

BETRIEBSSTRUKTUR
Erhebung 1993: Hauptergebnisse

FARM STRUCTURE
1993 survey: main results

STRUCTURE DES EXPLOITATIONS
Enquête 1993: principaux résultats

STRUTTURA DELLE AZIENDE
Indagine 1993: risultati principali

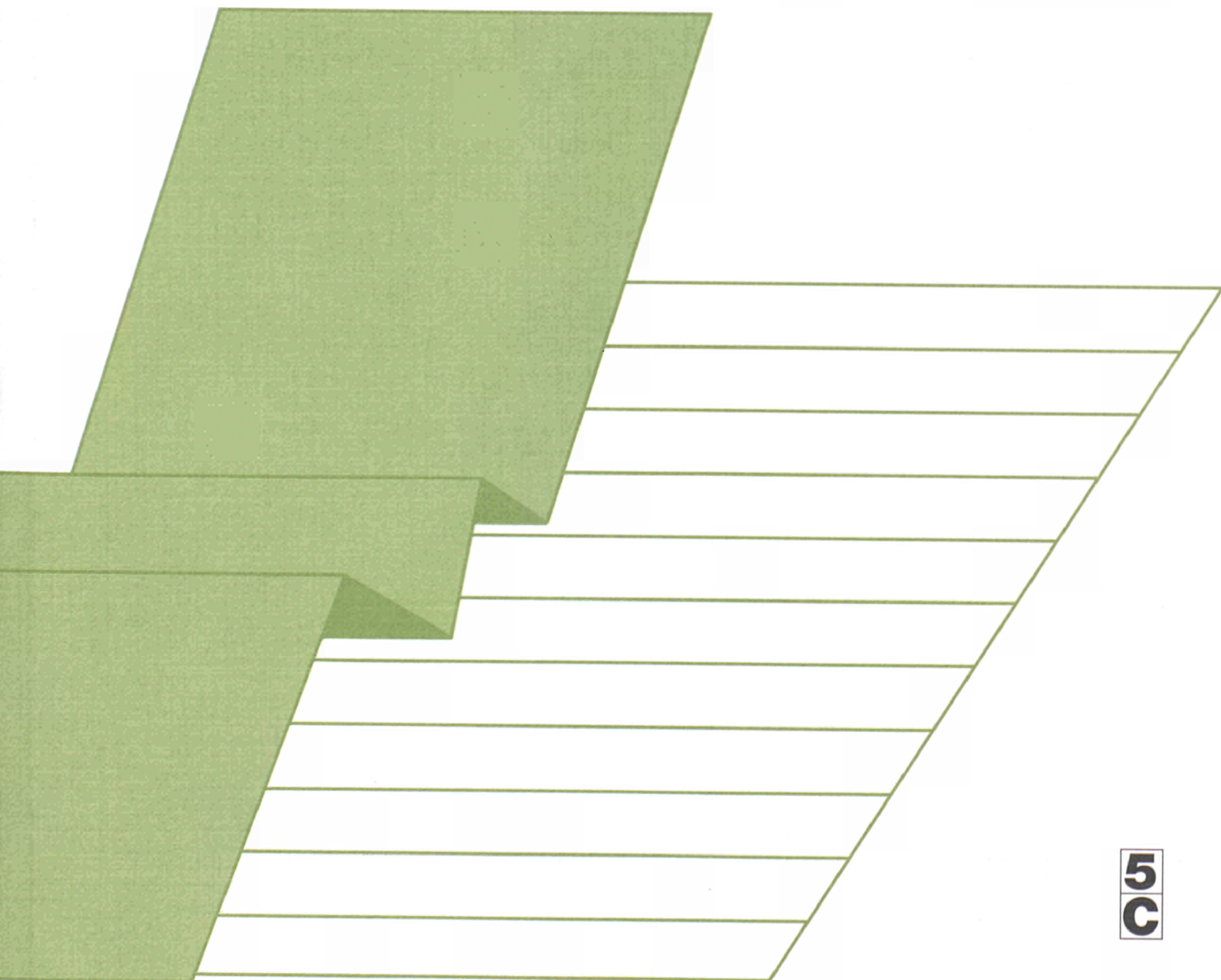

STATISTISCHES AMT DER EUROPÄISCHEN GEMEINSCHAFTEN
STATISTICAL OFFICE OF THE EUROPEAN COMMUNITIES
OFFICE STATISTIQUE DES COMMUNAUTÉS EUROPÉENNES

L-2920 Luxembourg — Tél. (352) 43 01-1 — Télex COMEUR LU 3423
B-1047 Bruxelles, rue de la Loi 200 — Tél. (32-2) 299 11 11

Eurostat hat die Aufgabe, den Informationsbedarf der Kommission und aller am Aufbau des Binnenmarktes Beteiligten mit Hilfe des europäischen statistischen Systems zu decken.

Um der Öffentlichkeit die große Menge an verfügbaren Daten zugänglich zu machen und Benutzern die Orientierung zu erleichtern, werden zwei Arten von Publikationen angeboten: Statistische Dokumente und Veröffentlichungen.

Statistische Dokumente sind für den Fachmann konzipiert und enthalten das ausführliche Datenmaterial: Bezugsdaten, bei denen die Konzepte allgemein bekannt, standardisiert und wissenschaftlich fundiert sind. Diese Daten werden in einer sehr tiefen Gliederung dargeboten. Die Statistischen Dokumente wenden sich an Fachleute, die in der Lage sind, selbständig die benötigten Daten aus der Fülle des dargebotenen Materials auszuwählen. Diese Daten sind in gedruckter Form und/oder auf Diskette, Magnetband, CD-ROM verfügbar. Statistische Dokumente unterscheiden sich auch optisch von anderen Veröffentlichungen durch den mit einer stilisierten Graphik versehenen weißen Einband.

Veröffentlichungen wenden sich an eine ganz bestimmte Zielgruppe, wie zum Beispiel an den Bildungsbereich oder an Entscheidungsträger in Politik und Verwaltung. Sie enthalten ausgewählte und auf die Bedürfnisse einer Zielgruppe abgestellte und kommentierte Informationen. Eurostat übernimmt hier also eine Art Beraterrolle.

Für einen breiteren Benutzerkreis gibt Eurostat Jahrbücher und periodische Veröffentlichungen heraus. Diese enthalten statistische Ergebnisse für eine erste Analyse sowie Hinweise auf weiteres Datenmaterial für vertiefende Untersuchungen. Diese Veröffentlichungen werden in gedruckter Form und in Datenbanken angeboten, die in Menütechnik zugänglich sind.

Um Benutzern die Datensuche zu erleichtern, hat Eurostat Themenkreise, d. h. eine Untergliederung nach Sachgebieten, eingeführt. Daneben sind sowohl die Statistischen Dokumente als auch die Veröffentlichungen in bestimmte Reihen, wie zum Beispiel „Jahrbücher“, „Konjunktur“, „Methoden“, untergliedert, um den Zugriff auf die statistischen Informationen zu erleichtern.

Y. Franchet
Generaldirektor

It is Eurostat's responsibility to use the European statistical system to meet the requirements of the Commission and all parties involved in the development of the single market.

To ensure that the vast quantity of accessible data is made widely available, and to help each user make proper use of this information, Eurostat has set up two main categories of document: statistical documents and publications.

The statistical document is aimed at specialists and provides the most complete sets of data: reference data where the methodology is well-established, standardized, uniform and scientific. These data are presented in great detail. The statistical document is intended for experts who are capable of using their own means to seek out what they require. The information is provided on paper and/or on diskette, magnetic tape, CD-ROM. The white cover sheet bears a stylized motif which distinguishes the statistical document from other publications.

The publications proper tend to be compiled for a well-defined and targeted public, such as educational circles or political and administrative decision-makers. The information in these documents is selected, sorted and annotated to suit the target public. In this instance, therefore, Eurostat works in an advisory capacity.

Where the readership is wider and less well-defined, Eurostat provides the information required for an initial analysis, such as yearbooks and periodicals which contain data permitting more in-depth studies. These publications are available on paper or in videotext databases.

To help the user focus his research, Eurostat has created 'themes', i.e. subject classifications. The statistical documents and publications are listed by series: e.g. yearbooks, short-term trends or methodology in order to facilitate access to the statistical data.

Y. Franchet
Director-General

Pour établir, évaluer ou apprécier les différentes politiques communautaires, la Commission européenne a besoin d'informations.

Eurostat a pour mission, à travers le système statistique européen, de répondre aux besoins de la Commission et de l'ensemble des personnes impliquées dans le développement du marché unique.

Pour mettre à la disposition de tous l'importante quantité de données accessibles et faire en sorte que chacun puisse s'orienter correctement dans cet ensemble, deux grandes catégories de documents ont été créées: les documents statistiques et les publications.

Le document statistique s'adresse aux spécialistes. Il fournit les données les plus complètes: données de référence où la méthodologie est bien connue, standardisée, normalisée et scientifique. Ces données sont présentées à un niveau très détaillé. Le document statistique est destiné aux experts capables de rechercher, par leurs propres moyens, les données requises. Les informations sont alors disponibles sur papier et/ou sur disquette, bande magnétique, CD-ROM. La couverture blanche ornée d'un graphisme stylisé démarque le document statistique des autres publications.

Les publications proprement dites peuvent, elles, être réalisées pour un public bien déterminé, ciblé, par exemple l'enseignement ou les décideurs politiques ou administratifs. Des informations sélectionnées, triées et commentées en fonction de ce public lui sont apportées. Eurostat joue, dès lors, le rôle de conseiller.

Dans le cas d'un public plus large, moins défini, Eurostat procure des éléments nécessaires à une première analyse, les annuaires et les périodiques, dans lesquels figurent les renseignements adéquats pour approfondir l'étude. Ces publications sont présentées sur papier ou dans des banques de données de type vidéotex.

Pour aider l'utilisateur à s'orienter dans ses recherches, Eurostat a créé les thèmes, c'est-à-dire une classification par sujet. Les documents statistiques et les publications sont répertoriés par série — par exemple, annuaire, conjoncture, méthodologie — afin de faciliter l'accès aux informations statistiques.

Y. Franchet
Directeur général

BETRIEBSSTRUKTUR
Erhebung 1993: Hauptergebnisse

FARM STRUCTURE
1993 survey: main results

STRUCTURE DES EXPLOITATIONS
Enquête 1993: principaux résultats

STRUTTURA DELLE AZIENDE
Indagine 1993: risultati principali

Themenkreis / Theme / Thème / Tema
Land- und Forstwirtschaft, Fischerei / Agriculture, forestry and fisheries / Agriculture, sylviculture et pêche / Agricoltura, foreste e pesca
Reihe / Series / Série / Serie
Konten und Erhebungen / Accounts and surveys / Comptes et enquêtes / Conti e indagini



Zahlreiche weitere Informationen zur Europäischen Union sind verfügbar über Internet, Server Europa (<http://europa.eu.int>).

A great deal of additional information on the European Union is available on the Internet. It can be accessed through the Europa server (<http://europa.eu.int>).

De nombreuses autres informations sur l'Union européenne sont disponibles sur Internet via le serveur Europa (<http://europa.eu.int>).

Numerose altre informazioni sull'Unione europea sono disponibili su Internet via il «server» Europa (<http://europa.eu.int>).

Bibliographische Daten befinden sich am Ende der Veröffentlichung.
Cataloguing data can be found at the end of this publication.
Une fiche bibliographique figure à la fin de l'ouvrage.
Una scheda bibliografica figura alla fine del volume.

Luxembourg: Office des publications officielles des Communautés européennes, 1996

ISBN 92-827-8048-1

© EGKS-EG-EAG, Brüssel • Luxemburg, 1996

Nachdruck — ausgenommen zu kommerziellen Zwecken — mit Quellenangabe gestattet.

© ECSC-EC-EAEC, Brussels • Luxemburg, 1996

Reproduction is authorized, except for commercial purposes, provided the source is acknowledged.

© CECA-CE-CEEA, Bruxelles • Luxemburg, 1996

Reproduction autorisée, sauf à des fins commerciales, moyennant mention de la source.

© CECA-CE-CEEA, Bruxelles • Lussemburgo, 1996

La riproduzione del contenuto è subordinata alla citazione della fonte.

Printed in Belgium

Gedruckt auf chlorfrei gebleichtem Papier
Printed on non-chlorine bleached paper
Imprimé sur papier blanchi sans chlore
Stampato su carta sbiancata senza cloro

INHALTSVERZEICHNIS

Einleitung.....	5
Zeichen und Abkürzungen.....	5
Methodik der Erhebung 1993.....	6
Nationale Besonderheiten der Erhebung 1993.....	14
Hinweise zu den bisherigen Ergebnissen der Erhebungen.....	16
Das gemeinschaftliche Klassifizierungssystem der landwirtschaftlichen Betriebe.....	21
ERGEBNISSE FÜR 1993.....	105
A. Ergebnisse nach Mitgliedstaaten.....	107
I. Hauptergebnisse.....	108
II. Betriebsgröße.....	110
III. Ackerbau.....	118
IV. Dauerkulturen.....	122
V. Kulturen unter Glas.....	126
VI. Rinder.....	128
VII. Milchkühe.....	134
VIII. Andere Tiere.....	136
IX. Betriebswirtschaftliche Ausrichtung der Betriebe.....	142
X. Landwirtschaftliche Arbeitskräfte.....	146
XI. Doppelbeschäftigung.....	148
XII. Benachteiligte Gebiete.....	150
XIII. Besitzverhältnisse.....	152
B. Hauptergebnisse nach Betriebsgrößenklassen.....	155
I. Nach Größenklassen der LF.....	156
II. Nach Größenklassen der SDB.....	182
C. Hauptergebnisse nach betriebswirtschaftlichen Ausrichtungen.....	209
D. Hauptergebnisse nach Regionen.....	237
I. Belgien.....	238
II. Niederlande.....	239
III. Deutschland.....	240
IV. Griechenland.....	244
V. Spanien.....	246
VI. Frankreich.....	250
VII. Italien.....	254
VIII. Portugal.....	258
IX. Vereinigtes Königreich.....	260
HISTORISCHE ERGEBNISSE AB 1966/67.....	263
I. Hauptergebnisse.....	264
II. Betriebsgröße.....	274
III. Ackerbau.....	282
IV. Dauerkulturen.....	294
V. Kulturen unter Glas.....	300
VI. Rinder.....	304
VII. Andere Tiere.....	310
VIII. Betriebswirtschaftliche Ausrichtung der Betriebe.....	328
IX. Landwirtschaftliche Arbeitskräfte.....	394
FACHWÖRTERVERZEICHNIS.....	403

EINLEITUNG

Die Gemeinschaftserhebung 1993 über die Struktur der landwirtschaftlichen Betriebe folgt auf die Erhebungen 1966-1967, 1970-1971, 1975, 1977, 1979-1980, 1983, 1985, 1987 und 1989/90. Sie wurde von den statistischen Dienststellen der Mitgliedstaaten gemäß Verordnung (EWG) Nr. 571/88 des Rates durchgeführt.

Die allgemeine Methodik dieser Erhebungen wurde im Mai 1986 veröffentlicht (Betriebsstruktur : Methodik der Gemeinschaftserhebungen) : der Leser wird bei allen diesbezüglichen Fragen auf diese Veröffentlichung verwiesen. Die Besonderheiten der Erhebung 1993 sind auf Seite 14 aufgeführt. Zweckdienliche Anmerkungen zur Interpretation der Ergebnisse der vorhergehenden Erhebungen (seit 1966/67) sind ebenfalls auf Seite 16 enthalten. Eine aktuelle Fassung der von den Mitgliedstaaten angewandten Methodik soll im Oktober 1996 veröffentlicht werden. (Strukturserhebung : Methodik der Gemeinschaftserhebungen).

Zu den Ergebnissen dieser Erhebung ist anzumerken, daß sie bei bestimmten Merkmalen und Ländern signifikant von den anhand anderer Quellen ermittelten Ergebnissen abweichen können. Die bei der Konzeption einer Mehrzweckstichprobe, wie sie in bestimmten Fällen für die Erhebung über die Struktur der landwirtschaftlichen Betriebe verwendet wird, entstehenden Probleme machen solche Abweichungen insbesondere bei relativ seltenen Merkmalen oder solchen, die ganz spezifisch Spezialbetriebe betreffen, unvermeidlich. Selbstverständlich wurden alle erdenklichen Anstrengungen unternommen, um die Genauigkeit der Ergebnisse zu gewährleisten, so daß wir glauben, daß die Tabellen ein zuverlässiges Bild von der Struktur der Betriebe in der Gemeinschaft vermitteln.

Die Tabellen des vorliegenden Bandes sind zweisprachig (Französisch/Englisch) abgefaßt, wobei der Band am Ende zusätzlich ein mehrsprachiges Kurzglossar enthält. Daneben sind die Betriebszweige soweit wie möglich mit dem im Anhang der Verordnung zur Durchführung der Erhebung (Merkmalskatalog) verwendeten Code versehen. Die Verordnung ist im ersten obengenannten Band zur Methodik in allen Gemeinschaftssprachen aufgeführt.

Weitere Informationen über die landwirtschaftliche Strukturserhebung können Sie bekommen unter folgender Adresse :

Eurostat, Division F -1
Gebäude Jean Monnet
Rue Alcide de Gasperi
B.P. 1907
L - 2920 LUXEMBOURG
Tel. (+352) 4301-37229
Fax. (+352) 4301 37317

ZEICHEN UND ABKÜRZUNGEN

ha	:	Hektar
SAU/AA	:	Landwirtschaftlich genutzte Fläche
UTA/AWU	:	Jahresarbeitsseinheit
%	:	Prozent
0.0	:	Weniger als die Hälfte der in Frage kommenden Einheit
:	:	Angabe nicht verfügbar
*	:	EUROSTAT-Schätzung
-	:	keine Angaben

METHODIK DER ERHEBUNG 1993

Die allgemeine Methodik der gemeinschaftlichen Erhebungen über die Struktur der landwirtschaftlichen Betriebe ist in 1986 veröffentlicht worden (Betriebsstruktur: Methodik der Gemeinschaftserhebungen). Dieser Methodik soll aktualisiert werden in Oktober 1996.

Die Verordnung (EWG) Nr. 571/88 des Rates sah vor, daß die Mitgliedstaaten für den Zeitraum des Anbaujahres, das der Ernte im Jahr 1993 entspricht, eine Erhebung über die Struktur der landwirtschaftlichen Betriebe durchführen.

1. Erhebungstermin 1993

Mitgliedstaat	Art der Erhebung	Viehbestand	Bodennutzung	Arbeitskräfte
Belgien	Vollerhebung	15. Mai 1993 : Strukturmerkmale - 1. Dezember 1993 - Arbeitskräfte, Wintergetreide		
Bundesrepublik Deutschland	Stichprobe	3. Dezember 1992	Mai 1993	April 1993
Spanien	Stichprobe	1. Oktober 1993 - 31. Dezember 1993		
Frankreich	Stichprobe	1. September 1993 - 30. Januar 1994		
Irland	Stichprobe	1. Juni 1993		
Italien	Stichprobe	15. November 1993 - 28. Februar 1994		
Luxemburg	Vollerhebung	15. Mai 1993		
Niederlande	Vollerhebung	Ende März 1993 - Anfang Juni 1993		
Portugal	Stichprobe	November 1993 - April 1994		
Vereinigtes Königreich	Stichprobe	1. Juni 1993	1. Juni 1993	1. September 1993

2. Bezugszeiträume

Mitgliedstaat	Art der Erhebung	Viehbestand	Bodennutzung	Arbeitskräfte
Belgien	Vollerhebung	15. Mai 1993	15. Mai 1993	Zeitraum von Zwölf Monaten vor der Erhebung
Bundesrepublik Deutschland	Stichprobe	3. Dezember 1992	Mai 1993	April 1993
Spanien	Stichprobe	Erhebungstag	1. October 1992 - 30. September 1993	
Frankreich	Stichprobe	Erhebungstag	1/11/1992 - 31/10/1993	Erhebungstag
Irland	Stichprobe	1. Juni 1993	1. Juni 1993	1. Juni 1992- 31. Mai 1993
Italien	Stichprobe	1. Dezember 1993	1/11/1992 - 31/10/1993	1/11/1992 -31/10/1993
Luxemburg	Vollerhebung	15. Mai 1993	15. Mai 1993	Zeitraum von Zwölf Monaten vor der Erhebung
Niederlande	Vollerhebung	Stichtag zwischen Ende März 1993 - Anfang Juni 1993		
Portugal	Stichprobe	Erhebungstag	1/1/92 - 31/10/93	Zeitraum von Zwölf Monaten vor der Erhebung und der Erhebungstag
Vereinigtes Königreich	Stichprobe	1. Juni 1993	1. Juni 1993	1. september 92 bis 31 Aug.93

3. Merkmale nach Mitgliedstaaten, fakultativ oder nicht vorhanden

Kode	Merkmale Bezeichnung	Land											
		B	DK	D	GR	E	F	IRL	I	L	NL	P	UK
D 02	Hartweizen	X	X					X		X	X		X
D 03	Roggen							X					
D 06	Körnermais		X					X		X	X		X
D 07	Reis	X	X	X				X		X	X		X
D 08	Sonstiges Getreide		X	X							X		
D 09a	Hülsenfrüchte für Futterzwecke										X		
D 09b	Hülsenfrüchte nicht für Futterzwecke		X	X				X		X	X		X
D 13a	Tabak		X					X		X	X	N	X
D 13b	Hopfen		X					X		X	X	N	
D 13c	Baumwolle	N	X	N				X	X	X	N	N	N
D 13 d i	Ölsaaten										X		
D 13 d i 1	Raps und Rüben				X						X	X	
D 13 d i 2	Sonnenblumen	N	X	N				X		N	N		N
D 13 d i 3	Soja	N	X	N				X		N	N	N	N
D 13 d ii	Heil-, Duft- und Gewürzpflanzen							X		X	X	N	N
D 13 d iii	Andere Handelsgewächse		X					X					X
D 13 d iii 1	Zuckerrohr	N	X	N	N			X	X	X	N	N	N
D 14a	Gemüse im Freiland als Feldanbau									X			
D 15	Gemüse, Melonen, Erdbeeren unter Glas									X			
D 17	Blumen und Zierpflanzen unter Glas							X					
D 18b	Sonstige Futterpflanzen							X					
D 19	Sämereien und Pflanzgut auf dem Ackerland							X		X			
D 20	Sonstige Kulturen auf dem Ackerland			X				X	X				
D 21	Schwarzbrache							X					
E	Haus- und Nutzgärten		X								N		N
F 02	Ertragsarme Weiden	X	X						X	X			
G 01b	Obst-(Früschobst) und Beerenarten der subtropischen Klimazonen	N	X	N				N		X	N		N
G 01c	Schalenfrüchte	N	X	N				N		X	N		N
G 02	Zitrusanlagen	X	X	X				X		X	X		X
G 03	Olivenanlagen	X	X	X				X		X	X		X
G 03a	Tafeloliven	X	X	X				X		X	X		X
G 03b	Oliven zur Erzeugung von Olivenöl	X	X	X				X		X	X		X
G 04	Rebanlagen	X	X					X			X		
G 04a	Qualitätswein	X	X					X			X		X
G 04b	Andere Weine	X	X	X				X		X	X		
G 04c	Tafeltrauben	X	X	X				X		X	X		X
G 04d	Rosinen	N	X	N				N	X	X	N	N	N
G 06	Sonstige Dauerkulturen		X					X			X		X
G 07	Dauerkulturen unter Glas			X				X		X		N	X
H 02a	Nicht kommerzielle Forstfläche	N	N	N	N			N	N	N	N	N	N
H 02b	Kommerzielle Forstfläche	N	N	N	N			N	N	N	N	N	N
H 02c	Forstfläche : Laubwald	N	N	N	N			N			N	N	N
H 02d	Forstfläche : Nadelwald	N	N	N	N			N			N	N	N
H 02e	Forstfläche : Mischwald	N	N	N	N			N			N	N	N
I 01	Einander folgende Nebenkulturen	X	X	X				X			X		X
I 01a	darunter : Getreide, ausgenommen für Futterzwecke	X	X	X				X		X	X		X
I 01b	darunter : Hülsenfrüchte, ausgenommen für Futterzwecke	X	X	X				X		X	X		X
I 01c	darunter : Ölsaaten, ausgenommen für Futterzwecke	X	X	X				X		X	X	X	X
I 01d	Sonstige einander folgende Nebenkulturen	X	X	X				X			X		X
I 02	Champignons			X						X		N	
I 03	Bewässerte Flächen			X				X		X			
I 04	Grundfläche der genutzten Gewächshäuser							X					
I 05	Vergesellschaftete Kulturen	N	X	N				X		X	N	N	N
I 05a	Vergesellschaftete Kulturen : landwirtschaftliche Kulturen - Forstpflanzen	N	X	N				N	X	X	N	N	N
I 05b	Vergesellschaftete Kulturen : Dauerkulturen - Kulturen auf Zeit	N	X	N				N	X	X	N	N	N
I 05c	Vergesellschaftete Kulturen : Dauerkulturen - Dauerkulturen	N	X	N				N	X	X	N	N	N
I 05d	Vergesellschaftete Kulturen - sonstige	N	X	N				N	X	X	N	N	N
I 06	Stillgelegte Flächen, nicht landwirtschaftlich genutzt.		X	X	N	N		X				X	
I 06a	Brachland mit Möglichkeit der Wechselwirtschaft		X	X	N	N		X		X		X	
I 06b	für extensive Viehhaltung genütztes Dauergrünland		X	X	N	N		X		X	X	X	X
I 06c	Linsen, Kichererbsen und Wicken	X	X	X	N	N		X		X	X	X	X
I 06d	Forstflächen oder in Vorbereitung zur Aufforstung		X	X	N	N		X				X	
J 02a	Rinder, unter einem Jahr, männlich							N			N		N
J 02b	Rinder, unter einem Jahr, weiblich							N			N		N
J 09a	Schafe, weibliche Zuchttiere		X	X									
J 10	Ziegen		X	N				N					N
J 10a	Ziegen, weibliche Zuchttiere		X	N				N					N
J 10b	Sonstige Ziegen			N						X			
J 17	Weibliche Zuchtkaninchen			N	N			X					N
J 18	Bienen			N	N			X			N		N
J 19	Sonstige Tiere	X	X	N	X	X	X				X	X	X

N : fakultativ ; X : nicht vorhanden

Bei der Erhebung 1993, sind die landwirtschaftlichen Maschinen sowie bestimmte Angaben über die landwirtschaftlichen Arbeitskräfte fakultativ.

4 Stichprobenpläne

1993 haben nur 3 Mitgliedstaaten (Niederlande, Belgien und Luxemburg) eine Vollerhebung durchgeführt, während die anderen Mitgliedstaaten Ergebnisse aus einer Stichprobe übermittelt haben.

Die Erhebungen 1993 wurden wie folgt durchgeführt:

LAND	Erhebung 1993
B	Vollerhebung
DK	Stichprobe (33%)
D	Stichprobe (15,7%) (Errechnete Ergebnisse ¹⁾)
GR	Stichprobe (10%)
E	Stichprobe (3,5%)
F	Stichprobe (7%) ²⁾
IRL	Stichprobe (35%)
I	Stichprobe (2,75%)
L	Vollerhebung
NL	Vollerhebung
P	Stichprobe (12,5%)
UK	Stichprobe (31%)

1) Mit Ausnahme von Deutschland, das keine Individualdaten übermittelt sondern eigene Tabellenergebnisse erstellt.

2) In Frankreich wurde der Stichprobenplan zusammen mit der Grunderhebung durchgeführt. Es werden die gleichen Betriebe (gleiche Stichprobe) wie bei der Erhebung befragt. Die von Jahr zu Jahr sinkende Anzahl der erhobenen Betriebe erklärt sich aus der Tatsache, daß Betriebe geschlossen wurden. Betriebe, die aus Betrieben entstanden sind, welche in der ursprünglichen Stichprobe bereits erhoben wurden, werden hinzugefügt.

ÜBERSICHT ÜBER DIE STICHPROBENPLÄNE DER BETREFFENDEN MITGLIEDSTAATEN

Mitgliedstaat (1)	Auswahlgrundlage	Stichprobenverfahren	Geographische Schichtung	Sonstige Schichtungskriterien				
				A (2)		B (2)		
				Zahl (3)	Beschreibung	Zahl (3)	Beschreibung	Auswahlsatz (4)
D	Agrarbericht-erstattung 1993	Kombination der systematischen und der Zufallsauswahl	Nach Bundesländern	20	S1: 3000 u.m. Legehennen oder Junghennen S2: 100 Zuchtsauen u.m. oder 1000 Mastschweine u.m. S3: 200 ha LF u.m. oder 10 ha Rebland u.m. S4: Hopfen oder Tabak S5: Rebland unter 3 ha S6: Rebland 3 bis 10 ha Gartenbau: S7: unter 1 ha LF S8: 1 bis 2 ha LF S9: 2 bis 5 ha LF S10: 5 bis 10 ha LF S11: 10 ha LF und mehr Restschichten: Größenklassen der LF "Sonstige Landwirtschaft" S12: unter 1 ha S13: 1 bis 2 ha S14: 2 bis 5 ha S15: 5 bis 10 ha S16: 10 bis 20 ha S17: 20 bis 30 ha S18: 30 bis 50 ha S19: 50 bis 100 ha S20: 100 ha und mehr	-	-	0,66 - 1 0,66 - 1 1 0,22 - 0,66 0,14 - 0,48 0,29 - 1 0,17 - 0,33 0,29 - 0,67 0,4 - 0,8 0,6 - 1 0,8 - 1 0,04 - 0,47 0,04 - 0,20 0,04 - 0,22 0,05 - 0,25 0,08 - 0,28 0,1 - 0,36 0,13 - 0,40 0,2 - 0,67 0,4 - 1
GR	Allgemeine Landwirtschafts- und Viehbestandszählung 1981	Mehrdimensionale geschichtete Zufallsauswahl der Flächen	13 geographische Einheiten und NUTS II	3	Städtische Merkmale	3	Benachteiligte Regionen und andere	1/10
E	Allgemeine Landwirtschaftszählung 1989	Geschichtete Zufallsauswahl innerhalb der Schichten.	Autonome Gemeinschaften	19	Hauptausrichtung	6	Große nach SDB, JAE, LF, GVE	Zwischen 1/1650 und 1
IRL	Liste der landwirtschaftlichen Betriebe der Erhebung 1991, korrigiert.	Systematische Stichprobe und Zufallsauswahl innerhalb der Schichten.		10	> 1 ha 1 ha < 2 ha 2 ha < 5 ha 5 ha < 10 ha 10 ha < 20 ha 20 ha < 30 ha 30 ha < 50 ha 50 ha < 100 ha 100 ha - spezialisierte Betriebe.			0,76 0,21 0,26 0,28 0,35 0,44 0,62 0,89 0,66-1 0,66-1
P	Landwirtschaftszählung 1989	Systematische geschichtete zufallsauswahl innerhalb der Schichten	9 landwirtschaftliche Regionen	15 bis 20	S1: Zuckerrüben >0 S2: 100 und mehr Schweine S3: 1000 und mehr Geflügel S4: 0 und mehr Handelsgewächse S5: 0 und mehr Tafeloliven S6: 0 und mehr Reb- und Baumschulen S7: 0 und mehr Tafeltrauben S8: 0 und mehr Blumen und Zierpflanzen unter Glas S9: 0 und mehr Frischobst- und Beerenarten der subtropischen Klimazonen S10: 0 und mehr Blumen S11: = 0 ha S12: < 1 ha S13: 1 - < 2 ha S14: 2 - < 5 ha S15: 5 - < 10 ha S16: 10 - < 20 ha S17: 20 - < 50 ha S18: 50 - < 100 ha S19: > 100 ha (5)			1,0 1,0 1,0 1,0 1,0 1,0 1,0 0,5 0,5 0,5 0,5 0,07 0,07 0,07 0,16 0,25 0,5 1,0 1,0

- (1) D = Bundesrepublik Deutschland, F = Frankreich, UK = Vereinigtes Königreich, EW = England und Wales, S = Schottland, DK = Dänemark, GR = Griechenland, NL = Niederlande.
- (2) A und B sind die unabhängigen Stichprobenkriterien.
- (3) Zahl der Schichten.
- (4) Die Auswahlsätze in den Schichten variieren je nach Bundesland; hier sind nur die Ober- und Untergrenzen (ohne Unterscheidung der Bundesländer) aufgeführt.

Änderung für bestimmte Bundesländer :

- Hamburg, Bremen, Saarland und Berlin :
S1 : 1000 und mehr Legehennen oder Junghennen oder
100 und mehr Masthühner oder Gänse, Enten, Truthühner.

S2 : 50 und mehr Zuchtsauen oder 200 und mehr Mastschweine.
- Niedersachsen :
S1 : 5 000 und mehr Legehennen oder Junghennen oder
10 000 und mehr Masthühner oder Gänse, Enten, Truthühner
- Nordrhein-Westfalen :
S1 : 5000 und mehr Legehennen oder Junghennen oder
1000 und mehr Masthühner oder Gänse, Enten, Truthühner.
- Hessen :
S2 : oder 500 und mehr Mastschweine.
- Rheinland-Pfalz :
S2 : oder 500 und mehr Mastschweine
S3 : oder 15 ha und mehr Rebland
S6 : 3 bis 15 ha.
- Baden-Württemberg :
S2 : 125 und mehr Zuchtsauen oder 700 und mehr Mastschweine
S9 : 2 bis 7 ha
S10 : 7 bis 15 ha
S11 : 15 ha und mehr.
- Bayern :
S2 : ... oder 600 und mehr Mastschweine.

- (5) "Entre Douro e Minho". (die anderen Regionen entsprechen dem gleichen Typ von Stichprobenplänen)

5. VERÖFFENTLICHUNGEN DER MITGLIEDSTAATEN

Die nationalen Ergebnisse der Erhebung über die Struktur der landwirtschaftlichen Betriebe sind, häufig zusammen mit zusätzlichen nationalen Angaben sowie Erläuterungen zu den angewendeten Verfahren, in folgenden Veröffentlichungen der Mitgliedstaaten erschienen :

5.1 BUNDESREPUBLIK DEUTSCHLAND

Verzeichnis der Veröffentlichungen in Fachserie 3 (Landwirtschaft, Forstwirtschaft und Fischerei), zum Agrarbericht.

Veröffentlichungen des Statistischen Bundesamts zur Agrarberichterstattung:

Reihe 2.1.2 "Bodennutzung der Betriebe".

Reihe 2.1.3 "Viehhaltung der Betriebe".

Reihe 2.1.4 "Betriebssysteme und Standardbetriebseinkommen".

Reihe 2.1.5 "Sozialökonomische Verhältnisse".

Reihe 2.1.6 "Besitzverhältnisse in den landwirtschaftlichen Betrieben".

Reihe 2.1.7 "Außerbetriebliche Einkommen und Arbeitsverhältnisse für ausgewählte Betriebsgruppen".

Reihe 2.1.8 "Pachtflächen und Pachtpreise"

5.2 FRANKREICH

Données n° 68, juin 1994 - "enquête sur la structure des exploitations en 1993 : 800 000 exploitations toujours plus grandes".

Etude n° 30, décembre 1994 - " 800 000 exploitations en 1993".

Dans les cahiers.

- n° 22, juin 1995 - "Les terres libérées par les retraités...une affaire de jeunes"

-n° 22, juin 1995 - "Les jeunes agriculteurs sont peu nombreux mais s'installent dans de bonnes conditions"

- n° 22, juin 1995 - "Nationalité du chef, agro tourisme, agriculture biologique, travaux à façons-Rumeurs agricoles" (Camille de Caix).

- n° 23, septembre 1995- "Les jeunes ménages et agriculteurs trouvent des sources de revenus hors agriculture"

- n° 23, septembre 1995 - "Les exploitations les plus modestes disparaissent" (Camille de Caix).

5.3 ITALIEN

Struttura e produzioni delle aziende agricole - anno 1993

5.4 NIEDERLANDE

Veröffentlichungen des Centraal Bureau voor de Statistiek über die Landwirtschaftszählung 1993:

- Landbouwtelling, jaargangen 1993 (auf Diskette)

- Landbouwtelling, jaargangen 1990-1993, 1990-1994 en 1990-1995 (publicatie CBS/MISSET und auf Diskette)

- Maandstatistiek van de landbouw jaargangen 1993, 1994, 1995 en 1996

- Landbouwcijfers 1994, 1995 en 1996 (publicatie CBS/LEI - DLO)

- Tuinbouwcijfers 1994, 1995 en 1996 (publicatie CBS/LEI - DLO)

- Losbladige tabellen op aanvraag.

5.5 BELGIEN

Die Ergebnisse der Zählung vom 15. Mai 1993 wurden in "Statistiques agricoles" 1994 - veröffentlicht.

5.6 LUXEMBURG

Die Landwirtschaftszählungen 1993, STATEC-Bulletin Nr. 2/1994 (Juli 1994).

5.7 VEREINIGTES KÖNIGREICH

Digest of Agricultural Census Statistics

Agriculture in the United Kingdom, MAFF (jährlich)

Economic Report on Scottish Agriculture, Scottish Office (jährlich)

Welsh Agricultural Statistics, Welsh Office (jährlich)

Statistical Review of Northern Ireland Agriculture, Department of Agriculture for Northern Ireland (jährlich)

5.8 Irland

Census of Agriculture, June 1991 - First results (Dezember 1992)

Census of Agriculture, June 1991 - Detailed results (April 1994)

Census of Agriculture, June 1991 - Rural districts results (Dezember 1995)

5.9 DÄNEMARK

Die Ergebnisse der Landwirtschafts- und Gartenbauerhebung 1989 wurden veröffentlicht in: Landbrugsstatistik 1989, Kopenhagen, 1990.

5.10 SPANIEN

- Encuesta sobre la estructura de las explotaciones agrícolas 1993, proyecto.

- Encuesta sobre la estructura de las explotaciones agrícolas 1993.

Tomo I, resultados nacionales

Tomo II, resultados por Comunidades autónomas. (17 volúmenes, uno por cada Comunidad)

5.11 PORTUGAL

Das nationale statistische Amt INE veröffentlicht die Ergebnisse der Erhebung.

6. NATIONALE BESONDERHEITEN DER ERHEBUNG 1993

6.1 DEUTSCHLAND

Im Oktober 1990 erlebte Deutschland das bedeutende Ereignis der Vereinigung. Die Erhebung 1989 erstreckte sich noch nicht auf die Länder der ehemaligen DDR. Hingegen wurden mit der Erhebung 1991 alle Betriebe im vereinigten Deutschland gezählt.

Es war jedoch nicht möglich, die Betriebe in der ehemaligen DDR bereits 1991 im Klassifizierungssystem zu erfassen. Die Klassifizierungsergebnisse (Tabelle 8 und 9) enthalten diese Betriebe nicht.

Ab 1993 sind die landwirtschaftlichen Betriebe der neuen Länder in die Klassifizierung einbezogen.

6.2 ITALIEN

Der Erhebungsbereich ist für die gemeinschaftliche Erhebung wie folgt festgelegt worden:

- LF von mindestens 1 ha
- oder Wert der vermarkteten Erzeugung mindestens 1,5 Mio. Lire, wenn die LF weniger als 1 ha beträgt.

6.3 NIEDERLANDE

– Für die Zählung wurden die Betriebe mit einer wirtschaftlichen Größe von mindestens 3 NGE (Niederländische Größenheit) berücksichtigt. Für die Gemeinschaftserhebung entspricht diese Schwelle 3 EGE.

- Die durch Eurostat errechneten Ergebnisse basieren auf einer landwirtschaftlichen Vollerhebung.
- Der für die Erhebung verwendete niederländische Merkmalskatalog ist detaillierter als der für die Gemeinschaftserhebungen. Bei der Klassifizierung und der Ermittlung der wirtschaftlichen Größe wurde von dieser detaillierten Liste ausgegangen.
- Es war technisch nicht möglich, die in den benachteiligten Gebieten gelegenen Flächen nach Betrieben anzugeben.

6.4 DÄNEMARK

In Dänemark enthält der Erfassungsbereich für die Erhebung die Betriebe mit einer LF von mindestens 5 ha oder einer wirtschaftlichen Betriebsgröße von mindestens 3 000 ECU zu Preisen von 1980.

Somit klammert der Erfassungsbereich etwa 7 400 Betriebe aus, die weniger als 0,5 % der gesamten landwirtschaftlichen Erzeugung darstellen.

Dänemark hat eine Stichprobe der erhobenen Daten vorgelegt. Weiterhin wurde aus dieser Stichprobe eine weitere Stichprobe über die Arbeitskräfte gezogen. Die erzielten Ergebnissen zeigen Abweichungen zu vorhergehenden Erhebungsergebnissen.

6.5 GRIECHENLAND

Bei den Erhebungen 1989 und 1991 sind die Betriebe mit mindestens 0.1 ha LF inbegriffen.

6.6 SPANIEN

Die landwirtschaftlichen Betriebe mit einer Fläche von weniger als 1 ha LF wurden nach folgenden Kriterien berücksichtigt:

- Betriebe mit einer Fläche von mindestens 0,2 ha mit Gartenbau, Blumen, Reb- und Baumschulen bewässertem Obstbau oder Kulturen unter Glas
- Betriebe mit Viehhaltung mit mindestens eine Großvieheinheit und einer wirtschaftlichen Größe von mindestens 0,75 EGE.

6.7 PORTUGAL

Erhebungseinheiten sind die Betriebe mit:

- a) einer landwirtschaftlichen Nutzfläche (LF) von mindestens 1 ha
- b) einer LF von weniger als 1 ha bei folgenden Mindestschwellen:

Merkmale	Festland	Azoren	Madeira
Kartoffeln, Gartenbau, Blumenzucht, Hopfen, Tabak, Saat- und Pflanzgut, Rebanlagen, Baumobstanlagen, Olivenanlagen und Baumschulen	50 Ar		
Blumen und Zierpflanzen	5 Ar	-	-
Gewächshäuser	5 Ar	1 Ar	1 Ar
Baumschulen	5 Ar	-	-
Gartenbau	-	5 Ar	1 Ar
Intensiver Gartenbau	10 Ar	-	-
Blumenzucht/Topfpflanzen zum Verkauf	-	-	1 Ar
Bananenanlagen	-	-	1 Ar
Kulturen zur Gewinnung von Saat- und Pflanzgut	10 Ar	-	1 Ar
Hopfen	20 Ar	-	-
Baumobstanlagen	20 Ar	5 Ar	1 Ar
Rebanlagen	20 Ar	5 Ar	1 Ar
Zuchtstier	1	1	1
Kuh	1	1	1
Rinder von mindestens 2 Jahren	2	2	2
Mastschweine	3	3	3
Zuchtsau	1	1	1
Schafe	6	6	3
Ziegen	6	6	3
Weibliche Zuchtkaninchen	10	10	10
Lege- und/oder Zuchthennen	100	100	100
Bienenstöcke	10	10	3
Erzeugung während des Bezugsjahres:			
Rinder	5	5	5
Schweine	5	5	5
Truthühner	250	-	250
Hühnchen/Hähnchen	500	500	500
Enten	500	-	500
Gänse	250	-	-
Perlhühner	250	-	-

Bei Vergesellschaftung von Dauerkulturen und einjährigen Kulturen werden die Flächen vollständig den Dauerkulturen zugeordnet, die als Hauptkulturen betrachtet werden, und die einjährigen Kulturen werden als Folgekulturen behandelt.

Bei Vergesellschaftung von einjährigen Kulturen und Wäldern wird die Fläche der einjährigen Kulturen als Hauptanbaufläche betrachtet.

7 ALLGEMEINE ANMERKUNGEN ZUR BERECHNUNG DER ERGEBNISSE

Mit Ausnahme der Bundesrepublik Deutschland haben alle Mitgliedstaaten Eurostat Individualdaten (Mikrodaten) übermittelt, die zur Erstellung der Tabellendaten verwendet wurden. Die Bundesrepublik Deutschland hat ihre Tabellenergebnisse selbst zusammengestellt.

Vor der Verbreitung wurden die Ergebnisse verschiedenen Behandlungen unterzogen, um das Bekanntwerden von Einzelinformationen zu verhindern. Dabei wurde wie folgt vorgegangen:

- Jede Information, die eine Anzahl von weniger als 5 Betrieben betraf, wurde annulliert.
- Jede Information, die eine Population von weniger als 9 Betrieben betraf, in der sich eine Dominanz abzeichnete (wenn ein oder zwei Betriebe einen Anteil von mindestens 85 % an der Variablen hatten), wurde annulliert.
- Alle nicht annullierten Ergebnisse wurden wie folgt gerundet :
 - Zahl der Betriebe wurde jeweils auf zehn auf- oder abgerundet, wobei für die Werte von 5 bis 9 Betrieben ein probabilistischer Ansatz gewählt wurde.
 - Die Summen (Fläche, Viehbestand usw.) wurden so behandelt, daß der Mittelwert erhalten blieb. Das erzielte Ergebnis wurde jeweils auf zehn auf- oder abgerundet. Dadurch blieb die Kohärenz in der Größenklasse erhalten.
- Die Gesamtwerte am Ende der Spalten oder Zeilen sind nicht die Summen aller Werte in den jeweiligen Spalten oder Zeilen. Sie werden wie die anderen Ergebnisse ausgehend von den Mikrodaten errechnet. Dadurch können Abweichungen zwischen den Gesamtwerten und der Summe ihrer gerundeten Komponenten entstehen.
- Bei der Erhebung 1993 wurde die Anzahl der Tabellen reduziert. (Abl. L311 von 3/12/94).

Die Ergebnisse aller geographischen Ebenen (Land, Region, benachteiligte Gebiete, Berggebiete) wurden durch Einzelberechnungen herbeigeführt, z. B. sind die nationalen Ergebnisse nicht die Summe der regionalen Ergebnisse.

Was die Ergebnisse im Zusammenhang mit den Arbeitskräften betrifft, so wurden die Betriebsleiter stets in der Kategorie erfaßt, der sie hauptsächlich angehören, d. h.:

- Betriebsinhaber
- Ehepartner
- sonstige Familienarbeitskräfte
- regelmäßig beschäftigte familienfremde Arbeitskräfte.

8. HINWEISE ZU DEN BISHERIGEN ERGEBNISSEN DER ERHEBUNGEN

Dieser Teil der Veröffentlichung enthält die zusammengefaßten Ergebnisse der Erhebungen über die Struktur der landwirtschaftlichen Betriebe seit 1966-67. Die Vorschriften, denen diese Erhebungen unterliegen, wurden zumeist durch amtliche Gemeinschaftstexte geregelt, so daß die veröffentlichten Angaben soweit wie möglich in Zeit und Raum vergleichbar sind.

Einzelheiten dazu kann der Leser der methodologischen Einführung der Veröffentlichungen mit den Ergebnissen der Erhebungen 1966-67, 1975, 1979-1980, 1983, 1985 und 1989/90 entnehmen. Für die Erhebungen von 1970-1971 und 1977, die nur Gegenstand einer internen Veröffentlichung waren, kann die methodologische Einführung bei EUROSTAT angefordert werden.

Darüber hinaus sind die wichtigsten Abweichungen der verschiedenen Erhebungen von der gemeinschaftlichen Methodik im nachfolgenden Teil aufgeführt.

8.1 EINZELSTAATLICHE ABWEICHUNGEN VON DEN GEMEINSCHAFTLICHEN DEFINITIONEN 1970-1971

Die nachfolgenden Ausführungen beziehen sich nur auf Angaben, die von dem in der Richtlinie Nr. 69/400/EWG niedergelegten gemeinschaftlichen Konzept abweichen.

8.1.1 Bundesrepublik Deutschland (Erhebung durchgeführt zwischen Mai 1971 und Februar 1973)

Erhebungszeiträume: Die Ergebnisse betreffend die Rechtsform, die Bodennutzung sowie die tierische Erzeugung wurden der im Mai 1971 durchgeführten Grunderhebung in der Land- und Forstwirtschaft, die übrigen Ergebnisse weitgehend den von Januar bis März 1972 durchgeführten Voll- bzw. Stichprobenerhebungen in der Landwirtschaft entnommen. Die Ergebnisse betreffend Obstanlagen, Rebanlagen und Gewächshäuser wurden teils der im Dezember 1972 und im Januar 1973 durchgeführten Gartenbauerhebung, teils der von Dezember 1972 bis Februar 1973 durchgeführten Weinbauerhebung entnommen.

Erhebungsbereich: Im Rahmen der einzelstaatlichen Landwirtschaftszählung 1971 wird bei den verschiedenen Erhebungen in der Landwirtschaft entsprechend der Hauptproduktionsrichtung zwischen "landwirtschaftlichen Betrieben" und "Forstbetrieben" unterschieden. Bei letzteren beträgt die Forstfläche mehr als das Zehnfache der landwirtschaftlich genutzten Fläche (L.F). Da für das gemeinschaftliche Programm nur die "landwirtschaftlichen Betriebe" berücksichtigt wurden, sind somit die "forstwirtschaftlichen Betriebe" (zirka 2 100) ausgeschlossen, die 1 ha und mehr landwirtschaftliche Nutzfläche bewirtschaften und über eine Mindestanzahl an Produktionseinheiten verfügen. In den Ergebnissen der Agrarstrukturhebung 1966/67 waren diese Forstbetriebe noch einbegriffen, bei den Erhebungen 1975 und 1977 jedoch ausgeschlossen. Im Rahmen der einzelstaatlichen Garten- und Weinbauerhebung 1972/73 lagen die Erfassungsgrenzen mit jeweils 10 ar niedriger als bei der Landwirtschaftszählung 1971/1972 (50 ar für Obstanlagen bzw. 30 ar für Rebanlagen).

8.1.2 Frankreich (Erhebung zwischen dem 1. September 1970 und dem 1. April 1971)

Zuchtsauen: Bei den Angaben über die Zuchtsauen wurden keine Gewichtsbegrenzungen berücksichtigt, es können also auch Zuchtsauen unter 50 kg einbezogen sein.

Betriebsinhaber und Familienangehörige: Ist der Betriebsinhaber eine juristische Person oder als natürliche Person nicht im Betrieb tätig, so wird der bezahlte Betriebsleiter als Betriebsinhaber betrachtet, und die Familienangehörigen dieses Betriebsleiters gelten als Familienangehörige eines Betriebsinhabers.

8.1.3 Italien (Erhebung vom Oktober 1970)

Ackerland: Die Position "Ackerland" schließt die privaten Haus- und Nutzgärten ein.

Betriebsinhaber und Familienangehörige: Ist der Betriebsinhaber eine juristische Person oder als natürliche Person nicht im Betrieb tätig, so wird der bezahlte Betriebsleiter als Betriebsinhaber betrachtet und die Familienangehörigen dieses Betriebsleiters gelten als Familienangehörige eines Betriebsinhabers.

8.1.4 Niederlande (Zählung vom Mai 1970)

Erhebungsbereich: Ab 1970 wurde als Untergrenze - ohne Rücksicht auf die Größe der Fläche - die Betriebsgröße von 10 Standardbetriebseinheiten (SBE) eingeführt, was die Vergleichbarkeit mit den Ergebnissen der vorhergehenden Erhebung (1966-1967) besonders bei den "Betrieben unter 5 ha L.F" und den "Betrieben insgesamt" einschränkt.

8.1.5 Belgien (Zählung vom Mai und Dezember 1970)

Erhebungszeiträume: Der größte Teil der Angaben einschließlich des Teils, der sich auf die am Erhebungstag beschäftigten Arbeitskräfte bezieht, wurde am 15. Mai 1970 erhoben; der restliche Teil, der sich vor allem auf die innerhalb der vorangegangenen 12 Monate beschäftigten Arbeitskräfte sowie die Maschinenverwendung bezieht, wurde am 1. Dezember 1970 erhoben.

Betriebsinhaber und Familienangehörige: Ist der Betriebsinhaber eine juristische Person oder als natürliche Person nicht im Betrieb tätig, so wird der bezahlte Betriebsleiter als Betriebsinhaber betrachtet und die Familienangehörigen dieses Betriebsleiters gelten als Familienangehörige eines Betriebsinhabers.

Vollbeschäftigte Arbeitskräfte: Personen, die mindestens 90% der normalen jährlichen Arbeitszeit (300 Tage zu 8 Stunden) im Betrieb beschäftigt waren. Dies ergibt eine Stundenzahl von 2 160, das ist etwas weniger als die in der Richtlinie festgelegte Zahl von 2 200 Stunden.

8.1.6 Luxemburg

Betriebsinhaber und Familienangehörige: Ist der Betriebsinhaber eine juristische Person oder als natürliche Person nicht im Betrieb tätig, so wird der bezahlte Betriebsleiter als Betriebsinhaber betrachtet, und die Familienangehörigen dieses Betriebsleiters gelten als Familienangehörige eines Betriebsinhabers.

8.1.7 Vereinigtes Königreich, Irland und Dänemark

Diese drei Mitgliedstaaten haben nicht an den harmonisierten gemeinschaftlichen Arbeiten teilgenommen, in deren Verlauf von den sechs ursprünglichen Mitgliedstaaten im Hinblick auf die allgemeine Landwirtschaftszählung 1970-71 ein genormtes Tabellenprogramm entwickelt worden ist. Diese Länder haben Studien durchgeführt, um das gemeinschaftliche Tabellenprogramm soweit wie möglich zu vervollständigen. Da bei diesen nachträglichen Arbeiten unweigerlich Unterschiede auftraten zwischen den Gemeinschaftskonzepten und dem, was tatsächlich an Ergebnissen erzielbar war, ist es besonders wichtig, sich mit den nachstehenden Ausführungen zu befassen. Im Falle Irlands sind die Abweichungen so wesentlich, daß man auf Wunsch dieses Mitgliedstaates beschlossen hat, auf die Veröffentlichung der Ergebnisse zu verzichten.

8.1.8 Vereinigtes Königreich

Erhebungsbereich: Die Ergebnisse wurden aus den Juni-Zählungen in England und Wales, Schottland und Nordirland sowie aus besonderen für die Weltlandwirtschaftszählung der FAO (Juni 1970) ausgearbeiteten Tabellen gewonnen. In England, Schottland und Wales wurden Betriebe mit sehr geringer landwirtschaftlicher Tätigkeit ausgeschlossen. Diese statistisch unbedeutenden Betriebe wurden definiert als solche mit einem Arbeitseinsatz von weniger als 26 "Standard-Mann-Tage" im Jahr, die anhand von Standardbeschäftigungskoeffizienten berechnet wurden. In Nordirland sind - mit Ausnahme von 8 400 Kleinstbetrieben (Saison-Pacht-System) - alle Betriebe ab 1 Acre (0.4 ha) einbezogen. Die Flächen der "Saison-Pacht-Betriebe" sind jedoch in den Flächenangaben enthalten.

Landwirtschaftlich genutzte Fläche: Die landwirtschaftlich genutzte Fläche wird definiert als die Summe der Anbauflächen und Grünflächen (einschließlich ertragsarmer Weiden, ohne Haus- und Nutzgärten).

Schweine: Für 1970 sind die Schweine im Vereinigten Königreich nach dem Alter untergliedert. Daher sind Sauen von 50 kg und mehr unter "Zuchtsauen insgesamt" erfaßt, obwohl bei diesem Konzept noch nicht gedeckte Jungsaunen ausgeschlossen sind.

8.1.9 Dänemark (Zählung vom 3. Juli 1970)

Erhebungsbereich: Die dänische Landwirtschaftszählung 1970 erfaßte Betriebe mit mindestens 0.5 ha Anbaufläche. Die hier ausgewiesenen Ergebnisse beruhen auf einer Stichprobe von 25% dieser Betriebe. In diesen Ergebnissen sind Schätzungen enthalten, die sich auf die in der Gartenbaukulturen 1970 erfaßten 5 791 Betriebe (meist Gartenbau-, Obstbau- oder Baumschulbetriebe) beziehen. Die Ergebnisse für Gartenbaukulturen sind ziemlich ungenau und die Vergleichbarkeit mit den Ergebnissen nachfolgender Erhebungen ist daher eingeschränkt.

Sauen: Unter dieser Bezeichnung sind Schlachtsauen sowie Sauen unter 50 kg erfaßt. Schlachtsauen machen nur einen geringen Teil der Gesamtzahl aus, Sauen unter 50 kg schätzungsweise 10%.

8.2 ABWEICHUNGEN ZWISCHEN DEN ERHEBUNGEN 1975 UND 1977 IN EINZELNEN MITGLIEDSTAATEN

8.2.1 Irland

Schweine und Geflügel: Aufgrund des verwendeten Stichprobenplans ist die Anzahl der Tiere zwischen den Erhebungen 1975 und 1977 nicht vergleichbar. Die Ergebnisse von 1977 stellen die zuverlässigeren Werte dar.

8.2.2 Vereinigtes Königreich

Gesamtfläche landwirtschaftlich genutzte Fläche (LF) LF in Eigentum Dauerwiesen und-weiden	1975 fallen die Flächen dieser Positionen gegenüber den entsprechenden Werten von 1970 und 1977 niedriger aus, obwohl die entsprechende Zahl der Betriebe höher liegt. Dies ist hauptsächlich auf Besonderheiten der Stichprobe 1975 zurückzuführen, die bewirkt haben, daß die Bedeutung der ertragsarmen Weiden unterbewertet wurde.
---	--

8.3 ERGEBNISSE FÜR GRIECHENLAND BIS 1979-1980

Da Griechenland erst seit dem 1. Januar 1981 Mitglied der Gemeinschaft ist, hat es sich vor 1983 nicht an den Gemeinschaftserhebungen beteiligt. Die nachfolgend für die vorangegangenen Erhebungen veröffentlichten Ergebnisse wurden auf der Grundlage innerstaatlicher Quellen zusammengestellt und sind nur zur Vergleichszwecken aufgeführt. Für 1979-1980 handelt es sich um die Ergebnisse der Zählung von 1981.

8.4 ERGEBNISSE VON 1979/1980 FÜR PORTUGAL

Die Ergebnisse stammen aus der 1979 auf dem portugiesischen Festland (d.h. ohne die Azoren und Madeira) durchgeführten Zählung. Im Vergleich zur gemeinschaftlichen Erhebung weist sie folgende Besonderheiten auf:

- Die Gesamtheit der Kulturen unter Bäumen (ca. 400 000 ha) wurde gleichzeitig unter Forstflächen und unter Ackerland oder Dauerweiden erfaßt;
- Die gleiche Regelung wurde auf die Wechselkulturen unter Dauerkulturen (ca. 170 000 ha) angewendet. Die Doppelzählung betrifft demzufolge ca. 6% der landwirtschaftlich genutzten Fläche, die selbst aber korrekt angegeben ist;
- Die sehr großen Genossenschaften werden wie die anderen landwirtschaftlichen Betriebe behandelt, d.h. die "Genossenschaftsmitglieder" werden als Dauervollzeitbeschäftigte betrachtet; die Flächen, die zumeist vom Staat gepachtet sind, werden der Kategorie "Pachtverhältnis" zugeordnet;
- Da kein Unterschied zwischen den Qualitätsweinen und den anderen Weinen gemacht wird, werden alle Angaben unter "andere Weine" aufgeführt.

8.5 ERGEBNISSE VON 1979/80 UND 1983 FÜR ITALIEN

Italien hat in den Jahren 1979/1980 und 1983 keine gemeinschaftlichen Erhebungen durchgeführt. Die für diese beiden Jahre veröffentlichten Ergebnisse stammen aus einer Auswertung von 10% der Fragebogen der Landwirtschaftszählung von 1982.

8.6 ERGEBNISSE VON 1983

8.6.1 Frankreich

Seit 1983 werden im Betrieb beschäftigte Familienangehörige eines Betriebsleiters, der für eine andere natürliche oder juristische Person arbeitet, als regelmäßig beschäftigte familienfremde Arbeitskräfte

angesehen. Daher sind die Ergebnisse der vor 1983 durchgeführten Erhebungen für die Rubriken "Familienangehörige des Betriebsinhabers" und "regelmäßige beschäftigte familienfremde Arbeitskräfte" mit den Ergebnissen der späteren Erhebungen nicht vergleichbar.

8.6.2 Vereinigtes Königreich

Die Angaben zur Zahl der Ehegatten sind für Nordirland ungenau, und dies hat Auswirkungen auf die Angaben über die Arbeitskräfte im Vereinigten Königreich.

8.6.3 Dänemark

Zwischen 1979-1980 und 1983 wurde die Erhebungsschwelle von 0.5 ha auf 5 ha heraufgesetzt. Aus diesem Grund werden ca. 10 000 Betriebe nicht mehr berücksichtigt. Die landwirtschaftliche Erzeugung dieser Betriebe stellt allerdings nur 0.5% der gesamten landwirtschaftlichen Erzeugung dar.

Nur 60% der Landwirte haben die Fragen über ihre Arbeitszeit und die ihres Ehegatten beantwortet. Zur Erstellung der Tabellen wurden die erhaltenen Antworten extrapoliert. Um die Kohärenz zwischen den Angaben über die Arbeitszeit des Betriebsinhabers und den anderen Angaben über die Arbeitskräfte zu gewährleisten, mußte die Erhebung der anderen Angaben über die Arbeitskräfte auf die 60% der Betriebe beschränkt werden, die auf die Fragen zur Arbeitszeit des Betriebsinhabers geantwortet hatten. Dadurch ist die Qualität der Angaben über die Arbeitskräfte durch eine gewisse Unsicherheit belastet.

Man ist davon ausgegangen, daß die anderen Familienangehörigen des Betriebsinhabers (L/03) und die regelmäßig beschäftigten familienfremden Arbeitskräfte (L/04) vollzeitlich im Betrieb beschäftigt sind (dies trifft anderen Quellen zufolge auf ca. 85% dieser Personen zu).

8.6.4 Spanien

Die Ergebnisse stammen aus der Landwirtschaftszählung von 1982. Sie betreffen alle Betriebe, deren landwirtschaftlich genutzte Fläche größer als 1 ha ist bzw. deren landwirtschaftlich genutzte Fläche kleiner als 1 ha ist, deren Gesamtdeckungsbeitrag aber 75 000 PTA übersteigt. Die methodologischen Abweichungen im Vergleich zur gemeinschaftlichen Erhebung von 1983 sind minimal.

8.7 ERGEBNISSE VON 1985

Der Wert der EGE wurde auf 1100 ECU festgelegt.

8.7.1 Frankreich

Siehe Anmerkung für 1983.

8.7.2 Dänemark

Zwischen 1979-1980 und 1985 wurde die Erhebungsschwelle von 0.5 ha auf 5 ha heraufgesetzt. Aus diesem Grund werden ca. 9300 Betriebe nicht mehr berücksichtigt. Die landwirtschaftliche Erzeugung dieser Betriebe stellt allerdings nur 0.5% der gesamten landwirtschaftlichen Erzeugung dar.

Die Zahlen über die Arbeitszeit des Landwirtes und ihres Ehegatten werden aus den Zahlen der Rechnungsstatistik 1984/85 des "Statens Jordbrugsøkonomiske Instituts" gegründet.

Man ist davon ausgegangen, daß die anderen Familienangehörigen des Betriebsinhabers (L/03) und die regelmäßig beschäftigten familienfremden Arbeitskräfte (L/04) vollzeitlich im Betrieb beschäftigt sind.

8.8 ERGEBNISSE VON 1987

Der Wert der EGE wurde auf 1200 ECU festgelegt.

8.8.1 Frankreich

Siehe Anmerkung für 1983.

8.8.2 Dänemark

Zwischen 1979/1980 und 1987, wurde die Erhebungsschwelle von 0.5 ha auf 5 ha heraufgesetzt. Auf diesem Grund werden ca. 8000 Betriebe nicht mehr berücksichtigt. Die landwirtschaftliche Erzeugung dieser Betriebe stellt allerdings nur 0.5% der gesamten landwirtschaftlichen Erzeugung dar.

8.9 ERGEBNISSE 1989/90

Die Betriebsleiter werden in der Kategorie der Arbeitskräfte erfaßt zu der sie gehören, also als Betriebsinhaber (L/01), Ehepartner (L/02), sonstiges Familienmitglied (L/03) oder familienfremde Arbeitskraft (L/04).

Als Wert der EGE gilt weiterhin 1 200 ECU.

8.9.1 Dänemark

Dänemark hat eine Stichprobe der bei der Erhebung gesammelten vollständigen Daten übermittelt. Für einige Merkmale der Arbeitskräfte jedoch wurde eine zweite Datenstichprobe verwendet. Bei der Erstellung der Tabellendaten wurde der Korrektheitsgrad der Ergebnisse dadurch beeinträchtigt, daß nicht genau genug zwischen den beiden Stichproben unterschieden werden konnte.

8.9.2 Deutschland

Bei der Erhebung 1991 (Vollerhebung) hat Deutschland auch die landwirtschaftlichen Betriebe der Länder Mecklemburg-Vorpommern, Sachsen-Anhalt, Sachsen, Brandenburg und Thüringen sowie Ostberlins gezählt.

Diese Betriebe konnten jedoch nicht im Klassifizierungssystem erfaßt werden. Beim Vergleich von im Klassifizierungssystem nicht erfaßten und erfaßten Daten ist zu berücksichtigen, daß

- erstere einen Überblick über die Landwirtschaft in ganz Deutschland ermöglichen,
- letztere nur einen Überblick über die Landwirtschaft in den 11 Ländern geben, die vor dem 3. Oktober 1990 zur Bundesrepublik Deutschland gehörten.

8.10 ERGEBNISSE 1993

Die Werte der EGE von 1200 ECU bleibt unverändert.

9. DAS GEMEINSCHAFTLICHE KLASSIFIZIERUNGSSYSTEM DER LANDWIRTSCHAFTLICHEN BETRIEBE

Schon bei der 1966/67 durchgeführten ersten Erhebung über die Struktur der landwirtschaftlichen Betriebe erwies sich im Hinblick auf eine leichtere und weitergehende Interpretation der Ergebnisse ein Klassifizierungssystem als notwendig, anhand dessen die Betriebe nach ihrer Produktionsstruktur in homogenen Gruppen zusammengefaßt werden konnten. Eine solche Klassifizierung, die außerdem die Vergleiche zwischen den verschiedenen Ländern der Gemeinschaft erleichtern sollte, durfte nicht auf rein physischen Kriterien beruhen, zumal das Verhältnis Anbaufläche-Produktionskapazität mit der Erweiterung von nicht bodengebundenen Produktionssystemen in der Viehhaltung an Gewicht verloren hat.

Die Notwendigkeit eines solchen Klassifizierungssystems ist mit der Entwicklung der gemeinsamen Agrarpolitik nur noch größer geworden; diese Entwicklung macht einerseits sehr häufig Informationen über genau festgelegte Betriebsgruppen erforderlich und hat andererseits zu einer raschen Zunahme der Studien und Untersuchungen über die Landwirtschaft der Gemeinschaft geführt, die für Stichprobenauswahl und Schätzung homogene Betriebsgruppen voraussetzen.

Es wurde daher ein gemeinschaftliches Klassifizierungssystem erarbeitet, zunächst versuchsweise für die Erhebung 1966/67 und dann auf neuer Grundlage für die Erhebungen ab 1975. Ein erstes Klassifizierungsschema

für die Betriebe wurde in der Entscheidung der Kommission 78/463/EWG vom 7. April 1978¹⁾ festgelegt und zur Auswertung der Erhebungen von 1975, 1977, 1979/80 und 1983 verwendet. Dieses Schema wurde durch die Entscheidung der Kommission 85/377/EWG vom 7. Juni 1985²⁾ geändert; die neue Klassifizierung wird seit der Erhebung 1985 angewandt. Änderungen in dieser Entscheidung wurden in der Entscheidung der Kommission Nr. 94/376/EWG vom 30. Mai 1994³⁾ aufgeführt, wobei das Schema der Klassifizierung unverändert blieb.

Bei die Erhebung 1993, unterschied Frankreich zwischen Schwarzbrache, für die keine Beihilfe gewährt wird und Schwarzbrache, die einer Beihilferegelung unterliegt. Schwarzbrache, die einer Beihilferegelung unterliegt wird mit einem SDB bewertet. Der von der Schwarzbrache, die einer Beihilferegelung unterliegt, abgeleitete SDB wird im Verhältnis der Flächen mit Getreide und Ölsaaten hinzugefügt.

9.1 DIE GRUNDLAGE DES GEMEINSCHAFTLICHEN KLASSIFIZIERUNGSSYSTEMS: DIE STANDARDDECKUNGSBEITRÄGE

Die meisten geltenden Klassifizierungssysteme der landwirtschaftlichen Betriebe beruhen auf zwei wesentlichen wirtschaftlichen Merkmalen : der betriebswirtschaftlichen Ausrichtung und der wirtschaftlichen Betriebsgröße, Ferner wird allgemein davon ausgegangen, obwohl dies keine zwingende Vorschrift ist, daß zur Größenmessung die auch zur Klassifizierung verwendete Maßeinheit herangezogen wird. Das gemeinschaftliche Klassifizierungssystem respektiert diese beiden Grundsätze, die in Artikel 1 der Kommissionsentscheidungen genau dargelegt werden.

Für die Wahl der Maßeinheit gibt es zahlreiche Möglichkeiten : manche Klassifizierungen basieren auf dem Arbeitskräftebedarf, andere auf dem Produktionswert, wieder andere auf dem Wertschöpfungskonzept. Beim gemeinschaftlichen Klassifizierungssystem hat man sich für einen Begriff entschieden, der letzterem ziemlich nahekommt, nämlich für den Deckungsbeitrag.

Unter Deckungsbeitrag versteht man den Unterschied zwischen dem Geldwert einer landwirtschaftlichen Erzeugung (Bruttoerzeugung) und den wichtigsten im Rahmen dieser Erzeugung entstehenden anteiligen Spezialkosten. Er ist somit ein Indikator für das potentielle Nettoeinkommen des Betriebs, der außerdem den Vorteil bietet, daß Betriebszweigen mit hohem Inputkoeffizienten nicht zu viel Gewicht beigemessen wird.

Die Direktmessung der Deckungsbeiträge auf der Ebene der einzelnen Landwirtschaftsbetriebe ist dennoch, vor allem wegen der sehr großen Menge zu verarbeitender Daten, ein sehr kompliziertes Verfahren. Es wurde daher beschlossen, auf eine indirekte Messung des Deckungsbeitrages anhand von Standardkoeffizienten zurückzugreifen, die durch Anwendung einheitlicher Definition in allen Ländern berechnet werden. Die Standarddeckungsbeiträge (SDB) entsprechen somit, für jeden der Betriebszweige, einer Durchschnittssituation in einer bestimmten Region.

Ausgangspunkt der Ermittlung der SDB ist also die Bruttoerzeugung, d. h. der Wert der Erzeugung. Dieser Wert setzt sich zusammen aus Verkäufen, Naturalleistungen, der Vergrößerung der Bestände und dem für die Erzeugung bestimmter Betriebszweige im Rahmen des Betriebs notwendigen Input (Eigenverbrauch). Im Prinzip wird er anhand der Preise ab Hof, ohne Mehrwertsteuer, ermittelt.

Bei den zu erfassenden Erzeugnissen handelt es sich nicht nur um Agrarerzeugnisse im engeren Sinn; dazu gehören auch verpackte und verarbeitete Erzeugnisse, soweit Verpackung und Verarbeitung im allgemeinen in der betreffenden Region auf dem Hof erfolgen. Je fortgeschrittener das Verpackungs- oder Verarbeitungsstadium der vom Hof abgehenden Erzeugnisse ist, desto höher sind die Preise ab Hof und die entsprechend abzuziehenden Kosten.

Die Bruttoerzeugung umfaßt ferner den Wert der wichtigsten Erzeugnisse, (und ggf. den der Nebenerzeugnisse) sowie die Beiträge der produktgebundenen Subventionen.

1) vgl. "Betriebsstruktur : Erste Methodologie der Gemeinschaftserhebungen", S. 155 ff. und usw., ABL Nr.L148 vom 5. Juni 1978.

2) ABL. L 220 vom 17. August 1985.

3) ABL. L171 vom 6. Juli 1994.

Die spezifischen anteiligen Kosten sind die Kosten, die direkt einem Betriebszweig zugeordnet werden können. Kosten wie z.B. die allgemeinen Betriebskosten werden daher nicht berücksichtigt. Darüber hinaus werden auch die Kosten für Arbeitskräfte, Mechanisierung, Gebäude und von Dritten ausgeführte Arbeiten (mit einigen Ausnahmen) nicht erfaßt.

In der Praxis werden folgende anteilige Spezialkosten von der Bruttoerzeugung abgezogen :

- für die pflanzliche Erzeugung: Saat- und Pflanzgut, zugekaufte Düngemittel, Pflanzenschutzzeugnisse und bestimmte sonstige Kosten (Wasser für Bewässerung, Heizung, Trocknung, Vermarktungskosten, Versicherung),
- für die tierische Erzeugung: Wiederbeschaffung von Vieh (Bestandsergänzung), Viehfutter, verschiedene Kosten (Wasser, Veterinärkosten, Gebühren für die Milchkontrolle und Zuchtwahl, Heizung, Vermarktungskosten, Versicherung).

Die Ermittlung der Kosten der aus dem Betrieb stammenden Produktionsmittel erfolgt im Prinzip anhand der Preise ab Hof; bei den gekauften Betriebsmitteln geht man vom Einkaufspreis aus. Die Berechnungen erfolgen ohne Mehrwertsteuer; eventuelle produktgebundene Subventionen werden abgezogen.

Die bei der Ermittlung der SDB berücksichtigte Erzeugung bezieht sich auf einen Zeitraum von zwölf Monaten; zu erfassen sind die bei dieser Erzeugung entstehenden Kosten. Allerdings werden die SDB anhand der arithmetischen Mittel von drei Kalenderjahren oder drei Wirtschaftsjahren berechnet.

Die SDB werden zunächst in Landeswährung berechnet und dann anhand des mittleren Wechselkurses während des Berichtszeitraums in ECU umgerechnet.

Bisher wurden folgende SDB-Reihen errechnet:

- Die ersten Reihen (die sogenannten SDB "73") bezogen sich auf den Zeitraum 1972-1973-1974 (oder 1972/73-1973/74-1974/75). Sie wurden für die Aufbereitung der Erhebungen von 1975 und 1977 herangezogen.
- Die folgenden Reihen (SDB "80") bezogen sich auf den Zeitraum 1979-1980-1981 (oder 1979/80-1980/81-1981/82). Sie wurden für die Aufbereitung der Erhebungen von 1979/80 und 1983 herangezogen.
- Die folgenden Reihen (SDB "82") bezogen sich auf den Zeitraum 1981-1982-1983 (oder 1981/82-1982/83-1983/84). Sie wurden für die Aufbereitung der Erhebung 1985 herangezogen.
- Die SDB "84" für den Zeitraum 1983-1984-1985 (oder 1983/84-1984/85-1985/86) wurden für die Aufbereitung der Erhebung 1987 herangezogen.
- Die SDB "86" für den Zeitraum 1985-1986-1987 (oder 1985/86-1986/87-1987/88) wurden für die Aufbereitung der Erhebung 1989/90 herangezogen.
- Die SDB "88" beziehen sich auf den Zeitraum 1987-1988-1989 (oder 1987/88-1988/89 - 1989/90) und wurden für bestimmte Analysen herangezogen. Mangels SDB "90" dienen sie zur Aufbereitung der Erhebung 1993.
- Die SDB "90" für den Zeitraum 1989-1990-1991 (oder 1989/90-1990/91-1991/92) wurden für die Aufbereitung der Erhebung 1993 herangezogen.

Ferner wurde beschlossen¹, die SDB in Zukunft alle zwei Jahre zu aktualisieren.

¹ Siehe Entscheidung 85/377/EWG der Kommission vom 7. Juni 1985, Anlage I 3b.

9.2 ANWENDUNG DER STANDARDDECKUNGSBEITRÄGE

Die wirtschaftliche Betriebsgröße

Anhand der einheitlichen SDB lassen sich jeder Hektar und jedes Stück Vieh eines Betriebes bewerten. Die Zusammenfassung der Ergebnisse der einzelnen Betriebszweige ermöglicht die Ermittlung des gesamten Standarddeckungsbeitrags des Betriebs, der auch als "wirtschaftliche Betriebsgröße" bezeichnet wird.

Die wirtschaftliche Betriebsgröße wird in europäischen Größeneinheiten (EGE) ausgedrückt. Bis 1983 entsprach eine EGE einem Standarddeckungsbeitrag von 1 000 ECU. Für die Erhebung 1985 wurde ihr Wert auf 1 100 ECU und für die Erhebung 1987 auf 1 200 ECU festgelegt; der Wert soll in Zukunft regelmäßig angeglichen werden, um der agro-ökonomischen Entwicklung in der gesamten Gemeinschaft hinreichend Rechnung zu tragen. Der Wert der europäischen Größeneinheiten beträgt 1.200 ECU für die Erhebungen 1989/90 und 1993.

Die betriebswirtschaftliche Ausrichtung

In den Entscheidungen der Kommission wird die betriebswirtschaftliche Ausrichtung eines Betriebs als Produktionssystem dieses Betriebs definiert, das durch den relativen Beitrag der verschiedenen Betriebszweige zum gesamten Standarddeckungsbeitrag dieses Betriebs gekennzeichnet wird.

Anders ausgedrückt, für jeden Betrieb wird der Anteil jedes tierischen oder pflanzlichen Betriebszweiges am gesamten Standarddeckungsbeitrag ermittelt. Anhand der erzielten Ergebnisse kann der Betrieb, unter Anwendung der einzelnen Vorschriften der Entscheidung²⁾, dieser oder jener betriebswirtschaftlichen Ausrichtung zugeordnet werden. Wenn z.B. der Standarddeckungsbeitrag für Getreide mehr als zwei Drittel des gesamten Standarddeckungsbeitrags ausmacht, wird der Betrieb der betriebswirtschaftlichen Ausrichtung "Getreide" zugeordnet.

Das angewandte Klassifizierungsschema hat eine baumartige Struktur mit vier Ebenen:

- die erste Ebene besteht aus acht allgemeinen betriebswirtschaftlichen Ausrichtungen: Vier pflanzlichen Ausrichtungen (Ackerbau, Gartenbau, Dauerkulturen und gemischter Pflanzenbau), drei tierischen Ausrichtungen (Weidevieh, Veredlung und gemischte Viehhaltung) und einer gemischten Ausrichtung Pflanzenbau-Viehhaltung.
- Die zweite Ebene besteht aus 17 betriebswirtschaftlichen Hauptausrichtungen, die sich aus der Aufgliederung der allgemeinen betriebswirtschaftlichen Ausrichtungen ergeben. Hierbei handelt es sich um die bei der Aufbereitung der Gemeinschaftserhebungen über die Struktur der landwirtschaftlichen Betriebe am meisten verwendete Ebene, auf die sich auch die Mehrzahl der nachstehend dargelegten Ergebnisse bezieht.
- Die dritte Ebene besteht aus etwa 50 betriebswirtschaftlichen Einzelausrichtungen, die sich aus der Aufgliederung der betriebswirtschaftlichen Hauptausrichtungen ergeben. Im Rahmen der Strukturserhebungen liegen nur wenige Informationen auf dieser bereits sehr stark gegliederten Ebene vor : Zahl der Betriebe, Deckungsbeitrag und Gesamtflächen.
- Die letzte Ebene wird nur von einigen Mitgliedstaaten zur Untergliederung bestimmter betriebswirtschaftlicher Einzelausrichtungen verwendet, die für ihre Landwirtschaft von Bedeutung sind.

Obwohl die allgemeinen Prinzipien der Klassifizierung der Betriebe seit der Erhebung 1975 gleich geblieben sind, wurde das Schema selbst ab der Erhebung 1985 geändert, um es insbesondere dem neuen Charakter der europäischen Landwirtschaft nach dem EG-Beitritt der drei Mittelmeerlande anzupassen.

Bei dieser Anpassung wurde jedoch die Kontinuität der Reihen, insbesondere in bezug auf die betriebswirtschaftlichen Hauptausrichtungen, soweit wie möglich gewahrt. Anhand der nachstehenden Tabelle läßt sich die Einordnung der alten betriebswirtschaftlichen Hauptausrichtung in der neuen Klassifizierung feststellen:

2) cf. "Betriebserhebungen : Die Methodologie der Gemeinschaftserhebung" S.155 und usw. (alte Übersicht) und S. 257 und usw (neue Übersicht), geändert durch die Verordnung Nr. 94/376/EWG vom 30. Mai 1994.

Betriebswirtschaftliche Ausrichtungen	
Entscheidung 78/463/EWG	Entscheidung 85/377/EWG
11	11
12	12
21	20
31	31
32	32 + 33 + 34
41	41
42	42
43	43
44	44
51	501
52	502 + 503
61	601
62	602 + 603 + 604 + 605 + 606
71	71
72	72
81	81
82	82

9.3 INTERPRETATION DES KLASSIFIZIERUNGSSYSTEMS

Das gemeinschaftliche Klassifizierungssystem der landwirtschaftlichen Betriebe ermöglicht die Bildung relativ homogener Gruppen landwirtschaftlicher Betriebe, wobei in allen Mitgliedstaaten dieselben Regeln angewandt werden. Dennoch muß auf eine Reihe von Problemen hingewiesen werden, da sich diese mit Sicherheit auf die erzielten Ergebnisse auswirken.

Die Nichterfassung bestimmter landwirtschaftlicher Betriebe im Klassifizierungssystem

Einige Betriebe werden im Klassifizierungssystem nicht erfaßt, da sie nur Merkmale aufweisen, denen ein SDB Null zugeordnet wurde. Daher ist auch ihr gesamter Standarddeckungsbeitrag Null.

In der nachstehenden Tabelle ist für jeden Mitgliedstaat die Zahl der Betriebe (in Tausend) angegeben, die bei den Erhebungen 1985, 1987, 1989/90 und 1993 nicht klassifiziert werden konnten:

	Gesamtzahl der Betriebe (in 1000)				Nicht im Klassifizierungssystem erfaßte Betriebe (in 1000)							
					Anzahl				Prozent			
	1985	1987	89/90	1993	1985	1987	89/90	1993	1985	1987	89/90	1993
B	97.8	92.6	85.0	76.3	0.2	0.2	0.2	0.2	0.20	0.22	0.28	0.3
DK	92.4	86.9	81.3	73.8			0.0	0.0	-	-	-	0.0
D	740.5	705.1	665.1	606.1			0.0	0.0	-	-	-	0.0
GR	951.6	953.3	923.5	819.2	3.2	5	0.0	0.0	0.34	0.52	-	0.0
E		1791.6	1593.6	1373.6		19	12.7	4.8	-	1.06	0.80	0.35
F	1056.9	981.7	1017.0	801.3	0.3	0.2	0.9	0.3	0.03	0.02	0.09	0.04
IRL	220.2	217	170.6	159.5	1.1	1	0.1	0.1	0.50	0.46	0.08	-
I	2801.1	2784.1	2664.6	2488.4	22.6	10.2	25.5	34.1	0.81	0.37	0.96	1.4
L	4.41	4.19	3.95	3.40	0.03	0.03	0.03	0.03	0.68	0.72	0.76	0.82
NL	135.9	132	124.8	119.7			0.0	0.1	-	-	-	0.0
P		635.5	598.7	489.0		4.1	0.2	0.2	-	0.65	0.03	0.4
UK	258.5	260.1	243.1	243.4	10.9	10.9	1.8	2.2	4.22	4.19	0.73	0.90

In den meisten Ländern ist die Nichterfassung von Betrieben darauf zurückzuführen, daß man einem Betriebszweig, von dem man glaubt, es gäbe ihn in einer bestimmten Region nicht, einen SDB von Null zuordnet. Stellt man im Verlauf der Erhebung fest, daß es diesen Betriebszweig in einem Betrieb der Region doch gibt, so führt dies zu einer Verzerrung in der Klassifizierung, gleichgültig, ob der gesamte Standarddeckungsbeitrag des betreffenden Betriebs von Null abweicht oder nicht.

In Irland und im Vereinigten Königreich, wo der Anteil der nicht klassifizierten Betriebe bis 1983 deutlich über dem der anderen Mitgliedstaaten lag, ist die Erklärung bei der Behandlung der Futterflächen zu suchen.

Im allgemeinen gilt der SDB der Futterflächen als gleich Null; die variablen Spezialkosten für das Rauhfutter werden der Berechnung der SDB des Weideviehs abgezogen. Gibt es in einem Betrieb am Stichtag kein Weidevieh, so werden die Futterflächen, deren Erzeugung normalerweise zum Verkauf bestimmt ist, wie die anderen Kulturen behandelt und spezielle SDB auf sie angewendet.

Allerdings verhindert im Vereinigten Königreich und in Irland das Fehlen eines Marktes, anhand dessen die Preise für Grünfutter ermittelt werden könnten, im allgemeinen die Ermittlung dieser speziellen SDB. Aus diesem Grund waren bis 1983 etwa 10% der britischen und irischen Betriebe nicht im gemeinschaftlichen Klassifizierungssystem eingeordnet.

Um ihre Klassifizierung möglich zu machen, wurde bei der Überarbeitung des Klassifizierungssystems beschlossen, auf Dauerwiesen und -weiden, auf denen am Stichtag kein Weidevieh gehalten wurde, pauschal geschätzte, niedrige SDB anzuwenden.

Diese erstmals bei der Erhebung 1985 angewendete Entscheidung hat natürlich Auswirkungen auf die mögliche Interpretation der Ergebnisse, da nun fast alle auf diese Weise in das Klassifizierungssystem eingeordneten Betriebe der betriebswirtschaftlichen Einzelausrichtung "Weidevieh ohne dominante Ausrichtung" (Kennziffer 444) zugeordnet sind.

Die im gemeinschaftlichen Klassifizierungssystem erfaßten Tätigkeiten.

Ein besonderes Problem im Zusammenhang mit der typologischen Klassifizierung ist die Nichterfassung der forstwirtschaftlichen Tätigkeiten im allgemeinen Klassifizierungsschema. In bestimmten Mitgliedstaaten, insbesondere in Italien, sind die forstwirtschaftlichen Tätigkeiten integraler Bestandteil der Landwirtschaft, so daß man sagen könnte, daß sie als betriebswirtschaftliche Ausrichtung anerkannt werden sollten. Dasselbe gilt für die Fischzuchtbetriebe.

Der monetäre Aspekt der SDB.

Die SDB werden in Landeswährung berechnet und dann in ECU umgerechnet.

Aus ihrer regelmäßigen Aktualisierung (zur Zeit alle zwei Jahre) ergibt sich natürlich, insbesondere in bezug auf die wirtschaftliche Betriebsgröße, das Problem der zeitlichen Vergleichbarkeit der Ergebnisse der einzelnen Strukturhebungen.

Es ist darauf hinzuweisen, daß die gemeinschaftlichen Erhebungen unter Verwendung von SDB aufbereitet wurden, deren Bezugsjahr aus der folgenden Aufstellung hervorgeht:

ERHEBUNG	1975	1977	79/80	1983	1985	1987	89/90	1993
SDB	SDB 73	SDB 73	SDB 80	SDB 80	SDB 82	SDB 84	SDB 86 ¹⁾	SDB 90

Im Laufe der Zeit sind die SDB infolge der allgemeinen agrarwirtschaftlichen Entwicklung stark gestiegen.

1) Für Deutschland SDB "88".

Bei dem Versuch, diesem Phänomen des Geldwertschwunds entgegenzuwirken, wurde bei der Überarbeitung des Klassifizierungssystems beschlossen, die Definition der Europäischen Größeneinheit (EGE) bei jeder Neufestsetzung der SDB (somit alle zwei Jahre) zu ändern. Bei dieser Aktualisierung wird der Grundwert der EGE (1980 = 1000 ECU) mit einem Koeffizienten multipliziert, was die Berücksichtigung der agrarwirtschaftlichen Gesamtentwicklung in der Gemeinschaft ermöglicht. In Anwendung dieses Prinzips wurde der Wert der EGE für die Erhebung 1985 (SDB "1982") auf 1100 ECU festgelegt. Für die Erhebungen 1987, 1989/90 und 1993 wurde er auf 1200 ECU festgelegt.

Zum besseren Verständnis sind in der nachstehenden Tabelle für jede Erhebung seit 1975 noch einmal der Bezugszeitraum der SDB und die Definition der EGE angegeben :

Erhebungen	Bezugszeitraum der SDB	1 EGE = ... ECU
1975	"1973"	1 000
1977	"1973"	1 000
1979/80	"1980"	1 000
1983	"1980"	1 000
1985	"1982"	1 100
1987	"1984"	1 200
1989/90	"1986" ¹⁾	1 200
1993	"1990"	1 200

Daneben ist außerdem zu berücksichtigen, daß die Änderung der SDB in gewissem Maße auch die Klassifizierung der Betriebe beeinflusst. Die SDB der Betriebszweige entwickeln sich nämlich nicht im gleichen Rhythmus, und durch die am schnellsten ansteigenden SDB werden die Betriebe zu den entsprechenden Ausrichtungen "hingelenkt".

In jüngerer Zeit sind Subventionsmaßnahmen mit Flächenstillegungen verbunden worden. Dies hat Auswirkungen auf die Klassifizierung der Betriebe, und zwar einerseits durch den Gesamt-SDB, der die Gliederung in wirtschaftliche Größenklassen beeinflusst, und andererseits durch die Verringerung der Kulturen, die die Spezialisierung der Betriebe bestimmen.

Die Erhebung 1989/90 wird von diesen Maßnahmen noch nicht oder zumindest noch nicht maßgeblich beeinflusst. Die Erhebung 1993 war von diesen Maßnahmen bereits betroffen und die Schwarzbrache, die einer Beihilferegelung unterliegt war bei der Berechnung der Hauptausrichtung mit einbegriffen.

1) Für Deutschland SDB "88".

TABLE OF CONTENTS

Introduction.....	31
Symbols and abbreviations.....	31
Methodology of 1993 survey.....	32
Special national features of the 1993 survey.....	40
Commentary on the historical results of the survey.....	42
Community typology for the agricultural holdings.....	47
RESULTS FOR 1993.....	105
A. Results by Member State.....	107
I. Main results.....	108
II. Size of holdings.....	110
III. Arable land.....	118
IV. Permanent crops.....	122
V. Crops under glass.....	126
VI. Bovine animals.....	128
VII. Dary cows.....	134
VIII. Other animals.....	136
IX. Farm type of holdings.....	142
X. Farm labour force.....	146
XI. Dual activity.....	148
XII. Less favoured areas.....	150
XIII. Type of tenure.....	152
B. Main results by size classes of holdings.....	155
I. In terms of AA.....	156
II. In terms of SGM.....	182
C. Main results by farm types.....	209
D. Main results by regions.....	237
I. Belgium.....	238
II. Netherlands.....	239
III. Germany.....	240
IV. Greece.....	244
V. Spain.....	246
VI. France.....	250
VII. Italy.....	254
VIII. Portugal.....	258
IX. United Kingdom.....	260
HISTORICAL RESULTS FROM 1966/67.....	263
I. Main results.....	264
II. Size of holdings.....	274
III. Arable land.....	282
IV. Permanent crops.....	294
V. Crops under glass.....	300
VI. Bovine animals.....	304
VII. Other animals.....	310
VIII. Farm type of holdings.....	328
IX. Farm labour force.....	394
GLOSSARY.....	403

INTRODUCTION

The 1993 Community survey on the structure of agricultural holdings follows on from those of 1966-1971, 1975, 1977, 1979-1980, 1983, 1985, 1987 and 1989/90. It has been carried out by the statistical services of the Member States in accordance with the Regulation (EEC) 571/88 of the Council.

The general methodology of these surveys was published in May 1986 (Farm structure : Methodology of Community surveys), and readers should refer to this publication for any questions on this subject. Aspects specific to the 1993 survey are described on page 40. Notes on the interpretation of the results of previous surveys (since 1966/67) can be found on page 42. An update of the methodology used by the Member States will be published in October 1996. (Farm structure : Methodology of Community Surveys)

When the results of this survey are being used, it should be noted that for some characteristics and some countries the results may differ significantly from those obtained from other sources. The problems inherent in the concept of a multi-purpose sample such as that used in some cases for the survey on the structure of holdings make such differences inevitable, especially where characteristics are relatively uncommon or apply very specifically to specialized holdings. Needless to say, everything possible has been done to make the results as accurate as possible, and we consider that the tables give a reliable picture of the structure of holdings in the Community.

The tables in this volume are in French and English, but there is a brief multilingual glossary at the end. Furthermore, for types of production the code used in Annex to the Regulation on the organization of the survey (list of characteristics) is given wherever possible. This regulation (in all Community languages) is contained in the first edition of the above-mentioned publication on methodology.

More information concerning the results of agricultural structure surveys can be obtained at the following address

Eurostat, Division F -1
Bât. Jean Monnet
Rue Alcide de Gasperi
B.P. 1907
L - 2920 LUXEMBOURG
Tel. (+352) 4301-37229
Fax. (+352) 4301 37317

SYMBOLS AND ABBREVIATIONS

ha	:	Hectares
AA	:	Agricultural area in use
AWU	:	Annual work unit
%	:	Percentage
0.0	:	Data value less than half a unit
:	:	Data not available
*	:	Eurostat estimation
-	:	None

METHODOLOGY OF THE 1993 SURVEY

The general methodology underlying the Community surveys on the structure of agricultural holdings was published in 1986 (structure of holdings: methodology of Community surveys). This methodology will be updated in October 1996.

The reader will find more details concerning the 1993 survey on the following pages.

Council Regulation (EEC) no 571/88 required the Member States to hold a survey on the structure of agricultural holdings over the period covering the crop year which corresponds to the harvest expected in 1993.

1. Date of the 1993 survey

Member State	Type of survey	Livestock	Land use	Labour force
Belgium	Census	15-May-93 : structural characteristics_1-Dec-93 : labour force, winter crops		
Germany	Sample	3. December 1992	May 1993	April 1993
Spain	Sample	1-Oct-1993 - 31-Dec-1993		
France	Sample	01-Sep-1993 - 30 January 1994		
Ireland	Sample	01-June-93		
Italy	Sample	15 November 1993 - 28 February 1994		
Luxembourg	Census	15-May-93		
Netherlands	Census	end March 1993 -beginning of June 1993		
Portugal	Sample	November 1993 - April 1994		
United Kingdom	Sample	01-Jun-93	01-Jun-93	-1- sep 93

2. Reference period

Member State	Type of survey	Livestock	Land use	Labour force
Belgium	Census	15-May-93	15-May-93	Period of 12 months before the survey
Germany	Sample	3. December 1992	May 1993	April 1993
Spain	Sample	Day of the survey	1 October 1992 - 30 September 1993	
France	Sample	Day of the survey	01-Nov-92 - 31-Oct-93	Day of the survey
Ireland	Sample	1 - Jun 93	1 - Jun 93	1 - Jun 92 - 31 May 93
Italy	Sample	1 December 1993	1-Nov-92 - 31-Oct-93	1-Nov-92 - 31-Oct-93
Luxembourg	Census	15-May-93	15-May-93	Period of 12 months before the survey
Netherlands	Census	Day of the survey between the end of March 93 and the beginning of June 93		
Portugal	Sample	Day of the survey	01 Nov 92 - 31 Oct. 93	Period of 12 montes before the survey and Day of the survey
United Kingdom	Sample	01-Jun-93	01-Jun-93	1-Sep-92 to 31-Aug-93

3. Optional characteristics or not represented by Member States

Characteristics		Country											
Code	Denomination	B	DK	D	GR	E	F	IRL	I	L	NL	P	UK
D 02	Drum wheat	X	X					X		X	X		X
D 03	Rye							X					
D 06	Grain maize		X					X		X	X		X
D 07	Rice	X	X	X				X		X	X		X
D 08	Other cereals		X	X							X		
D 09a	Pure Crop fodder dried vegetables										X		
D 09b	Non-fodder dried vegetables		X	X				X		X	X		X
D 13a	Tobacco		X					X		X	X	N	X
D 13b	Hops		X					X		X	X	N	
D 13c	Cotton	N	X	N			X	X		X	N	N	N
D 13di	Oil seed										X		
D 13di1	Rape and turnip rape				X						X	X	
D 13di2	Sunflower	N	X	N				X		N	N	N	N
D 13di3	Soya	N	X	N				X		N	N	N	N
D 13dii	Aromatic, medicinal and culinary plants							X		X	X	N	N
D 13diii	Other industrial plants		X					X					X
D 13diii 1	Sugar-cane	N	X	N	N		X	X	X	X	N	N	N
D 14a	Fresh vegetables open air									X			
D 15	Fresh vegetables, melons, strawberries under glass									X			
D 17	Flowers and ornamental plants under glass							X					
D 18b	Other forage plants							X					
D 19	Arable land seeds and seedlings							X		X			
D 20	Other arable land crops			X			X		X				
D 21	Fallow land							X					
E	Kitchen gardens		X								N		N
F 02	Rough grazing	X	X						X	X			
G 01b	Fresh fruit and berry species of subtropical climate zones	N	X	N				N		X	N		N
G 01c	Nuts	N	X	N				N		X	N		N
G 02	Citrus plantations	X	X	X				X		X	X		X
G 03	Olive plantations	X	X	X				X		X	X		X
G 03a	Table olives	X	X	X				X		X	X		X
G 03b	olive for oil	X	X	X				X		X	X		X
G 04	Vineyards	X	X					X			X		
G 04a	Quality wine	X	X					X			X		X
G 04b	Other wines	X	X	X				X		X	X		
G 04c	Table grapes	X	X	X				X		X	X		X
G 04d	Raisins	N	X	N			N	X	X	X	N	N	N
G 06	Other permanent crops		X					X		X	X		X
G 07	Permanent crops under glass			X				X		X		N	X
H 02a	Wooded area non-commercial	N	N	N	N	N	N	N	N	N	N	N	N
H 02b	Wooded area commercial	N	N	N	N	N	N	N	N	N	N	N	N
H 02c	Wooded area : deciduous	N	N	N	N	N	N	N			N	N	N
H 02d	Wooded area : coniferous	N	N	N	N	N	N	N			N	N	N
H 02e	Wooded area : mixed	N	N	N	N	N	N	N			N	N	N
I 01	Successive secondary (non-fodder) crops	X	X	X				X			X		X
I 01a	Including non-fodder cereals	X	X	X				X		X	X		X
I 01b	Including non-fodder dried vegetables	X	X	X				X		X	X		X
I 01c	Including non-fodder oil-seed plants	X	X	X				X		X	X	X	X
I 01d	Other successive secondary crops	X	X	X				X			X		X
I 02	Mushrooms			X						X		N	
I 03	Irrigated area			X				X		X			
I 04	Ground area covered by greenhouses in use							X				N	
I 05	Combined crops	N	X	N				X		X	N	N	N
I 05a	Combined crops : agricultural - forestry	N	X	N			N	X		X	N	N	N
I 05b	Combined crops : permanent - annual	N	X	N			N	X		X	N	N	N
I 05c	Combined crops : permanent - permanent	N	X	N			N	X		X	N	N	N
I 05d	Combined crops : other combinations	N	X	N			N	X		X	N	N	N
I 06	Set-aside area out of the production		X		N			X				X	
I 06a	Fallow land, with rotation possibilities		X	N	N			X		X		X	
I 06b	Permanent pasture and meadow for extensive livestock		X	X	N			X		X	X	X	X
I 06c	Lentils, chick peas and vetches	X	X	X	N			X		X	X	X	X
I 06d	Wooded areas or areas being prepared for afforestation		X	X	N			X				X	
J 02a	Bovine animals, under one year old, male			N			N			N			N
J 02b	Bovine animals, under one year old, female			N			N			N			N
J 09a	Ewes		X	X									
J 10	Goats		X	N				N					N
J 10a	Breeding females		X	N				N					N
J 10b	Other goats			N						X			
J 17	Rabbits, breeding females		N	N				X					N
J 18	Bees		N	N				X			N		N
J 19	Other animals	X	X	N	X	X	X				X	X	X

N : Optional ; X : not representend

For the 1993 survey, agricultural machinery is optional and also certain data concerning farm labour force.

4. Sampling plans

Only three Member States (the Netherlands, Belgium and Luxembourg) carried out a general census in 1993, whilst the other's transmitted results from sample surveys. All the surveys concern the year 1993.

The 1993 survey was carried out as follows:

COUNTRY	Survey 1993
B	Total
DK	Sample (33%)
D	Sample (15,7%) (Calculated results ¹⁾)
GR	Sample (10%)
E	Sample (3,5 %)
F	Sample (7%) ²⁾
IRL	Sample (35%)
I	Sample (2.75 %)
L	Total
NL	Total
P	Sample (12,5%)
UK	Sample (31%)

1) By special dispensation, Germany does not send individual data, but creates the tabular results itself.

2) For France, the sampling plan was drawn up at the time of the Basic Survey. The same holdings (same sample) are surveyed since the census. The number of holdings surveyed diminishes from year to year because of the disappearance of holdings. Holdings created from existing holdings from the initial sample were added back.

SUMMARY OF MEMBER STATES' SAMPLE PLANS

Member State(1)	Sample base	Method of sampling	Geographical stratification	Other stratification criteria				
				A (2)		B (2)		
				Number (3)	Description	Number (3)	Description	Sampling fraction
D	Agricultural report 1993	Combined Systematic sample and random sample	By "Länder"	20	S1: At least 3000 laying hens and pullets S2: At least 100 breeding sows or at least 1000 pigs S3: At least 200 ha of AA or at least 10 ha of vineyards S4: Hops or tobacco Vineyards: S5: less than 3 ha S6: 3 less to 10 ha Horticulture: S7: less than 1 ha S8: 1 but less than 2 ha S9: 2 but less than 5 ha S10: 5 but less than 10 ha S11: at least 10 ha Other crops: S12: less than 1 ha S13: 1 but less than 2 ha S14: 2 but less than 5 ha S15: 5 but less than 10 ha S16: 10 but less than 20 ha S17: 20 but less than 30 ha S18: 30 but less than 50 ha S19: 50 but less than 100 ha S20: at least 100 ha	-	-	(4) 0.66 - 1 0.66 - 1 1 0.22 - 0.66 0.14 - 0.48 0.29 - 1 0.17 - 0.33 0.29 - 0.67 0.4 - 0.8 0.6 - 1 0.8 - 1 0.04 - 0.47 0.04 - 0.20 0.04 - 0.22 0.05 - 0.25 0.08 - 0.28 0.1 - 0.36 0.13 - 0.40 0.2 - 0.67 0.4 - 1
GR	General agricultural and livestock census 1981	Multi-dimensional stratified random sampling of areas	13 geographical units and NUTS II	3	Urban character	3	Less-favoured regions and others	1/10
E	General agricultural census 1989	Stratified sampling within strata	Autonomous communities	19	Principal farm-type	6	Size following SGM, AWU, AA, livestock unit	between 1/1650 and 1
IRL	Corrected list of agricultural holdings from 1991 survey.	Systematic sample and random sample within strata		10	< 1 ha 1 ha - 2 ha 2 ha - 5 ha 5 ha - 10 ha 10 ha - 20 ha 20 ha - 30 ha 30 ha - 50 ha 50 ha - 100 ha 100 ha - Specialised farms			0.76 0.21 0.26 0.28 0.35 0.44 0.62 0.89 0.66-1 0.66-1
P	Agricultural census 1989	Systematic sampling within strata	9 agricultural regions	15-20	S1: Sugar-beet < 0 S2: 100 and more S3: 1000 and more poultry S4: 0 and more industrial plants S5: 0 and more table olives S6: 0 and more nurseries S7: 0 and more table grapes S8: 0 and more flowers and ornamental plants, under glass S9: 0 and more fruit and berry species of subtropical climat zones S10: 0 and more flowers S11: 0 ha S12: < 1 ha S13: 1 - < 2 ha S14: 2 - < 5 ha S15: 5 - < 10 ha S16: 10 - < 20 ha S17: 20 - < 50 ha S18: 50 - < 100 ha S19: > 100 ha (5)		AA classes	1.0 1.0 1.0 1.0 1.0 1.0 1.0 0.5 0.5 0.5 0.5 0.5 0.5 0.5 0.5 0.5 0.5 0.5 0.5 0.5 0.5 0.5 0.5 0.5

SUMMARY OF MEMBER STATES' SAMPLE PLANS

Member State(1)	Sample base	Method of sampling	Geographical stratification	Other stratification criteria				
				A (2)		B (2)		
				Number (3)	Description	Number (3)	Description	Sampling fraction
I	General agricultural census 1990	Sampling stratified	19 regions and 2 provinces autonomous	9	Farm type	9	Classe (ESU)	2.75%
UK								
-EW	June 1993 census of agriculture	Strictly random within strata	9 agricultural regions	8	Economic size units (ECU) 0 1 - 4000 4000 - 8000 8000 - 16000 16000 - 40000 40000 - 100000 100000 - 250000 ≥ 250000	-	-	0.31 0.43 - 0.44 0.22 - 0.323 0.29 - 0.38 0.30 - 0.55 0.40 - 0.62 0.44 - 0.45 0.94 - 0.95
-Sc	June 1993 census of agriculture	Strictly random within strata	-	40	European size units (ECU) : 1 (0 à 9600) 2 (9600 à 48000) 3 (48000 à 120000) 4 (> 120000) 1 (0 à 9600) 2 (9600 à 48000) 3 (48000 à 120000) 4 (> 120000) 1 (0 à 9600) 2 (9600 à 48000) 3 (48000 à 120000) 4 (> 120000) 1 (0 à 9600) 2 (9600 à 48000) 3 (48000 à 120000) 4 (> 120000) 1 (0 à 9600) 2 (9600 à 48000) 3 (48000 à 120000) 4 (> 120000) 1 (0 à 9600) 2 (9600 à 48000) 3 (48000 à 120000) 4 (> 120000) 1 (0 à 9600) 2 (9600 à 48000) 3 (48000 à 120000) 4 (> 120000) 1 (0 à 9600) 2 (9600 à 48000) 3 (48000 à 120000) 4 (> 120000) 1 (0 à 9600) 2 (9600 à 48000) 3 (48000 à 120000) 4 (> 120000) 1 (0 à 9600) 2 (9600 à 48000) 3 (48000 à 120000) 4 (> 120000)	-	-	0.30 0.50 0.46 0.57 0.71 0.47 0.27 0.36 1.00 0.38 0.39 1.00 1.00 0.05 0.10 0.20 0.39 0.52 0.19 0.18 0.49 0.47 0.51 1.00 1.00 0.45 0.75 1.00 1.00 0.14 0.23 0.42 1.00 0.14 0.42 1.00 1.00 0.33
-NI	June 1993 census of agriculture	Strictly random within strata	-	4	European size units (ECU) : 0 1 - 4000 4000 to 16000 ≥ 16000	-	-	0.30

- (1) D = Federal Republic of Germany, F = France, UK = United Kingdom, EW = England and Wales, S = Scotland, NI = Northern Ireland, DK = Denmark, GR = Greece, NL = Netherlands
- (2) A and B represent independant sampling criteria.
- (3) Number of strata.
- (4) Sampling fractions may vary between "Länder"; only maximum and minimum fractions are given here for all "Länder" together.

Exceptions for certain "Länder" :

- Hamburg, Bremen, Saarland and Berlin :
S1 : at least 1000 laying hens and pullets or at least 100 broilers, geese, ducks or turkeys.
S2 : at least 50 breeding sows or at least 200 pigs.
- Niedersachsen :
S1 : at least 5000 laying hens and pullets or at least 10 000 broilers, geese, ducks or turkeys.
- Nordrhein-Westfalen :
S1 : at least 5000 laying hens and pullets or at least 1000 broilers, geese, ducks or turkeys.
- Hessen :
S2 : or at least 500 pigs
- Rheinland-Pfalz :
S2 : or at least 500 pigs
S3 : or at least 15 ha of vineyards
S6 : 3 to 15 ha.
- Baden-Württemberg :
S2 : at least 125 breeding sows or 700 pigs
S9 : 2 to 7 ha
S10 : 7 to 15 ha
S11 : at least 15 ha.
- Bayern
S2 :or at least 600 pigs.

- (5) Region "Entre Douro e Minho" in Portugal. The sampling plans for the other regions are of the same type.

5. NATIONAL PUBLICATIONS

The national results survey on the structure of agricultural holdings, in many cases accompanied by supplementary national data and explanations of the methods used for national surveys, have appeared in the following national publications.

5.1 FEDERAL REPUBLIC OF GERMANY

List of publications in subject matter series n° 3 (agriculture, forestry and fisheries) dealing with the agricultural report.

Publications by the Federal Statistical Office relating to the agricultural report :

- Series 2.1.2. "Bodennutzung der Betriebe" (land use on holdings).
- Series 2.1.3. "Viehhaltung der Betriebe" (livestock on holdings)
- Series 2.1.4. "Betriebssysteme und Standardbetriebseinkommen" (methods of working and standard holding income).
- Series 2.1.5. "Sozialökonomische Verhältnisse" (socio-economic conditions)
- Series 2.1.6. "Besitzverhältnisse in den landwirtschaftlichen Betrieben" (types of tenure of agricultural holdings).
- Series 2.1.7. "Ausserbetriebliche Einkommen und Arbeitsverhältnisse für ausgewählte Betriebsgruppen" (income from sources outside the holding and working conditions in selected groups of holdings).
- Series 2.1.8. "Pachtflächen und Pachtpreise"

5.2 FRANCE

Données n° 68, juin 1994 - "enquête sur la structure des exploitations en 1993 : 800 000 exploitations toujours plus grandes".

Etude n° 30, décembre 1994 - " 800 000 exploitations en 1993".

Dans les cahiers.

- n° 22, juin 1995 - "Les terres libérées par les retraités...une affaire de jeunes"
- n° 22, juin 1995 - "Les jeunes agriculteurs sont peu nombreux mais s'installent dans de bonnes conditions"
- n° 22, juin 1995 - "Nationalité du chef, agro tourisme, agriculture biologique, travaux à façons-Rumeurs agricoles" (Camille de Caix).
- n° 23, septembre 1995- "Les jeunes ménages et agriculteurs trouvent des sources de revenus hors agriculture"
- n° 23, septembre 1995 - "Les exploitations les plus modestes disparaissent" (Camille de Caix).

5.3 ITALIE

Struttura e produzioni delle aziende agricole - anno 1993

5.4 NETHERLANDS

Central Statistical Bureau's publications regarding surveys on the structure of agricultural holdings in 1993 :

- Landbouwtelling, edition 1993 (on diskette)
- Landbouwtelling, edition 1990-1993, 1990-1994 en 1990-1995 (publicatie CBS/MISSET and on diskette)
- Maandstatistiek van de landbouw, jaargangen 1993, 1994, 1995 en 1996
- Landbouwcijfers 1994, 1995 en 1996 (publicatie CBS/LEI-DLO)
- Tuinbouwcijfers 1994, 1995 en 1996 (publicatie CBS/LEI-DLO)
- Losbladige tabellen op aanvraag

5.5. BELGIUM

The results of the census of 15 May 1993 can be found in "Statistiques Agricoles, 1994 -"Recensement agricole et horticole au 15 mai 1993", ainsi que le tome 1995 n°2 de l'INS.

5.6 LUXEMBOURG

The agricultural census in 1993, STATEC Bulletin no 2/1994 (July 1994).

5.7 UNITED KINGDOM

Digest of Agricultural Statistics

Agriculture in the United Kingdom, MAFF (annual)

Economic report on Scottish Agriculture, Scottish Office (annual)

Welsh Agricultural Statistics, Welsh Office (annual)

Statistical Review of Northern Ireland Agriculture, Department of Agriculture for Northern Ireland (annual)

5.8 IRELAND

Census of Agriculture, June 1991 - First results (Dec. 1992)

Census of Agriculture, June 1991 - Detailed results (April 1994)

Census of Agriculture, June 1991 - Rural districts results (December 1995)

5.9 DENMARK

The results of the 1989 agricultural and horticultural survey were published in Landbrugsstatistik 1989, Copenhagen, 1990.

5.10 SPAIN

- Encuesta sobre la estructura de las explotaciones agrícolas 1993, proyecto.

- Encuesta sobre la estructura de las explotaciones agrícolas 1993.

Tomo I, resultados nacionales

Tomo II, resultados por Comunidades autónomas. (17 volúmenes, uno por cada Comunidad)

5.11 PORTUGAL

- The INE, the National Statistics Institute, publishes the survey results.

6. SPECIAL NATIONAL FEATURES OF THE 1993 SURVEY

6.1 GERMANY

The unification of October 1989 had an important effect in this respect; the 1989 survey does not include the Länder of the ex-GDR. On the other hand, the 1991 survey covers all the holdings of unified Germany.

However, it has not been possible to establish already 1991 a typology of the ex-GDR holdings; the typological results (tables 8 and 9) do not include these holdings.

From 1993 on holdings of the new "Länder" are included in the classification.

6.2 ITALY

The field of observation is defined as follows for the Community survey:

- at least one hectare of AA
- or a marketed production of a value of at least 1,5 million lire if the AA is below 1 ha.

6.3 NETHERLANDS

- The census comprises holdings having at least an economic size of 3 NGE (Dutch Size Unit). For the Community survey, this threshold corresponds to 3 ESU.
- The results calculated by Eurostat have been calculated on the basis of a general agricultural census.
- The Dutch list of characteristics is more detailed than that of Community surveys ; typology and economic size were established from this detailed list.
- It was not possible for technical reasons to give, by holding, the areas located in less-favoured zones.

6.4 DENMARK

In its field of observation, Denmark includes holdings with a minimum of 5 ha AA or an economic size of at least ECU 3 000 at 1980 prices.

Around 7 400 holdings are therefore excluded which represent less than 0.5% of total agricultural production.

Denmark submitted a sample of data collected . For certain characteristics of labour force, a further sample has been taken from the first. The obtained results show differences with the results of previous surveys.

6.5 GREECE

In the Greek surveys of 1989 and 1991 (basic) are included holdings with a minimum of 0,1 ha AA.

6.6 SPAIN

Agricultural holdings with an area below 1 ha the AA were included in accordance with the following criteria:

- an area of at least 0.2 ha for horticultural, flowers, nurseries irrigated fruit or under glass crops.
- stockbreeding holdings with at least 1 livestock unit and with an economic size of at least 0.75 ESU.

6.7 PORTUGAL

The survey units are holdings having:

- a) one hectare or more of utilized agricultural area (UAA)
- b) less than 1 ha of UAA with the following minimum thresholds:

Characteristics	Continent	Açores	Madeira
Potatoes, horticultural and floricultural crops, hops, tobacco, seed and seedlings, vines, orchards, olive groves and nurseries	50 ares	-	-
Flowers and ornamental plants	5 ares	-	-
Greenhouses	5 ares	1 are	1 are
Nurseries	5 ares	-	-
Horticultural crops	-	5 ares	1 are
Intensive horticultural crops	10 ares	-	-
Flowers/pots of flowers for sale	-	-	1 are
Banana plantations	-	-	1 are
Seeds and seedlings	10 ares	-	1 are
Hops	20 ares	-	-
Orchards	20 ares	5 ares	1 are
Vines	20 ares	5 ares	1 are
Bulls for rearing	1	1	1
Cows	1	1	1
Bovines of 2 years and older	2	2	2
Pigs for fattening	3	3	3
Breeding sows	1	1	1
Ewes	6	6	3
Goats	6	6	3
Rabbits for breeding	10	10	10
Hens for laying and/or breeding	100	100	100
Beehives	10	10	3
Production during the reference year of:			
cattle	5	5	5
pigs	5	5	5
turkeys	250	-	250
chickens	500	500	500
ducks	500	-	500
geese	250	-	-
guinea-fowl	250	-	-

Where permanent and temporary crops are associated, the area is allocated in total to the permanent crop which is considered as the main crop, the temporary crop being considered as a successive crop.

Where temporary crops are associated with woodland, the area of the temporary crop is considered as the main crop.

7. GENERAL REMARKS ON CALCULATING THE RESULTS

Except for the Federal Republic of Germany, all the Member States sent Eurostat individual data (microdata) from which the tabular results were drawn up. The FRG drew up its own tabular results.

The results as disseminated underwent several types of processing designed to prevent the disclosure of individual information. These types of processing achieve the following:

- any item of information for a number of holdings below 5 is suppressed
- any item of information for a population below 9, and in which a dominance is apparent (1 or 2 holdings contributing at least 85% of the variable) is suppressed.
- all the following results are rounded:
 - The numbers of holdings to the nearest ten, with a probabilistic rounding for values from 5 to 9 holdings.
 - The totals (areas, numbers of animals, etc) undergo processing designed to preserve the average; the result is rounded to the nearest ten. Consistency is thus preserved in the size class.
- The total columns or lines are not the results of the sums of the columns or lines in question; they are calculated, like the other results, from the microdata. This can give discrepancies between these totals and the sum of their components after rounding.

The number of tables have been reduced for the 1993 survey (O.J. L 311 of 3.12.1994).

Each geographical level (country, region, less-favoured zones, mountain zones) was calculated individually, e.g. national results are not the sum of regional results, etc).

In the results for the labour force, holding managers are always included in the category which mainly concerns them, i.e.:

- owners
- spouses
- other family members
- regular employees who are not members of the family.

8. COMMENTARY ON THE HISTORICAL RESULTS OF THE SURVEYS

This section of the publication summarizes the results on the structure of agricultural holdings since 1966-1967. The rules governing these surveys were for the most part set out in official Community texts. Thus the published data are as far as possible comparable over time and space.

For further details the reader is referred to the introduction and methodological basis for the 1966-1967, 1975, 1979-1980, 1983, 1985, 1987 and 1989/90 surveys. The introduction and methodology for the 1970-1971 and 1977 surveys, which was only published internally, may be obtained from Eurostat.

The main divergences from the Community methodology are listed below.

8.1 NATIONAL DIVERGENCES FROM THE COMMUNITY DEFINITIONS 1970-1971

The following paragraphs concern the data which are not entirely in line with the Community concept as set out in Directive 69/400/EEC.

8.1.1. Federal Republic of Germany (survey conducted between May 1971 and February 1973).

Surveys period : The results concerning the legal form, land use and animal production were taken from the basic agricultural and forestry survey conducted in 1971, while most of the other results come from the exhaustive survey or, in some cases, sampling carried out from January to March 1972. Some of the results for fruit growing, vines and production under glass were taken from the horticultural survey of December 1972 and January 1973, or the vine growing survey carried out from December 1972 to February 1973.

Scope of survey : The various surveys carried out under the 1971 national agricultural census make a basic distinction between "agricultural holdings" and "forestry holdings" on the basis of production. In the latter case, the woodland area is over ten times the AAU. Only "agricultural holdings" are taken into account for the Community programme, "forestry holdings" (some 2 100) with an AAU of 1 ha or more or with a minimum of production units are excluded. Nevertheless, these forestry holdings were included in the results of the 1966-1967 structural survey (but excluded in 1975 and 1977). The limit of 10 ares for inclusion in the national horticulture and vine growing surveys of 1972-1973 was lower than that set for inclusion in the 1971-1972 agricultural census (50 ares for fruit growing, 30 ares for vines).

8.1.2. France (survey conducted between 1 September 1970 and 1 April 1971)

Breeding sows : No weight limits were applied. Thus the data on breeding sows may include animals weighing less than 50 kg.

Holder and members of holder's family: Where the holder is a legal person or does not work on the holding as a natural person, the salaried manager is regarded as the holder, and the members of this manager's family are regarded as members of the holder's family.

8.1.3. Italy (Survey of October 1970)

Arable land : this item includes kitchen gardens.

Holder and members of holder's family : Where the holder is a legal person or does not work on the holding as a natural person, the salaried manager is regarded as the holder, and the members of this manager's family are regarded as members of the holder's family.

8.1.4. Netherlands (census of May 1970)

Scope of survey : As from 1970 the lower limit for inclusion was 10 SHU (standard holding unit), regardless of the area, thus comparability with the results of the 1966-1967 survey is limited, particularly in the "under 5 ha" and "total holdings" classes.

8.1.5. Belgium (census of May and December 1970)

Survey period : The majority of the data, including the labour force employed on the day of the survey, were collected on 15 May 1970. The remainder, including in particular the labour force employed over the last twelve months and use of machines, were collected on 1 December 1970.

Holder and members of holder's family : Where the holder is a legal person or does not work on the holding as a natural person, the salaried manager is regarded as the holder, and the members of this manager's family are regarded as members of the holder's family.

Full-time labour force : persons working at least 90% of the annual work time (= 300 days at 8 hours per day). This yielded a total of 2 160 hrs, i.e. slightly less than the 2 200 hrs laid down in the Directive.

8.1.6. Luxembourg

Holder and members of holder's family : Where the holder is a legal person or does not work on the holding as a natural person, the salaried manager is regarded as the holder, and the members of this manager's family are regarded as members of the holder's family.

8.1.7. United Kingdom, Ireland and Denmark

The harmonized Community exercise in which a standard table programme was prepared by the six original Member States in respect of the 1970-1971 General Survey of Agriculture did not include these three Member States. Studies have been carried out by these countries in an attempt to complete the Community table programme as far as this was possible. Since in this retrospective exercise there were inevitable considerable discrepancies between the Community concepts and what was actually available, it is particularly important to examine the comments given below. In the case of Ireland, the discrepancies were such that it was decided, on the request of that country, not to publish the results.

8.1.8. United Kingdom (census June 1970)

Scope of survey : Results have been derived from the June agricultural census (1970) for England, Wales, Scotland and Northern Ireland and for special tabulations prepared for the 1970 FAO World Census of Agriculture. Holdings in England, Wales and Scotland with an agricultural activity known to be very small were excluded. Such statistically insignificant holdings were defined as those which had a labour requirement of less than 26 standard-man-days per annum calculated by means of standard work coefficients. All holdings of more than 1 acre (0.4 hectare) in extent in Northern Ireland were included except for some 8 400 very small holdings entirely let under the conacre system of seasonal letting; the area of these holdings was, however, included in the results.

Agricultural area utilized (AAU): Agricultural area utilized has been defined as the sum of the areas of crops and grass (rough grazings included, kitchen gardens excluded).

Pigs : For 1970 pigs are classified by age in the United Kingdom. Thus, sows of 50 kg and over are represented by "total breeding sows" although this excludes gilts not yet mated.

8.1.9. Denmark (census of 3 July 1970)

Scope of survey : The 1970 Danish Agricultural Census covered holdings with at least 0.5 ha under cultivation. The results given here are based on a 25% sample of these holdings. Estimates relating to the 5 791 holdings (involved mainly in horticulture, fruit growing or nurseries) covered by the 1970 horticultural census are particularly weak and comparability with the 1975 and 1977 results is accordingly reduced.

Sows : Sows for slaughter are included under this heading as are sows of less than 50 kg. Sows for slaughter are a small proportion of the total but it is estimated that approximately 10% of the total number are under 50 kg.

8.2. NATIONAL DIFFERENCES BETWEEN 1975 AND 1977 SURVEYS

8.2.1. Ireland

Pigs and poultry : Because of the sampling system used, the number of animals in 1977 is not directly comparable with the corresponding 1975 figure. The 1977 results are more reliable.

8.2.2. United Kingdom

Total area	In 1975 the area of these four items is significantly lower than the comparable figure for 1970 and 1977
Utilized agricultural area (AA)	although the corresponding number of holdings is higher. This is the result of sampling system used in
AA owner farmed	1975 which led to underrepresentation of rough
Permanent pasture and meadow	grazings.

8.3. RESULTS FOR GREECE UP TO 1979-1980

Since Greece did not join the Community until 1 January 1981, the first Community Survey carried out in this country was in 1983. The results published below for the previous surveys were compiled from national sources and are given generally for purposes of comparison. The figures for 1979-1980 are the results of the 1981 census.

8.4. 1979/80 RESULTS FOR PORTUGAL

The results are taken from the 1979 continental census (i.e. they exclude the Azores and Madeira). This differed from the community survey mainly in the following aspects:

- the total area of woodland (approximately 400 000 ha) was included under both woodland and arable land or permanent pasture :
- the same rule was applied to temporary crops under permanent crops (approximately 170 000 ha). Thus approximately 6% of the AA is counted twice, but the AA itself is correct :
- very large cooperatives were treated in the same way as other holdings, i.e. the members of the cooperative are regarded as permanent full-time salaried managers and the areas, generally let by the state, come under the heading of "tenant farming" ;
- since no distinction is made between quality wines and other wines all the data has been included under "other wines".

8.5. RESULTS FOR ITALY 1979/80 AND 1983

No Community survey was carried out in Italy in 1979/80 or 1983. The results published for these two years are based on 10% of the questionnaire from the 1982 agricultural census.

8.6. RESULTS FOR 1983

8.6.1. France

As for 1983, if the manager works on behalf of another legal or natural person, the members of his family who work on the holding are regarded as non-family regular workers. Thus, the results of surveys prior to 1983 are not comparable with those of later surveys as far as the "family workers and non-family regular workers" are concerned.

8.6.2. United Kingdom

The data concerning the number of spouses are uncertain in the case of Northern Ireland, which affects the labour force data for the United Kingdom.

8.6.3. Denmark

Between 1979-1980 and 1983, the threshold for inclusion in the survey was raised from 0.5 ha to 5 ha, thus excluding some 10000 holdings. However, these holdings account for a mere 0,5% of the total agricultural production.

Only 60% of holders replied to the questions concerning their work time and that of their spouse. The tables were therefore extrapolated from the received. In the interests of consistency between the data on the work time of the holder and the other labour force data, the latter were limited to 60% of holdings which replied to the questions on the work time of the holder. Thus, the workforce data are relatively uncertain.

It was assumed that other members of the holder's family and the non-family regular workers (L/03) and (L/04) work full time (this would appear from other sources to be true in 85% of cases).

8.6.4. Spain

The results were taken from the 1982 agricultural census. They relate to all holdings with an AAU of over 1 ha and holdings with an AAU of less than 1 AAU where the gross margin is over 75 000 pesetas. The methodology was virtually identical to that of the 1983 Community survey.

8.7. RESULTS FOR 1985

The value of the ESU has been fixed at 1100 ECU of standard gross margin.

8.7.1. France : see remark done for 1983

8.7.2. Denmark

Between 1979/80 and 1985, the threshold for inclusion in the survey was raised from 0.5 ha to 5 ha, thus excluding some 9300 holdings. However, these holdings account for a mere 0.5% of the total agricultural production.

Data on work time of the holders and their spouses are obtained from book-keeping statistics 1984/85 of the National Economic Institute.

It was assumed that other members of the holder's family and the non-family regular workers (L/03 and L/04) work full time.

8.8. RESULTS FOR 1987

The value of the ESU has been fixed at 1200 ECU of SGM.

8.8.1. France : see remark for 1983

8.8.2. Denmark :

Between 1979/80 and 1987, the threshold for inclusion in the survey was raised from 0.5 ha to 5 ha, thus excluding some 8000 holdings. However, these holdings account for a mere 0.5% of the total agricultural production.

8.9 1989/90 RESULTS

Managers are accounted for in the labour force category to which they belong, either as holders (L/01), spouses (L/02), other members of the family (L/03) or as non-family workers (L/04).

The value of the ESU remains ECU 1 200.

8.9.1. Denmark

Denmark submitted a sample of the data taken from the total survey. For certain labour force characteristics, however, Denmark prepared a second sample. When the tabular results were drawn up, it was not possible to distinguish between these two samples with the accuracy required to obtain the most correct results.

8.9.2. Germany

In the 1991 total survey, Germany included the Länder of Mecklemburg-Vorpommern, Saxony-Anhalt, Saxony, Brandenburg, Thuringia and East Berlin.

It was, however, not possible to establish the typology of the agricultural holdings concerned. In the comparison between non-typological and typological data, the reader should remember that

- the former give a view of agriculture for the whole of Germany
- the latter give a view of agriculture for the 11 Länder making up Germany before 3 October 1990.

8.10 1993 RESULTS.

The value of one ESU has been fixed at 1200 Ecus.

9. COMMUNITY TYPOLOGY FOR AGRICULTURAL HOLDINGS

From the very first survey on the structure of agricultural holdings in 1966/67 it was clear that in order to facilitate and develop the interpretation of results there was a need for a classification system to divide holdings into homogenous groups as a function of their production structure. Such a classification system had also to facilitate comparison between the various Member States and could not be based only on physical criteria, particularly as the link between area and production capacity was becoming less rigid as a result of the expansion of indoor production.

A typology became even more necessary with the development of the Common Agricultural Policy, which often gives rise to a need for information on specific groups of holdings and had led to a proliferation of studies and research on Community agriculture, for which homogenous groups are required for sampling and estimating purposes.

A Community typology was therefore prepared, first of all on an experimental basis for the 1966/67 survey, then on a new basis as from the 1975 survey. A first holding classification system was established by Commission Decision 78/463/EEC of 7 April 1978¹⁾ and was used to analyse the 1975, 1977, 1979/80 and 1983 surveys. The system was revised by Commission Decision 85/377/EEC of 7 June 1985²⁾, and the new typology was applied as from the 1985 survey. Changes to this last decision were made by Commission Decision 94/376/EEC of 30 May 1994³⁾ leaving unaltered the classification system.

1) cf. "Farm structure : First methodology of Community surveys", pp. 155 et seq.

2) JO L 220 - 17/08/1985

3) JO L 171 6/7/1994

For 1993 survey, France made a difference between fallow land with subvention and fallow land without subvention. A value for the SGM has been affected to the fallow land with subvention. The SGM coming from the fallow land with subvention has been added following the areas with cereals and oil seeds.

9.1. THE BASIS OF THE COMMUNITY TYPOLOGY : STANDARD GROSS MARGINS

Most agricultural holdings classification systems currently in force are based on two essential economic characteristics : type of farming and holding economic size. It is also generally accepted that the standard used to measure size should be the same as that used for classification purposes, although this is not compulsory. The Community typology respects both these principles, which are clearly set out in Article 1 of the Commission Decisions.

The choice of measuring standard is relatively free : some classifications are based on labour force requirements, some on production value, and others on the concept of value-added. The Community typology has opted for a concept close to the latter, that of gross margin.

Gross margin is the difference between the monetary value of agricultural production (gross production) and the main proportional specific costs corresponding to the production concerned. It is therefore an indicator of the potential net holding income, and also has the advantage of not favouring input-intensive types of production.

However, directly measuring the gross margins of each agricultural holding is a very complicated operation, particularly as a very large volume of data must be collected. Consequently, it was decided to measure the gross margin indirectly, using standard coefficients calculated by applying uniform definitions in each country. Standard gross margin (SGM) thus correspond to an average situation for each type of production within a given region.

The basis for establishing SGM is therefore the value of gross production. This comprises sales, payments in kind, increases in stocks and the inputs necessary for certain types of production within the holding (intra-branch consumption). In principle, it is based on ex-farm prices net of VAT.

The products to be considered are not just agricultural products in the strictest sense, but also include packaged and processed products where packaging or processing generally takes place on the farm in the region in question. The more advanced the packaging or processing stage of the products leaving the holding, the higher are the ex-farm price and the costs to be deducted.

In addition to the value of the main products, gross production also includes the value of any by-products and product-linked subsidies.

Proportional specific costs are those which can be directly attributed to a type of production, which therefore excludes general operating costs, labour, machinery, buildings and contract work (with a few exceptions).

In practice, the proportional specific costs deducted from gross production are as follows :

- crop production : seeds and seedlings, fertilizers purchased, crop protection products, various other costs (water for irrigation, heating, drying, marketing costs, insurance),
- livestock production : livestock replacement costs, feedingstuffs, various other costs (water, veterinary fees, milk testing and animal selection costs, heating, marketing costs, insurance).

The costs of means production originating on the holding are in principle evaluated on the basis of ex-farm prices ; for those purchased on the market the purchase price is used. Calculations are net of VAT, and any input-linked subsidies are deducted.

The production figure used to calculate SGM is for a period of 12 months, and the costs involved are those which relate to this production. However, SGM are calculated from arithmetic averages for three calendar years or three agricultural production years. They are first calculated in national currency, then converted into ECU using the average exchange rate for the reference period.

Various series of SGM have been calculated so far:

- the first (called "73" SGM) refer to the period 1972-1973-1974 (or 1972/1973-1973/1974-1974/1975); they were used for analysing the 1975 and 1977 surveys.
- the next (called "80" SGM) refer to the period 1979-1980-1981 (or 1979/1980-1980/1981-1981/82); they were used in analysing the 1979/80 and 1983 surveys.
- the next (called "82" SGM) refer to the period 1981-1982-1983 (or 1981/82-1982/83-1983/84); they were used in analysing the 1985 survey.
- the "84" SGM for the period 1983-1984-1985 (or 1983/84-1984/85-1985/96) were used in analysing the 1987 survey.
- the "86" SGM for the period 1985-1986-1987 (or 1985/86-1986/87-1987/88) were used in analysing the 1989/90 survey.
- the "88" SGM for the period 1987-1988-1989 (or 1987/88-1988/89 or 1989/90) were used for certain types of analysis. In the absence of "90" SGM, they were used in analysing the 1993 survey.
- the "90" SGM for the period 1989-1990-1991 (or 1989/90-1990/91-1991/92) are used where possible for analysing the 1993 survey.
- the results of 1991

It was also decided¹⁾ that the SGM would normally be updated every two years.

9.2. USE OF STANDARD GROSS MARGINS

Economic size

SGM calculated in this way takes account of every hectare and every animal belonging to a holding. The aggregate of the results obtained for each type of production allows the holding's total standard gross margin to be determined. This is referred to as the "economic size of the holding".

Economic size is expressed in European size units (ESU). Until 1983 one ESU corresponded to 1 000 ECU of standard gross margins. For the 1985 survey its value was fixed at ECU 1 100, for the 1987 survey its value was fixed ECU 1 200 and in the future it will be adjusted regularly to take account, in monetary terms, of overall agro-economic trends throughout the European Economic Community. The value of the ESU was fixed as 1 200 ECU for the 1989/90 and the 1993 surveys.

Type of farming

According to the Commission Decisions the type of farming of a holding is determined by the relative contribution of the various types of production practised to its total standard gross margin.

This means that for each holding the contribution of each type of animal or crop production to the total standard gross margin has to be established. The provisions of the Decision²⁾ are then applied to the results in order to classify the holding under a type of farming. For example, if the gross margin on cereals accounts for more than two-thirds of total gross margin, the holding will be classified under "cereals".

The classification scheme used has a four-level tree structure :

1) cf. Decision 85/377/EEC of 7 June 1985, annex I.3.b.

2) cf. "Farm structure :Methodology of the Community surveys", pp. 155 et seq. (old typology) and pp.257 et seq. (new typology), modified by the Commission Decision n° 94/376/EEC of 30 May 1994.

- Level 1 comprises eight general types of farming, i.e. four types of crop farming (field crops, horticulture, permanent crops and mixed cropping), three types of animal farming (grazing livestock, granivores and mixed livestock holdings) and one crop-livestock mix.
- Level 2 comprises 17 principal types of farming, which are subdivisions of the general types of farming. This is the level at which Community surveys on the structure of agricultural holdings are usually processed and to which most of the results in this publication refer.
- Level 3 comprises around 50 particular types of farming, which are subdivisions of the principal types of farming. Structural surveys provide only limited information at this level, which is already very specific, i.e. number of holdings, total gross margin and total area.
- The final level is used only by certain Member States to subdivide particular types of farming which are important in their case.

Although the general principles for the classification of holdings have not changed since the 1975 survey, the typology itself has been amended as from the 1985 survey, primarily to adapt it to the new character of European agriculture following the accession to the Community of three Mediterranean countries.

In amending the typology, care was taken to maintain the continuity of series wherever possible, particularly in the case of the principal types of farming. The following table summarizes the old and new classifications :

Type of farming	
Decision 78/463/EEC	Decision 85/377/EEC
11	11
12	12
21	20
31	31
32	32 + 33 + 34
41	41
42	42
43	43
44	44
51	501
52	502 + 503
61	601
62	602 + 603 + 604 + 605 + 606
71	71
72	72
81	81
82	82

9.3 INTERPRETATION OF THE TYPOLOGY

The Community typology of agricultural holdings allows relatively homogenous groups of holdings to be constituted, as identical rules are applied in all Member States. However, a number of problems has to be pointed out, as to a certain extent they affect the results obtained.

Non-classification of certain agricultural holdings

Some holdings cannot be classified, as the SGM for each of their production types is zero, meaning that their total standard gross margin is also zero.

The following table gives the number of holdings (in thousands) in each Member State which could not be classified for the purposes of the 1985, 1987, 1989/90 and 1993 surveys :

	Total number of holdings				Non-classified holdings							
	<i>(in 1000)</i>				<i>(in 1000)</i>							
					Number				Percentage			
	1985	1987	89/90	1993	1985	1987	89/90	1993	1985	1987	89/90	1993
B	97.8	92.6	85.0	76.3	0.2	0.2	0.2	0.2	0.20	0.22	0.28	0.3
DK	92.4	86.9	81.3	73.8			0.0	0.0	-	-	-	0.0
D	740.5	705.1	665.1	606.1			0.0	0.0	-	-	-	0.0
GR	951.6	953.3	923.5	819.2	3.2	5	0.0	0.0	0.34	0.52	-	0.0
E		1791.6	1593.6	1373.6		19	12.7	4.8	-	1.06	0.80	0.35
F	1056.9	981.7	1017.0	801.3	0.3	0.2	0.9	0.3	0.03	0.02	0.09	0.04
IRL	220.2	217	170.6	159.5	1.1	1	0.1	0.1	0.50	0.46	0.08	-
I	2801.1	2784.1	2664.6	2488.4	22.6	10.2	25.5	34.1	0.81	0.37	0.96	1.4
L	4.41	4.19	3.95	3.40	0.03	0.03	0.03	0.03	0.68	0.72	0.76	0.82
NL	135.9	132	124.8	119.7			0.0	0.1	-	-	-	0.0
P		635.5	598.7	489.0		4.1	0.2	0.2	-	0.65	0.03	0.04
UK	258.5	260.1	243.2	243.4	10.9	10.9	1.8	2.2	4.20	4.19	0.73	0.90

In most countries non-classification is due to an assumption that a type of production does not exist in a given region, with a zero being attributed to it. If, during the survey it is found that this type of production does exist on a holding in the region, the result is a certain distortion of the classification, regardless of whether the total SGM of the holding in question is greater than zero or not.

In Ireland and the United Kingdom, there were, up to 1983, a percentage of non-classified holdings that was substantially higher than in the other Member States, an explanation must be sought in the treatment of fodder crops.

In general, the SGM for fodder crops is regarded as being equal to zero, the variable costs of fodder being deducted when the SGM of grazing livestock are calculated. If there is no grazing livestock on the holding on the survey date, fodder crops, which are then normally intended for sale, are treated in the same way as other crops and specific SGM are applied to them.

However, in the United Kingdom and Ireland there is no market to allow the price of green fodder to be determined, and it is generally not possible to calculate these specific SGM. As a result, up to 1983 some 10% of UK and Irish holdings were not classified under the Community typology.

In order to rectify this situation it was decided, when the typology was revised, to allocate very small SGM (flat-rate estimates) to permanent pastures and meadows not occupied by grazing livestock on the survey date.

This decision, applied for the first time in connection with the 1985 survey, clearly affects the way in which results can be interpreted, as almost all holdings classified in this manner come under the particular type of farming "various grazing livestock - no dominant enterprise" (code 444).

Activities covered by the Community typology

One particular problem is the exclusion of forestry activities in the general classification scheme. In some Member States, particularly Italy, forestry is regarded as an integral part of agriculture, and there would be justified grounds for recognizing it as a type of farming. The same applies to fish farms.

More generally, the Community typology does not take account of other gainful activities which may be undertaken by the holder or members of his family, even if such activities are directly linked to the agricultural holding (e.g. fish farming, hunting or farm tourism).

Monetary form of SGM

SGM are calculated in national currencies and then converted into ECU.

The fact that they are updated regularly (now every two years) obviously raises the problem of the comparability in time of the results of structural surveys, particularly as far as the economic size of holdings is concerned.

The reader should remember that the Community surveys have been analysed using the SGM for the reference years as shown below

Survey	1975	1977	79/80	1983	1985	1987	89/90	1993
SGM	SGM "73"	SGM "73"	SGM "80"	SGM "80"	SGM "82"	SGM "84"	SGM "86" ¹⁾	SGM "90"

The SGM have grown considerably over time following the general agro-economic trend.

In order to try to counteract the monetary erosion phenomenon, it was decided, as part of the revision of the typology, that the definition of the European size unit (ESU) would be amended whenever SGM were changed (i.e. every two years). Updating would be carried out by multiplying the basic value of the ESU (1 000 Ecu in 1980) by a coefficient taking account of overall agri-economic trends in the Community. Consequently, for the 1985 survey (1982 SGM) the ESU was fixed at 1100 Ecu and for the 1987, 1989/90 and 1993 survey at 1200 Ecu.

To make this clearer, the following table shows the SGM reference period and the value of the ESU for each survey since 1975 :

Survey	SGM reference period	1 ESU = ...ECU
1975	1973	1 000
1977	1973	1 000
1979/80	1980	1 000
1983	1980	1 000
1985	1982	1 100
1987	1984	1 200
1989/90	1986 ¹⁾	1 200
1993	1990	1 200

Furthermore, it should be remembered that changes in SGM do to a certain extent affect the classification of holdings. The SGM for all types of production do not change at the same rate, and those which increase more quickly "attract" holdings towards the types of farming concerned.

More recently, subsidy measures have been associated with the set-aside of productive land. The classification of holdings is affected on the one hand by the total SGM in the distribution by economic size classes, and on the other by the reduction in crops which define the specialization of holdings.

The 1989/90 has not been influenced by these measures, or at least not very significant. The 1993 survey has been impacted by these measures and the fallow land with subvention has been included in the determination of the farm type.

1) For Germany SGM "88".

1) For Germany SGM "88".

TABLE DES MATIERES

Introduction.....	55
Signes et abréviations	55
Méthodologie de l'enquête de 1993	57
Particularités nationales de l'enquête de 1993.....	65
Avertissement sur les données historiques des enquêtes.....	67
La typologie communautaire des exploitations agricoles	72
RESULTATS DE 1993.....	105
A. Résultats par Etats membres.....	107
I. Les principaux résultats.....	108
II. La taille des exploitations.....	110
III. Les terres arables.....	118
IV. Les cultures permanentes	122
V. Les cultures sous verre	126
VI. Les bovins	128
VII. Les vaches laitières.....	134
VIII. Les autres animaux.....	136
IX. L'orientation technico-économique des exploitations	142
X. La main-d'oeuvre agricole.....	146
XI. La double activité.....	148
XII. Les zones défavorisées	150
XIII. Mode de faire-valoir.....	152
B. Principaux résultats par classes de grandeur des exploitations	155
I. En termes de SAU.....	156
II. En termes de MBS.....	182
C. Principaux résultats par orientations technico-économiques.....	209
D. Principaux résultats par régions	237
I. Belgique	238
II. Pays-Bas.....	239
III. Allemagne	240
IV. Grèce	244
V. Espagne.....	246
VI. France.....	250
VII. Italie	254
VIII. Portugal	258
IX. Royaume-Uni.....	260
RESULTATS HISTORIQUES DEPUIS 1966/67.....	263
I. Les principaux résultats.....	264
II. La taille des exploitations.....	274
III. Les terres arables.....	282
IV. Les cultures permanentes	292
V. Les cultures sous verre	300
VI. Les bovins	304
VII. Les autres animaux.....	310
VIII. L'orientation technico-économique des exploitations	328
IX. La main-d'oeuvre agricole.....	394
GLOSSAIRE	403

INTRODUCTION

L'enquête communautaire de 1993 sur la structure des exploitations agricoles fait suite à celles de 1966-1967, 1970-1971, 1975, 1977, 1979-1980, 1983, 1985, 1987 et 1989/90. Elle a été réalisée par les Services Statistiques des États membres, conformément au Règlement (CEE) nr. 571/88 du Conseil.

La méthodologie générale de ces enquêtes a été publiée en mai 1986 (Structure des exploitations : méthodologie des enquêtes communautaires), et le lecteur est invité à se reporter à cette publication pour toutes questions s'y rapportant. Les spécificités de l'enquête de 1993 sont données page 65. Par ailleurs, des remarques utiles à l'interprétation des résultats des enquêtes précédentes (depuis 1966/67) sont également fournies page 67. Une mise à jour détaillée de la méthodologie utilisée par les États membres sera publiée en octobre 1996 (Enquête structure : Méthodologie de l'enquête communautaire).

Dans l'utilisation des résultats de cette enquête, il convient de noter que pour certaines caractéristiques, et pour certains pays, les résultats peuvent différer, de façon significative, de ceux obtenus d'autres sources. Les problèmes que pose la conception d'un échantillon à usages multiples tel que celui utilisé dans certains cas pour l'enquête sur la structure des exploitations rendent de tels écarts inévitables en particulier pour les caractéristiques relativement rares ou celles qui concernent très spécifiquement des exploitations spécialisées. Il va de soi que tout a été mis en oeuvre pour garantir la précision des résultats, et l'on estime que les tableaux donnent une image fiable de la structure des exploitations dans la Communauté.

Les tableaux du présent volume sont bilingues (français/anglais), mais un glossaire succinct multilingue se trouve en fin de volume. Par ailleurs, les spéculations agricoles sont accompagnées, partout où cela est possible, du code utilisé dans l'annexe du Règlement portant organisation de l'enquête (liste des caractéristiques). Ce règlement, dans toutes les régions communautaires, figure dans le premier volume méthodologique cité plus haut.

Tout autre renseignement sur les résultats de l'enquête structure des exploitations agricoles pourra être obtenu à l'adresse suivante :

Eurostat, Division F -1
Bât. Jean Monnet
Rue Alcide de Gasperi
B.P. 1907
L - 2920 LUXEMBOURG
Tel. (+352) 4301-37229
Fax. (+352) 4301 37317

SIGNES ET ABBREVIATIONS

ha	:	hectares
SAU	:	superficie agricole et utilisée
UTA	:	unité de travail annuel
%	:	pourcentage
0.0	:	donnée inférieure à la moitié de l'unité
:	:	donnée non disponible
*	:	estimation EUROSTAT
-	:	néant.

METHODOLOGIE DE L'ENQUÊTE 1993

La méthodologie générale des enquêtes communautaires sur la structure des exploitations agricoles a été publiée en 1986 (structure des exploitations : méthodologie des enquêtes communautaires). Cette méthodologie sera mise à jour en octobre 1996

Le lecteur trouvera ci-après les spécificités de l'enquête 1993.

Le règlement (CEE) n° 571/88 du Conseil spécifiait que les Etats membres procèdent à une enquête sur la structure des exploitations agricoles sur la période couverte par l'année de mise en culture correspondant à la récolte à obtenir en 1993.

1. Date de l'enquête 1993

Etat membre	Type d'enquête	Cheptel	Utilisation du sol	Main-d'oeuvre
Belgique	RGA	15 mai 1993	caractéristiques structurelles_1er décembre 1993	main-d'oeuvre, cultures d'hiver
Allemagne	Sondage	13 décembre 1992	mai 1993	avril 1993
Espagne	Sondage	1er octobre 1993 - 31 décembre 1993		
France	Sondage	1er septembre 1993 - 30 janvier 1994		
Irlande	Sondage	1 juin 1993		
Italie	Sondage	15 novembre 1993 - 28 février 1994		
Luxembourg	RGA	15 mai 1993		
Pays-Bas	RGA	fin mars 1993 - début juin 1993		
Portugal	Sondage	novembre 1993 - avril 1994		
Royaume-Uni	Sondage	1er juin 1993	1 juin 1993	1 septembre 1993

2. Epoque de référence

Etat membre	Type d'enquête	Cheptel	Utilisation du sol	Main-d'oeuvre
Belgique	RGA	15 mai 1993	15 mai 1993	Douze mois précédant l'enquête
Allemagne	Sondage	13 décembre 1992	mai 1993	avril 1993
Espagne	Sondage	Jour de l'enquête	1er octobre 1992 - 30 septembre 1993	
France	Sondage	Jour de l'enquête	1/11/1992 - 31/10/1993	Jour de l'enquête
Irlande	Sondage	1er juin 1993	1er juin 1993	1 juin 1992 - 31 mai 1993
Italie	Sondage	1er décembre 1993	1/11/1992 - 31/10/1993	1er novembre 1992 - 31 octobre 1993
Luxembourg	RGA	15 mai 1993	15 mai 1993	Douze mois précédant l'enquête
Pays-Bas	RGA	Jour de l'enquête entre fin mars 1993 - début juin 1993		
Portugal	Sondage	Jour de l'enquête	1/11/92 - 31/10/93	Douze précédant l'enquête et jour de l'enquête
Royaume-Uni	Sondage	1er juin 1993	1er juin 1993	1/09/92 au 31/08/93

3. Caractéristiques facultatives ou non représentées selon les Etats membres

Caractéristiques		Pays											
Code	Dénomination	B	DK	D	GR	E	F	IRL	I	L	NL	P	UK
D/02	Blé dur	X	X					X		X	X		X
D/03	Seigle							X					
D/06	Maïs-grain		X					X		X	X		X
D/07	Riz	X	X	X				X		X	X		X
D/08	Autres céréales		X	X						X	X		
D/09a	Légumes secs en cultures fourragères										X		
D/09b	Légumes secs en cultures non fourragères		X	X				X		X	X		X
D/13a	Tabac		X					X		X	X	N	X
D/13b	Houblon		X					X		X	X	N	
D/13c	Coton	N	X	N			X	X		X	N	N	N
D/13di	Graines oléagineuses									X	X		
D/13di1	Colza, navette				X						X	X	
D/13di2	Toumesol	N	X	N				X		N	N		N
D/13di3	Soja	N	X	N				X		N	N	N	N
D/13dii	Plantes aromatiques, médicinales et condimentaires							X		X	X	N	N
D/13diii	Autres plantes industrielles		X					X					X
D/13di3i-	Canne à sucre	N	X	N	N		X	X	X	X	N	N	N
D/14a	Légumes frais en cultures de plein champ									X			
D/15	Légumes frais, melons, fraises sous serre									X			
D/17	Fleurs et plantes ornementales sous verre							X					
D/18b	Autres plantes fourragères							X					
D/19	Semences et plants de terres arables							X		X			
D/20	Autres cultures de terres arables			X			X		X				
D/21	Jachères							X					
E	Jardins familiaux		X								N		N
F/02	Pâturages pauvres	X	X						X	X			
G/01b	Fruits frais et baies d'espèces d'origine subtropicale	N	X	N				N		X	N		N
G/01c	Fruits à coque	N	X	N				N		X	N		N
G/02	Agrumeraies	X	X	X				X		X	X		X
G/03	Oliveraies	X	X	X				X		X	X		X
G/03a	Olives de table	X	X	X				X		X	X		X
G/03b	Olives pour huile	X	X	X				X		X	X		X
G/04	Vignes	X	X	X				X			X		
G/04a	Vins de qualité	X	X					X			X		X
G/04b	Autres vins	X	X	X				X		X	X		
G/04c	Raisins de table	X	X	X				X		X	X		X
G/04d	Raisins secs	N	X	N			N	X	X	X	N	N	N
G/06	Autres cultures permanentes		X					X			X		X
G/07	Cultures permanentes sous verre			X				X		X		N	X
H/02a	Superficie boisée non commerciale	N	N	N	N		N	N	N	N	N	N	N
H/02b	Superficie boisée commerciale	N	N	N	N		N	N	N	N	N	N	N
H/02c	Superficie boisée : arbres feuillus	N	N	N	N		N				N	N	N
H/02d	Superficie boisée : conifères	N	N	N	N		N				N	N	N
H/02e	Superficie boisée : mixtes	N	N	N	N		N				N	N	N
I/01	Cultures successives secondaires	X	X	X				X			X		X
I/01a	dont : céréales non fourragères	X	X	X				X		X	X		X
I/01b	dont : légumes secs non fourragères	X	X	X				X		X	X		X
I/01c	dont : graines oléagineuses non fourragères	X	X	X				X		X	X	X	X
I/01d	Autres cultures successives secondaires	X	X	X				X			X		X
I/02	Champignons			X						X		N	
I/03	Superficies irriguées			X				X		X			
I/04	Superficie avec serres utilisées							X					
I/05	Cultures associées	N	X	N				X		X	N	N	N
I/05a	Cultures associées : agricoles - forestières	N	X	N			N	X		X	N	N	N
I/05b	Cultures associées : permanentes - annuelles	N	X	N			N	X		X	N	N	N
I/05c	Cultures associées : permanentes - permanentes	N	X	N			N	X		X	N	N	N
I/05d	Cultures associées : autres associations	N	X	N			N	X		X	N	N	N
I/06	Terres gelées, retirées de la production		X		N	N		X				X	
I/06a	Jachères avec possibilité de rotation		X	X	N	N		X		X		X	
I/06b	Prairies permanentes, pâturages - élevage extensif		X	X	N	N		X		X	X	X	X
I/06c	Lentilles, pois chiches et vesces	X	X	N	N	N		X		X	X	X	X
I/06d	Superficies boisées ou en cours de boisement		X	N	N	N		X				X	
J/02a	Bovins mâles de moins d'un an			N			N			N			N
J/02b	Bovins femelles de moins d'un an			N			N			N			N
J/09a	Brebis		X	X									
J/10	Caprins		X	N				N					N
J/10a	Caprins femelles		X	N				N					N
J/10b	Autres caprins			N						X			
J/17	Lapines mères		N	N				X					N
J/18	Abeilles		N	N				X			N		N
J/19	Autres animaux	X	X	N	X	X	X				X	X	X

N: facultatif ; X : non représenté

Pour l'enquête 1993, les machines agricoles sont facultatives ainsi que certaines données concernant la main-d'oeuvre agricole

4. Plans de sondage

Seulement trois Etats membres (les Pays-Bas, la Belgique et le Luxembourg) ont effectué un Recensement Général en 1993, tandis que les autres ont transmis des résultats issus d'un échantillon. Toutes les enquêtes concernent l'année 1993.

Les enquêtes 1993 ont été réalisées comme suit :

PAYS	Enquête 1993
B	Exhaustif
DK	Echantillon (33%)
D	Echantillon (15,7%) (Résultats calculés ¹⁾)
GR	Echantillon (10%)
E	Echantillon (3,5%)
F	Echantillon (7%) ²⁾
IRL	Echantillon (35%)
I	Echantillon (2,75%)
L	Exhaustif
NL	Exhaustif
P	Echantillon (12,5%)
UK	Echantillon (31%)

1) Par dérogation, l'Allemagne ne transmet pas de données individuelles, mais établit elle-même les résultats tabulaires

2) Pour la France, le plan de sondage a été réalisé au moment de l'enquête de base. Ce sont les mêmes exploitations (même échantillons) qui sont suivis depuis le recensement. Du fait de la disparition des exploitations, le nombre des exploitations enquêtées diminue d'année en année. Les exploitations créées à partir d'exploitations existantes dans l'échantillon d'origine sont rajoutées.

RESUME DES PLANS DE SONDAGE DES ETATS MEMBRES CONCERNES

Etat membre (1)	Base de l'échantillon	Méthode d'échantillonnage	Stratification géographique	Autres critères de stratification				
				A (2)		B (2)		
				Nombre (3)	Description	Nombre (3)	Description	Taux de sondage (4)
D	Rapport agricole 1993	Echantillon systématique et échantillon aléatoire	Par "Länder"	20	S1: 3000 et plus poules pondeuses ou poulettes S2: 100 et plus truies reproductrices ou 1000 porcs et plus S3: 200 ha et plus de SAU ou 10 ha et plus de vignes S4: houblon ou tabac Vignes : S5: moins de 3 ha S6: 3 à 10 ha Horticulture: S7: moins de 1 ha S8: 1 à moins de 2 ha S9: 2 à moins de 5 ha S10: 5 à moins de 10 ha S11: 10 ha et plus Autres cultures: S12: moins de 1 ha S13: 1 à moins de 2 ha S14: 2 à moins de 5 ha S15: 5 à moins de 10 ha S16: 10 à moins de 20 ha S17: 20 à moins de 30 ha S18: 30 à moins de 50 ha S19: 50 à moins de 100 ha S20: 100 ha et plus	-	-	0.66 - 1 0.66 - 1 1 0.22 - 0.66 0.14 - 0.48 0.29 - 1 0.17 - 0.33 0.29 - 0.67 0.4 - 0.8 0.6 - 1 0.8 - 1 0.04 - 0.47 0.04 - 0.20 0.04 - 0.22 0.05 - 0.25 0.08 - 0.28 0.1 - 0.36 0.13 - 0.40 0.2 - 0.67 0.4 - 1
GR	Recensement général de l'agriculture et de l'élevage 1981	Aléatoire stratifié multidimensionnel des surfaces	13 unités géographiques et NUTS II	3	Caractère urbain	3	Régions défavorisées et autres	1/10
E	Recensement général de l'agriculture de 1989	Stratifié - tirage systématique dans les strates	Communautés autonomes	19	OTEX à 2 chiffres	6	Taille selon MBS, UTA, SAU, Unité de bétail	entre 1/1650 et 1
IRL	Liste des exploitations agricoles du recensement 1991 corrigé.	Echantillon systématique et échantillon aléatoire à l'intérieur des strates		10	> 1 ha 1 ha < 2 ha 2 ha < 5 ha 5 ha < 10 ha 10 ha < 20 ha 20 ha < 30 ha 30 ha < 50 ha 50 ha < 100 ha 100 ha + exploitations spécialisées			0.76 0.21 0.26 0.28 0.35 0.44 0.62 0.89 0.66-1 0.66-1
P	Recensement 1989	Aléatoire stratifié et systématique à l'intérieur des strates	9 Régions agricoles	15-20	S1: Betterave sucrière >0 S2: 100 et plus porcins S3: 1000 et plus de volaille S4: 0 et plus de plantes industrielles S5: 0 et plus d'olives de table S6: 0 et plus de pépinières S7: 0 et plus de raisins de table S8: 0 et plus de fleurs et plantes ornementales sous serre S9: 0 et plus de fruits frais et baies d'espèces d'origine subtropicale S10: 0 et plus de fleurs S11: = 0 ha S12: < 1 ha S13: 1 - < 2 ha S14: 2 - < 5 ha S15: 5 - < 10 ha S16: 10 - < 20 ha S17: 20 - < 50 ha S18: 50 - < 100 ha S19: > = 100 ha (5)		Classe de SAU	1.0 1.0 1.0 1.0 1.0 1.0 1.0 0.5 0.5 0.5 0.5 0.07 0.07 0.07 0.16 0.25 0.5 1.0 1.0

RESUME DES PLANS DE SONDAGE DES ETATS MEMBRES CONCERNES

Etat membre (1)	Base de l'échantillon	Méthode d'échantillonnage	Stratification géographique	Autres critères de stratification				
				A (2)		B (2)		
				Nombre (3)	Description	Nombre (3)	Description	Taux de sondage
I	Recensement général de l'agriculture 1990	Aléatoire stratifié	19 régions et 2 provinces autonomes	9	OITEF (orientation technico-économique)	9	Classe de UDE	2,75 %
UK	-EW Recensement agricole de juin 1993	Origine choisie au hasard à l'intérieur des strates	9 régions agricoles	8	Dimension économique (ECU) 0 1 - 4000 4000 - 8000 8000 - 16000 16000 - 40000 40000 - 100000 100000 - 250000 ≥ 250000	-	-	0,31 0,43 - 0,44 0,22 - 0,32 0,29 - 0,38 0,30 - 0,55 0,40 - 0,62 0,44 - 0,45 0,94 - 0,95
	-Sc Recensement agricole de juin 1993	Origine choisie au hasard à l'intérieur des strates	-	40	Dimension économique (ECU): 1 (0 à 9600) 2 (9600 à 48000) 3 (48000 à 120000) 4 (- 120000) 1 (0 à 9600) 2 (9600 à 48000) 3 (48000 à 120000) 4 (- 120000) 1 (0 à 9600) 2 (9600 à 48000) 3 (48000 à 120000) 4 (- 120000) 1 (0 à 9600) 2 (9600 à 48000) 3 (48000 à 120000) 4 (- 120000) 1 (0 à 9600) 2 (9600 à 48000) 3 (48000 à 120000) 4 (- 120000) 1 (0 à 9600) 2 (9600 à 48000) 3 (48000 à 120000) 4 (- 120000) 1 (0 à 9600) 2 (9600 à 48000) 3 (48000 à 120000) 4 (- 120000) 1 (0 à 9600) 2 (9600 à 48000) 3 (48000 à 120000) 4 (- 120000) 1 (0 à 9600) 2 (9600 à 48000) 3 (48000 à 120000) 4 (- 120000) 1 (0 à 9600) 2 (9600 à 48000) 3 (48000 à 120000) 4 (- 120000) 1 (0 à 9600) 2 (9600 à 48000) 3 (48000 à 120000) 4 (- 120000) 1 (0 à 9600) 2 (9600 à 48000) 3 (48000 à 120000) 4 (- 120000)	-	1 2 3 4 5 6 7 8 9 10	0,30 0,50 0,46 0,57 0,71 0,47 0,27 0,36 1,00 0,38 0,39 1,00 1,00 0,05 0,10 0,20 0,39 0,52 0,19 0,18 0,49 0,47 0,51 1,00 1,00 0,45 0,75 1,00 1,00 0,14 0,23 0,42 1,00 0,14 0,42 1,00 1,00 0,33
-NI	Recensement agricole de juin 1993	Origine choisie au hasard à l'intérieur des strates	-	4	Dimension économique (ECU): 0 1 - 4000 4000 à 16000 ≥ 16000	-	-	0,30

(1) D = R.F. d'Allemagne, F = France, UK = Royaume Uni, EW = Angleterre et Pays de Galles, S = Ecosse, NI = Irlande du Nord, IRL = Irlande, DK = Danemark, NL = Pays-Bas, GR = Grèce, E = Espagne.

(2) A et B représentent les critères de sondage indépendants.

(3) Nombre de strates.

(4) Les taux de sondage peuvent varier selon les Länder; seuls les taux minimaux et maximaux, tous Länder confondus, sont notés ici.

Modification pour certains Länder :

- Hambourg, Bremen, Saarland et Berlin :
S1 : 1000 et plus poules pondeuses et poulettes ou 100 et plus poulets de chair ou oies, canards, dindes.
S2 : 50 et plus truies reproductrices ou 200 et plus porcs.
- Niedersachsen :
S1 : 5000 et plus poules pondeuses ou poulettes ou 10 000 et plus poulets de chair ou oies, canards, dindes.
- Nordrhein-Westfalen :
S1 : 5000 et plus poules pondeuses ou poulettes ou 1 000 et plus poulets de chair ou oies, canards, dindes.
- Hessen :
S2 : ou 500 et plus porcs.
- Rheinland-Pfalz :
S2 : ou 500 et plus porcs
S3 : ou 15 ha et plus de vignes
S6 : 3 à 15 ha
- Baden-Württemberg :
S2 : 125 et davantage de truies reproductrices ou 700 et davantage de porcs.
S9 : 2 à 7 ha
S10 : 7 à 15 ha
S11 : 15 ha et plus
- Bayern :
S2 : ou 600 et plus porcs

(5) Région de "Entre Douro e Minho" au Portugal. Le plan de sondage pour les autres régions sont du même type.

5. PUBLICATIONS NATIONALES

Les résultats nationaux de l'enquête sur la structure des exploitations agricoles, souvent accompagnés de données nationales complémentaires ainsi que d'explications concernant les méthodes utilisées, ont fait l'objet de publications nationales mentionnées ci-dessous.

5.1 REPUBLIQUE FÉDÉRALE D'ALLEMAGNE

Liste des publications dans la série spécialisée 3 (agriculture, sylviculture et pêche) à propos du rapport agricole.

Publications de l'Office Fédéral de statistiques relatives au rapport agricole :

- série 2.1.2 "Bodennutzung der Betriebe" (utilisation des terres de l'exploitation).
- série 2.1.3 "Viehhaltung der Betriebe" (élevage dans les exploitations).
- série 2.1.4 "Betriebssysteme und Standardbetriebseinkommen" (modes d'exploitation et revenu type d'exploitation).
- série 2.1.5 "Sozialökonomische Verhältnisse" (situation socio-économique).
- série 2.1.6 "Besitzverhältnisse in den landwirtschaftlichen Betrieben" (modes de faire-valoir dans les exploitations agricoles).
- série 2.1.7 "Außerbetriebliche Einkommen und Arbeitsverhältnisse für ausgewählte Betriebsgruppen" (revenus extra-agricoles et conditions de travail dans certains groupes d'exploitations).
- série 2.1.8 "Pachflächen und Pachtpreise"

5.2 FRANCE

Données n° 68, juin 1994 - "enquête sur la structure des exploitations en 1993 : 800 000 exploitations toujours plus grandes".

Etude n° 30, décembre 1994 - " 800 000 exploitations en 1993".

Dans les cahiers.

- n° 22, juin 1995 - "Les terres libérées par les retraités...une affaire de jeunes"
- n° 22, juin 1995 - "Les jeunes agriculteurs sont peu nombreux mais s'installent dans de bonnes conditions"
- n° 22, juin 1995 - "Nationalité du chef, agro tourisme, agriculture biologique, travaux à façons-Rumeurs agricoles" (Camille de Caix).
- n° 23, septembre 1995- "Les jeunes ménages et agriculteurs trouvent des sources de revenus hors agriculture"
- n° 23, septembre 1995 - "Les exploitations les plus modestes disparaissent" (Camille de Caix).

5.3 ITALIE

Struttura e produzioni delle aziende agricole - anno 1993

5.4 PAYS-BAS

Les publications du Bureau Central de Statistiques concernant l'Enquête Structure des Exploitations Agricoles de 1993 :

- Landbouwtelling, jaargang 1993 (sur disquette)
- Landbouwtelling, jaargangen 1990-1993, 1990-1994 en 1990-1995 (publicatie CBS/ MISSET et sur disquette)
- Maandstatistiek van de landbouw, jaargangen 1993, 1994, 1995 en 1996
- Landbouwcijfers 1994, 1995 en 1996 (publicatie CBS/LEI - DLO).
- Tuinbouwcijfers 1994, 1995 en 1996 (publicatie CBS/LEI - DLO)
- Losbladige tabellen op aanvraag.

5.5 BELGIQUE

Les résultats du recensement du 15 mai 1993 sont publiés dans "Statistiques agricoles", 1994 - Recensement agricole et horticole au 15 mai 1993 ainsi que dans le tome 1995 n° 2 de l'I.N.S.

5.6 LUXEMBOURG

Les recensements agricoles 1993, bulletin du STATEC n° 2/ 1994 (juillet 1994).

5.7 ROYAUME-UNI

Digest of Agricultural Statistics

Agriculture in the United Kingdom, MAFF (annuel)

Economic report on Scottish Agriculture, Scottish Office (annuel)

Welsh Agricultural Statistics, Welsh Office (annuel)

Statistical Review of Northern Ireland Agriculture, Department of Agriculture for Northern Ireland (annuel)

5.8 IRLANDE

Census of Agriculture, June 1991 - First results (dec. 1992)

Census of Agriculture, June 1991 - Detailed results (April 1994)

Census of Agriculture, June 1991 - Rural districts results (December 1995)

5.9 DANEMARK

Les résultats de l'enquête agricole et horticole de 1989 ont été publiés dans Landbrugsstatistik 1989, Copenhague, 1990.

5.10 ESPAGNE

- Encuesta sobre la estructura de las explotaciones agrícolas 1993, proyecto.

- Encuesta sobre la estructura de las explotaciones agrícolas 1993.

Tomo I, resultados nacionales

Tomo II, resultados por Comunidades autónomas. (17 volúmenes, uno por cada Comunidad)

5.11 PORTUGAL

- l'INE, Institut National de la Statistique publie les résultats de l'enquête.

6. PARTICULARITÉS NATIONALES DE L'ENQUÊTE 1993

6.1 ALLEMAGNE

En octobre 1990, l'Allemagne a connu un événement important avec l'Unification. L'enquête 1989 ne comprend pas les Länder de l'ex-RDA. Par contre, l'enquête 1991 recense toutes les exploitations de l'Allemagne unifiée.

Cependant la typologie des exploitations de l'ex-RDA n'a pu être établie en 1991: les résultats typologiques (tableaux 8 et 9) ne reprennent pas ces exploitations.

En 1993, les exploitations agricoles des nouveaux "Länder" sont inclus dans la classification.

6.2 ITALIE

Le champ d'observation est défini comme suit pour l'enquête communautaire :

- au moins un ha de SAU
- ou une production commercialisée d'au moins une valeur de 1,5 million de lires si la SAU est inférieure à 1 ha.

6.3 PAYS-BAS

- Ont été prises en compte dans le recensement les exploitations ayant au moins une dimension économique de 3 NGE. Pour l'enquête communautaire, ce seuil correspond à 3 UDE.
- Les résultats calculés par Eurostat l'ont été sur base d'un recensement général de l'agriculture.
- La liste néerlandaise des caractéristiques appliquée lors de l'enquête est plus détaillée que celle des enquêtes communautaires : la typologie et la dimension économique ont été établies à partir de cette liste détaillée.
- Techniquement il n'a pas été possible d'indiquer par exploitation les superficies situées dans les zones défavorisées.

6.4 DANEMARK

Pour l'enquête, au Danemark entrent dans le champ d'observation les exploitations qui ont au minimum 5 ha de SAU ou une dimension économique d'au moins 3 000 ECU au prix de 1980.

Ainsi sortent du champ d'observation environ 7400 exploitations qui représentent moins de 0,5 % de la production agricole totale.

Le Danemark a remis un échantillon des données collectées. De plus pour certaines caractéristiques de main-d'oeuvre, un échantillon a été tiré du premier. Les résultats obtenus montrent des divergences avec les résultats des enquêtes antérieures.

6.5 GRÈCE

Pour les enquêtes de 1989 et 1991 sont incluses les exploitations avec un minimum de 0.1 ha SAU.

6.6 ESPAGNE

Les exploitations agricoles de superficie inférieure à 1 ha de SAU ont été prises en compte selon les critères suivants :

- au moins une superficie de 0.2 ha de cultures horticoles, fleurs, pépinières, fruitières irriguées ou sous verre.
- les exploitations élevant des animaux avec au moins une unité de bétail et ayant une dimension économique d'au moins 0.75 UDE.

6.7 PORTUGAL

Les unités d'enquêtes sont les exploitations de :

a) un hectare ou plus de superficie agricole utilisée (SAU)

b) moins d'un ha de SAU présentant les seuils minimaux suivants :

Caractéristiques	Continent	Açores	Madeire
Pomme de terre, cultures horticoles, cultures floricoles, houblon, tabac, semences et plants de cultures temporaires, vignes, vergers, oliveraies et pépinières	50 ares	-	-
Fleurs et plantes ornementales	5 ares	-	-
Serres	5 ares	1 are	1 are
Pépinières	5 ares	-	-
Cultures horticoles	-	5 ares	1 are
Cultures horticoles intensives	10 ares	-	-
Cultures floricoles / pots de fleurs pour la vente	-	-	1 are
Bananaeries	-	-	1 are
Cultures pour semences et plants de cultures temporaires	10 ares	-	1 are
Houblon	20 ares	-	-
Vergers	20 ares	5 ares	1 are
Vigne	20 ares	5 ares	1 are
Taureau reproducteur	1	1	1
Vache	1	1	1
Bovins de 2 ans et plus	2	2	2
Porcs d'engraissement	3	3	3
Truie reproductrice	1	1	1
Brebis	6	6	3
Chèvres	6	6	3
Lapines reproductrices	10	10	10
Poules pondeuse et/ou reproductrices	100	100	100
Ruches	10	10	3
Production pendant la campagne de référence de :			
bovins	5	5	5
porcins	5	5	5
dindes	250	-	250
poulets	500	500	500
canards	500	-	500
oies	250	-	-
pintades	250	-	-

En cas d'association de cultures permanentes et temporaires, la superficie est totalement affectée à la culture permanente qui est considérée comme principale et la culture temporaire est considérée comme successive.

Dans le cas d'association de cultures temporaires et de forêts, la superficie en culture temporaire est considérée comme principale.

7. REMARQUES GÉNÉRALES PORTANT SUR LE CALCUL DES RÉSULTATS

Excepté pour la République Fédérale d'Allemagne, tous les États membres ont remis à Eurostat des données individuelles (microdonnées) à partir desquelles ont été établis les résultats tabulaires. La RFA a établi elle-même ses résultats tabulaires.

Les résultats diffusés ont subi divers traitements destinés à éviter la divulgation d'informations individuelles. Ces traitements opèrent comme suit :

- est annulée toute information qui concerne un nombre d'exploitations inférieur à 5
- est annulée toute information qui concerne une population dont le nombre est inférieur à 9 et dans laquelle a été mise en évidence une dominance. (Une ou deux exploitation(s) contribue(nt) à au moins 85 % de la valeur de la variable)
- sont arrondis tous les résultats non annulés comme suit :
 - Les nombres d'exploitations à la dizaine la plus proche, avec un arrondi probabiliste pour les valeurs de 5 à 9 exploitations.
 - Les sommes (superficies, nombre d'animaux, ...) subissent un traitement destiné à conserver la moyenne: le résultat obtenu est arrondi à la dizaine la plus proche. Ainsi est conservée la cohérence dans la classe de grandeur.
- Les totaux de colonnes ou de lignes ne sont pas les résultats de sommes des colonnes ou des lignes concernées. Ils sont calculés comme les autres résultats à partir des microdonnées. Ceci peut donner des écarts entre ces totaux et la somme de leurs composantes après arrondi.

Le nombre de tableaux pour l'enquête structure de 1993 a été réduit. (J.O. L 311 du 3.12.1994)

Les résultats de chaque niveau géographique (pays, région, zones défavorisées, zones de montagne) ont été calculés à partir des données de base : il n'y a pas eu de sommes de résultats régionaux pour obtenir les résultats nationaux, etc...

Dans les résultats portant sur la main-d'oeuvre, les chefs d'exploitation sont toujours inclus dans la catégorie de main-d'oeuvre dont ils relèvent principalement c'est-à-dire :

- exploitants
- conjoints
- autres membres de la famille
- salariés réguliers non membres de la famille.

8. AVERTISSEMENT SUR LES RÉSULTATS HISTORIQUES DES ENQUÊTES

Cette partie de la publication contient les résultats récapitulatifs des enquêtes sur la structure des exploitations agricoles depuis 1966-1967. Les règles régissant ces enquêtes ont été fixées, pour la plupart, par des textes officiels communautaires, et les données publiées sont donc, dans toute la mesure du possible, comparables dans le temps et dans l'espace.

Pour plus de précision, le lecteur pourra se reporter à l'introduction méthodologique des publications des résultats des enquêtes de 1966-1967, 1975, 1979-1980, 1983, 1985, 1987 et 1989/90. Pour les enquêtes de 1970-1971 et 1977, qui n'ont fait l'objet que d'une publication interne, l'introduction méthodologique est disponible sur demande à Eurostat.

Par ailleurs, les principales discordances par rapport à la méthodologie communautaire des différentes enquêtes sont reprises ci-dessous.

8.1. DIVERGENCES NATIONALES PAR RAPPORT AUX DÉFINITIONS COMMUNAUTAIRES 1970-1971

Les commentaires suivants se rapportent aux données qui ne sont pas tout à fait conformes au concept communautaire de la directive 69/400/CEE.

8.1.1. Allemagne (RF) (enquête réalisée entre mai 1971 et février 1973)

Périodes d'enquête : Les résultats concernant la forme juridique, l'utilisation du sol ainsi que ceux relatifs à la production animale ont été empruntés à l'enquête de base dans l'agriculture et la sylviculture réalisée en mai 1971, alors que les autres résultats proviennent, pour une large partie, de l'enquête exhaustive, ou selon les cas, par sondages effectuées dans l'agriculture de janvier à mars 1972. Les résultats concernant les cultures fruitières, la vigne et les serres proviennent, en partie, de l'enquête sur l'horticulture effectuée en décembre 1972 et janvier 1973, et en partie, de l'enquête sur la viticulture réalisée de décembre 1972 à février 1973.

Champ d'enquête : Les différentes enquêtes dans le cadre du recensement national de l'agriculture 1971 établissent une distinction fondamentale entre les "exploitations agricoles" et les "exploitations forestières" d'après l'orientation de la production. Pour ce qui est de ces dernières, la superficie boisée couvre plus de 10 fois la superficie agricole utilisée (SAU). Pour le programme communautaire seulement les "exploitations agricoles" sont prises en considération, les "exploitations forestières" (à peu près 2 100) qui exploitent une superficie agricole utilisée de 1 ha et plus ou qui disposent d'un minimum d'unités de production en sont exclues. Toutefois, ces exploitations forestières étaient comprises dans les résultats de l'enquête sur la structure des exploitations agricoles de 1966-1967 (mais exclues en 1975 et 1977). Dans le cadre des enquêtes nationales sur l'horticulture et la viticulture de 1972-1973, les limites de recensement de 10 ares étaient inférieures à celles fixées pour le recensement agricole de 1971-1972 (50 ares pour les cultures fruitières, 30 ares pour la vigne).

8.1.2. France (enquête entre le 1er septembre 1970 et le 1er avril 1971)

Truies reproductrices : Les données sur les truies reproductrices se réfèrent à des truies sans limite de poids et peuvent inclure des truies reproductrices de moins de 50 kg.

Exploitant et membres de la famille : Au cas où l'exploitant est une personne juridique ou ne travaille pas, comme personne physique, sur l'exploitation agricole, le chef d'exploitation salarié est considéré comme exploitant, et les membres de la famille de ce chef d'exploitation sont considérés comme membres de la famille de l'exploitant.

8.1.3. Italie (enquête d'octobre 1970)

Terres arables : Le poste "Terres arables" inclut les jardins familiaux.

Exploitant et membres de la famille : Au cas où l'exploitant est une personne juridique ou ne travaille pas, comme personne physique, sur l'exploitation agricole, le chef d'exploitation salarié est considéré comme exploitant, et les membres de la famille de ce chef d'exploitation sont considérés comme membres de la famille de l'exploitant.

8.1.4. Pays-Bas (recensement de mai 1970)

Champ d'enquête : A partir de 1970 la délimitation inférieure du champ d'enquête a été fixée à 10 SBE unité d'exploitation standardisée), sans considération de l'importance de la superficie. C'est pourquoi la comparabilité avec les résultats de l'enquête 1966-1967 est limitée, notamment pour les classes "moins de 5 ha" et "total d'exploitations".

8.1.5. Belgique (recensement de mai et de décembre 1970)

Périodes d'enquête : La plupart des données, y compris la partie relative à la main-d'oeuvre occupée au jour de l'enquête, étaient relevées au 15 mai 1970. Le reste des données était relevé au 1er décembre 1970 et notamment la main-d'oeuvre occupée au cours des 12 derniers mois ainsi que l'utilisation des machines.

Exploitant et membres de la famille : Au cas où l'exploitant est une personne juridique ou ne travaille pas, comme personne physique, sur l'exploitation agricole, le chef d'exploitation salarié est considéré comme exploitant, et les membres de la famille de ce chef d'exploitation sont considérés comme membres de la famille de l'exploitant.

Main-d'oeuvre occupée à temps complet : Personne travaillant au minimum 90% du temps de travail annuel (=300 jours de 8 heures) sur l'exploitation, ce qui porte le nombre d'heures à 2 160, soit un peu moins que les 2 200 heures fixées dans la directive.

8.1.6. Luxembourg

Exploitant et membres de la famille : Au cas où l'exploitant est une personne juridique ou ne travaille pas, comme personne physique, sur l'exploitation agricole, le chef d'exploitation salarié est considéré comme exploitant, et les membres de la famille de ce chef d'exploitation sont considérés comme membres de la famille de l'exploitant.

8.1.7. Royaume-Uni, Irlande et Danemark

Ces trois Etats membres n'ont pas participé aux travaux communautaires harmonisés au cours desquels un programme de tableaux normalisés a été établi par les six Etats membres originaires en vue du recensement général de l'agriculture en 1970-1971. Des études ont été réalisées par ces pays en vue de compléter, autant que possible, le programme de tableaux communautaires. Comme ces travaux menés a posteriori contiennent inévitablement des divergences entre les concepts communautaires et ce qu'il est en fait possible d'obtenir, il est particulièrement important d'examiner les commentaires ci-après. En ce qui concerne l'Irlande, les divergences sont telles qu'il a été décidé, à la demande de l'Etat membre, de renoncer à la publication des résultats.

8.1.8. Royaume-Uni (recensement en juin 1970)

Champ d'enquête : Les résultats ont été dérivés des recensements agricoles de juin 1970 pour l'Angleterre et le pays de Galles, l'Ecosse et l'Irlande du Nord ainsi que de tableaux spéciaux établis pour le recensement mondial de l'agriculture effectué en 1970 pour la FAO. Les exploitations, en Angleterre, au pays de Galles et en Ecosse dont l'activité agricole était très petite, furent exclues. Ces exploitations, statistiquement insignifiantes, étaient définies comme ayant un besoin en main-d'oeuvre inférieur à 26 "homme-jour-standard" par année, calculé au moyen de coefficients standard d'activité. Toutes les exploitations en Irlande du Nord dont la superficie était supérieure à l'acre (0,4 ha) furent incluses à l'exception de 8 400 exploitations, très petites, entièrement sous le "système de location saisonnière" ; la superficie de ces exploitations fut cependant incluse dans les résultats.

Superficie agricole utilisée : La superficie agricole utilisée a été définie comme étant la somme des cultures et herbages (pâtures maigres incluses, jardins familiaux exclus).

Porcs : Pour l'année 1970, les porcs sont classés en fonction de l'âge au Royaume-Uni. Ainsi, les truies de 50 kg et plus sont représentées par le "total des truies reproductrices" bien que ce concept exclut les jeunes truies non encore saillies.

8.1.9. Danemark (recensement du 3 juillet 1970)

Champ d'enquête : Le recensement agricole danois de 1970 couvrait les exploitations comprenant au moins 0,5 ha de terres en culture. Les résultats communiqués dans la présente publication sont basés sur un échantillon de 25% de ces exploitations. Les estimations relatives aux 5 791 exploitations (principalement d'horticulture, de cultures fruitières ou de pépinières) que couvrait le recensement horticole en 1970 sont incluses dans ces résultats. Les résultats relatifs aux produits de l'horticulture manquent assez de rigueur, et leur comparabilité avec les résultats de 1975 et 1977 s'en trouve réduite.

Truies : Les truies d'abattage sont incluses sous cette rubrique ainsi que les truies pesant moins de 50 kg. Les truies d'abattage constituent une faible proportion du total, mais on estime qu'environ 10% du nombre total sont constitués par des truies pesant moins de 50 kg.

8.2. DIVERGENCES NATIONALES ENTRE LES ENQUÊTES DE 1975 ET 1977

8.2.1. Irlande

Porcins et volailles : Etant donné le plan de sondage utilisé, les nombres d'animaux ne sont pas comparables entre les enquêtes de 1975 et 1977. Les résultats de 1977 sont les plus fiables.

8.2.2. Royaume-Uni

Superficie totale
Superficie agricole utilisée (SAU)
SAU en faire-valoir direct
Prairies permanentes et pâturages

En 1975 les superficies de ces postes sont inférieures aux v correspondantes obtenues en 1970 et en 1977, alors que le n d'exploitations correspondantes est plus grand. Ces diffé sont liées à des particularités de l'échantillon en 1975 q amené à sous-estimer l'importance des pâturages pauvres.

8.3. RÉSULTATS POUR LA GRÈCE JUSQU'EN 1979-1980

La Grèce n'ayant rejoint la Communauté que le 1er janvier 1981, elle n'a pas réalisé d'enquête communautaire avant celle de 1983. Les résultats publiés ci-après pour les enquêtes précédentes ont été recomposés à partir de sources nationales et ne sont donnés qu'à titre de comparaison. En ce qui concerne 1979-1980, il s'agit des résultats du recensement de 1981.

8.4. RÉSULTATS DE 1979/80 POUR LE PORTUGAL

Les résultats sont extraits du recensement continental (i.e. sans les Açores ni Madère) de 1979. Par rapport à l'enquête communautaire, les principales particularités sont les suivantes :

- la totalité des cultures sous forêts (environ 400 000 ha) a été affectée à la fois aux superficies boisées et aux terres arables ou pâturages permanents ;
- la même règle a été appliquée aux cultures temporaires sous cultures permanentes (environ 170 000 ha). Le double comptage porte donc sur environ 6% de la SAU, mais celle-ci reste correcte ;
- les très grosses coopératives sont traitées comme les autres exploitations : les "coopérateurs" sont considérés comme des salariés permanents à temps complet ; les superficies, généralement louées à l'Etat, sont classées dans la catégorie "fermage" ;
- aucune distinction n'étant faite entre les vins de qualité et les autres vins, toute l'information a été mise sous "autres vins".

8.5. RÉSULTATS DE 1979/80 ET 1983 POUR L'ITALIE

L'Italie n'a pas réalisé d'enquêtes communautaires ni en 1979/80, ni en 1983. Les résultats publiés pour ces deux millésimes se rapportent en fait à une exploitation de 10% des questionnaires du recensement agricole de 1982.

8.6. RÉSULTATS DE 1983

8.6.1. France

A partir de 1983, lorsque le chef d'exploitation travaille pour le compte d'une autre personne physique ou morale, les membres de sa famille travaillant sur l'exploitation sont considérés comme de la main-d'oeuvre non familiale occupée régulièrement. De ce fait, les résultats des enquêtes antérieures à 1983 ne sont pas comparables à ceux des enquêtes ultérieures pour les rubriques "membres de la famille de l'exploitant et main-d'oeuvre non familiale occupée régulièrement".

8.6.2. Royaume-Uni

Les données concernant le nombre de conjoints sont incertaines pour l'Irlande du Nord, ce qui affecte les données relatives à la main-d'oeuvre au Royaume-Uni.

8.6.3. Danemark

Entre 1979-1980 et 1983, le seuil d'enquête a été relevé de 0,5 ha à 5 ha. De ce fait, environ 10 000 exploitations ne sont plus prises en compte. La production agricole de ces exploitations ne représente toutefois que 0,5% de la production agricole totale.

Seulement 60% des agriculteurs ont répondu aux questions sur leur temps de travail et celui de leur conjoint. Pour dresser les tableaux, les réponses reçues ont été extrapolées. Pour des raisons de cohérence entre les données sur le temps de travail de l'exploitant et les autres données sur la main-d'oeuvre, il a été nécessaire de limiter le recensement des autres données sur la main-d'oeuvre aux 60% d'exploitations ayant répondu aux questions sur le temps de travail de l'exploitant. Ceci fait peser une relative incertitude sur la qualité des données recensées au sujet de la main-d'oeuvre.

On a supposé que les autres membres de la famille de l'exploitant (L/03) et la main-d'oeuvre non familiale occupée régulièrement (L/04) travaillaient à plein temps sur l'exploitation (ceci est vrai, d'après d'autres sources, pour environ 85% d'entre eux).

8.6.4. Espagne

Les résultats sont extraits du recensement agricole de 1982. Ils concernent toutes les exploitations dont la SAU est supérieure à 1 ha et celles dont la SAU est inférieure à 1 ha mais dont la marge brute totale est supérieure à 75 000 pesetas. Les différences méthodologiques par rapport à l'enquête communautaire de 1983 sont minimes.

8.7. RÉSULTATS 1985

La valeur de l'unité de dimension économique a été fixée à 1 100 Ecus.

8.7.1. France : voir remarque faite pour 1983.

8.7.2. Danemark

Entre 1979-80 et 1985, le seuil d'enquête a été relevé de 0,5 ha à 5 ha. De ce fait environ 9300 exploitations ne sont plus prises en compte. Leur production agricole ne représente toutefois que 0,5 % de la production agricole totale.

Les données sur le temps de travail des agriculteurs et de leur conjoint sont extraites des statistiques comptables de l'exercice 1984/85 de l'Institut économique national.

On a supposé que les autres membres de la famille de l'exploitant (L/03) et la main-d'oeuvre non familiale occupée régulièrement (L/04) travaillent à temps complet sur l'exploitation.

8.8. RÉSULTATS 1987

La valeur de l'UDE a été portée à 1 200 Ecus.

8.8.1. France : voir remarque faite pour 1983.

8.8.2. Danemark

Entre 1979/80 et 1987, le seuil d'enquête a été relevé de 0,5 ha à 5 ha. Ainsi environ 8000 exploitations ne sont plus prises en considération. Toutefois leur production n'excède pas 0,5 % de la production agricole totale.

8.9 RÉSULTATS DE 1989/90

Les chefs d'exploitation sont comptabilisés dans la catégorie de main-d'oeuvre à laquelle ils appartiennent soit exploitants (L/01), soit conjoints (L/02), soit autres membres de la famille (L/03) ou main-d'oeuvre non familiale (L/04).

La valeur de l'UDE reste fixée à 1200 Ecus.

8.9.1. Danemark.

Le Danemark a remis un échantillon des données exhaustives collectées lors de l'enquête. Cependant pour certaines caractéristiques de la main-d'oeuvre, le Danemark a opéré un second échantillonnage des données. Lors de l'établissement des résultats tabulaires, la distinction entre les 2 échantillons n'a pu se faire avec la précision requise pour obtenir les résultats les plus corrects possible.

8.9.2. Allemagne

Lors de l'enquête 1991 (exhaustive), l'Allemagne a inclus, le recensement des exploitations agricoles des Länder de Mecklenburg-Vorpommern, Sachsen-Anhalt, Sachsen, Brandenburg, Thüringen et Berlin-Est.

Cependant pour ces Länder, la typologie des exploitations agricoles n'a pu être établie. Dans la comparaison entre données non typologiques et données typologiques, il faut considérer que

- les premières donnent un aperçu de l'agriculture pour toute l'Allemagne
- les secondes ne donnent un aperçu de l'agriculture que pour les 11 Länder faisant partie de l'Allemagne avant le 3 octobre 1990.

8.10 RÉSULTATS 1993

La valeur de l'UDE reste fixée à 1200 Ecus.

9. LA TYPOLOGIE COMMUNAUTAIRE DES EXPLOITATIONS AGRICOLES

Dès la première enquête sur la structure des exploitations agricoles, réalisée en 1966/67, il est apparu nécessaire de disposer, pour faciliter et élargir l'interprétation des résultats, d'un système de classification des exploitations permettant de les regrouper en ensembles homogènes en fonction de leurs structures de production. Cette classification, qui devait également faciliter les comparaisons entre les différents pays de la Communauté, ne devait pas reposer sur des critères uniquement physiques du fait notamment de l'affaiblissement du lien superficie-capacité productive due à l'expansion des systèmes de production hors-sol.

La nécessité de cette typologie n'a fait qu'augmenter avec le développement de la Politique Agricole commune qui, d'une part requiert bien souvent des informations sur des ensembles définis d'exploitations et d'autre part a engendré une prolifération des études et recherches sur l'agriculture communautaire demandant des ensembles homogènes pour l'échantillonnage et l'estimation.

Une typologie communautaire fut donc élaborée, d'abord expérimentalement pour l'enquête de 1966/67, puis sur de nouvelles bases à partir de l'enquête de 1975. Un premier schéma de classification des exploitations a été fixé par la Décision de la Commission 78/463/CEE du 7 avril 1978¹ et utilisé pour dépouiller les enquêtes de 1975, 1977, 1979/80 et 1983. Ce schéma a été révisé par la Décision de la Commission 85/377/CEE du 7 juin 1985², et cette nouvelle classification s'applique à partir de l'enquête de 1985. Des modifications ont été apportées à cette

¹ cf. "Structure des exploitations : première méthodologie des enquêtes communautaires", p. 155 et suivantes.

² J.O. L 220 du 17 août 1985

décision par la Décision de la Commission 94/376/CEE du 30 mai 1994³ tout en laissant le schéma de classification inchangé.

Pour l'enquête 1993, la France a distingué la jachère aidée et la jachère non aidée. Une valeur de la MBS a été affectée à la jachère aidée. La MBS provenant de la jachère aidée a été rajoutée au prorata des superficies en céréales et oléaprotéagineuses.

9.1. LA BASE DE LA TYPOLOGIE COMMUNAUTAIRE : LES MARGES BRUTES STANDARD.

La plupart des systèmes en vigueur de classification des exploitations agricoles se fondent sur deux caractéristiques économiques essentielles: l'orientation technico-économique et la dimension économique des exploitations. Il est d'autre part généralement admis, bien que ceci ne soit pas une règle impérative que l'étalon qui sert à mesurer la dimension soit le même que celui qui sert à opérer la classification. La typologie communautaire respecte ces deux principes, qui sont clairement énoncés à l'article premier des Décisions de la Commission.

Le choix de l'étalon de mesure est assez ouvert: certaines classifications se fondent sur le besoin de main-d'oeuvre, d'autres sur la valeur de la production, d'autres encore sur le concept de valeur ajoutée. La typologie communautaire a opté pour une notion proche de cette dernière, qui est celle de marge brute.

Par marge brute on entend la différence entre la valeur monétaire d'une production agricole (production brute) et les principaux coûts spécifiques proportionnels correspondant à la production en question. C'est donc un indicateur du revenu net potentiel de l'exploitation, qui a par ailleurs l'avantage de ne pas privilégier les spéculations à fort coefficient d'entrants.

La mesure directe des marges brutes, au niveau de chaque exploitation agricole, est toutefois une opération très compliquée, en raison notamment du volume très important de données à collecter. En conséquence, il a été décidé d'avoir recours à une mesure indirecte de la marge brute, à l'aide de coefficients standard calculés en appliquant dans chaque pays des définitions uniformes. Les marges brutes standard (MBS) correspondent donc à une situation moyenne, pour chacune des spéculations, dans le cadre d'une région donnée.

Le point de départ pour déterminer les MBS est donc la production brute, c'est-à-dire la valeur de la production. Celle-ci est constituée de ventes, des prestations en nature, de l'accroissement des stocks et des inputs nécessaires à la production de certaines spéculations dans le cadre de l'exploitation (intraconsommation). Elle est déterminée en principe sur la base des prix à la ferme, hors TVA.

Les produits à considérer ne sont pas limités aux produits agricoles stricto sensu; ils englobent les produits conditionnés et transformés dès lors que le conditionnement et la transformation s'effectuent généralement à la ferme dans la région considérée. Plus les produits sortant de l'exploitation correspondent à un stade avancé de conditionnement ou de transformation, plus les prix à la ferme et les coûts correspondants à déduire sont élevés.

La production brute comprend en plus de la valeur des produits principaux, celle des sous-produits éventuels ainsi que les montants des subventions liées au produit.

Les coûts spécifiques proportionnels sont ceux que l'on peut directement rattacher à une spéculation. On ne tient donc pas compte de coûts tels que, par exemple, les frais généraux de l'exploitation. De plus, les coûts qui concernent la main-d'oeuvre, la mécanisation, les bâtiments et les travaux par tiers (à quelques exceptions près) ne sont pas non plus retenus.

Pratiquement, les coûts spécifiques proportionnels déduits de la production brute sont les suivants :

- pour les productions végétales : semences et plants, engrais achetés, produits de protection des cultures, ainsi que certains coûts divers (eau pour irrigation, chauffage, séchage, frais de commercialisation, assurance).
- pour les productions animales : remplacement du cheptel, alimentation du bétail, coûts divers (eau, frais vétérinaires, frais de contrôle laitier et de sélection animale, chauffage, frais de commercialisation, assurance).

³ J.O. L 171 du 6 juillet 1994

L'évaluation des coûts des moyens de production en provenance de l'exploitation s'effectue en principe sur la base des prix à la ferme; en ce qui concerne ceux provenant du marché, on retient comme base leur prix d'achat. Les calculs se font hors TVA, et on déduit les subventions éventuelles liées aux inputs.

La production considérée pour la détermination des MBS correspond à une période de douze mois et les coûts à retenir sont ceux qui correspondent à cette production. Toutefois, les MBS sont calculées à partir de moyennes arithmétiques portant sur trois années calendriers ou trois campagnes agricoles. Elles sont d'abord déterminées en monnaie nationale, puis converties en ECU en utilisant le taux de change moyen relatif à la période de référence.

Différentes séries de MBS ont jusqu'à présent été calculées :

- Les premières (dites MBS "73") sont relatives à la période 1972-1973-1974 (ou 1972/1973-1973/1974-1974/1975); elles ont été utilisées pour le dépouillement des enquêtes de 1975 et de 1977.
- Les suivantes (dites MBS "80") sont relatives à la période 1979-1980-1981 (ou 1979/80-1980/81-1981/82); elles ont été utilisées pour le dépouillement des enquêtes de 1979/80 et 1983.
- Les suivantes (dites MBS "82") sont relatives à la période 1981-1982-1983 (ou 1981/82-1982/83-1983/84); elles ont été utilisées pour le dépouillement de l'enquête 1985.
- Les MBS "84" relatives à la période 1983-1984-1985 (ou 1983/84-1984/85-1985/86) ont été utilisées pour le dépouillement de l'enquête 1987.
- Les MBS "86" relatives à la période 1985-1986-1987 (ou 1985/86-1986/87-1987/88) ont été utilisées pour le dépouillement de l'enquête 1989/90.
- Les MBS "88" sont relatives à la période 1987-1988-1989 (ou 1987/88-1988/89 ou 1989/90) ont été utilisées par certaines analyses. A défaut de MBS "90" elles servent au dépouillement de l'enquête 1993.
- Les MBS "90" relatives à la période 1989-1990-1991 (ou 1989/90-1990/91-1991/92) sont en principe utilisées pour le dépouillement de l'enquête 1993.

Il a d'autre part été décidé¹⁾ que l'actualisation des MBS se ferait dorénavant tous les deux ans.

9.2. L'UTILISATION DES MARGES BRUTES STANDARD.

La dimension économique

Les MBS unitaires ainsi calculées permettent de valoriser chaque hectare ou chaque tête de bétail d'une exploitation. L'agrégation des résultats obtenus pour chaque spéculation permet de déterminer la marge brute standard totale de l'exploitation. Par définition cette marge brute standard totale est appelée "dimension économique de l'exploitation".

La dimension économique est exprimée en unités de dimension européennes (UDE). Jusqu'en 1983, une UDE valait 1 000 Ecus de marge brute standard. Pour l'enquête 1985, sa valeur a été fixée à 1 100 Ecus, pour 1987, sa valeur est de 1 200 Ecus, et elle sera dorénavant ajustée régulièrement pour tenir compte, en termes monétaires, de l'évolution agro-économique globale dans l'ensemble de la Communauté européenne. La valeur de l'UDE est de 1200 Ecus pour l'enquête 1989/90 et 1993.

L'orientation technico-économique

Les Décisions de la Commission définissent l'orientation technico-économique (OTE) d'une exploitation comme le système de production de cette exploitation, caractérisé par la contribution relative des différentes spéculations qu'elle pratique à sa marge brute standard totale.

1) cf. Décision 85/377/CEE de la Commission du 7 juin 1985, annexe I.3.b.

En d'autres termes, pour chaque exploitation, on va déterminer la part représentée par chaque spéculation, animale ou végétale, dans la marge brute standard totale. Les résultats obtenus vont permettre, en appliquant un certain nombre de règles de décision²⁾, de classer l'exploitation dans telle ou telle OTE. Ainsi, par exemple, si la marge brute imputable aux céréales est supérieure aux deux tiers de la marge brute totale, l'exploitation sera classée dans l'OTE "céréales".

Le schéma de classification utilisé a une structure arborescente à quatre niveaux :

- le premier niveau est constitué de 8 OTE générales : quatre orientations végétales (grandes cultures, horticulture, cultures permanentes et polyculture) ; trois orientations animales (herbivores, granivores et polyélevage) ; une orientation mixte culture-élevage,
- le second niveau est constitué de 17 OTE principales, obtenues par décomposition des OTE générales. C'est le niveau le plus utilisé dans le traitement des enquêtes communautaires sur la structure des exploitations agricoles, et la plupart des résultats présentés ci-après s'y réfèrent,
- le troisième niveau est constitué d'une cinquantaine d'OTE particulières, obtenues par décomposition des OTE principales. Dans le cadre des enquêtes structures, seules quelques informations sont disponibles à ce niveau déjà détaillé : nombre d'exploitations, marge brute et superficie totales,
- le dernier niveau enfin n'est utilisé que par certains États membres pour subdiviser certaines OTE particulières importantes pour leur agriculture.

Bien que les principes généraux de classification des exploitations soient restés stables depuis l'enquête de 1975, le schéma lui-même a été modifié à partir de l'enquête de 1985 pour permettre notamment son adaptation au nouveau visage de l'agriculture européenne après l'entrée dans la Communauté des trois nouveaux pays méditerranéens.

Toutefois, cette adaptation s'est faite en respectant autant que possible la continuité des séries, principalement en ce qui concerne les OTE principales. Le tableau ci-dessous permet de retrouver les anciennes orientations principales à partir de la nouvelle classification :

Orientations technico-économique	
Décision 78/463/CEE	Décision 85/377/CEE
11	11
12	12
21	20
31	31
32	32 + 33 + 34
41	41
42	42
43	43
44	44
51	501
52	502 + 503
61	601
62	602 + 603 + 604 + 605 + 606
71	71
72	72
81	81
82	82

²⁾ cf. "Structures des exploitations : méthodologie des enquêtes communautaires", p. 155 et suivantes (ancien schéma) et p. 257 et suivantes (nouveau schéma), modifiée par la Décision de la Commission n° 94/376/CEE du 30 mai 1994.

9.3 Interprétation de la typologie

La typologie communautaire des exploitations agricoles permet la constitution de groupes d'exploitations agricoles relativement homogènes, en appliquant des règles identiques dans tous les Etats membres. Toutefois, un certain nombre de problèmes doivent être signalés car ils ont une influence certaine sur les résultats obtenus.

La non classification de certaines exploitations agricoles

Un certain nombre d'exploitations échappent à toute classification car elles n'ont que des caractéristiques auxquelles a été attribuée une MBS nulle. De ce fait, leur marge brute standard totale est également nulle.

Le tableau ci-dessous donne, pour chaque Etat membre, le nombre d'exploitations (en milliers), qui n'ont pu être classées pour les enquêtes de 1985, 1987, 1989/90 et 1993 :

	Nombre total d'exploitations				Exploitations non classées							
	<i>(en 1000)</i>				<i>(en 1000)</i>							
					Nombre				Pourcentage			
	1985	1987	89/90	1993	1985	1987	89/90	1993	1985	1987	89/90	1993
B	97.8	92.6	85.0	76.3	0.2	0.2	0.2	0.2	0.20	0.22	0.28	0.3
DK	92.4	86.9	81.3	73.8			0.0	0.0	-	-	-	0.0
D	740.5	705.1	665.1	606.1			0.0	0.0	-	-	-	0.0
GR	951.6	953.3	923.5	819.2	3.2	5	0.0	0.0	0.34	0.52	-	0.0
E		1791.6	1593.6	1373.6		19	12.7	4.8	-	1.06	0.80	0.35
F	1056.9	981.7	1017.0	801.3	0.3	0.2	0.9	0.3	0.03	0.02	0.09	0.04
IRL	220.2	217	170.6	159.5	1.1	1	0.1	0.1	0.50	0.46	0.08	-
I	2801.1	2784.1	2664.6	2488.4	22.6	10.2	25.5	34.1	0.81	0.37	0.96	1.4
L	4.41	4.19	3.95	3.40	0.03	0.03	0.03	0.03	0.68	0.72	0.76	0.82
NL	135.9	132	124.8	119.7			0.0	0.1	-	-	-	0.0
P		635.5	598.7	489.0		4.1	0.2	0.2	-	0.65	0.03	0.4
UK	258.5	260.1	243.1	243.4	10.9	10.9	1.8	2.2	4.22	4.19	0.73	0.90

Dans la plupart des pays, la non classification provient du fait que lorsqu'on estime qu'une spéculation n'existe pas dans une région donnée, on lui attribue une MBS égale à zéro. Si, au cours de l'enquête, on constate la présence de cette spéculation sur une exploitation de la région, ceci entraînera une certaine distorsion de la classification, que l'exploitation en question ait ou non une MBS totale différente de zéro.

Pour l'Irlande et le Royaume-Uni, où la part des exploitations non classées était jusqu'en 1983 nettement supérieure à celle des autres Etats membres, il faut rechercher une explication du côté du traitement des superficies fourragères.

En général, la MBS des superficies fourragères est considérée comme étant égale à zéro, les coûts variables pour les fourrages étant déduits lors du calcul des MBS des herbivores. S'il n'y a pas d'herbivores sur l'exploitation au jour de l'enquête, les superficies fourragères, dont le produit est normalement destiné à la vente, sont traitées comme les autres cultures et des MBS spécifiques leur sont appliquées.

Mais au Royaume-Uni et en Irlande, l'absence de marché permettant de mesurer les prix pour le fourrage vert en général empêche l'élaboration de ces MBS spécifiques. De ce fait, jusqu'en 1983, environ 10% des exploitations britanniques et irlandaises n'étaient pas classées dans la typologie communautaire.

Dans le but de rendre possible leur classification, il a été décidé, lors de la révision de la typologie, d'affecter aux prairies permanentes et pâturages non occupés par des herbivores le jour de l'enquête, des MBS d'un faible montant, estimées forfaitairement.

Cette décision, appliquée pour la première fois lors de l'enquête de 1985, a évidemment des conséquences sur l'interprétation que l'on peut faire des résultats car la quasi-totalité des exploitations ainsi introduites dans la typologie sont maintenant classées dans l'OTE particulière "herbivores sans activité dominante" (code 444).

Les activités couvertes par la typologie communautaire

Un problème particulier soulevé par la classification typologique est la non inclusion des activités forestières dans le schéma général de classification. Pour certains Etats membres, en particulier l'Italie, les activités forestières font partie intégrante de l'agriculture et l'on pourrait avancer qu'il y a lieu de les reconnaître en tant que telles comme une orientation technico-économique. On peut dire la même chose des exploitations piscicoles.

Plus généralement, la typologie communautaire ne prend pas en compte les autres activités lucratives exercées éventuellement par l'exploitant ou les membres de sa famille, même si ces activités sont directement liées à l'exploitation agricole (pisciculture, chasse ou tourisme sur l'exploitation par exemple).

La nature monétaire des MBS

Les MBS sont calculées en monnaie nationale, puis converties en ECU.

Leur actualisation régulière (maintenant tous les deux ans) pose évidemment le problème de la comparabilité dans le temps des résultats des enquêtes structures, notamment en ce qui concerne la taille économique des exploitations.

Il faut en effet rappeler que les enquêtes communautaires ont été dépouillées en utilisant des MBS dont l'année de référence est donnée ci-après :

Enquête	1975	1977	1979/80	1983	1985	1987	89/90	1993
MBS	MBS 73	MBS 73	MBS 80	MBS 80	MBS 82	MBS 84	MBS 86 ¹⁾	MBS 90

Au cours du temps, les MBS ont fortement augmenté, suivant en cela l'évolution agro-économique générale.

Pour tenter de remédier à ce phénomène d'érosion monétaire, il a été décidé, lors de la révision de la typologie, que la définition de l'unité de dimension économique européenne (UDE) serait modifiée lors de chaque renouvellement des MBS (donc tous les deux ans). Cette actualisation sera faite en multipliant la valeur de base de l'UDE (1000 Ecus en 1980) par un coefficient permettant de tenir compte de l'évolution agro-économique globale dans la Communauté. En application de ce principe, la valeur de l'UDE a été fixée pour l'enquête de 1985 (MBS "1982") à 1100 Ecus et pour les enquêtes de 1987, 1989/90 et 1993 à 1200 Ecus.

Pour plus de clarté, le tableau ci-dessous rappelle pour chaque enquête depuis 1975 : la période de référence des MBS et la définition de l'UDE :

Enquêtes	Années de référence des MBS	1 UDE = ... ECU
1975	1973	1 000
1977	1973	1 000
1979/80	1980	1 000
1983	1980	1 000
1985	1982	1 100
1987	1984	1 200
1989/90	1986 ¹⁾	1 200
1993	1990	1 200

1) Pour l'Allemagne, MBS "88".

1) Pour l'Allemagne, MBS "88".

Par ailleurs, on doit également tenir compte du fait que la modification des MBS affecte également dans une certaine mesure la classification des exploitations. En effet, les MBS de toutes les spéculations n'évoluent pas au même rythme et celles qui augmentent le plus rapidement "attirent" les exploitations vers les orientations qu'elles caractérisent.

Plus récemment des mesures de subventions ont été associées au retrait de terres de la production. La classification des exploitations s'en trouve affectée d'une part par la MBS totale dans la distribution en classes de dimension économique et d'autre part par la diminution des cultures qui définissent la spécialisation des exploitations.

L'enquête 1989/90 n'a pas été touchée par ces mesures, ou du moins ne l'a pas été de façon importante. L'enquête 1993 est touchée par ces mesures et la jachère aidée a été incluse dans la détermination de l'OTEX.

INDICE

Introduzione.....	81
Segni e abbreviazioni.....	81
Metodologia dell'indagine 1993.....	83
Particolarità nazionali dell'indagine 1993.....	91
Avvertenza sui risultati storici delle indagini.....	93
La tipologia comunitaria delle aziende agricole.....	98
RISULTATI DEL 1993.....	105
A. Risultati per paese membro.....	107
I. Principali risultati.....	108
II. Dimensione delle aziende.....	110
III. Seminativi.....	118
IV. Coltivazioni permanenti.....	122
V. Coltivazioni in serra.....	126
VI. Bovini.....	128
VII. Vacche da latte.....	134
VIII. Altri animali.....	136
IX. Orientamento tecnico-economico delle aziende.....	142
X. Manodopera agricola.....	146
XI. Doppia attività.....	148
XII. Zone svantaggiate.....	150
XIII. Sistema di conduzione.....	152
B. Risultati principali per classi di grandezza delle aziende.....	155
I. In termini di SAU.....	156
II. In termini di RLS.....	182
C. Risultati principali per orientamenti tecnico-economici.....	209
D. Risultati principali per regioni.....	237
I. Belgio.....	238
II. Paesi Bassi.....	239
III. Germania.....	240
IV. Grecia.....	244
V. Spagna.....	246
VI. Francia.....	250
VII. Italia.....	254
VIII. Portogallo.....	258
IX. Regno Unito.....	260
RISULTATI STORICI A PARTIRE DAL 1966/67.....	263
I. Principali risultati.....	264
II. Dimensione delle aziende.....	274
III. Seminativi.....	282
IV. Coltivazioni permanenti.....	294
V. Coltivazioni in serra.....	300
VI. Bovini.....	304
VII. Altri animali.....	310
VIII. Orientamento tecnico-economico delle aziende.....	328
IX. Manodopera agricola.....	394
GLOSSARIO.....	403

INTRODUZIONE

L'indagine comunitaria del 1993 sulla struttura delle aziende agricole fa seguito a quelle del 1966-67, 1970-71, 1975, 1977, 1979-80, 1983, 1985, 1987 e 1989/90. Essa è stata realizzata dai servizi statistici degli Stati-membri conformemente al Regolamento (CEE) n° 571/88 del Consiglio.

La metodologia di queste indagini è stata pubblicata nel maggio 1986 (Struttura delle aziende : metodologia delle indagini comunitarie), ed il lettore è invitato a rifarsi a tale pubblicazione per tutti i problemi ad essa attinenti. Le specificità dell'indagine del 1993 figurano a pagina 91. Per altro sono anche presentate a pagina 93. alcune osservazioni utili all'interpretazione dei risultati delle indagini precedenti (a partire dal 1966-67). Un'edizione aggiornata della metodologia applicata dagli Stati Membri sarà pubblicata nell'ottobre 1996 (Indagine Strutture : metodologia dell'indagine comunitaria).

Nell'utilizzazione dei risultati di tale indagine è opportuno notare che per determinate caratteristiche e per determinati paesi i risultati possono differire in modo significativo da quelli ottenuti partendo da altre fonti. I problemi posti dal dalla costruzione di un campione ad uso multiplo, come quello utilizzato in alcuni casi per l'indagine sulla struttura delle aziende, rendono inevitabili tali scostamenti, in particolare per le caratteristiche relativamente rare o per quelle che riguardano molto specificatamente aziende specializzate. E' evidente che è stato fatto tutto il possibile per garantire la precisione dei risultati e si ritiene che le tabelle forniscano un'immagine attendibile della struttura delle aziende agricole nella comunità.

Le tabelle del presente volume sono bilingui (francese/inglese) ma alla fine del volume figura un succinto glossario multilingue. Peraltro, le attività agricole produttive sono accompagnate, ovunque è possibile, dal codice utilizzato nell'allegato al regolamento che organizza l'indagine sulla struttura delle aziende (elenco delle caratteristiche). Tale regolamento, in tutte le lingue comunitarie, figura nel volume metodologico sopra citato.

Ogni ulteriore informazione sui risultati dell'indagine sulla struttura delle aziende agricole potrà essere richiesta al seguente indirizzo

Eurostat, Division F -1
Bât. Jean Monnet
Rue Alcide de Gasperi
B.P. 1907
L - 2920 LUXEMBOURG
Tel. (+352) 4301-37229
Fax. (+352) 4301 37317

SEGNI E ABBREVIAZIONI

HA	:	Ettaro
SAU	:	Superficie agricola utilizzata
UTA	:	Unità-lavoro-anno
%	:	Percentuale
0.0	:	Dato inferiore alla metà dell'unità
:	:	Dato non disponibile
*	:	Stima EUROSTAT
-	:	Nulla

METODOLOGIA DELL'INDAGINE 1993

La metodologia generale delle indagini comunitarie sulla struttura delle aziende agricole è stata pubblicata nel 1986 (Struttura delle aziende: metodologia delle indagini comunitarie). Un'edizione aggiornata sarà disponibile nell'ottobre 1996.

Qui di seguito figurano le specificità dell'indagine 1993.

Il regolamento (CEE) n. 571/88 del Consiglio prevede che gli Stati membri effettuino un'indagine sulla struttura delle aziende agricole sul periodo coperto dall'anno di messa in coltura corrispondente al raccolto da ottenere nel 1993.

1. Data dell' indagine 1993

Stato membro	Tipo d'indagine	Bestiame	Uso del suolo	Manodopera
Belgio	CGA	15 maggio 1993	caratteristiche strutturali-1 dicembre 1993	manodopera, colture invernali
Germania	Campione	13 dicembre 1992	maggio 1993	aprile 1993
Spagna	Campione	1 ottobre 1993 - 31 dicembre 1993		
Francia	Campione	1 settembre 1993 - 30 gennaio 1994		
Irlanda	Campione	1 giugno 1993		
Italia	Campione	15 novembre 1993 - 28 febbraio 1994		
Lussemburgo	CGA	15 maggio 1993		
Paesi Bassi	CGA	Fine marzo 1993 - inizio giugno 1993		
Portogallo	Campione	novembre 1993 - aprile 1994		
Regno Unito	Campione	1 giugno 1993	1 giugno 1993	-1 settembre 1993

2. Periodo di riferimento

Stato membro	Tipo d'indagine	Bestiame	Uso del suolo	Manodopera
Belgio	CGA	15 maggio 1990	15 maggio 1990	Dodici mesi prima dell'indagine
Germania	Campione	13 dicembre 1992	maggio 1993	aprile 1993
Spagna	Campione	Giorno dell'indagine	1 ottobre 1992 - 30 settembre 1993	
Francia	Campione	Giorno dell'indagine	1/11/1992 - 31/10/1993	Giorno dell'indagine
Irlanda	Campione	1 giugno 1993	1 giugno 1993	1 giugno 1992 - 31 maggio 1993
Italia	Campione	1 dicembre 1993	1/11/1992 - 31/10/1993	1/11/1992 - 31/10/1993
Lussemburgo	CGA	15 maggio 1993	15 maggio 1993	Dodici mesi prima dell'indagine
Paesi Bassi	CGA	Giorno dell'indagine tra fine marzo 1993 e inizio giugno 1993		
Portogallo	Campione	Giorno dell'indagine	1/11/1992 - 31/10/1993	Dodici mesi prima dell'indagine e giorno dell'indagine
Regno Unito	Campione	1 giugno 1993	1 giugno 1993	1 settembre 1992 - 31 agosto 1993

3. Caratteristiche facoltative non rappresentate per Stati membri

Caratteristiche		Paesi											
Codici	Descrizione	B	DK	D	GR	E	F	IRL	I	L	NL	P	UK
D/02	Frumento duro	X	X					X		X	X		X
D/03	Segale							X					
D/06	Granturco		X					X		X	X		X
D/07	Riso	X	X	X				X		X	X		X
D/08	Altri cereali		X	X							X		
D/09a	Legumi secchi, coltura pura per foraggio										X		
D/09b	legumi secchi, coltura pura non foraggio		X	X				X		X	X		X
D/13a	Tabacco		X					X		X	X	N	X
D/13b	Luppolo		X					X		X	X	N	
D/13c	Cotone	N	X	N			X	X		X	N	N	N
D/13/d/i	Semi oleosi										X		
D/13/d/i/1	Colza e ravizzone				X						X	X	
D/13/d/i/2	Girasole	N	X	N				X		N	N		N
D/13/d/i/3	soia	N	X	N				X		N	N	N	N
D/13/d/ii	Piante aromatiche, medicinali e spezie							X		X	X	N	N
D/13/d/iii	Altre piante industriali		X					X					X
D/13/d/iii/1	Canna da zucchero	N	X	N	N		X	X	X	X	N	N	N
D/14a	ortaggi freschi, in coltivazione di pieno campo									X			
D/15	Ortaggi freschi, meloni, fragole in serra									X			
D/17	Fiori e piante ornamentali in serra							X					
D/18b	Altre piante foraggere							X					
D/19	sementi e piantine per seminativi							X		X			
D/20	Altre coltivazioni di seminativi			X			X		X				
D/21	Terreni a riposo							X					
E	Orti familiari		X								N		N
F/02	Pascoli magri	X	X						X	X			
G/01b	Frutta e bacche delle specie di origine subtropicale	N	X	N				N		X	N		N
G/01c	Frutta a guscio	N	X	N				N		X	N		N
G/02	Agrumeti	X	X	X				X		X	X		X
G/03	Oliveti	X	X	X				X		X	X		X
G/03a	Olive da tavola	X	X	X				X		X	X		X
G/03b	Olive da olio	X	X	X				X		X	X		X
G/04	Vigneti	X	X					X		X	X		
G/04a	Vino di qualità	X	X					X			X		X
G/04b	Altri vini	X	X	X				X		X	X		
G/04c	Uva da tavola	X	X	X				X		X	X		X
G/04d	Uva passa	N	X	X			N	X	X	X	N	N	N
G/06	Altre coltivazioni permanenti		X					X		X	X		X
G/07	Coltivazioni permanenti in serra			X				X		X		N	X
H/02a	Superficie boscata non commerciale	N	N	N	N		N	N	N	N	N	N	N
H/02b	Superficie boscata: commerciale	N	N	N	N		N	N	N	N	N	N	N
H/02c	Superficie boscata: latifoglie	N	N	N	N		N	N		N	N	N	N
H/02d	Superficie boscata: conifere	N	N	N	N		N	N		N	N	N	N
H/02e	Superficie boscata: misti	N	N	N	N		N	N		N	N	N	N
I/01	Coltivazioni successive secondarie	X	X	X				X			X		X
I/01a	di cui : ccreali non foraggeri	X	X	X				X		X	X		X
I/01b	di cui : legumi secchi non foraggeri	X	X	X				X		X	X		X
I/01c	di cui : piante da semi oleosi non foraggere	X	X	X				X		X	X	X	X
I/01d	Altre coltivazioni successive secondarie	X	X	X				X			X		X
I/02	Funghi			X						X		N	
I/03	Superfici irrigate			X				X		X			
I/04	Superficie di base delle serre utilizzate							X					
I/05	Coltivazioni consociate	N	X	N				X		X	N	N	N
I/05a	Coltivazioni consociate : agricole - forestali	N	X	N			N	X		X	N	N	N
I/05b	Coltivazioni consociate : permanenti-annuali	N	X	N			N	X		X	N	N	N
I/05c	Coltivazioni consociate : permanenti-permanententi	N	X	N			N	X		X	N	N	N
I/05d	Coltivazioni consociate : altre	N	X	N			N	X		X	N	N	N
I/06	Superfici oggetto del regime di aiuti, ritiro dei seminativi		X		N	N		X				X	
I/06a	Terreni a riposo con possibilità di rotazione		X	X	N	N		X		X		X	
I/06b	Prati permanenti e pascoli per un allevamento estensivo		X	X	N	N		X		X	X	X	X
I/06c	Lenticchie, ceci e vecce	X	X	X	N	N		X		X	X	X	X
I/06d	Superfici boscate o in via di imboschimento		X	X	N	N		X				X	
J/02a	Bovini di meno di un anno, maschi			N			N			N			N
J/02b	Bovini di meno di un anno, femmine			N			N			N			N
J/09a	Pecore		X	X									
J/10	Caprini		X	N				N					N
J/10a	Capre femmine da riproduzione		X	N				N					N
J/10b	Altri caprini			N						X			
J/17	Coniglie madri		N	N				X					N
J/18	Api		N	N				X			N		N
J/19	Altri animali	X	X	N	X	X	X				X	X	X

N : facoltativo ; X : non rappresentato

Nell'indagine 1993 sono facoltative le informazioni riguardanti le macchine agricole e, in parte, la manodopera agricola.

4. Piani di campionamento

Solo 3 Stati Membri (Paesi Bassi, Belgio e Lussemburgo) hanno effettuato un Censimento Generale nel 1993; gli altri hanno trasmesso dei risultati derivati da un campionamento. Tutte le indagini si riferiscono al 1993.

L'indagine 1993 sono state così realizzate :

Paese	Indagine 1993
B	Completi
DK	Campione (33%)
D	Campione (15,7%) (Risultati calcolati ¹⁾)
GR	Campione (10%)
E	Campione (3,5%)
F	Campione (7%) ²⁾
IRL	Campione (35%)
I	Campione (2,75%)
L	Completi
NL	Completi
P	Campione (12,5%)
UK	Campione (31%)

1) Per deroga, la Germania non trasmette dati individuali, ma stabilisce essa stessa i risultati tabulari.

2) In Francia il piano di campionamento è stato messo a punto al momento del censimento. Sono le stesse aziende (lo stesso campione) che sono seguite a partire dal censimento. Per effetto della scomparsa di talune aziende, il numero di aziende interrogate diminuisce di anno in anno. Vengono inserite le aziende create a partire da aziende facenti parte del campione originario.

RICAPITOLAZIONE DEGLI SCHEMI DI CAMPIONAMENTO DEGLI STATI MEMBRI INTERESSATI

Stato membro (1)	Base del campione	Metodo di campionamento	Stratificazione geografica	Altri criteri di stratificazione				
				A(2)		B(2)		
				Numero (3)	Descrizione	Numero (3)	Descrizione	Frazione del campionamento (4)
D	Relazione sull'agr. 1993	Combinazione Campionamento sistematico campione aleatorio	Per "Länder"	20	S1: 3000 e più galline da uova e pollastre S2: 100 e più scrofe da riproduzione o 1000 suini e più S3: 200 ha e più di SAU 0 10 ha e più di vigneti S4: Luppolo o tabacco Vigneti : S5: meno di 3 ha S6: da 3 a meno di 10 ha Orticoltura : S7: meno de 1 ha S8: da 1 a meno di 2 ha S9: da 2 a meno di 5 ha S10: da meno 10 ha S11: 10 ha e più Altre colture: S12: meno di 1 ha S13: da 1 a meno di 2 ha S14: da 2 a meno di 5 ha S15: da 5 a meno di 10 ha S16: da 10 a meno di 20 ha S17: da 20 a meno di 30 ha S18: da 30 a meno di 50 ha S19: da 50 a meno di 100 ha S20: 100 ha e più	-	-	(4) 0.66 - 1 0.66 - 1 1 0.22 - 0.66 0.14 - 0.48 0.29 - 1 0.17 - 0.33 0.29 - 0.67 0.4 - 0.8 0.6 - 1 0.8 - 1 0.04 - 0.47 0.04 - 0.20 0.04 - 0.22 0.05 - 0.25 0.08 - 0.28 0.1 - 0.36 0.13 - 0.40 0.2 - 0.67 0.4 - 1
GR	Censimento generale dell'agricoltura e dell'allevamento 1981	Aleatorio stratificato multidimensionale delle superfici	13 unità geografiche e NUTS II	3	Carattere urbano	3	Regioni svantaggiate e altre	1/10
E	Censimento generale dell'agricoltura 1989	Stratificato -sorteggio sistematico all'interno degli strati	comunità autonome	19	OTEX a 2 cifre		Dimensione secondo RLS, UTA, SAU, unità di bestiame	Entre 1/1650 e 1
IRL	Lista delle aziende agricole del censimento 1991 con correzione	Campione sistematico e campione aleatorio all'interno degli strati		10	> 1 ha 1 ha < 2 ha 2 ha < 5 ha 5 ha < 10 ha 10 ha < 20 ha 20 ha < 30 ha 30 ha < 50 ha 50 ha < 100 ha 100 ha + exploitations spécialisées			0.76 0.21 0.26 0.28 0.35 0.44 0.62 0.89 0.66-1 0.66-1
P	Censimento 1989	Aleatorio stratificato sistematico all' interno degli strati	9 Regione agricole	15-20	S1: Barbabietole da zucchero >0 S2 : 100 e più suini S3 : 1000 e più pollame S4: 0 e più Pianti industriali S5 : 0 e più olive ta tavola S6 : 0 e più vivai S7 : 0 e più uva da tavola S8 : 0 e più fiori e piante ornamentali, sotto vetro S9 : o e più frutta fresca e bacche di specie d'origine subtropicale S10: 0 e più fiori S11: = 0 ha S12: < 1 ha S13: 1 - <2 ha S14: 2 - < 5 ha S15: 5 - < 10 ha S16: 10 - < 20 ha S17: 20 - < 50 ha S18: 50 - < 100 ha S19: >= 100 ha (5)		Classe di SAU	1.0 1.0 1.0 1.0 1.0 1.0 1.0 0.5 0.5 0.5 0.07 0.07 0.07 0.16 0.25 0.5 1.0 1.0

RICAPITOLAZIONE DEGLI SCHEMI DI CAMPIONAMENTO DEGLI STATI MEMBRI INTERESSATI

Stato membro (1)	Base del campione	Metodo di campionamento	Stratificazione geografica	Altri criteri di stratificazione				
				A(2)		B(2)		
				Numero (3)	Descrizione	Numero (3)	Descrizione	Frazione del campionamento
I	Censimento generale dell'agricoltura 1990	Aleatorio stratificato	19 Regioni e 2 Province autonome	9	OTEX (Orientamento tecnico Economico)	9	Classe di UDE	2,75 %
UK	-EW Censimento agricolo del giugno 1993	Origine scelta a caso all'interno degli strati	9 regioni agricole	8	Dimensione economica (ECU) 0 1 - 4000 4000 - 8000 8000 - 16000 16000 - 40000 40000 - 100000 100000 - 250000 ≥ 250000	-	-	0,31 0,43 - 0,44 0,22 - 0,323 0,29 - 0,38 0,30 - 0,55 0,40 - 0,62 0,44 - 0,45 0,94 - 0,95
	-S Censimento agricolo del giugno 1993	Origine scelta a caso all'interno degli strati	-	40	Unità di dimensione europea (ECU) : 1 (0 a 9600) 2 (9600 a 48000) 3 (48000 a 120000) 4 (- 120000) 1 (0 a 9600) 2 (9600 a 48000) 3 (48000 a 120000) 4 (- 120000) 1 (0 a 9600) 2 (9600 a 48000) 3 (48000 a 120000) 4 (- 120000) 1 (0 a 9600) 2 (9600 a 48000) 3 (48000 a 120000) 4 (- 120000) 1 (0 a 9600) 2 (9600 a 48000) 3 (48000 a 120000) 4 (- 120000) 1 (0 a 9600) 2 (9600 a 48000) 3 (48000 a 120000) 4 (- 120000) 1 (0 a 9600) 2 (9600 a 48000) 3 (48000 a 120000) 4 (- 120000) 1 (0 a 9600) 2 (9600 a 48000) 3 (48000 a 120000) 4 (- 120000) 1 (0 a 9600) 2 (9600 a 48000) 3 (48000 a 120000) 4 (- 120000) 1 (0 a 9600) 2 (9600 a 48000) 3 (48000 a 120000) 4 (- 120000) 1 (0 a 9600) 2 (9600 a 48000) 3 (48000 a 120000) 4 (- 120000)	-	-	0,30 0,50 0,46 0,57 0,71 0,47 0,27 0,36 1,00 0,38 0,39 1,00 1,00 0,05 0,10 0,20 0,39 0,52 0,19 0,18 0,49 0,47 0,51 1,00 1,00 0,45 0,75 1,00 1,00 0,14 0,23 0,42 1,00 0,14 0,42 1,00 1,00 0,33 0,30
	-NI Censimento agricolo del giugno 1993	Origine scelta a caso all'interno degli strati	-	5	Unità di dimensione europea (ECU) : 0 1 - 3999 4000 - 15999 ≥ 16000	-	-	0,30

- (1) D = R.F. di Germania, F = Francia, UK = Regno Unito, EW = Inghilterra e Galles, S = Scozia, NI = Irlanda del Nord, DK = Danimarca, GR = Grecia, NL = Paesi Bassi.
- (2) A e B rappresentano i criteri di campionamento indipendenti.
- (3) Numero di strati.
- (4) Le frazioni di campionamento possono variare a seconda dei Länder; sono qui riportati unicamente i tassi minimi e massimi per il complesso dei Länder.

Modifiche per alcuni Länder :

- Amburgo, Brema, Saarland e Berlino
 S1 : 1 000 e più galline da uova e pollastre, oppure 100 e più polli da carne o oche, anatre, tacchini.
 S2 : 50 e più scrofe riproduttrici oppure 20 e più suini.
 - Niedersachsen :
 S1 : 5 000 e più galline da uova e pollastre, oppure 10 000 e più polli da carne o oche, anatre, tacchini.
 - Nordrhein-Westfalen :
 S1 : 5 000 e più galline da uova e pollastre, oppure 1000 e più polli da carne o oche, anatre, tacchini.
 - Essen :
 S2 :oppure 500 e più suini.
 - Rheinland-Pfalz :
 S2 :oppure 500 e più suini.
 S3 :oppure 15 ha e più di vigneti
 S6 : 3 a 15 ha.
 - Baden-Württemberg :
 S2 : 125 e più scrofe da riproduzione o 700 e più suini.
 S9 : da 2 a 7 ha
 S10 : da 7 a 15 ha
 S11 : 15 ha e più.
 - Bayern :
 S2 :oppure 600 e più suini.
- (5) Regione "Entre Douro e Minho" in Portogallo. Le altre regioni seguono lo stesso piano di campionamento.

5. PUBBLICAZIONI NAZIONALI

I risultati nazionali dell'indagine sulla struttura delle aziende agricole, spesso corredati da dati nazionali complementari, nonché da spiegazioni sui metodi utilizzati, hanno costituito oggetto delle seguenti pubblicazioni nazionali.

5.1 REPUBBLICA FEDERALE DI GERMANIA

Elenco delle pubblicazioni nella serie specializzata 3 (agricoltura, silvicoltura e pesca) a proposito della relazione agricola.

Pubblicazioni dell' Istituto federale di statistica relative alla relazione agricola :

- serie 2.1.2 "Bodennutzung der Betriebe" (utilizzo delle terre delle aziende).
- serie 2.1.3 " Viehhaltung der Betriebe" (allevamento nelle aziende).
- serie 2.1.4 "Betriebssysteme und Standardbetriebseinkommen" (sistemi di conduzione e reddito standard delle aziende).
- serie 2.1.5 "Sozialökonomische Verhältnisse" (situazione socio-economica).
- serie 2.1.6 "Besitzverhältnisse in den landwirtschaftlichen Betrieben" (sistemi di conduzione nelle aziende agricole).
- serie 2.1.7 "Außerbetriebliche Einkommen und Arbeitsverhältnisse für ausgewählte Betriebsgruppen" (redditi non agricoli e condizioni di lavoro in alcuni gruppi di aziende).
- serie 2.1.8 "Pachtflächen und Pachtpreise"

5.2 FRANCIA

Données n° 68, juin 1994 - "enquête sur la structure des exploitations en 1993 : 800 000 exploitations toujours plus grandes".

Etude n° 30, décembre 1994 - " 800 000 exploitations en 1993".

Dans les cahiers.

- n° 22, juin 1995 - "Les terres libérées par les retraités...une affaire de jeunes"
- n° 22, juin 1995 - "Les jeunes agriculteurs sont peu nombreux mais s'installent dans de bonnes conditions"
- n° 22, juin 1995 - "Nationalité du chef, agro tourisme, agriculture biologique, travaux à façons-Rumeurs agricoles" (Camille de Caix).
- n° 23, septembre 1995- "Les jeunes ménages et agriculteurs trouvent des sources de revenus hors agriculture"
- n° 23, septembre 1995 - "Les exploitations les plus modestes disparaissent" (Camille de Caix).

5.3 ITALIA

Struttura e produzioni delle aziende agricole - Anno 1993

5.4 PAESI BASSI

Pubblicazioni del CBS (Istituto centrale di Statistica) riguardanti le indagini sulle strutture delle aziende agricole nel 1993 :

- Landbouwtelling, edizione 1993. (su dischetto)
- Landbouwtelling, edition 1990-1993, 1990-1994 e 1990-1995 (publicatie CBS/MISSET e su dischetto)
- Maandstatistiek van de landbouw jaargangen 1993, 1994, 1995 e 1996
- Landbouwcijfers 1994, 1995 e 1996 (publicatie CBS/LEI - DLO)
- Tuinbouwcijfers 1994, 1995 e 1996 (publicatie CBS/LEI - DLO)
- Losbladige tabellen op aanvraag

5.5 BELGIO

I risultati del censimento del 15 maggio 1993 sono pubblicati in "Statistiques agricoles" 1994 "Recensement agricole et horticole au 15 mai 1993", ainsi que dans le tome N°2 de l'I.N.S..

5.6 LUSSEMBURGO

I censimenti dell'agricoltura nel 1993, bollettino dello STATEC n. 2/1994 (Giugno 1994).

5.7 REGNO UNITO

Digest of Agricultural Census Statistics

Agriculture in the United Kingdom, MAFF (annuale)

Economic report on Scottish Agriculture, Scottish Office (annuale)

Welsh Agricultural Statistics, Welsh Office (annuale)

Statistical Review of Northern Ireland Agriculture, Department of Agriculture for Northern Ireland (annuale)

5.8 IRLANDA

Census of Agriculture, June 1991 - First results (Dicembre 1992)

Census of Agriculture, June 1991 - Detailed results (Aprile 1994)

Census of Agriculture, June 1991 - Rural districts results (Dicembre 1995)

5.9 DANIMARCA

I risultati dell'indagine agricola e orticola del 1989 sono stati pubblicati in Landbrugsstatistik 1989, Copenhagen, 1990.

5.10 SPAGNA

- Encuesta sobre la estructura de las explotaciones agrícolas 1993, proyecto.

- Encuesta sobre la estructura de las explotaciones agrícolas 1993.

Tomo I, resultados nacionales

Tomo II, resultados por Comunidades autónomas. (17 volúmenes, uno por cada Comunidad)

5.11 PORTOGALLO

- I risultati dell'indagine sono pubblicati dall'INE (Istituto Nazionale di Statistica)

6. PARTICOLARITÀ NAZIONALI DELL'INDAGINE 1993

6.1 GERMANIA

Nell'ottobre 1990 c'è stata la riunificazione della Germania. L'indagine 1989 non comprende i Länder dell'ex RDT. Nell'indagine 1991 vengono invece censite tutte le aziende della Germania unificata.

Non è stato tuttavia possibile stabilire la tipologia delle aziende dell'ex RDT per il 1991: i risultati tipologici (tabelle 8 e 9) non tengono conto di tali aziende.

Nel 1993 sono comprese le aziende agricole dei nuovi "Länder".

6.2 ITALIA

Il campo di osservazione è così definito per l'indagine comunitaria:

- almeno 1 ha di SAU
- o una produzione commercializzata di almeno 1,5 milione di lire se la SAU è inferiore a 1 ha.

6.3 PAESI BASSI

Nel censimento sono state prese in considerazione le aziende aventi almeno una dimensione economica di 3 NGE. Per l'indagine comunitaria questa soglia corrisponde a 3 UDE.

I risultati calcolati per Eurostat sono stati ottenuti a partire da un censimento generale dell'agricoltura.

L'elenco olandese delle caratteristiche applicato per l'indagine è più dettagliato di quello delle indagini comunitarie: la tipologia e la dimensione economica sono state stabilite partendo da questo elenco dettagliato.

Non è stato possibile tecnicamente indicare per azienda le superfici situate nelle zone svantaggiate.

6.4 DANIMARCA

Per l'indagine rientrano nel campo di osservazione le aziende che hanno almeno 5 ha di SAU o una dimensione economica di almeno 3000 ECU a prezzi 1980.

Escono così dal campo di osservazione circa 7400 aziende che rappresentano meno dello 0,5% della produzione agricola totale.

La Danimarca ha inviato un campione dei dati raccolti. Un secondo campione è stato estratto dal primo per alcune caratteristiche relative alla manodopera. I risultati ottenuti presentano delle divergenze rispetto ai risultati delle indagini anteriori.

6.5 GRECIA

Per la indagini del 1989 e del 1991 sono comprese le aziende con un minimo di 0,1 ha SAU.

6.6 SPAGNA

Le aziende agricole di superficie inferiore ad 1 ha AA sono state prese in considerazione in base ai seguenti criteri:

- almeno una superficie di 0,2 ha di colture orticole, fiore, vivai, fruttifere irrigate o in serra
- le aziende che allevano animali e una unità di bestiame adulto e che hanno una dimensione economica di almeno 0,75 UDE.

6.7 PORTOGALLO

Le unità d'indagine sono le aziende di:

a) un ettaro od oltre di superficie agricola utilizzata (SAU)

b) meno di un ettaro di SAU, ma con le seguenti soglie minime:

Caratteristiche	Continente	Azzorre	Madera
Patate, coltivazioni orticole, coltivazioni floricole, luppolo, tabacco, sementi e piante di coltivazioni temporanee, vigneti, frutteti, oliveti e vivai	50 are	-	-
Fiori e piante ornamentali	5 are	-	-
Serre	5 are	1 ara	1 ara
Vivai	5 are	-	-
Coltivazioni orticole	-	5 are	1 ara
Coltivazioni orticole intensive	10 are	-	-
Coltivazioni floricole/vasi di fiori per la vendita	-	-	1 ara
Bananeti	-	-	1 ara
Coltivazioni per sementi e piante di colt. temporanee	10 are	-	1 ara
Luppolo	20 are	-	-
Frutteti	20 are	5 are	1 ara
Vigneti	20 are	5 are	1 ara
Toro riproduttore	1	1	1
Vacca	1	1	1
Bovini di 2 anni e più	2	2	2
Suini da ingrasso	3	3	3
Scrofa fattrice	1	1	1
Ovini	6	6	3
Capre	6	6	3
Coniglie fattrici	10	10	10
Galline ovaiole e/o da riproduzione	100	100	100
Alveari	10	10	3
Produzione durante la campagna di riferimento di :			
bovini	5	5	5
suini	5	5	5
tacchini	250	-	250
polli	500	500	500
anatre	500	-	500
oche	250	-	-
galline faraone	250	-	-

In caso di associazione di coltivazioni permanenti e temporanee, la superficie è totalmente assegnata alla coltivazione permanente che è considerata come principale e la coltivazione temporanea è considerata come successiva.

In caso di associazione di coltivazioni temporanee e di foreste, la superficie in coltivazioni temporanee è considerata come principale.

7. OSSERVAZIONI GENERALI SUL CALCOLO DEI RISULTATI

Ad eccezione della Repubblica federale di Germania, tutti gli Stati membri hanno consegnato ad Eurostat dati individuali (microdati), partendo dai quali sono stati ottenuti i risultati tabulari. La RFA ha elaborato da sola i suoi risultati tabulari.

I risultati resi noti hanno subito varie elaborazioni, onde evitare che fossero divulgate informazioni individuali. Le elaborazioni operano nel modo seguente :

- viene annullata qualsiasi informazione riguardante un numero di aziende inferiore a 5
- viene annullata qualsiasi informazione riguardante una popolazione il cui numero è inferiore a 9 e nella quale è stata messa in evidenza una dominanza (una o due aziende contribuiscono ad almeno l'85% del valore variabile)
- sono così arrotondati tutti i risultati non annullati :
 - i numeri di aziende alla decina più vicina, con un arrotondamento probabilistico per i valori da 5 a 9 aziende
 - le somme (superfici, numero di animali, ...) subiscono un trattamento destinato a conservare la media; il risultato ottenuto è arrotondato alla decina più vicina. Viene così conservata la coerenza nella classe di grandezza.
- I totali di colonne o di righe non sono il risultato delle somme delle colonne o delle righe in questione. Essi sono calcolati, come gli altri risultati, partendo da microdati. Ciò può dar luogo a scostamenti tra questi totali e la somma delle loro componenti dopo arrotondamento.

Il numero di tabelle per l'indagine strutture del 1993 è stato ridotto (G.U. L 311 - 3.12.1994)

Ogni livello geografico (paese, regione, zone svantaggiate, zone di montagna) è stato calcolato individualmente: i risultati nazionali sono stati ottenuti senza fare la somma dei risultati regionali, etc.

Nei risultati riguardanti la manodopera, i capiazienza sono sempre inclusi nella categoria di manodopera nella quale principalmente rientrano, ossia:

- conduttori
- coniugi
- altri membri della famiglia
- manodopera non familiare.

8. AVVERTENZA SUI RISULTATI STORICI DELLE INDAGINI

Questa parte della pubblicazione contiene i risultati riassuntivi delle indagini sulla struttura delle aziende agricole a partire dal 1966-1967. Le regole che disciplinano tali indagini sono state per lo più fissate da testi ufficiali comunitari, e i dati pubblicati sono quindi, nei limiti del possibile, comparabili nel tempo e nello spazio.

Per maggiori dettagli, il lettore potrà riferirsi all' introduzione metodologica delle pubblicazioni dei risultati delle indagini del 1966-1967, 1975, 1979-1980, 1983, 1985, 1987 e 1989/90. Per le indagini del 1970-1971 e 1977, apparse solamente in una pubblicazione interna, l'introduzione metodologica può essere richiesta all'Eurostat.

Le principali divergenze delle diverse indagini rispetto alla metodologia comunitaria sono del resto riportate in appresso.

8.1 DIVERGENZE NAZIONALI RISPETTO ALLE DEFINIZIONI COMUNITARIE 1970-1971

Sono qui riportati alcuni commenti relativi ai dati del tutto difformi dal concetto comunitario della direttiva 69/400/CEE.

8.1.1 Germania (RF) (indagine effettuata fra il maggio 1971 ed il febbraio 1973)

Periodo d'indagine : i dati riguardanti la personalità giuridica dell'azienda, l'utilizzazione dei terreni nonché quelli relativi alla produzione animale sono stati desunti dall'indagine di base effettuata nel maggio 1971 per l'agricoltura e la silvicoltura, mentre gli altri dati provengono per lo più dalla rilevazione totale o campionaria, a seconda dei casi, effettuata per l'agricoltura dal gennaio al marzo 1972. I dati relativi a frutteti, vigneti e serre sono ricavati in parte dall'indagine sull'ortofrutticoltura effettuata nel periodo dicembre 1972 - gennaio 1973 ed in parte dall'indagine sulla viticoltura effettuata dal dicembre 1972 al febbraio 1973.

Campo d'indagine : Le diverse indagini effettuate nell'ambito del censimento nazionale dell'agricoltura del 1971 fanno una distinzione fondamentale, per quanto riguarda l'orientamento della produzione, fra "aziende agricole" e "aziende forestali". Per quanto riguarda le aziende forestali, la superficie boscata copre più di 10 volte la superficie agricola utilizzata (SAU). Il programma comunitario considera solamente le "aziende agricole"; le "aziende forestali" (circa 2.100) con una superficie agricola utilizzata pari o superiore ad 1 ettaro o con un numero minimo di unità di produzione ne sono escluse. Tuttavia, tali aziende silvicole erano comprese nei risultati dell'indagine sulla viticoltura del 1972-1973 si sono applicati limiti (10 are) inferiori a quelli (50 are per i frutteti e 30 are per i vigneti) fissati per il censimento agricolo del 1971-1972.

8.1.2 Francia (censimento 1° settembre 1970 - 1° aprile 1971)

Scrofe da riproduzione : I dati sulle scrofe da riproduzione si riferiscono a scrofe senza limite di peso e possono comprendere scrofe da riproduzione di peso inferiore ai 50 kg.

Conduttore e familiari : Qualora il conduttore sia una persona giuridica o non lavori, come persona fisica, nell'azienda agricola, il capo azienda stipendiato viene considerato come se fosse il conduttore e i membri della sua famiglia sono considerati come membri della famiglia del conduttore.

8.1.3 Italia (indagine dell'ottobre 1970)

Seminativi : La voce "Seminativi" comprende gli orti familiari.

Conduttore e familiari : Qualora il conduttore sia una persona giuridica o non lavori, come persona fisica, nell'azienda agricola, il capo azienda stipendiato è considerato come conduttore, e i membri della sua famiglia sono considerati come membri della famiglia del conduttore.

8.1.4 Paesi Bassi (censimento del maggio 1970)

Campo d'indagine : Dal 1970 il limite inferiore del campo d'indagine è stato fissato in 10 unità di azienda standardizzata (SBE), senza tener conto della rilevanza della superficie. Pertanto il confronto con i risultati dell'indagine 1966-1967 è limitato, in special modo per le classi "meno di 5 ettari" e "totale di aziende".

8.1.5 Belgio (censimento del maggio e del dicembre 1970)

Periodo dell'indagine : La maggior parte dei dati, ivi compresa la parte relativa alla manodopera occupata nel giorno dell'indagine, sono stati rilevati il 15 maggio 1970. I rimanenti dati sono stati rilevati il 1° dicembre 1970, in particolare quelli relativi alla manodopera occupata durante i 12 mesi precedenti e all'utilizzazione di macchine.

Conduttore e familiari : Qualora il conduttore sia una persona giuridica o non lavori, come persona fisica, nell'azienda agricola, il capo azienda stipendiato è considerato come conduttore, e i membri della sua famiglia sono considerati come membri della famiglia del conduttore.

Manodopera occupata a tempo pieno : Persone occupate per almeno il 90% di una normale annata lavorativa (300 giornate di 8 ore); ne risulta un totale di 2.160 ore di lavoro, leggermente inferiore alla cifra di 2.200 ore stabilita dalla direttiva.

8.1.6 Lussemburgo

Conduttore e familiari : Qualora il conduttore sia una persona giuridica o non lavori, come persona fisica, nell'azienda agricola, il capo azienda stipendiato è considerato come se fosse il conduttore, e i membri della sua famiglia sono considerati come membri della famiglia del conduttore.

8.1.7 Regno Unito, Irlanda e Danimarca

Questi tre Stati membri non hanno partecipato ai lavori comunitari armonizzati nel corso dei quali è stato definito dai sei Stati membri originari un programma di tavole normalizzate, in vista del censimento agricolo generale del 1970-1971. Detti paesi hanno effettuato degli studi al fine di completare, entro i limiti del possibile, il programma di tavole comunitarie. Poiché in un lavoro retrospettivo di questo tipo è inevitabile che emergano divergenze tra i concetti comunitari ed i dati che si possono effettivamente ottenere, occorrerà considerare con particolare attenzione le note riportate più sotto. Per quel che concerne l'Irlanda, le divergenze sono state tali che è stato deciso, su richiesta dello Stato membro, di rinunciare alla pubblicazione dei risultati.

8.1.8 Regno Unito (censimento del giugno 1970)

Campo d'indagine : I dati sono stati desunti dal censimento dell'agricoltura per l'Inghilterra ed il Galles, la Scozia e l'Irlanda del Nord del giugno 1970 e da tavole appositamente preparate per il censimento agricolo mondiale del 1970 della FAO. In Inghilterra, nel Galles e in Scozia, le aziende che presentavano un'attività agricola molto ridotta sono state escluse. Tali aziende, trascurabili dal punto di vista statistico, erano definite sulla base di un fabbisogno di manodopera inferiore a 26 "uomo-giornata-standard" per anno, calcolato utilizzando un coefficiente standardizzato di attività. Sono state incluse tutte le aziende nell'Irlanda del Nord la cui superficie era superiore ad un acro (0,4 ettari) ad eccezione di 8.400 aziende molto piccole, la cui conduzione rientra completamente nel "sistema di affitto stagionale" ; tuttavia, la superficie di tali aziende è stata inclusa nei risultati.

Superficie agricola utilizzata : La superficie agricola utilizzata è stata definita come la somma di coltivazioni ed erbai (compresi i pascoli magri, esclusi gli orti familiari).

Suini : Per il 1970 nel Regno Unito i suini sono classificati in base all'età. Le scrofe di 50 kg e più figurano quindi alla voce "totale delle scrofe da riproduzione", sebbene questa definizione escluda le giovani scrofe non ancora montate.

8.1.9 Danimarca (censimento del 3 luglio 1970)

Campo d'indagine : Nel corso del censimento agricolo danese del 1970 sono state rilevate le aziende aventi almeno 0,5 ettari di superficie a coltura. I dati che qui si presentano si riferiscono ad un campione del 25% delle aziende censite in quell'occasione, e comprendono anche stime relative alle 5.791 aziende (dedite per lo più all'ortofrutticoltura o alla coltivazione di vivai) rilevate nel censimento dell'orticoltura effettuato nel 1970. I dati relativi ai prodotti dell'orticoltura mancano tuttavia di rigore, con conseguente riduzione della comparabilità coi dati del 1975 e 1977.

Scrofe : Figurano sotto questa voce le scrofe da macello, come pure i capi di peso inferiore ai 50 kg. Le scrofe da macello rappresentano una piccola quota del totale, mentre si può ritenere, in base a stime, che circa il 10% del totale sia costituito da capi di meno di 50 kg.

8.2 DIVERGENZE NAZIONALI TRA LE INDAGINI 1975 E 1977

8.2.1 Irlanda

Suini e pollame : a causa del piano di Campione utilizzato, i numeri di capi relativi alle indagini 1975 e 1977 non sono comparabili. I risultati del 1977 sono i più attendibili.

8.2.2 Regno Unito

Superficie complessiva
Superficie agricola utilizzata (SAU)
SAU in conduzione diretta
Prati permanenti e pascoli

Nel 1975 le superfici di tali voci sono inferiori ai valori corrispondenti ottenuti nel 1970 e 1977, mentre il numero delle aziende corrispondente è più grande. Queste differenze derivano dalle particolarità del campione del 1975 che hanno indotto a sottovalutare l'importanza dei pascoli poveri.

8.3. RISULTATI PER LA GRECIA FINO AL 1979-1980

Poiché la Grecia ha aderito alla Comunità solamente il 1° gennaio 1981, essa non ha effettuato indagini comunitarie prima del 1983. I dati relativi alle indagini precedenti pubblicati più avanti sono stati desunti da fonti nazionali e vengono forniti solamente a titolo di confronto. Per quel che concerne il 1979-1980, si tratta dei risultati del censimento del 1981.

8.4. RISULTATI DEL 1979/80 PER IL PORTOGALLO

I risultati sono estratti dal censimento continentale (vale a dire, senza le Azzorre nè Madera) del 1979. Rispetto all'indagine comunitaria, si hanno le seguenti particolarità principali :

- la totalità delle coltivazioni sotto foreste (circa 400.000 ettari) è stata assegnata allo stesso tempo alle superfici boscate e ai seminativi o pascoli permanenti ;
- lo stesso principio è stato applicato alle coltivazioni temporanee sotto coltivazioni permanenti (circa 170.000 ettari). Il doppio conteggio incide quindi sul 6% circa della SAU, quantunque il valore di quest'ultima resti corretto ;
- le cooperative molto grandi sono trattate come le altre coltivazioni : i "soci della cooperativa" sono considerati come salariati (lavoratori dipendenti) permanenti a tempo pieno ; le superfici, generalmente affittate allo Stato, sono classificate nella categoria "affitti" ;
- non essendo stata fatta alcuna distinzione tra i vini di qualità e gli altri vini, tutti i dati sono stati integrati nella voce "altri vini".

8.5 RISULTATI DEL 1979/80 E 1983 PER L'ITALIA

L'Italia non ha svolto indagini comunitarie nel 1979/80 né nel 1983. I risultati pubblicati per questi due anni si riferiscono in effetti ad uno spoglio del 10% dei questionari del censimento dell' agricoltura del 1982.

8.6 RISULTATI DEL 1983

8.6.1 Francia

A partire dal 1983, quando il capoazienda lavora per conto di un'altra persona fisica o morale, i membri della sua famiglia che lavorano nell'azienda sono considerati come manodopera non familiare occupata regolarmente. I risultati delle indagini effettuate prima del 1983 non sono quindi comparabili a quelli delle indagini seguenti, per quel che concerne le rubriche "membri della famiglia del conduttore e manodopera non familiare occupata regolarmente".

8.6.2 Regno Unito

I dati relativi al numero di coniugi sono poco attendibili per l'Irlanda del Nord, il che incide sui dati relativi alla manodopera del Regno Unito.

8.6.3 Danimarca

Tra il 1979-1980 e 1983, la soglia per le rilevazioni è stata portata da 0,5 a 5 ettari. Circa 10.000 aziende non sono quindi più state prese in considerazione. La produzione agricola di tali aziende rappresenta tuttavia solamente lo 0,5% della produzione agricola totale.

Solamente il 60% degli agricoltori hanno risposto alle domande relative al loro tempo di lavoro e a quello del loro coniuge. Al fine di correggere le tabelle, i dati ottenuti sono stati estrapolati. Per ragioni di coerenza tra i dati relativi al tempo di lavoro del conduttore e gli altri dati relativi alla manodopera, è stato necessario limitare il censimento degli altri dati sulla manodopera al 60% delle aziende che hanno risposto alle domande sul tempo di lavoro del conduttore. Quanto detto incide sulla qualità dei dati censiti, per quanto concerne la manodopera.

Si è partiti dal presupposto che gli altri membri della famiglia del conduttore (L/03) e la manodopera non familiare occupata regolarmente (L/04) lavorano a tempo pieno nell'azienda (quanto detto vale, secondo altre fonti, per circa l'85% di esse).

8.6.4 Spagna

I dati sono estratti dal censimento agricolo del 1982. Essi interessano tutte le aziende la cui SAU è superiore a 1 ettaro e quelle la cui SAU è inferiore a 1 ettaro ma il cui reddito lordo complessivo è superiore a 75.000 pesetas. Le differenze metodologiche rispetto all'indagine comunitaria del 1983 sono minime.

8.7 RISULTATI DEL 1985

Il valore della "UDE" è stata fissata a 1100 ECU.

8.7.1 Francia : vedasi nota per il 1983

8.7.2 Danimarca

Tra il 1979/80 e il 1983, la soglia per le rilevazioni è stata portata da 0,5 a 5 ettari. Circa 9300 aziende non sono quindi più state prese in considerazione. La produzione agricola di tali aziende rappresenta tuttavia solamente lo 0,5% della produzione agricola totale.

I dati sul tempo di lavoro degli agricoltori e dei coniugi sono estratti dalle statistiche della contabilità nazionale per l'esercizio 1984/85 dell'Istituto Economico Nazionale.

Si è partiti dal presupposto che gli altri membri della famiglia del conduttore (L/03) e la manodopera non familiare occupata regolarmente (L/04) lavorano a tempo pieno nell'azienda.

8.8 RISULTATI DEL 1987

Il valore della "UDE" è stata fissata a 1200 ECU.

8.8.1 Francia vedasi nota per il 1983

8.8.2 Danimarca

Tra il 1979/80 e 1983, la soglia per le rilevazioni è stata portata da 0,5 ha a 5 ettari. Circa 8000 aziende non sono quindi più state prese in considerazione. La produzione agricola di tali aziende rappresenta tuttavia solamente lo 0,5% della produzione agricola totale.

8.9 RISULTATI DEL 1989/90

I capiazienda sono contabilizzati nella categoria della manodopera alla quale appartengono, ossia conduttori (L/01), oppure coniugi (L/02), oppure altri membri della famiglia (L/03), oppure manodopera non familiare (L/04).

Il valore dell'UDE resta fissato a 1200 Ecu.

8.9.1. Danimarca

La Danimarca ha consegnato un campione dei dati completi raccolti in occasione dell'indagine. Tuttavia, per alcune caratteristiche della manodopera, la Danimarca ha effettuato un secondo campionamento dei dati. In occasione dell'elaborazione dei risultati tabulari non è stato possibile effettuare con la precisione richiesta la distinzione tra i due campioni al fine di ottenere i risultati più corretti possibile.

8.9.2. Germania

In occasione dell'indagine 1991 (completa), la Germania ha incluso il censimento delle aziende agricole dei Länder di Mecklemburg-Vorpommern, Sachsen-Anhalt, Sachsen, Brandenburg, Thüringen e Berlino Est.

Non è stato tuttavia possibile stabilire, per tali Länder, la tipologia delle aziende agricole. Nel confronto tra dati non tipologici e dati tipologici occorre tener presente che:

- i primi danno un quadro dell'agricoltura per tutta la Germania
- i secondi danno un quadro dell'agricoltura solamente per gli 11 Länder facenti parte della Germania Federale prima del 3 ottobre 1990.

8.10 L'INDAGINE 1993

Il valore dell'UDE resta fissato a 1200 Ecu.

9. LA TIPOLOGIA COMUNITARIA DELLE AZIENDE AGRICOLE

Fin dalla prima indagine sulla struttura delle aziende agricole, effettuata nel 1966/67, è apparso necessario poter disporre, al fine di facilitare ed ampliare l'interpretazione dei risultati, di un sistema di classificazione delle aziende che permettesse di raggrupparle in insiemi omogenei in funzione delle loro strutture produttive. Questa classificazione, che doveva anche facilitare il confronto tra i diversi paesi della Comunità, non doveva basarsi su criteri unicamente fisici, a causa, in particolare, dell'indebolimento del legame superficie-capacità produttiva dovuto all'aumento dei sistemi di produzione fuori terra.

La necessità di questa tipologia è andata via via aumentando con lo sviluppo della politica agricola comunitaria che, da un lato, richiede molto spesso informazioni su insiemi definiti d'aziende e, dall'altro, genera una proliferazione di studi e di ricerche sull'agricoltura comunitaria che richiedono insiemi omogenei per il campionamento e la stima.

Per l'indagine 1966/67 è stata quindi elaborata una tipologia comunitaria di tipo sperimentale, che è stata poi strutturata su nuove basi a partire dall'indagine del 1975. Un primo schema di classificazione delle aziende, fissato dalla decisione della Commissione 78/463/CEE del 7 aprile 1978¹⁾, è stato utilizzato per lo spoglio delle indagini 1975, 1977, 1979-80 e 1983. Questo schema è stato riveduto dalla decisione della Commissione 85/377/CEE del 7 giugno 1985²⁾ e tale nuova classificazione si applica a partire dall'indagine del 1985. Alcune

1) cfr. "Struttura delle aziende : La prima metodologia delle indagini comunitarie", pag. 155 e seguenti.

2) G.U. L 220 del 17.08.1985

modifiche sono state apportate a quest'ultima decisione dalla Decisione della Commissione 94/376/CEE del 30 maggio 1994³⁾ lasciando immutato lo schema di classificazione.

Per l'indagine 1993 la Francia ha operato una distinzione tra terreni messi a riposo con o senza aiuti. Un valore dell'RLS è stato assegnato a quelli con aiuti. Questo RLS è stato aggiunto al prorata delle superfici a cereali o a piante oleaginose.

9.1 LA BASE DELLA TIPOLOGIA COMUNITARIA : IL REDDITO LORDO STANDARD

La maggior parte dei sistemi in vigore per la classificazione delle aziende agricole si basano su due caratteristiche economiche essenziali : l'orientamento tecnico economico e la dimensione economica delle aziende. E' d'altra parte generalmente ammesso, benché non sia una regola imperativa, che la grandezza di riferimento che serve a misurare la dimensione sia la stessa di quella che serve per effettuare la classificazione. La tipologia comunitaria rispetta questi due principi che sono chiaramente enunciati all'articolo 1 delle Decisioni della Commissione.

La scelta della grandezza di riferimento è abbastanza ampia : alcune classificazioni si basano sui fabbisogni di manodopera, altre sul valore della produzione, altre ancora sul concetto di valore aggiunto. La tipologia comunitaria ha optato per una nozione vicina e quest'ultimo, ossia per il reddito lordo standard.

Per reddito lordo si intende la differenza tra il valore monetario di una produzione agricola (produzione lorda) e i principali costi specifici proporzionali corrispondenti alla produzione in questione. E' quindi un indicatore di reddito potenziale netto dell'azienda che ha inoltre il vantaggio di non privilegiare le speculazioni a forte coefficiente di input.

La misurazione diretta dei margini lordi, a livello di ogni azienda agricola è tuttavia un'operazione molto complicata, in particolare a causa del notevole volume di dati da raccogliere. Si è quindi deciso di far ricorso ad una misurazione indiretta del margine lordo, servendosi di coefficienti standard calcolati applicando in ogni paese definizioni uniformi. I redditi lordi standard (RLS) corrispondono quindi ad una situazione media, per ognuna delle attività produttive nel quadro di una determinata regione.

Il punto di partenza per determinare ai RLS è quindi la produzione lorda, ossia il valore della produzione. Questa è costituita dalle vendite, dalle prestazioni in natura, dall'aumento delle scorte e degli input necessari alla produzione di alcune coltivazioni specializzate nel quadro dell'azienda (intraconsumo). Essa è determinata, in linea di massima, sulla base dei prezzi dell'azienda, IVA esclusa.

I prodotti da considerare non sono limitati a quelli agricoli stricto sensu : essi comprendono i prodotti perfezionati e trasformati allorché il perfezionamento e la trasformazione sono generalmente effettuati presso l'azienda nella regione in causa. Più i prodotti che escono dall'azienda corrispondono ad uno stato avanzato di perfezionamento o di trasformazione, più i prezzi dell'azienda ed i corrispondenti costi da detrarre sono elevati.

La produzione lorda comprende, oltre al valore dei prodotti principali, quello degli eventuali sottoprodotti, nonché l'ammontare delle sovvenzioni legate al prodotto.

I costi specifici proporzionali sono quelli che possono essere direttamente connessi con un'attività produttiva. Non si tiene quindi conto di costi come, ad esempio, le spese generali dell'azienda. Non sono nemmeno presi in considerazione i costi che riguardano la manodopera, la meccanizzazione, i fabbricati ed i lavori effettuati da terzi (salvo qualche eccezione).

Praticamente i costi specifici proporzionali dedotti dalla produzione lorda sono i seguenti :

- per le produzioni vegetali : semi e piante, concimi acquistati, prodotti per la protezione delle colture e spese varie (acqua per irrigazione, riscaldamento, essiccazione, spese di commercializzazione, assicurazione);
- per le produzioni animali : sostituzione del bestiame, alimentazione, spese varie (acqua, spese veterinarie ; spese per il controllo del latte e per la selezione animale, riscaldamento, spese di commercializzazione, assicurazione).

3) G.U. L. 171 del 6.07.1994

La valutazione dei costi dei mezzi di produzione derivanti dall'azienda viene effettuata in linea di massima in base ai prezzi dell'azienda; per quanto riguarda quelli provenienti dal mercato si prende come base il prezzo d'acquisto. I calcoli vengono effettuati IVA esclusa e sono detratte le eventuali sovvenzioni legate agli input.

La produzione considerata per la determinazione dei RLS corrisponde ad un periodo di 12 mesi ed i costi da prendere in considerazione sono quelli che corrispondono a tale produzione. Tuttavia i RLS sono calcolati partendo da medie aritmetiche riguardanti gli ultimi tre anni di calendario o le ultime tre campagne agricole. Essi sono anzitutto determinati in valuta nazionale per essere poi convertiti in ECU utilizzando il tasso di cambio medio relativo al periodo di riferimento.

Sono state finora calcolate varie serie di RLS :

- Le prime (denominate RLS "73") si riferiscono al periodo 1972-1973-1974 (o 1972/1973 - 1973/1974 - 1974/1975); sono state utilizzate per lo spoglio delle indagini 1975 e 1977.
- Le seconde (denominate RLS "80") si riferiscono al periodo 1979-1980-1981 (o 1979/1980 - 1980/1981 - 1981/1982); sono state utilizzate per lo spoglio delle indagini 1979/1980 e 1983.
- Le seguenti (denominate RLS "82") si riferiscono al periodo 1981-1982-1983 (o 1981/1982 - 1982/1983 - 1983/1984); sono state utilizzate per lo spoglio dell'indagine 1985.
- Le RLS "84" si riferiscono al periodo 1983-1984-1985 (o 1983/1984 - 1984/1985 - 1985/1986); sono state utilizzate per lo spoglio dell'indagine 1987.
- Le RLS "86" si riferiscono al periodo 1985-1986-1987 (o 1985/1986 - 1986/1987 - 1987/1988); sono state utilizzate per lo spoglio dell'indagine 1989/1990.
- Le RLS "88" si riferiscono al periodo 1987-1988-1989 (o 1987/1988 - 1988/1989 - 1989/1990); sono state utilizzate per alcune analisi. In mancanza delle RLS "90" esse servono per lo spoglio dell'indagine 1993.
- Le RLS "90" si riferiscono al periodo 1989-1990-1991 (o 1989/1990 - 1990/1991 - 1991/1992); sono in linea di massima utilizzate per lo spoglio dell'indagine 1993.

È stato inoltre deciso¹⁾ che l'attualizzazione dei RLS sarebbe stata normalmente effettuata ogni due anni.

9.2 L'UTILIZZAZIONE DEI REDDITI LORDI STANDARD

La dimensione economica

I RLS unitari così calcolati permettono di dare un valore ad ogni ettaro e ad ogni capo di bestiame di un'azienda. L'aggregazione dei risultati ottenuti per ogni attività produttiva permette di determinare il reddito lordo standard dell'azienda. Per definizione tale reddito lordo standard è denominato "dimensione economica dell'azienda".

La dimensione economica è espressa in unità di dimensione europea (UDE). Fino al 1983 una UDE era pari a 1.000 ECU di reddito lordo standard. Per l'indagine 1985, il suo valore è stato fissato a 1.100 ECU, per l'indagine 1987, il suo valore è stato fissato a 1200 ECU e sarà d'ora in poi aggiornato regolarmente per tener conto, in termini monetari, dell'evoluzione agroeconomica globale nell'insieme della Comunità economica europea. Il valore dell'UDE è di 1200 ECU a partire dall'indagine 1989/90.

L'orientamento tecnico-economico

Le decisioni della Commissione definiscono l'orientamento tecnico economico (OTE) di una azienda come il sistema di produzione di tale azienda, caratterizzato dall'incidenza percentuale delle varie attività produttive della stessa rispetto al suo reddito lordo standard totale.

¹⁾ cfr. Decisione 85/377/CEE della Commissione del 7 giugno 1985, allegato I.3.b.

In altri termini per ogni azienda andrà determinata la parte rappresentata da ogni attività produttiva, animale o vegetale, nell'ambito del reddito lordo standard totale. I risultati ottenuti permetteranno, applicando alcune regole di decisione²⁾, di classificare l'azienda in questo o in quello OTE. Così ad esempio, se il reddito lordo imputabile ai cereali è superiore ai 2/3 del reddito lordo totale, l'azienda sarà classificata nell' OTE "cereali".

Lo schema di classificazione utilizzato ha una struttura "arborescente" a quattro livelli :

- il primo livello è costituito da 8 OTE generali : quattro orientamenti vegetali (seminativi, orticoltura, colture permanenti e policolture); tre orientamenti animali (erbivori, granivori e poliallevamento); un orientamento misto coltura-allevamento;
- il secondo livello è costituito da 17 OTE principali, ottenuti scomponendo gli OTE generali. E' il livello più utilizzato nel trattamento delle indagini comunitarie sulle strutture delle aziende agricole, e la maggior parte dei risultati che figurano qui di seguito vi fanno riferimento ;
- il terzo livello è costituito da una cinquantina di OTE particolari, ottenuti scomponendo gli OTE principali. Nel quadro delle indagini struttura sono disponibili solamente alcune informazioni a questo livello già abbastanza dettagliato : numero di aziende, margine lordo e superfici totali ;
- l'ultimo livello è infine utilizzato solamente da alcuni Stati membri per suddividere alcune OTE particolari, importanti per la loro agricoltura.

Benché dal 1975 in poi i principi generali di classificazione delle aziende siano rimasti stabili, a partire dall'indagine 1985 lo schema è stato modificato ed adattato al nuovo volto dell'agricoltura europea a seguito dell'entrata nelle Comunità di tre nuovi paesi mediterranei. Tuttavia questo adattamento è stato operato rispettando, per quanto possibile, la continuità delle serie, principalmente per quanto riguarda gli OTE principali. La tabella qui di seguito permette di ritrovare i vecchi orientamenti principali partendo dalla nuova classificazione :

Orientamenti tecnico-economici	
Decisione 78/463/CEE	Decisione 85/377/CEE
11	11
12	12
21	20
31	31
32	32 + 33 + 34
41	41
42	42
43	43
44	44
51	501
52	502 + 503
61	601
62	602 + 603 + 604 + 605 + 606
71	71
72	72
81	81
82	82

2) Cfr. : "Struttura delle aziende : metodologia delle indagini comunitarie", pag. 155 e seguenti (vecchio schema) e pag. 257 e seguenti (nuovo schema), modificata dalla Decisione della Commissione n° 94/376/CEE del 30 maggio 1994.

9.3 INTERPRETAZIONE DELLA TIPOLOGIA

La tipologia comunitaria delle aziende agricole permette di costituire gruppi di aziende agricole relativamente omogenei, applicando regole identiche in tutti gli Stati membri. Tuttavia vanno segnalati alcuni problemi che hanno una sicura influenza sui risultati ottenuti.

La non classificazione di alcune aziende agricole.

Alcune aziende sfuggono a qualsiasi classificazione poiché hanno solamente caratteristiche alle quali è stato attribuito un reddito lordo standard nullo. E' così che il loro reddito lordo standard totale è parimenti nullo.

La tabella che figura qui di seguito fornisce per ogni Stato membro il numero di aziende (in migliaia) che non è stato possibile classificare per le indagini 1985, 1987, 1989/90 e 1993.

	Numero totale di aziende (in migliaia)				Aziende non classificate (in migliaia)							
					Numero				Percentuale			
	1985	1987	89/90	1993	1985	1987	89/90	1993	1985	1987	89/90	1993
B	97.8	92.6	85.0	76.3	0.2	0.2	0.2	0.2	0.20	0.22	0.28	0.3
DK	92.4	86.9	81.3	73.8			0.0	0.0	-	-	-	0.0
D	740.5	705.1	665.1	606.1			0.0	0.0	-	-	-	0.0
GR	951.6	953.3	923.5	819.2	3.2	5	0.0	0.0	0.34	0.52	-	0.0
E		1791.6	1593.6	1373.6		19	12.7	4.8	-	1.06	0.80	0.35
F	1056.9	981.7	1017.0	801.3	0.3	0.2	0.9	0.3	0.03	0.02	0.09	0.04
IRL	220.2	217	170.6	159.5	1.1	1	0.1	0.1	0.50	0.46	0.08	-
IT	2801.1	2784.1	2664.6	2488.4	22.6	10.2	25.5	34.1	0.81	0.37	0.96	1.4
L	4.41	4.19	3.95	3.40	0.03	0.03	0.03	0.03	0.68	0.72	0.76	0.82
NL	135.9	132	124.8	119.7			0.0	0.1	-	-	-	0.0
P		635.5	598.7	489.0		4.1	0.2	0.2	-	0.65	0.03	0.4
UK	258.5	260.1	243.1	243.4	10.9	10.9	1.8	2.2	4.22	4.19	0.73	0.90

Nella maggior parte dei paesi la non classificazione deriva dal fatto che quando si ritiene che un'attività produttiva non esista in una determinata regione le si attribuisce un RLS = 0. Se, nel corso dell'indagine, si constata la presenza di questa attività su un'azienda della regione, si avrà una certa distorsione della classificazione, sia che l'azienda in causa abbia o meno un RLS totale diverso da 0.

Per l'Irlanda ed il Regno Unito, in cui l'aliquota delle aziende non classificate era, fino al 1983, nettamente superiore a quella degli altri Stati membri, la spiegazione può essere ricercata nel trattamento delle superfici foraggere.

In generale il reddito lordo standard delle superfici foraggere è considerato uguale a zero, poiché i costi variabili per il mangime sono dedotti, al momento del calcolo, dai RLS degli erbivori. Se non ci sono erbivori nelle aziende il giorno dell'indagine le superfici foraggere, il cui prodotto è normalmente destinato alla vendita, sono trattate come le altre colture e sono ad esse applicati dei RLS specifici.

Nel Regno Unito ed in Irlanda, però, la mancanza di un mercato che permetta di misurare i prezzi per il foraggio fresco in generale impedisce di elaborare tali RLS specifici. E' così che, fino al 1983, circa il 10% delle aziende agricole britanniche ed irlandesi non era classificato nella tipologia comunitaria.

Allo scopo di rendere possibile la loro classificazione, è stato deciso, in occasione della revisione della tipologia, di assegnare, ai prati permanenti ed ai pascoli non occupati da erbivori il giorno dell'indagine, RLS abbastanza bassi, stimati forfettariamente.

Questa decisione, applicata per la prima volta in occasione dell'indagine 1985, ha evidentemente delle conseguenze sull'interpretazione dei risultati, poiché la quasi totalità delle aziende così inserite nella tipologia sono ora classificate nell'OTE particolare "aziende erbivore senza alcuna attività dominante" (codice 444).

Le attività che rientrano nella tipologia comunitaria

Un particolare problema sollevato dalla classificazione tipologica é il non inserimento delle attività forestali nello schema generale di classificazione. Per alcuni Stati membri, in particolare l'Italia, le attività forestali costituiscono parte integrante dell' agricoltura e si potrebbe affermare che sarebbe opportuno riconoscerle in quanto tali come un orientamento tecnico-economico. La stessa cosa si puo' dire per le aziende ittiche.

Più generalmente la tipologia comunitaria non prende in considerazione le altre attività lucrative esercitate eventualmente dal conduttore o dai membri della sua famiglia, anche se tali attività sono direttamente collegate all'azienda agricola (piscicoltura, caccia od agriturismo, ad esempio).

La natura monetaria dei RLS

I redditi lordi standard sono calcolati in valuta nazionale e poi convertiti in ECU.

Il loro regolare aggiornamento (attualmente ogni due anni) pone naturalmente il problema della comparabilità nel tempo dei risultati delle indagini sulla struttura, in particolare per quanto riguarda la dimensione economica delle aziende.

Occorre in effetti ricordare che lo spoglio delle indagini comunitarie è stato effettuato utilizzando i RLS il cui anno di riferimento è indicato qui di seguito:

Indagine	1975	1977	1979/80	1983	1985	1987	1989/90	1993
RLS	RLS 73	RLS 73	RLS 80	RLS 80	RLS 82	RLS 84	RLS 86 ¹⁾	RLS 90

Nel corso del tempo i RLS sono notevolmente aumentati, seguendo in questo l'evoluzione agroeconomica generale.

Per tentare di rimediare a questo fenomeno di erosione monetaria, è stato deciso, in occasione della revisione della tipologia, che la definizione dell'unità di dimensione europea (UDE) verrà modificata in occasione di ogni rinnovo dei RLS (quindi ogni due anni). Tale aggiornamento sarà effettuato moltiplicando il valore di base dello UDE (1.000 ECU nel 1980) per un coefficiente che permetta di tener conto dell'evoluzione agroeconomica globale nella Comunità. Nel quadro dell' applicazione di questo principio il valore dell' UDE è stato fissato, per l'indagine 1985 (RLS 1982) a 1.100 ECU e per le indagini 1987, 1989/90 e 1993 a 1200 ECU.

Per maggiore chiarezza la tabella che segue ricorda, per ogni indagine dal 1975 in poi, il periodo di riferimento dei RLS e la definizione di UDE :

Indagini	Periodi di riferimento dei RLS	1 UDE = ... ECU
1975	1973	1 000
1977	1973	1 000
1979/80	1980	1 000
1983	1980	1 000
1985	1982	1 100
1987	1984	1 200
1989/90	1986 ¹⁾	1 200
1993	1990	1 200

Va pure tenuto conto del fatto che la modifica dei RLS riguarda anche, in una certa misura, la classificazione delle aziende. In effetti i redditi lordi standard di tutte le attività produttive non evolvono allo stesso ritmo e quelle che aumentano più rapidamente "attirano" le aziende verso gli orientamenti che esse caratterizzano.

In tempi più recenti, al ritiro delle terre dalla produzione sono state associate alcune misure di sovvenzione. La classificazione delle aziende viene così ad essere influenzata, da un lato, dal RLS totale nella distribuzione in classi di dimensioni economiche e, dall'altro, dalla diminuzione delle colture che definiscono la specializzazione delle aziende.

¹⁾ Per Germania, RLS "88".

¹⁾ Per Germania, RLS "88".

ERGEBNISSE FÜR 1993

RESULTS FOR 1993

RESULTATS DE 1993

RESULTATI DEL 1993

A

Ergebnisse nach Mitgliedstaaten

Results by Member State

Résultats par Etats membres

Risultati per Stati membri

1993

(Données en 1000)

	EUR 12	Belgique/ België	Danmark	Deutschland	Ellada	España
Nombre d'exploitations	7264.0	76.3	73.8	606.1	819.2	1383.9
Répartition des exploitations par Etat-membre (en %)	100.0	1.1	1.0	8.3	11.3	19.1
SAU totale	118953.5	1344.5	2739.1	17022.1	3538.7	24713.7
Répartition de la SAU totale par Etat-membre (en %)	100.0	1.1	2.3	14.3	3.0	20.8
SAU moyenne par exploitation	16.4	17.6	37.1	28.1	4.3	17.9
MBS totale (en UDE)	103886.1	2980.0	3593.6	15937.4	5118.0	11458.4
Répartition de la MBS totale par Etat-membre (en %)	100.0	2.9	3.5	15.3	4.9	11.0
MBS moyenne par exploitation	14.3	39.0	48.7	26.3	6.2	8.3
Main d'oeuvre agricole totale, en UTA (L/01 à L/06)	7234.6	85.2	104.8	804.2	702.2	1112.1
Répartition de la main d'oeuvre agricole totale par Etat-membre (en %)	100.0	1.2	1.4	11.1	9.7	15.4
Nombre moyen d'UTA par exploitation	1.0	1.1	1.4	1.3	0.9	0.8
Nombre moyen d'UTA par 100 hectares de SAU	6.1	6.3	3.8	4.7	19.8	4.5
Nombre de personnes employées à temps complet (L/01 à L/04)	3333.8	58.5	77.4	496.3	172.5	548.1
Part du temps complet dans l'ensemble des UTA (%)	46.1	68.7	73.9	61.7	24.6	49.3
Nombre d'exploitations ayant:						
- des terres arables (D)	4688.9	59.3	71.6	477.2	540.0	797.2
- des prairies permanentes et paturages (F)	2692.2	54.7	32.1	473.5	89.8	395.1
- des cultures permanentes	3854.9	4.0	1.5	76.0	578.3	851.9
- des superficies boisées (H/02)	1801.2	2.1	17.5	303.6	20.6	239.3
Superficie en:						
- des terres arables (D)	66464.4	803.1	2531.2	11644.6	2014.3	12533.7
- des prairies permanentes et paturages (F)	42370.5	523.0	197.2	5154.7	503.1	8175.6
- des cultures permanentes	9943.0	18.0	10.7	201.7	1008.1	3997.7
- des superficies boisées (H/02)	13285.6	6.3	167.2	1462.2	36.4	4614.9
Part des terres arables dans la SAU totale (en %)	55.9	59.7	92.4	68.4	56.9	50.7
Part des prairies permanentes et paturages dans la SAU totale (en %)	35.6	38.9	7.2	30.3	14.2	33.1
Part des cultures permanentes dans la SAU totale (en %)	8.4	1.3	0.4	1.2	28.5	16.2
Nombre d'exploitations ayant:						
- des animaux	3843.8	61.3	53.9	458.3	494.3	514.9
- des équidés	610.4	7.2	5.1	71.3	84.3	145.9
- des bovins	1834.1	50.9	33.7	313.2	45.0	243.3
- des ovins	859.7	6.3	5.1	42.9	151.0	120.4
- des caprins	475.6	0.9	-	-	192.8	71.8
- des porcins	1188.2	15.1	26.9	245.6	54.6	235.4
- des volailles	2375.9	10.5	11.0	212.8	422.3	335.2
Nombre:						
- d' équidés	1853.7	22.4	20.4	341.4	110.2	290.8
- de bovins	79398.0	3212.8	2195.5	15875.7	500.9	4830.8
- d' ovins	106754.9	179.2	157.4	2014.4	7716.5	18950.8
- de caprins	10335.8	8.3	-	-	4901.1	2279.2
- de porcins	107913.3	7121.9	11567.8	26039.7	807.7	13064.0
- de volailles	973.6	28.6	19.8	86.2	31.9	104.4
Nombre moyen d'animaux par exploitation en ayant (têtes) :						
- équidés	3.0	3.1	4.0	4.8	1.3	2.0
- bovins	43.3	63.2	65.1	50.7	11.1	19.9
- ovins	124.2	28.4	30.9	47.0	51.1	157.3
- caprins	21.7	9.2	-	-	25.4	31.7
- porcins	90.8	472.6	430.7	106.0	14.8	55.5
- volailles	409.8	2730.7	1808.4	405.1	75.4	311.5

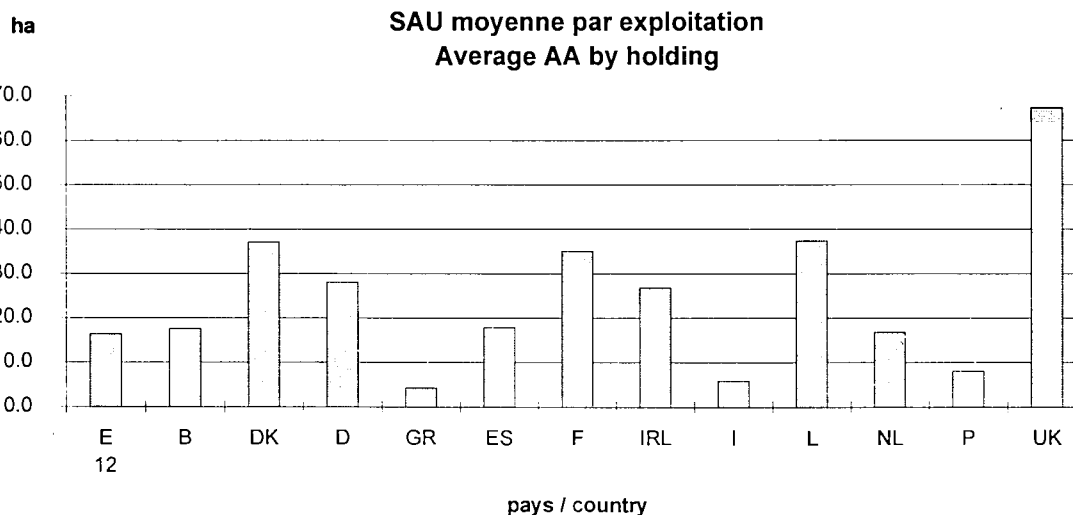

(Data in 1000)

	France	Ireland	Italia	Luxembourg	Nederland	Portugal	United Kingdom	
	801.3	159.4	2488.4	3.40	119.7	489.0	243.5	Total number of holdings
	11.0	2.2	34.3	0.05	1.6	6.7	3.4	Distribution of holdings by Member-State (%)
	28107.2	4277.6	14736.1	127.21	2014.8	3949.9	16382.7	Total AA
	23.6	3.6	12.4	0.11	1.7	3.3	13.8	Distribution of the total AA by Member-state (%)
	35.1	26.8	5.9	37.41	16.8	8.1	67.3	Average AA by holding
	23373.2	2393.2	18969.7	98.75	8273.6	2443.3	9247.1	Total SGM (in ESU)
	22.5	2.3	18.3	0.10	8.0	2.4	8.9	Distribution of the total SGM by Member-state (%)
	29.2	15.0	7.6	29.04	69.1	5.0	38.0	Average SGM by holding (in ESU)
	1081.1	239.5	1836.7	5.80	224.4	604.7	433.9	Total labour force, in AWU (L/01 to L/06)
	14.9	3.3	25.4	0.08	3.1	8.4	6.0	Distribution of the total labour force by Member-state (%)
	1.3	1.5	0.7	1.71	1.9	1.2	1.8	Average number of AWU by holding
	3.8	5.6	12.5	4.56	11.1	15.3	2.6	Average number of AWU by 100 hectares of AA
	629.7	170.3	588.3	3.35	151.6	145.5	292.2	Number of persons employed full-time L/01 to L/04)
	58.2	71.1	32.0	57.76	67.6	24.1	67.3	Full time labour as a proportion of total labour (%)
								Number of holdings with:
	585.2	73.6	1462.4	2.56	78.3	400.2	141.4	- arable land (D)
	527.1	152.6	577.7	2.69	82.5	94.7	209.9	- permanent pasture and meadow (F)
	230.1	0.6	1688.0	0.68	9.0	405.9	8.9	- permanent crops (G)
	291.6	18.0	598.8	1.85	6.7	240.1	61.1	- woodland (H/02)
								Area under:
	18056.2	806.7	8063.8	57.50	928.5	2273.8	6751.1	- arable land (D)
	8836.2	3469.4	3917.8	68.19	1052.8	888.5	9584.1	- permanent pasture and meadow (F)
	1177.7	1.6	2688.1	1.44	33.5	756.9	47.6	- permanent crops (G)
	1532.9	74.4	4021.9	9.24	67.3	880.6	412.3	- woodland (H/02)
	64.2	18.9	54.7	45.20	46.1	57.6	41.2	Arable land as a proportion of total AA (%)
	31.4	81.1	26.6	53.60	52.3	22.5	58.5	Permanent pasture and meadow as a proportion of total AA(%)
	4.2	0.0	18.2	1.13	1.7	19.2	0.3	Permanent crops as a proportion of total AA (%)
								Number of holdings with:
	588.7	155.1	847.8	2.75	83.6	391.9	191.1	- livestock (J/01 to J/19)
	67.0	18.1	57.7	0.44	19.1	87.5	46.7	- equidae (J/01)
	377.2	142.2	267.3	2.31	60.2	159.5	139.3	- bovine animals (J/02 to J/08)
	124.3	53.4	150.4	0.24	25.4	84.8	95.5	- sheep (J/09)
	38.2	5.6	78.6	0.09	2.8	74.5	10.5	- goats (J/10)
	105.9	2.6	285.7	0.50	26.9	172.9	16.2	- pigs (J/11 to J/13)
	383.6	20.1	606.4	1.18	5.7	322.9	44.5	- poultry (J/14 to J/16)
								Number of :
	326.6	76.2	199.0	1.93	91.7	118.9	254.1	- equidae (J/01)
	20290.4	6963.8	7591.3	208.88	4796.8	1283.1	11647.9	- bovine animals (J/02 to J/08)
	10452.5	7919.2	10389.0	6.78	1916.3	2786.1	44266.9	- sheep (J/09)
	1055.9	16.8	1321.4	0.51	56.8	616.4	79.5	- goats (J/10)
	13929.2	1570.2	8396.3	71.80	14964.5	2618.0	7762.7	- pigs (J/11 to J/13)
	263.6	13.0	149.8	0.07	98.4	32.9	144.9	- poultry (J/14 to J/16) in millions
								Average number of animals by holding with (per head):
	4.9	4.2	3.4	4.39	4.8	1.4	5.4	- equidae (J/01)
	53.8	49.0	28.4	90.42	79.6	8.0	83.6	- bovine animals (J/02 to J/08)
	84.1	148.3	69.1	28.25	75.6	32.9	463.3	- sheep (J/09)
	27.6	3.0	16.8	5.67	20.6	8.3	7.6	- goats (J/10)
	131.6	606.2	29.4	143.60	556.7	15.1	480.4	- pigs (J/11 to J/13)
	687.3	645.9	247.1	59.32	17421.2	101.8	3254.2	- poultry (J/14 to J/16)

UDE / ESU

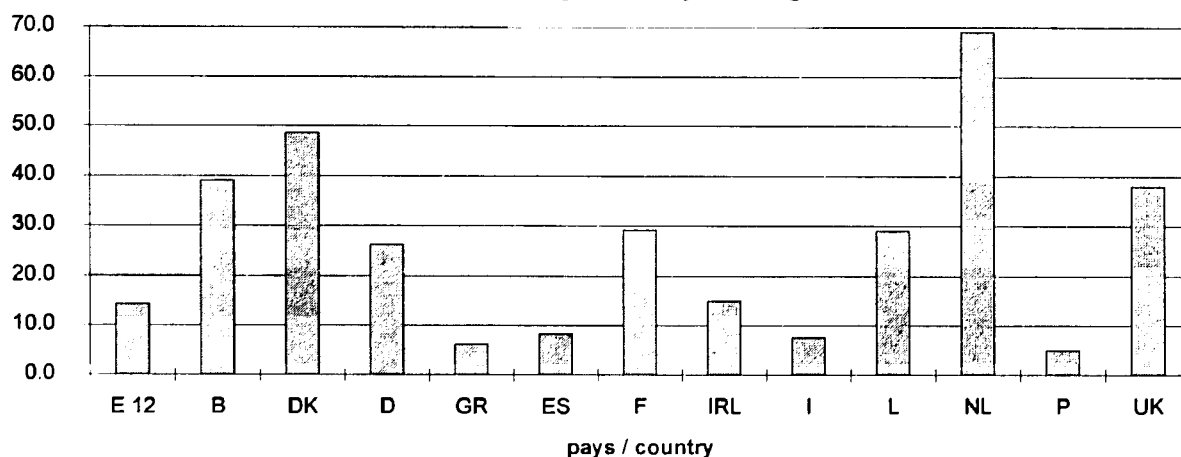
 MBS moyenne par exploitation
 Average SGM by holding

(Données en 1000)

	EUR 12	Belgique/ België	Danmark	Deutschland	Ellada	España
Répartition des exploitations						
- Moins de 2 ha	2697.5	15.2	1.2	95.9	361.5	437.2
- De 2 à moins de 5 ha	1573.9	11.5	0.8	95.7	258.7	367.3
- De 5 à moins de 10 ha	929.7	11.2	11.8	95.2	122.2	216.9
- De 10 à moins de 20 ha	746.4	14.4	17.0	111.7	53.6	154.9
- De 20 à moins de 30 ha	378.3	9.5	12.1	69.7	13.1	60.6
- De 30 à moins de 50 ha	404.2	9.2	14.6	72.1	6.9	54.3
- De 50 à moins de 100 ha	344.8	4.5	12.1	49.3	2.6	49.6
- 100 ha et plus	189.2	0.9	4.3	16.4	0.6	43.1
- Total	7264.0	76.3	73.8	606.1	819.2	1383.9
Répartition des exploitations par classes de SAU (%)						
- Moins de 2 ha	37.1	19.9	1.6	15.8	44.1	31.6
- De 2 à moins de 5 ha	21.7	15.1	1.0	15.8	31.6	26.5
- De 5 à moins de 10 ha	12.8	14.6	15.9	15.7	14.9	15.7
- De 10 à moins de 20 ha	10.3	18.9	23.1	18.4	6.5	11.2
- De 20 à moins de 30 ha	5.2	12.5	16.4	11.5	1.6	4.4
- De 30 à moins de 50 ha	5.6	12.0	19.7	11.9	0.8	3.9
- De 50 à moins de 100 ha	4.7	5.9	16.4	8.1	0.3	3.6
- 100 ha et plus	2.6	1.1	5.8	2.7	0.1	3.1
- Total	100.0	100.0	100.0	100.0	100.0	100.0
Répartition des exploitations par Etats Membres (%)						
- Moins de 2 ha	100.0	0.6	0.0	3.6	13.4	16.2
- De 2 à moins de 5 ha	100.0	0.7	0.0	6.1	16.4	23.3
- De 5 à moins de 10 ha	100.0	1.2	1.3	10.2	13.1	23.3
- De 10 à moins de 20 ha	100.0	1.9	2.3	15.0	7.2	20.8
- De 20 à moins de 30 ha	100.0	2.5	3.2	18.4	3.5	16.0
- De 30 à moins de 50 ha	100.0	2.3	3.6	17.8	1.7	13.4
- De 50 à moins de 100 ha	100.0	1.3	3.5	14.3	0.8	14.4
- 100 ha et plus	100.0	0.5	2.3	8.7	0.3	22.8
- Total	100.0	1.1	1.0	8.3	11.3	19.1

%

Part des exploitations avec 30 ha et plus
Holdings with 30 ha and more as a proportion of total holdings

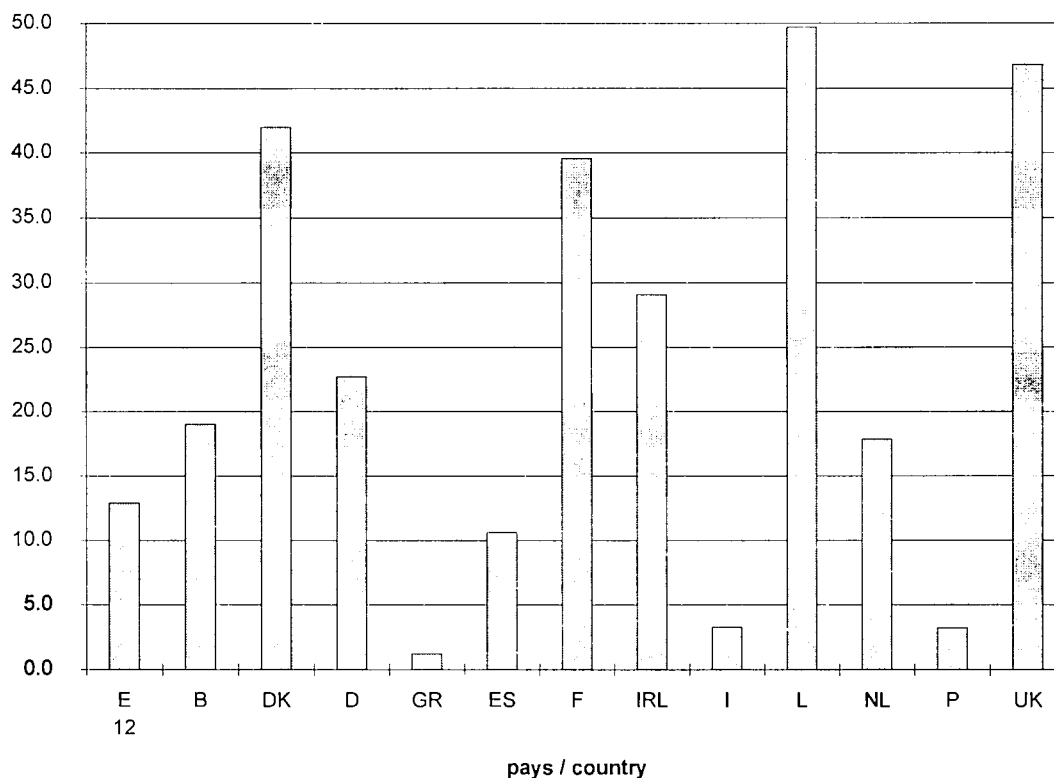

(Data in 1000)

	France	Ireland	Italia	Luxembourg	Nederland	Portugal	United Kingdom	
								Distribution of holdings
	121.3	3.8	1369.5	0.50	21.9	253.4	16.1	- Less than 2 ha
	99.8	12.7	558.4	0.40	18.9	128.7	21.0	- From 2 to less than 5 ha
	77.5	22.2	269.0	0.28	19.3	54.0	30.3	- From 5 to less than 10 ha
	103.8	44.9	157.5	0.29	22.4	28.6	37.3	- From 10 to less than 20 ha
	81.8	29.4	52.6	0.24	15.8	8.5	24.8	- From 20 to less than 30 ha
	123.5	27.4	40.8	0.53	14.6	6.3	34.1	- From 30 to less than 50 ha
	132.4	15.3	26.7	0.98	6.0	4.1	41.2	- From 50 to less than 100 ha
	61.2	3.7	13.9	0.18	0.9	5.3	38.7	- 100 ha and over
	801.3	159.4	2488.4	3.40	119.7	489.0	243.5	- Total
								Distribution of holdings by size classes of AA (%)
	15.1	2.4	55.0	14.7	18.3	51.8	6.6	- Less than 2 ha
	12.5	8.0	22.4	11.8	15.8	26.3	8.6	- From 2 to less than 5 ha
	9.7	13.9	10.8	8.2	16.1	11.0	12.4	- From 5 to less than 10 ha
	13.0	28.2	6.3	8.5	18.7	5.9	15.3	- From 10 to less than 20 ha
	10.2	18.5	2.1	7.1	13.2	1.7	10.2	- From 20 to less than 30 ha
	15.4	17.2	1.6	15.6	12.2	1.3	14.0	- From 30 to less than 50 ha
	16.5	9.6	1.1	28.8	5.0	0.8	16.9	- From 50 to less than 100 ha
	7.6	2.3	0.6	5.3	0.7	1.1	15.9	- 100 ha and over
	100.0	100.0	100.0	100.0	100.0	100.0	100.0	- Total
								Distribution of holdings by member state (%)
	4.5	0.1	50.8	0.0	0.8	9.4	0.6	- Less than 2 ha
	6.3	0.8	35.5	0.0	1.2	8.2	1.3	- From 2 to less than 5 ha
	8.3	2.4	28.9	0.0	2.1	5.8	3.3	- From 5 to less than 10 ha
	13.9	6.0	21.1	0.0	3.0	3.8	5.0	- From 10 to less than 20 ha
	21.6	7.8	13.9	0.1	4.2	2.2	6.5	- From 20 to less than 30 ha
	30.5	6.8	10.1	0.1	3.6	1.6	8.4	- From 30 to less than 50 ha
	38.4	4.4	7.7	0.3	1.7	1.2	12.0	- From 50 to less than 100 ha
	32.4	2.0	7.4	0.1	0.5	2.8	20.5	- 100 ha and over
	11.0	2.2	34.3	0.0	1.6	6.7	3.4	- Total

Répartition des exploitations par classe de SAU, %, EUR 12
Distribution of holdings by size classes of AA, %, EUR 12

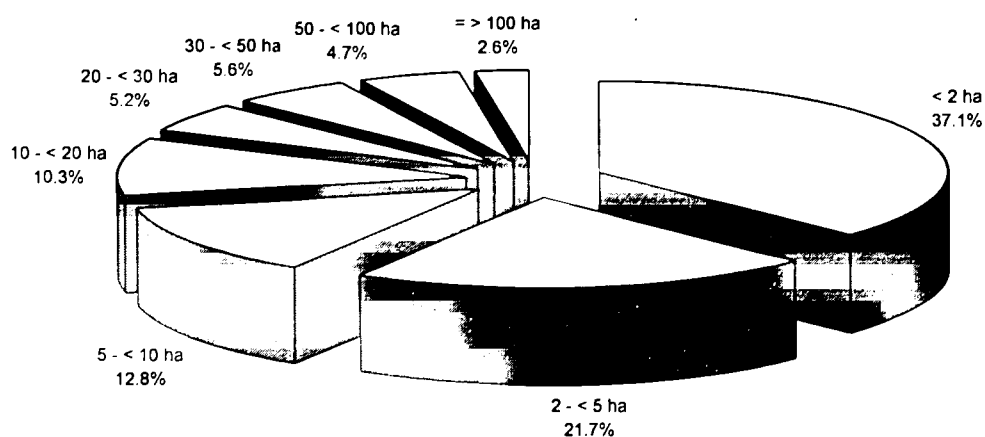

(Données en 1000)

	EUR 12	Belgique/ België	Danmark	Deutschland	Ellada	España
Répartition des exploitations						
- 0 UDE (non classifiées)	49.9	0.2	-	-	0.0	12.4
- De > 0 à moins de 2 UDE	2644.1	9.1	0.4	119.6	267.7	564.1
- De 2 à moins de 4 UDE	1194.6	6.2	3.7	72.5	166.0	255.4
- De 4 à moins de 8 UDE	1042.3	7.3	10.3	79.1	183.8	220.1
- De 8 à moins de 16 UDE	841.7	8.6	13.7	86.7	132.7	169.6
- De 16 à moins de 40 UDE	845.4	17.1	17.4	138.3	61.4	118.5
- De 40 à moins de 100 UDE	489.6	21.5	18.9	91.6	7.3	34.1
- 100 UDE et plus	156.4	6.2	9.3	18.4	0.2	9.9
- Total	7264.0	76.3	73.8	606.1	819.2	1383.9
Répartition des exploitations par classes de UDE (%)						
- 0 UDE (non classifiées)	0.7	0.3	-	-	0.0	0.9
- De > 0 à moins de 2 UDE	36.4	11.9	0.6	19.7	32.7	40.8
- De 2 à moins de 4 UDE	16.4	8.1	5.0	12.0	20.3	18.5
- De 4 à moins de 8 UDE	14.3	9.6	14.0	13.0	22.4	15.9
- De 8 à moins de 16 UDE	11.6	11.3	18.5	14.3	16.2	12.3
- De 16 à moins de 40 UDE	11.6	22.5	23.6	22.8	7.5	8.6
- De 40 à moins de 100 UDE	6.7	28.2	25.6	15.1	0.9	2.5
- 100 UDE et plus	2.2	8.1	12.6	3.0	0.0	0.7
- Total	100.0	100.0	100.0	100.0	100.0	100.0
Répartition des exploitations par Etats Membres (%)						
- 0 UDE (non classifiées)	100.0	0.5	-	-	0.1	24.7
- De > 0 à moins de 2 UDE	100.0	0.3	0.0	4.5	10.1	21.3
- De 2 à moins de 4 UDE	100.0	0.5	0.3	6.1	13.9	21.4
- De 4 à moins de 8 UDE	100.0	0.7	1.0	7.6	17.6	21.1
- De 8 à moins de 16 UDE	100.0	1.0	1.6	10.3	15.8	20.1
- De 16 à moins de 40 UDE	100.0	2.0	2.1	16.4	7.3	14.0
- De 40 à moins de 100 UDE	100.0	4.4	3.9	18.7	1.5	7.0
- 100 UDE et plus	100.0	4.0	6.0	11.8	0.1	6.3
- Total	100.0	1.1	1.0	8.3	11.3	19.1

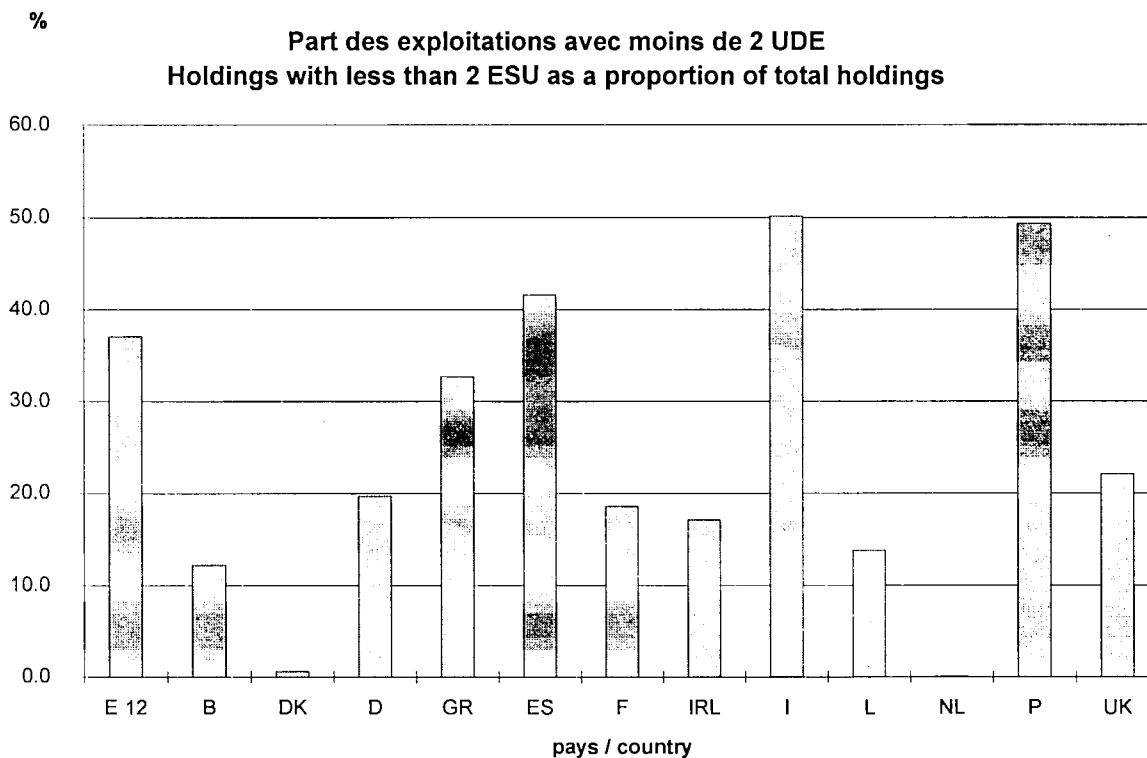

(Data in 1000)

	France	Ireland	Italia	Luxembourg	Nederland	Portugal	United Kingdom	
								Distribution of holdings
	0.3	0.2	34.1	0.02	0.1	0.2	2.4	- 0 ESU (unclassified)
	148.7	27.1	1214.5	0.45	0.1	241.1	51.3	- From > 0 to less than 2 ESU
	73.0	25.7	447.8	0.30	1.9	118.3	24.0	- From 2 to less than 4 ESU
	77.8	31.2	323.6	0.37	11.9	70.1	26.8	- From 4 to less than 8 ESU
	105.1	28.6	218.0	0.32	15.2	34.5	28.7	- From 8 to less than 16 ESU
	210.5	32.2	165.4	0.82	22.6	17.8	43.3	- From 16 to less than 40 ESU
	146.9	13.0	64.2	1.07	42.1	5.3	43.6	- From 40 to less than 100 ESU
	39.2	1.4	20.9	0.04	25.8	1.7	23.3	- 100 ESU and over
	801.3	159.4	2488.4	3.40	119.7	489.0	243.5	- Total
								Distribution of holdings by size classes of ESU (%)
	0.0	0.1	1.4	0.6	0.1	0.0	1.0	- 0 ESU (unclassified)
	18.6	17.0	48.8	13.2	0.1	49.3	21.1	- From > 0 to less than 2 ESU
	9.1	16.1	18.0	8.8	1.6	24.2	9.9	- From 2 to less than 4 ESU
	9.7	19.6	13.0	10.9	9.9	14.3	11.0	- From 4 to less than 8 ESU
	13.1	17.9	8.8	9.4	12.7	7.1	11.8	- From 8 to less than 16 ESU
	26.3	20.2	6.6	24.1	18.9	3.6	17.8	- From 16 to less than 40 ESU
	18.3	8.1	2.6	31.5	35.2	1.1	17.9	- From 40 to less than 100 ESU
	4.9	0.9	0.8	1.2	21.6	0.4	9.6	- 100 ESU and over
	100.0	100.0	100.0	100.0	100.0	100.0	100.0	- Total
								Distribution of holdings by member state (%)
	0.6	0.4	68.3	0.0	0.1	0.4	4.9	- 0 ESU (unclassified)
	5.6	1.0	45.9	0.0	0.0	9.1	1.9	- From > 0 to less than 2 ESU
	6.1	2.2	37.5	0.0	0.2	9.9	2.0	- From 2 to less than 4 ESU
	7.5	3.0	31.0	0.0	1.1	6.7	2.6	- From 4 to less than 8 ESU
	12.5	3.4	25.9	0.0	1.8	4.1	3.4	- From 8 to less than 16 ESU
	24.9	3.8	19.6	0.1	2.7	2.1	5.1	- From 16 to less than 40 ESU
	30.0	2.6	13.1	0.2	8.6	1.1	8.9	- From 40 to less than 100 ESU
	25.0	0.9	13.4	0.0	16.5	1.1	14.9	- 100 ESU and over
	11.0	2.2	34.3	0.0	1.6	6.7	3.4	- Total

Répartition des exploitations par classe d'UDE, %, EUR 12
Distribution of holdings by size classes of ESU, %, EUR 12

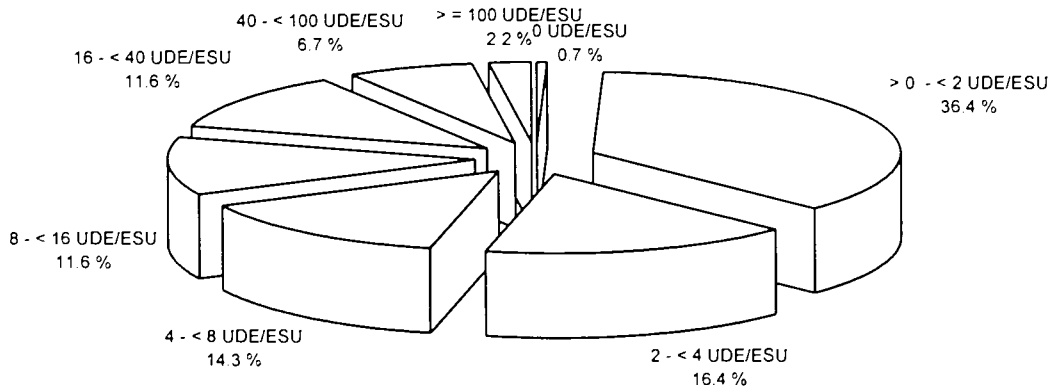

II. LA TAILLE DES EXPLOITATIONS

C. SAU moyenne des exploitations

1993



(Données en ha)

	EUR 12	Belgique/ België	Danmark	Deutschland	Ellada	España
SAU moyenne de toutes les exploitations	16.4	17.6	37.1	28.1	4.3	17.9
SAU moyenne des exploitations ayant :						
des terres arables (D)	20.9	20.2	38.0	33.3	5.4	22.7
des céréales (D/01 à D/08)	26.0	26.1	39.5	36.3	6.4	31.9
des prairies permanentes et pâturages (F)	29.3	19.9	40.5	30.7	9.3	28.3
des cultures permanentes (G)	7.8	9.7	35.6	15.0	3.9	12.2
des arbres fruitiers et baies (G/01)	8.9	11.6	39.5	18.6	4.4	10.6
de la vigne (G/04)	8.0	:	:	8.4	5.1	16.5
des superficies boisées (H/02)	22.6	24.1	52.6	25.6	4.5	23.6
des bovins (J/02 à J/08)	32.9	22.1	40.4	37.6	7.0	22.5
des vaches laitières (J/07)	32.3	27.5	47.9	42.1	7.1	12.5
des ovins (J/09)	33.0	13.2	35.8	37.6	7.4	43.3
des porcins (J/11 à J/13)	20.4	17.9	40.8	31.0	7.1	20.5
SAU moyenne des exploitations selon le temps de travail de l'exploitant (1)						
> 0 à < 50%	5.4	4.9	19.0	8.6	2.7	8.5
de 50 à moins de 100%	13.9	14.3	31.2	25.6	5.9	19.3
100%	33.6	24.0	47.0	39.4	9.6	26.5
SAU moyenne des exploitations selon leur orientation technico-économique						
OTE 11. céréalières spécialisées	19.2	7.7	23.1	15.9	6.5	33.5
OTE 12. à cultures générales	27.0	29.4	46.6	45.8	6.6	38.8
OTE 20. horticoles spécialisées	3.7	3.2	7.1	3.2	2.0	3.9
OTE 31. spécialisées en viticulture	5.0	:	:	4.4	2.2	8.4
OTE 32. fruitières et agrumicoles spécialisées	3.8	8.3	13.3	5.8	2.1	3.8
OTE 33. olivicoles spécialisées	3.5	:	:	:	2.6	8.0
OTE 34. avec diverses combinaisons de cultures permanentes	5.0	5.2	16.0	8.7	3.1	9.9
OTE 41. bovines spécialisées-orientation lait	29.0	25.1	44.9	28.4	2.8	8.6
OTE 42. bovines spécialisées-orientation élevage et viande	26.5	13.5	13.3	15.6	2.3	23.5
OTE 43. bovines-lait, élevage et viande combinés	33.0	28.4	47.2	36.5	5.3	8.7
OTE 44. avec ovins, caprins et autres herbivores	27.2	4.4	15.3	8.2	9.1	37.8
OTE 50. spécialisées de produc. animale hors sol (granivores)	12.9	6.6	40.9	16.8	2.1	12.7
OTE 60. de polyculture	10.4	22.7	34.3	37.9	4.2	19.4
OTE 71. de polyélevage à orientation herbivores	16.3	21.3	52.2	31.3	6.1	15.4
OTE 72. de polyélevage à orientation granivores	23.0	17.6	45.7	29.9	1.9	33.4
OTE 81. mixtes grandes cultures-herbivores	38.5	29.5	35.7	47.3	7.0	45.4
OTE 82. mixtes avec diverses combinaisons cultures-élevage	14.8	15.4	43.8	31.5	4.7	15.7

1). Exploitations où l'exploitant est aussi chef d'exploitation

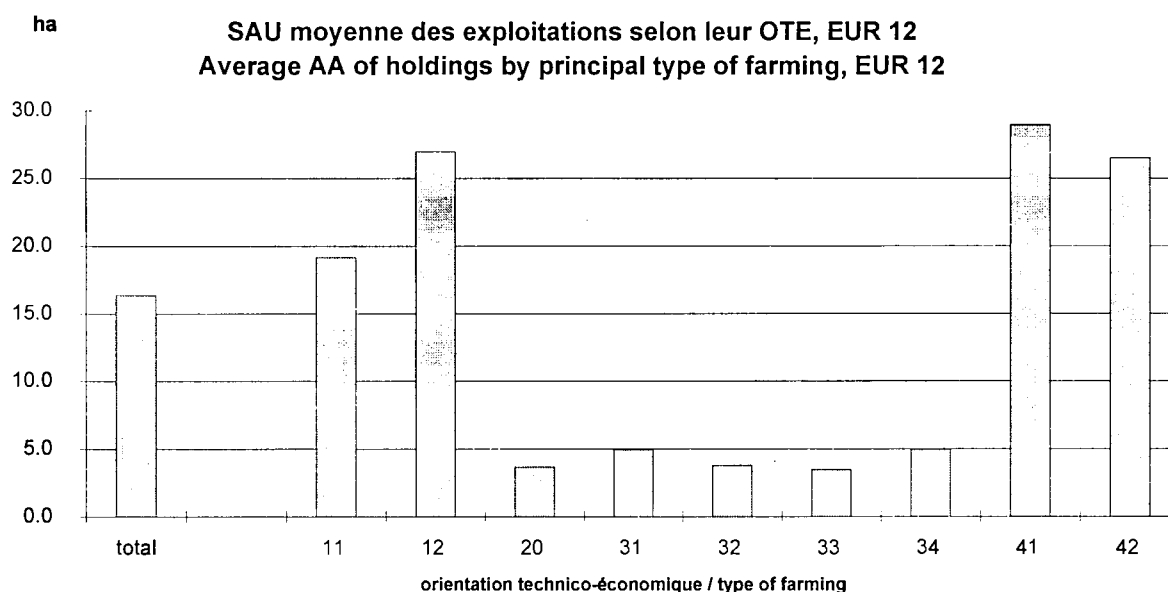

(Data in ha)

France	Ireland	Italia	Luxembourg	Nederland	Portugal	United Kingdom	
35.1	26.8	5.9	37.42	16.8	8.1	67.3	General AA average
							Average AA of holdings with :
44.4	31.8	7.8	48.07	19.3	9.1	85.8	Arable land (D)
50.6	50.3	9.5	52.22	34.4	9.7	109.9	Cereals (D/01 to D/08)
39.2	27.2	11.2	46.16	18.4	20.5	72.0	Permanent pasture and meadow (F)
21.1	36.6	4.7	5.79	10.1	7.2	40.1	Permanent crops (G)
23.6	36.6	5.5	7.33	14.2	8.0	47.8	Fruit and berry plantations (G/01)
20.4	:	5.0	5.52	:	4.7	48.3	Vineyards (G/04)
37.5	40.0	9.8	45.18	22.0	6.2	113.0	Woodland (H/02)
46.3	27.7	16.3	52.42	21.5	11.6	81.1	Bovine animals (J/02 to J/08)
50.3	34.9	16.3	63.61	28.0	8.4	80.4	Dairy cows (J/07)
37.6	32.7	16.5	25.46	19.2	18.8	96.1	Sheep (J/09)
42.1	35.5	9.8	52.98	12.9	7.9	60.7	Pigs (J/11 to J/13)
							Average AA of holdings by holder's time worked (1)
9.3	16.0	2.9	4.98	6.8	4.0	24.5	> 0 to < 50 %
29.8	18.1	7.3	19.77	8.6	6.5	53.5	from 50% to less than 100%
53.3	30.7	15.5	54.16	20.3	17.3	76.2	100 %
							Average AA of holdings by principal type of farming
44.0	55.3	6.7	14.55	21.2	34.0	77.8	Principal type 11. Specialist cereals
73.0	53.3	8.1	29.43	34.9	8.7	118.1	Principal type 12. General field cropping
6.7	5.2	2.1	1.25	3.8	2.6	5.0	Principal type 20. Specialist horticulture
10.8	:	2.5	3.08	:	3.6	8.1	Principal type 31. specialist vineyards
13.6	19.5	3.0	7.00	8.9	4.2	20.4	Principal type 32. Specialist fruit and citrus fruit
1.4	:	2.0	:	:	5.5	:	Principal type 33. Specialist olives
14.3	:	3.5	7.00	3.8	5.7	14.2	Principal type 34. Various permanent crops combined
42.2	34.1	16.2	62.45	27.4	10.7	65.7	Principal type 41. Specialist dairying
35.7	19.7	17.1	29.28	8.0	37.0	34.7	Principal type 42. Specialist cattle-rearing and fattening
57.0	34.5	15.4	68.50	15.8	8.7	73.6	Principal type 43. Cattle-dairying, rearing fattening combined
23.6	26.6	12.8	7.59	9.4	26.6	72.6	Principal type 44. Sheep, goats and other grazing livestock
17.7	13.2	6.7	11.17	4.3	5.0	13.5	Principal type 50. Specialist granivores
23.1	18.5	5.6	25.67	19.6	5.6	49.5	Principal type 60. Mixed cropping
19.6	59.0	11.3	51.00	25.3	7.8	78.8	Principal type 71. Mixed livestock, mainly grazing stock
38.7	33.2	6.2	39.20	10.9	6.0	37.5	Principal type 72. Mixed livestock, mainly granivores
58.8	47.1	15.3	40.21	21.7	15.3	106.0	Principal type 81. Field crops-grazing livestock combined
18.4	22.8	5.8	22.17	16.0	7.2	75.4	Principal type 82. Various crops and livestock combined

1). Holdings where the holder is also manager

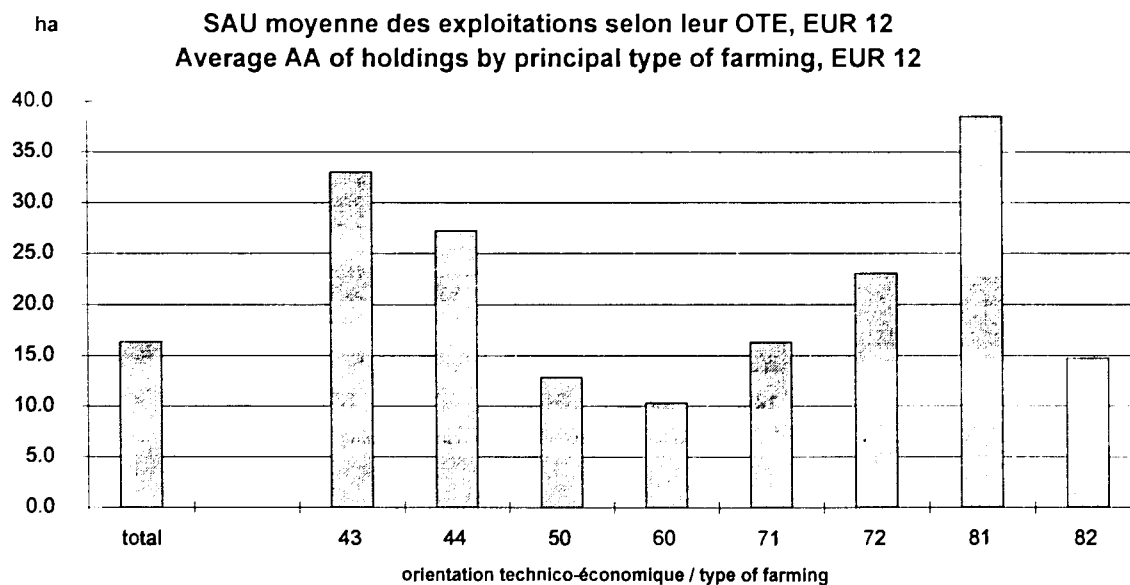

II. LA TAILLE DES EXPLOITATIONS

D. Dimension économique moyenne des exploitations (en UDE)

selon leur orientation technico-économique

1993



	EUR 12	Belgique/ België	Danmark	Deutschland	Ellada	España
Ensemble des exploitations classifiées	14.4	39.2	48.7	26.3	6.2	8.4
Exploitations :						
OTE 11. céréalières spécialisées	8.9	5.6	14.7	7.3	2.5	7.4
OTE 12. à cultures générales	19.7	31.7	35.1	28.9	9.2	13.4
OTE 20. horticoles spécialisées	41.4	58.1	140.7	63.5	12.1	15.8
OTE 31. spécialisées en viticulture	11.3	:	:	20.3	5.3	3.5
OTE 32. fruitières et agrumicoles spécialisées	8.9	52.2	30.5	13.3	6.0	6.0
OTE 33. olivicoles spécialisées	3.5	:	:	:	5.2	3.7
OTE 34. avec diverses combinaisons de cultures permanentes	9.9	64.3	114.9	95.3	5.8	5.0
OTE 41. bovines spécialisées-orientation lait	32.6	45.2	71.1	28.2	4.5	12.0
OTE 42. bovines spécialisées-orientation élevage et viande	11.2	18.3	8.4	6.2	3.5	9.0
OTE 43. bovines-lait, élevage et viande combinés	27.1	47.1	56.1	30.3	5.2	8.7
OTE 44. avec ovins, caprins et autres herbivores	7.3	3.6	6.4	2.5	8.6	7.6
OTE 50. spécialisées de produc. animale hors sol (granivores)	50.9	73.1	117.0	42.1	24.7	34.7
OTE 60. de polyculture	9.1	48.9	34.7	30.2	5.6	8.2
OTE 71. de polyélevage à orientation herbivores	12.4	47.5	75.8	28.8	4.7	6.5
OTE 72. de polyélevage à orientation granivores	31.8	65.7	87.0	37.7	2.7	16.4
OTE 81. mixtes grandes cultures-herbivores	22.8	39.8	34.3	29.8	6.7	12.8
OTE 82. mixtes avec diverses combinaisons cultures-élevage	15.2	41.9	58.1	34.7	5.2	8.8

Dimension économique moyenne des exploitations en UDE selon leur OTE, EUR 12
Average economic size of holdings in ESU by principal farm type, EUR 12

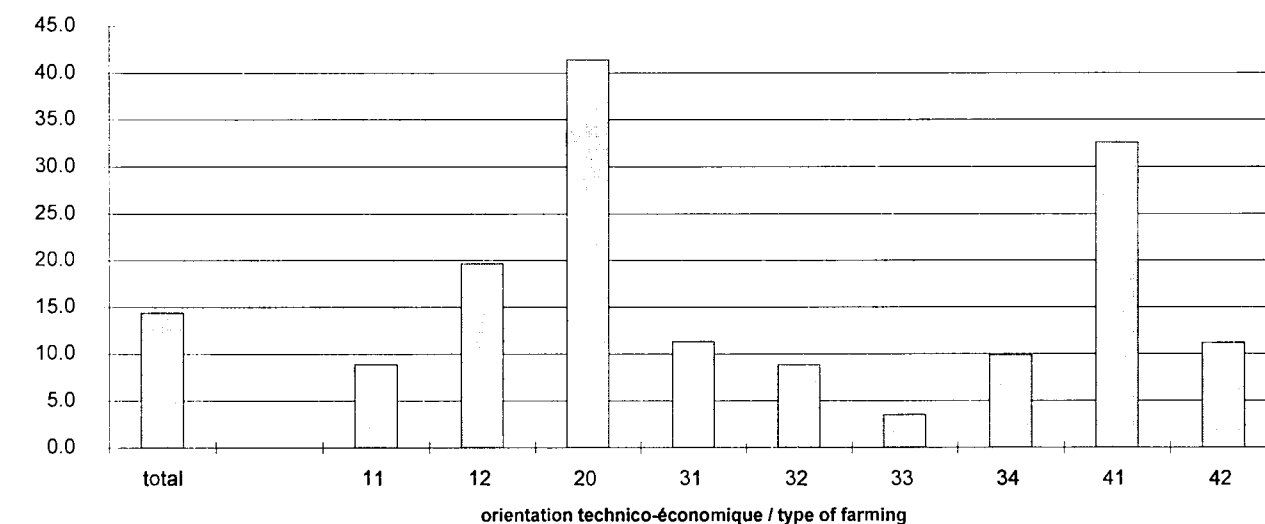

	France	Ireland	Italia	Luxembourg	Nederland	Portugal	United Kingdom	
	29.2	15.0	7.7	29.22	69.1	5.0	38.3	All classified holdings
								Holdings :
	23.8	25.5	5.2	3.64	18.0	8.0	39.1	Principal type 11. Specialist cereals
	51.8	40.5	9.9	13.29	56.6	4.2	84.7	Principal type 12. General field cropping
	57.7	11.7	45.2	15.00	130.3	15.7	51.8	Principal type 20. Specialist horticulture
	35.7	:	5.6	18.23	:	4.3	2.6	Principal type 31. Specialist vineyards
	39.1	33.4	8.9	21.00	63.7	7.0	44.1	Principal type 32. Specialist fruit and citrus fruit
	1.3	:	2.5	:	:	0.9	:	Principal type 33. Specialist olives
	55.5	:	7.2	63.00	77.9	4.7	91.8	Principal type 34. Various permanent crops combined
	28.7	30.8	21.9	48.07	86.3	10.8	72.4	Principal type 41. Specialist dairying
	14.4	5.8	18.5	10.06	26.2	5.7	10.1	Principal type 42. Specialist cattle-rearing and fattening
	35.8	22.3	23.3	47.90	47.2	7.5	44.6	Principal type 43. Cattle-dairying, rearing, fattening combined
	7.7	10.0	4.4	2.50	19.6	5.6	11.9	Principal type 44. Sheep, goats and other grazing livestock
	61.1	45.4	45.5	14.50	65.7	20.9	65.2	Principal type 50. Specialist granivores
	25.0	20.1	6.6	16.67	68.1	3.6	63.0	Principal type 60. Mixed cropping
	13.2	49.3	9.3	37.50	61.7	3.7	67.9	Principal type 71. Mixed livestock, mainly grazing livestock
	52.2	48.6	12.7	33.60	57.3	3.8	46.7	Principal type 72. Mixed livestock, mainly granivores
	35.1	25.6	11.6	18.50	37.9	4.4	62.7	Principal type 81. Field crops-grazing livestock combined
	20.0	20.0	6.3	14.67	57.4	3.5	91.2	Principal type 82. Various crops and livestock combined

UDE/ESU
60.0

Dimension économique moyenne des exploitations en UDE selon leur OTE, EUR 12
Average economic size of holdings in ESU by principal type of farming, EUR 12

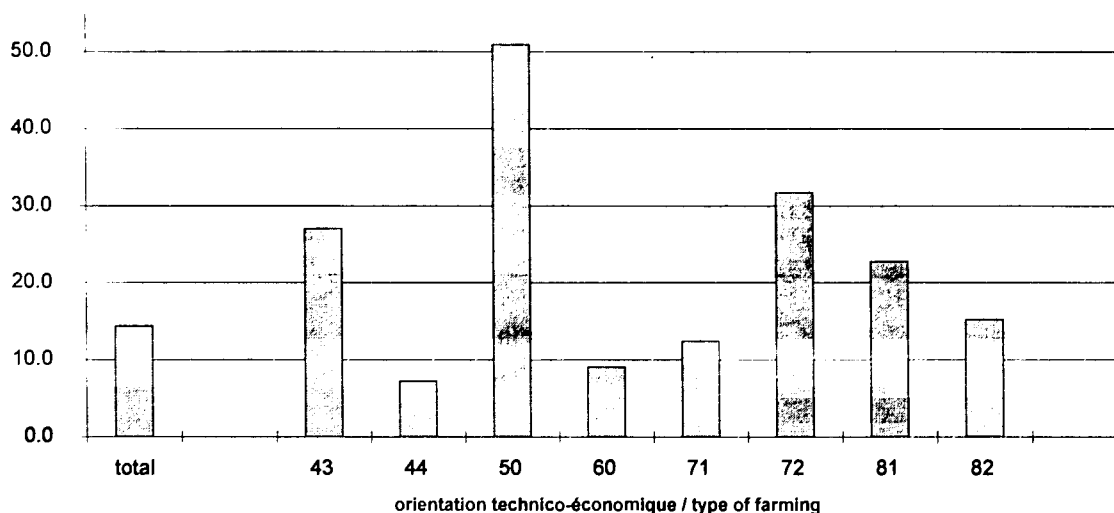

III. LES TERRES ARABLES

A. L'importance des terres arables

1993



(Données en 1000)

	EUR 12	Belgique/ België	Danmark	Deutschland	Ellada	España
Nombre total d'exploitations	7264.0	76.3	73.8	606.1	819.2	1383.9
SAU totale	118953.5	1344.5	2739.1	17022.1	3538.7	24713.7
Nombre d'exploitations ayant des terres arables (4688.9	59.3	71.6	477.2	540.0	797.2
SAU des exploitations ayant des terres arables	98050.7	1200.0	2718.7	15878.8	2930.2	18134.9
Superficie en terres arables	66464.4	803.1	2531.2	11644.6	2014.3	12533.7
Nombre d'exploitations ayant :						
- des céréales (D/01 à D/08)	3116.6	35.7	66.4	411.6	348.1	468.4
- du blé tendre ou de l'épeautre (D/01)	1328.3	26.6	44.9	280.2	119.9	133.6
- du blé dur (D/02)	532.5	-	-	2.4	137.1	51.9
- du seigle (D/03)	262.4	1.6	12.2	95.2	10.8	46.0
- de l'orge (D/04)	1283.1	18.3	59.4	317.2	83.4	233.3
- de l'avoine (D/05)	566.0	6.7	7.3	218.2	42.3	54.2
- du maïs en grain (D/06)	1130.8	4.4	-	49.1	115.9	144.0
- du riz (D/07)	23.3	-	-	:	6.0	6.5
- d'autres céréales (D/08)	118.7	4.9	-	:	1.2	4.1
- des légumes secs (D/09)	409.9	1.3	14.1	12.7	38.0	57.6
- des pommes de terre (D/10)	970.5	19.0	4.8	153.9	68.7	219.6
- des betteraves sucrières (D/11)	268.5	16.5	8.4	57.0	23.6	29.8
- des plantes sarclées fourragères (D/12)	251.9	14.6	15.3	72.5	0.6	37.2
- des plantes industrielles (D/13)	608.4	3.8	18.0	81.0	155.1	125.0
- des légumes de plein air (D/14)	848.4	9.4	2.3	24.1	82.0	261.2
- des légumes sous verre (D/15)	83.2	2.5	0.4	3.7	9.2	24.0
- des fleurs de plein air (D/16)	46.0	1.7	0.2	9.5	1.2	3.2
- des fleurs sous verre (D/17)	54.2	1.9	1.0	9.7	1.4	3.3
- des plantes fourragères (D/18)	1745.5	38.9	31.1	228.4	142.5	167.9
- des semences et plants (D/19)	36.9	0.4	4.7	2.8	7.2	0.6
- d'autres cultures de terres arables (D/20)	38.5	0.3	0.1	:	16.5	1.2
- des jachères (D/21)	1133.5	5.9	25.2	129.0	115.4	251.5
Superficie en :						
- céréales (D/01 à D/08)	32165.5	309.2	1437.9	6207.3	1166.1	6320.3
- blé tendre ou épeautre (D/01)	11882.5	201.8	619.4	2379.0	294.2	1284.4
- blé dur (D/02)	2928.8	-	-	9.1	476.6	721.7
- seigle (D/03)	1073.2	2.3	78.3	668.6	17.2	149.2
- orge (D/04)	9957.6	65.6	709.5	2195.5	130.2	3402.2
- avoine (D/05)	1767.8	11.3	30.8	624.0	41.6	468.4
- maïs en grain (D/06)	3746.6	18.1	-	331.1	186.6	225.3
- riz (D/07)	327.5	-	-	:	18.7	39.1
- autres céréales (D/08)	481.6	10.1	-	:	1.0	30.0
- légumes secs (D/09)	1450.0	7.1	120.3	85.8	16.7	110.3
- pommes de terre (D/10)	1158.0	49.2	46.5	310.7	21.5	86.4
- betteraves sucrières (D/11)	1982.7	98.4	66.4	519.7	38.2	188.2
- plantes sarclées fourragères (D/12)	283.7	10.8	71.0	40.3	0.4	14.6
- plantes industrielles (D/13)	6455.2	20.4	164.6	1159.5	422.5	2134.2
- légumes de plein air (D/14)	1191.5	29.9	16.4	78.9	56.5	214.6
- légumes sous verre (D/15)	54.3	1.2	0.1	1.2	2.6	24.9
- fleurs de plein air (D/16)	50.6	1.1	0.4	6.4	0.4	3.3
- fleurs sous verre (D/17)	21.5	0.6	0.4	2.9	0.4	2.6
- plantes fourragères (D/18)	12658.3	254.7	357.6	1848.3	158.7	798.8
- semences et plantes (D/19)	198.3	2.2	56.2	31.5	1.9	3.6
- autres cultures de terres arables (D/20)	54.9	0.8	0.4	:	3.7	3.2
- jachères (D/21)	8740.0	17.5	193.0	1352.2	124.9	2628.9

Part des terres arables dans la SAU totale
Arable land as a proportion of total AA

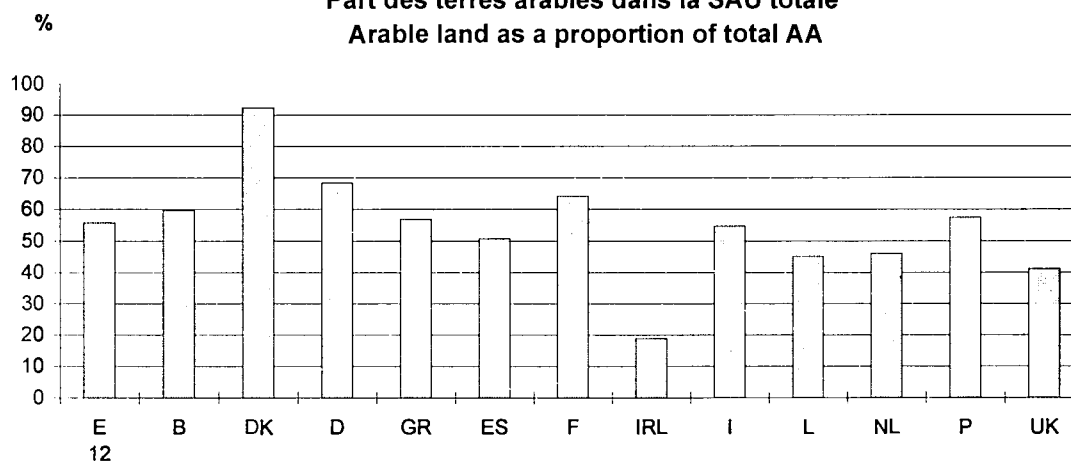

(Data in 1000)

	France	Ireland	Italia	Luxembourg	Nederland	Portugal	United Kingdom	
	801.3	159.4	2488.4	3.40	119.7	489.0	243.5	Total number of holdings
	28107.2	4277.6	14736.1	127.21	2014.8	3949.9	16382.7	Total AA
	585.2	73.6	1462.4	2.56	78.3	400.2	141.4	Number of holdings with arable land (D)
	25992.3	2342.7	11458.7	123.05	1509.6	3622.4	12139.6	AA of holdings with arable land
	18056.2	806.7	8063.8	57.50	928.5	2273.8	6751.1	Area under arable land
								Number of holdings with
	473.7	19.9	925.0	2.25	18.9	272.1	74.6	- cereals (D/01 to D/08)
	325.3	4.3	299.0	1.48	12.2	38.2	44.7	- common wheat or spelt (D/01)
	19.9	-	320.2	-	-	1.1	-	- durum wheat (D/02)
	16.2	-	4.7	0.16	2.4	72.8	0.4	- rye (D/03)
	253.2	16.8	222.0	2.06	8.5	11.4	57.8	- barley (D/04)
	77.8	3.9	104.4	1.38	1.5	38.9	11.5	- oats (D/05)
	201.2	-	395.2	-	2.0	219.0	-	- grain maize (D/06)
	0.4	-	7.4	-	-	3.0	-	- rice (D/07)
	84.1	0.8	18.3	0.89	0.7	2.6	1.1	- other cereals (D/08)
	70.4	0.7	60.5	0.19	1.7	139.1	13.7	- pulses (D/09)
	51.2	13.9	138.6	0.74	18.8	259.9	21.8	- potatoes (D/10)
	35.2	4.0	63.0	0.01	19.8	0.8	10.5	- sugar-beet (D/11)
	61.7	8.8	6.5	0.22	2.7	16.8	15.1	- forage roots and tubers (D/12)
	122.8	0.6	74.3	0.27	1.1	5.4	21.0	- industrial plants (D/13)
	61.6	1.3	328.1	0.02	13.7	53.1	11.6	- fresh vegetables, outdoor (D/14)
	12.0	-	19.1	0.02	5.3	3.4	3.6	- fresh vegetables, under glass (D/15)
	6.6	0.8	12.8	0.03	6.6	1.0	2.4	- flowers, outdoor (D/16)
	7.3	-	15.6	0.04	7.6	0.8	5.5	- flowers, under glass (D/17)
	329.6	58.3	465.0	1.85	45.8	140.9	95.2	- forage plants (D/18)
	8.4	-	3.9	-	4.1	4.1	0.6	- arable land seeds and seedlings (D/19)
	-	4.0	-	0.03	2.3	12.3	1.8	- other arable land crops (D/20)
	233.5	-	216.7	0.47	7.6	103.6	44.6	- fallow (D/21)
								Area under :
	8448.3	274.2	4063.3	29.52	183.4	683.2	3042.9	- cereals (D/01 to D/08)
	4209.5	77.4	720.1	8.37	118.0	195.6	1774.6	- common wheat or spelt (D/01)
	224.6	-	1485.2	-	-	11.8	-	- durum wheat (D/02)
	45.5	-	8.0	0.40	7.4	90.4	5.8	- rye (D/03)
	1594.6	172.8	415.2	13.75	40.1	54.8	1163.4	- barley (D/04)
	170.3	19.3	197.4	4.14	5.2	105.4	90.1	- oats (D/05)
	1862.0	-	936.5	-	10.8	176.2	-	- grain maize (D/06)
	22.9	-	232.0	-	-	14.8	-	- rice (D/07)
	318.9	4.7	68.9	2.87	1.9	34.2	9.1	- other cereals (D/08)
	768.6	6.1	43.5	0.83	6.8	38.6	245.3	- pulses (D/09)
	148.5	16.9	57.8	0.83	175.9	77.9	165.9	- potatoes (D/10)
	454.6	30.3	269.5	0.01	116.7	0.5	200.2	- sugar-beet (D/11)
	59.2	15.3	7.3	0.24	2.2	7.6	54.8	- forage roots and tubers (D/12)
	1547.1	3.2	331.6	1.81	7.3	83.7	579.4	- industrial plants (D/13)
	255.5	4.1	288.1	0.01	70.5	46.5	130.4	- fresh vegetables, outdoor (D/14)
	5.0	-	12.0	-	4.7	1.5	1.1	- fresh vegetables, under glass (D/15)
	5.3	0.6	6.6	0.01	19.8	0.4	6.5	- flowers, outdoor (D/16)
	2.3	-	5.5	-	5.4	0.5	1.0	- flowers, under glass (D/17)
	4492.5	434.4	1989.6	22.34	269.4	408.7	1623.4	- forage plants (D/18)
	46.7	-	15.6	-	28.5	1.2	11.0	- arable land seeds and seedlings (D/19)
	-	21.6	-	0.04	11.0	1.5	12.8	- other arable land crops (D/20)
	1822.8	-	973.4	1.85	27.0	922.1	676.4	- fallow (D/21)

Part des céréales dans la SAU totale
Cereals as a proportion of total AA

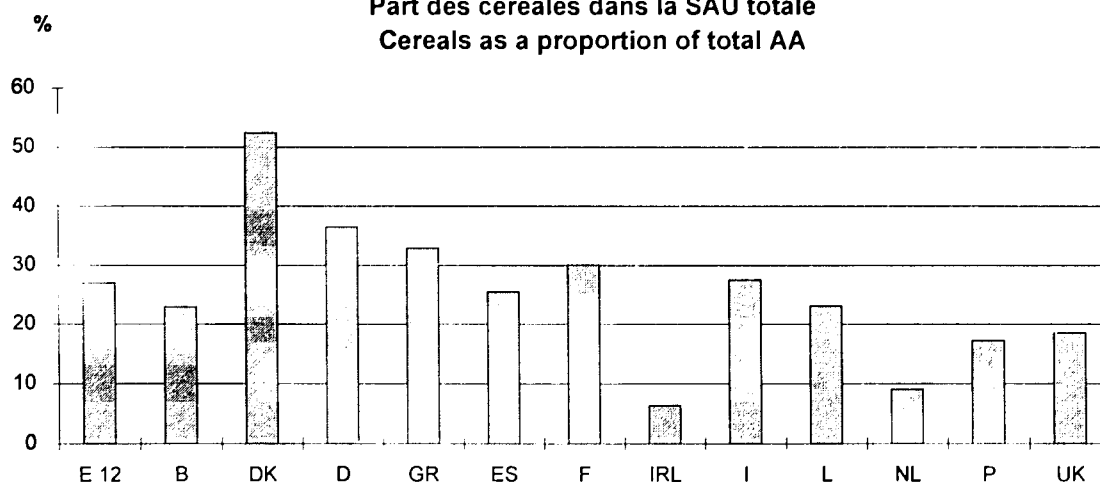

III. LES TERRES ARABLES

B. Répartition (en %) des exploitations selon leur superficie
en certaines cultures de terres arables

1993



	EUR 12	Belgique/ België	Danmark	Deutschland	Ellada	España
céréales						
0 ha	57.1	53.2	10.1	32.1	57.5	66.2
moins de 1 ha	10.5	5.0	0.2	6.4	14.2	8.7
de 1 à moins de 2 ha	6.9	6.4	0.7	7.8	9.3	4.7
de 2 à moins de 5 ha	9.0	12.7	6.7	15.3	11.0	6.2
de 5 à moins de 10 ha	6.0	9.9	19.9	14.4	5.0	4.4
de 10 à moins de 20 ha	5.0	8.3	29.9	13.7	2.1	3.8
de 20 à moins de 30 ha	2.0	2.4	15.0	4.8	0.5	2.0
de 30 à moins de 80 ha	2.7	2.1	15.2	4.3	0.3	3.2
80 ha et plus	0.7	0.2	2.3	1.1	0.0	1.0
Pommes se terre						
0 ha	86.6	75.1	93.5	74.6	91.6	84.1
moins de 0,25 ha	8.3	6.5	0.5	13.7	6.8	11.7
de 0,25 à moins de 0,50 ha	1.9	2.1	0.4	4.5	0.5	1.8
de 0,50 à moins de 1 ha	1.2	2.8	0.5	2.1	0.4	1.0
de 1 à moins de 2 ha	0.7	3.7	0.5	1.2	0.4	0.7
de 2 à moins de 5 ha	0.6	6.0	1.1	1.5	0.3	0.5
de 5 à moins de 10 ha	0.3	2.6	1.4	1.0	0.0	0.1
de 10 à moins de 20 ha	0.2	0.9	1.2	0.8	0.0	0.0
20 ha et plus	0.1	0.3	0.9	0.5	-	0.0
Betteraves sucrières						
0 ha	96.3	78.3	88.6	90.6	97.1	97.8
de 0 à moins de 1 ha	0.4	1.2	0.2	0.6	0.9	0.2
de 1 à moins de 2 ha	0.7	3.7	1.6	1.2	1.2	0.4
de 2 à moins de 5 ha	1.2	8.2	4.2	3.1	0.7	0.8
de 5 à moins de 10 ha	0.8	5.2	2.8	2.2	0.1	0.5
de 10 à moins de 20 ha	0.4	2.5	1.7	1.4	0.0	0.2
de 20 à moins de 50 ha	0.2	0.9	0.8	0.7	-	0.1
50 ha et plus	0.1	0.1	0.1	0.2	-	0.0

	France	Ireland	Italia	Luxembourg	Nederland	Portugal	United Kingdom	
								Cereals
	40.9	87.5	62.8	33.82	84.2	44.4	69.4	0 ha
	3.4	1.1	11.6	1.77	0.8	33.6	0.4	less than 1 ha
	5.1	1.1	8.4	2.94	1.6	10.8	0.9	from 1 to less than 2 ha
	10.7	3.2	9.3	8.24	4.1	7.4	3.6	from 2 to less than 5 ha
	11.2	2.4	4.3	16.18	4.0	2.1	4.2	from 5 to less than 10 ha
	12.7	2.4	2.2	24.71	3.6	0.8	5.7	from 10 to less than 20 ha
	5.6	0.9	0.7	9.41	1.0	0.3	3.6	from 20 to less than 30 ha
	8.6	1.0	0.6	3.24	0.6	0.4	7.9	from 30 to less than 80 ha
	1.8	0.3	0.1	-	0.1	0.2	4.4	80 ha and over
								Potatoes
	93.6	91.3	94.4	78.24	84.3	46.9	91.1	0 ha
	3.2	6.0	3.8	11.77	1.4	33.0	1.5	less than 0.25 ha
	0.8	1.1	0.8	2.65	0.5	10.8	0.7	from 0.25 to less than 0.50 ha
	0.5	0.5	0.5	2.06	0.6	6.3	0.6	from 0.50 to less than 1 ha
	0.3	0.4	0.3	1.47	1.2	2.3	0.8	from 1 to less than 2 ha
	0.6	0.4	0.1	2.65	3.4	0.7	1.7	from 2 to less than 5 ha
	0.5	0.2	0.0	0.88	3.4	0.0	1.4	from 5 to less than 10 ha
	0.4	0.1	0.0	0.3	3.2	0.0	1.2	from 10 to less than 20 ha
	0.2	0.1	0.0	-	1.9	0.0	0.9	20 ha and over
								Sugar beet
	95.6	97.5	97.5	99.71	83.5	99.8	95.7	0 ha
	0.0	0.1	0.3	0.29	0.6	0.1	0.0	from 0 to less than 1 ha
	0.3	0.2	0.7	-	2.5	0.0	0.1	from 1 to less than 2 ha
	1.1	1.0	0.9	-	5.9	0.0	0.7	from 2 to less than 5 ha
	1.2	0.7	0.4	-	4.8	-	1.1	from 5 to less than 10 ha
	1.0	0.4	0.1	-	2.3	-	1.2	from 10 to less than 20 ha
	0.7	0.1	0.1	-	0.4	-	0.9	from 20 to less than 50 ha
	0.1	0.0	0.0	-	0.0	-	0.3	50 ha and over

(Données en 1000)

	EUR 12	Belgique/ België	Danmark	Deutschland	Ellada	España
Nombre total d'exploitations	7264.0	76.3	73.8	606.1	819.2	1383.9
SAU totale	118953.5	1344.5	2739.1	17022.1	3538.7	24713.7
Nombre d'exploitations ayant des cultures permanentes(G)	3854.9	4.0	1.5	76.0	578.3	851.9
SAU des exploitations ayant des cultures permanentes	30130.5	38.6	54.8	1137.9	2252.0	10416.0
Superficie en cultures permanentes	9943.0	18.0	10.7	201.7	1008.1	3997.7
Nombre d'exploitations ayant :						
- des plantations d'arbres fruitiers et baies (G/01)	1136.0	2.6	1.1	36.2	142.9	353.4
- des agrumeraies (G/02)	443.5	-	-	:	95.1	171.1
- des oliveraies (G/03)	1950.4	-	-	:	454.1	393.6
- des vignes (G/04)	1936.9	-	-	44.3	208.1	235.6
- des vignes produisant normalement du vin de qualité (G/04/a)	441.8	-	-	44.3	24.1	82.0
- des vignes produisant normalement d'autres vins (G/04/b)	1453.2	-	-	:	151.1	137.7
- des vignes produisant normalement du raisin de table (G/04/c)	116.1	-	-	:	26.8	18.3
- des pépinières (G/05)	31.5	1.0	0.5	4.9	1.4	1.6
- d'autres cultures permanentes (G/06)	53.4	0.1	-	2.9	8.2	32.4
- des cultures permanentes sous verre (G/07)	3.2	0.4	0.1	:	0.1	0.2
Superficie en :						
- plantations d'arbres fruitiers et baies (G/01)	2103.8	14.1	7.2	68.6	134.3	870.8
- agrumeraies (G/02)	513.0	-	-	:	50.1	258.1
- oliveraies (G/03)	3872.5	-	-	:	698.1	1817.0
- vignes (G/04)	3280.9	-	-	99.1	119.5	991.1
- vignes produisant normalement du vin de qualité (G/04/a)	1479.5	-	-	99.1	12.4	518.8
- vignes produisant normalement d'autres vins (G/04/b)	1616.9	-	-	:	48.7	433.2
- vignes produisant normalement du raisin de table (G/04/c)	139.6	-	-	:	18.8	33.8
- pépinières (G/05)	94.4	3.8	3.5	26.7	0.3	6.0
- autres cultures permanentes (G/06)	76.9	0.1	-	7.4	5.8	54.0
- cultures permanentes sous verre (G/07)	1.6	0.0	0.0	:	0.1	0.8

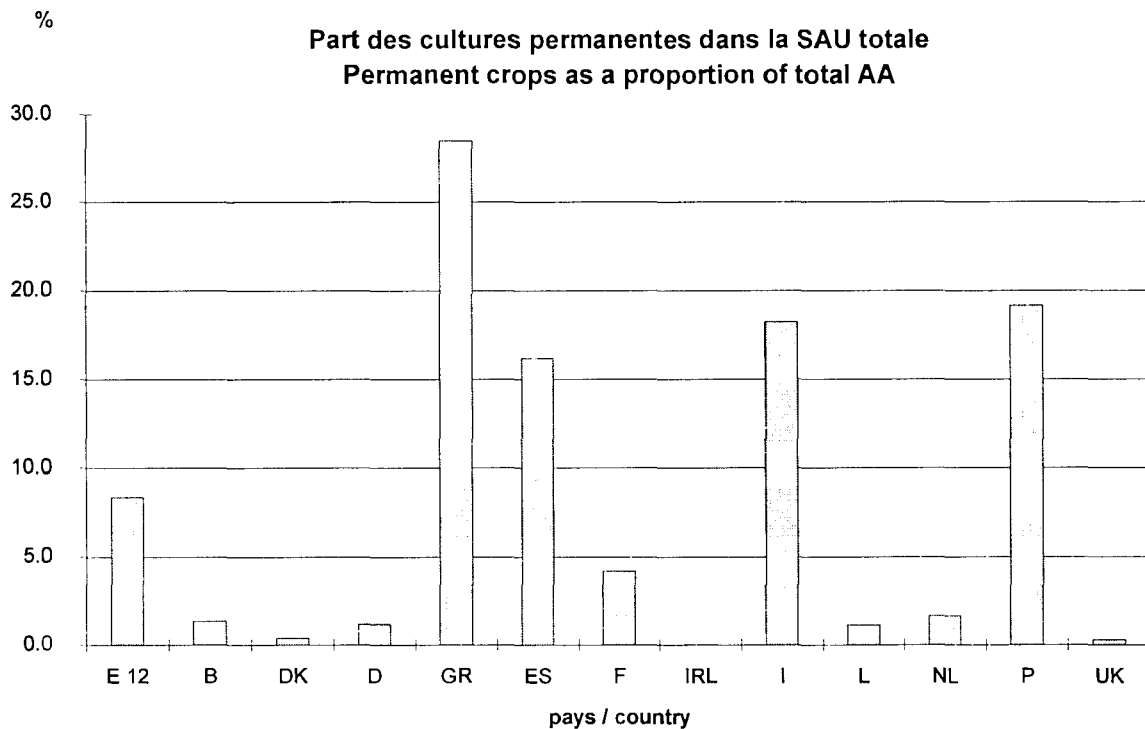

(Data in 1000)

France	Ireland	Italia	Luxembourg	Nederland	Portugal	United Kingdom	
801.3	159.4	2488.4	3.40	119.7	489.0	243.5	Total number of holdings
28107.2	4277.6	14736.1	127.21	2014.8	3949.9	16382.7	Total AA
230.1	0.6	1688.0	0.68	9.0	405.9	8.9	Number of holdings with permanent crops (G)
4859.3	23.1	7968.2	3.94	90.7	2929.0	357.0	AA of holdings with permanent crops
1177.7	1.6	2688.1	1.44	33.5	756.9	47.6	Area under permanent crops
							Number of holdings with :
57.0	0.6	412.6	0.06	4.9	118.5	6.2	- fruit and berry plantations (G/01)
0.5	-	126.8	-	-	49.9	-	- citrus plantations (G/02)
8.8	-	941.9	-	-	152.0	-	- olive plantations (G/03)
188.2	-	954.6	0.65	-	305.1	0.3	- vineyards (G/04)
79.0	-	145.7	0.65	-	66.1	-	- vineyards normally producing quality wine (G/04/a)
124.6	-	797.5	-	-	242.1	0.3	- vineyards normally producing other wines (G/04/b)
9.2	-	56.5	-	-	5.4	-	- vineyards normally producing table grapes (G/04/c)
5.4	-	8.6	0.0	4.1	1.1	2.9	- nurseries (G/05)
1.9	-	4.9	0.0	-	3.1	-	- other permanent crops (G/06)
0.3	-	0.4	-	1.6	-	-	- permanent crops under glass (G/07)
							Area under :
224.5	1.6	569.3	0.05	24.2	150.2	39.1	- fruit and berry plantations (G/01)
2.5	-	175.9	-	-	28.4	-	- citrus plantations (G/02)
9.0	-	1026.7	-	-	321.7	-	- olive plantations (G/03)
917.6	-	895.3	1.32	-	256.1	1.0	- vineyards (G/04)
524.5	-	246.8	1.32	-	76.7	-	- vineyards normally producing quality wine (G/04/a)
375.7	-	588.1	-	-	170.2	1.0	- vineyards normally producing other wines (G/04/b)
17.4	-	60.4	-	-	9.2	-	- vineyards normally producing table grapes (G/04/c)
21.1	-	15.4	0.05	9.1	1.1	7.5	- nurseries (G/05)
2.9	-	5.2	0.0	-	1.5	-	- other permanent crops (G/06)
0.1	-	0.4	-	0.2	-	-	- permanent crops under glass (G/07)

% Part de la superficie des plantations d'arbres fruitiers et baies dans la superficie des cultures permanentes

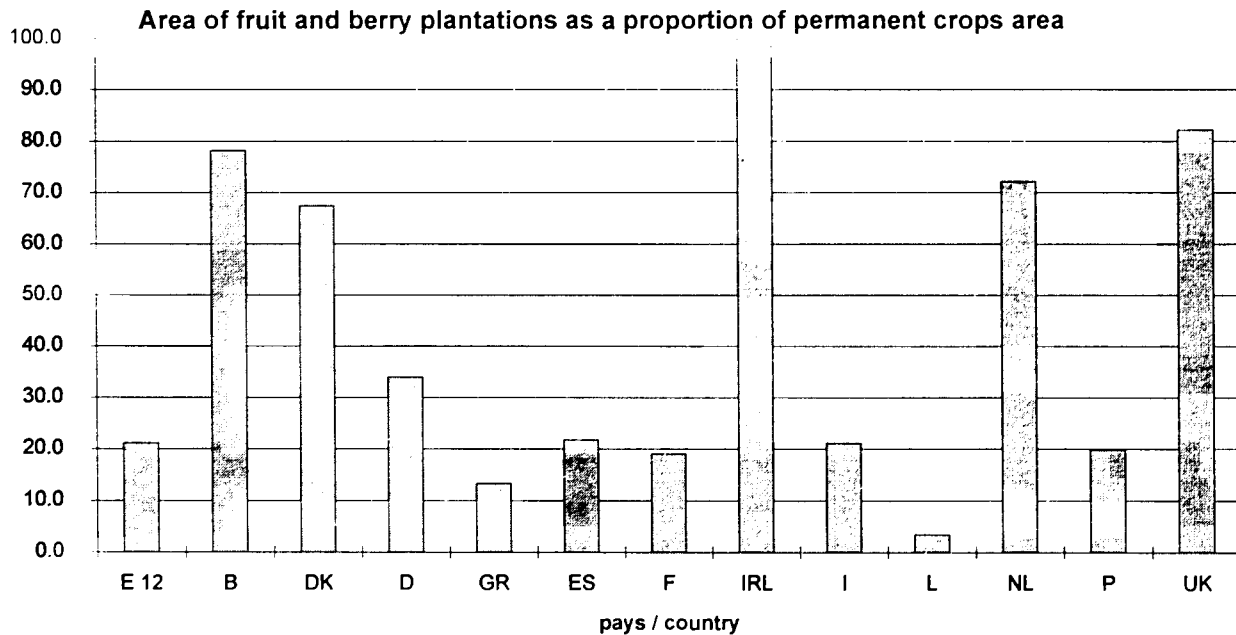

IV. LES CULTURES PERMANENTES

B. Répartition (en %) des exploitations selon leur superficie en certaines cultures permanentes

1993



	EUR 12	Belgique/ België	Danmark	Deutschland	Ellada	España
Plantations d'arbres fruitiers et baies						
0 ha	84.4	96.5	98.6	94.0	82.6	74.5
moins de 0.5 ha	6.4	0.7	0.2	3.3	8.0	8.6
de 0.5 ha à moins de 1 ha	2.7	0.4	0.1	1.1	3.5	3.8
de 1 ha à moins de 2 ha	2.9	0.4	0.2	0.7	3.4	5.3
de 2 ha à moins de 5 ha	2.3	0.7	0.3	0.5	2.2	4.5
de 5 ha à moins de 10 ha	0.8	0.6	0.3	0.2	0.2	2.0
de 10 ha à moins de 20 ha	0.3	0.5	0.2	0.1	0.0	0.8
de 20 ha à moins de 30 ha	0.1	0.1	0.1	0.0	-	0.2
30 ha et plus	0.1	0.1	0.0	0.0	-	0.2
Vignes						
0 ha	73.3	100.0	100.0	92.7	74.6	83.0
moins de 0.5 ha	14.4	-	-	2.1	17.3	3.8
de 0.5 ha à moins de 1 ha	4.3	-	-	1.6	3.6	2.0
de 1 ha à moins de 2 ha	3.3	-	-	1.3	2.8	3.3
de 2 ha à moins de 5 ha	2.7	-	-	1.4	1.6	4.0
de 5 ha à moins de 10 ha	1.1	-	-	0.7	0.1	2.2
de 10 ha à moins de 20 ha	0.6	-	-	0.2	0.0	1.1
de 20 ha à moins de 30 ha	0.2	-	-	0.0	0.0	0.3
30 ha et plus	0.1	-	-	0.0	-	0.3

Répartition des exploitations selon leur superficie en vigne, en %
Distribution of holdings by area under vineyards, in %

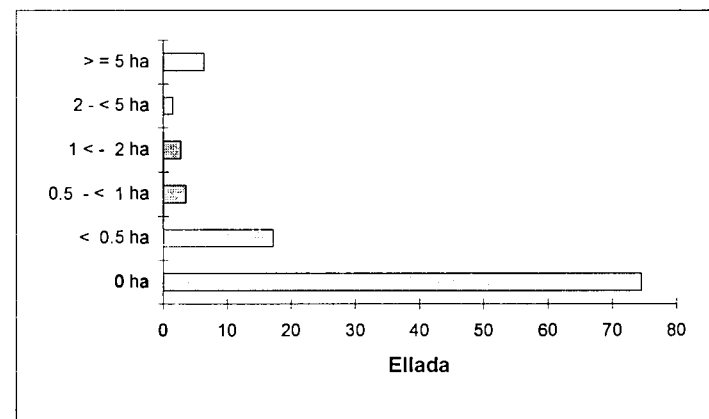
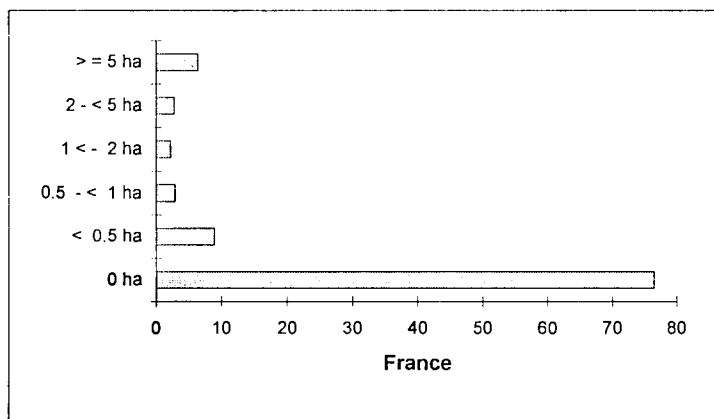
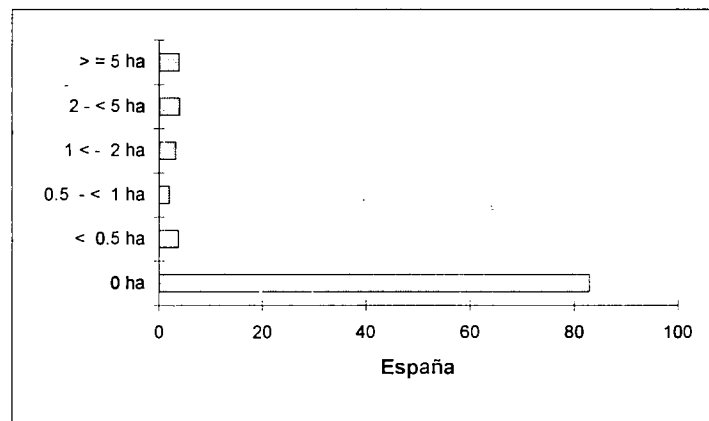
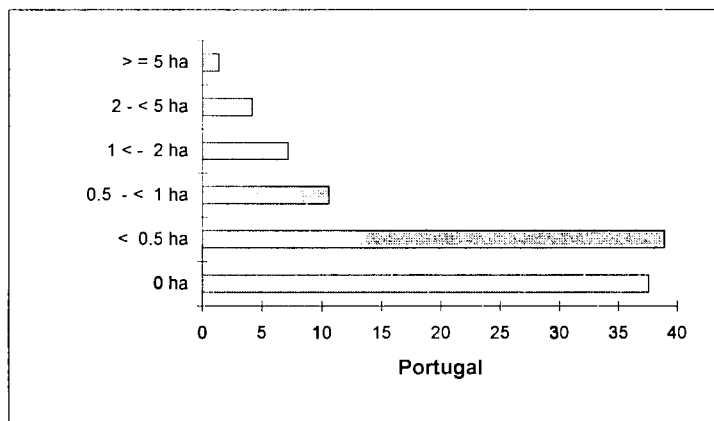

	France	Ireland	Italia	Luxembourg	Nederland	Portugal	United Kingdom	
								Fruit and berry plantations
	92.9	99.6	83.4	98.24	95.9	75.8	97.4	0 ha
	1.9	0.2	7.2	0.88	0.7	13.0	0.7	Less than 0.5 ha
	1.2	0.1	3.2	0.29	0.5	3.9	0.3	From 0.5 to less than 1 ha
	1.2	0.1	3.1	-	0.6	3.4	0.4	From 1 to less than 2 ha
	1.3	0.1	2.3	-	0.8	2.7	0.5	From 2 to less than 5 ha
	0.7	0.0	0.5	-	0.7	0.8	0.3	From 5 to less than 10 ha
	0.4	0.0	0.2	-	0.6	0.3	0.2	From 10 to less than 20 ha
	0.1	0.0	0.0	-	0.1	0.1	0.1	From 20 to less than 30 ha
	0.1	0.0	0.0	-	0.0	0.1	0.1	30 ha and over
								Vineyards
	76.5	100.0	61.6	80.88	100.0	37.6	99.9	0 ha
	9.0	-	23.0	5.88	-	39.0	0.0	Less than 0.5 ha
	2.9	-	6.7	3.53	-	10.6	0.0	From 0.5 to less than 1 ha
	2.3	-	4.4	2.35	-	7.2	0.0	From 1 to less than 2 ha
	2.8	-	3.1	5.59	-	4.2	0.0	From 2 to less than 5 ha
	2.8	-	0.8	1.77	-	0.9	0.0	From 5 to less than 10 ha
	2.4	-	0.2	-	-	0.3	0.0	From 10 to less than 20 ha
	0.7	-	0.1	-	-	0.1	-	From 20 to less than 30 ha
	0.6	-	0.0	-	-	0.1	-	30 ha and over

Répartition des exploitations selon leur superficie en vigne, en %
Distribution of holdings by area under vineyards, in %

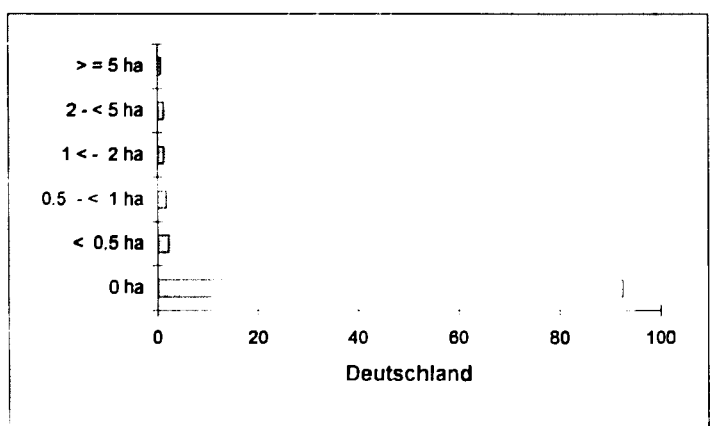
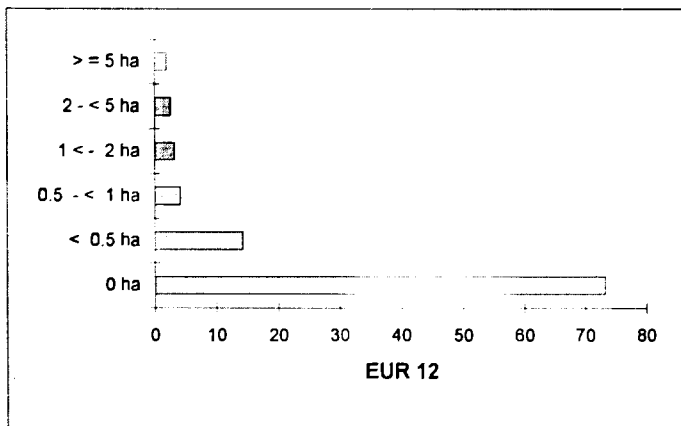
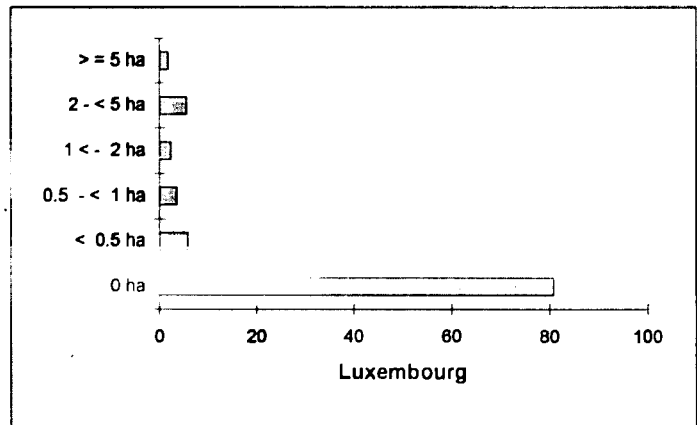
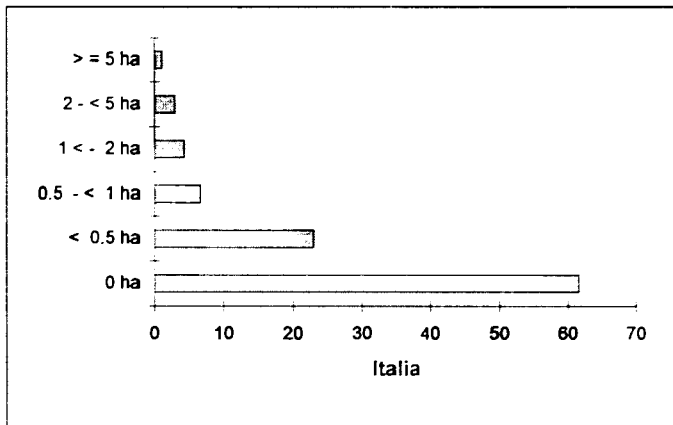

1993

(Données en 1000)

	EUR 12	Belgique/ België	Danmark	Deutschland	Ellada	España
A. L'importance des cultures sous verre						
Nombre total d'exploitations	7264.0	76.3	73.8	606.1	819.2	1383.9
SAU totale	118953.5	1344.5	2739.1	17022.1	3538.7	24713.7
Nombre d'exploitations ayant des serres utilisées	134.1	5.1	1.4	9.3	10.0	27.2
Superficie de base des serres utilisées	80.1	2.1	0.6	2.3	2.9	28.2
Nombre d'exploitations ayant :						
- des cultures sous verre	133.7	4.6	1.4	12.2	10.7	27.2
- des légumes frais, melons, fraises sous verre (D/15)	83.2	2.5	0.4	3.7	9.2	24.0
- des fleurs et plantes ornementales sous verre (D/17)	54.2	1.9	1.0	9.7	1.4	3.3
- des cultures permanentes sous verre (G/07)	3.2	0.4	0.1	:	0.1	0.2
Superficie en :						
- cultures sous verre	77.4	1.8	0.6	4.1	3.0	28.3
- légumes frais, melons, fraises sous verre (D/15)	54.3	1.2	0.1	1.2	2.6	24.9
- fleurs et plantes ornementales sous verre (D/17)	21.5	0.6	0.4	2.9	0.4	2.6
- cultures permanentes sous verre (G/07)	1.6	0.0	0.0	:	0.1	0.8
B. Répartition (en %) des exploitations selon leur superficie en cultures sous verre						
0 ha	98.2	94.0	98.1	98.0	98.7	98.0
moins de 0,05 ha	0.2	0.6	0.4	0.3	0.1	0.2
de 0,05 à moins de 0,10 ha	0.2	0.8	0.2	0.3	0.1	0.1
de 0,10 à moins de 0,20 ha	0.3	1.0	0.3	0.5	0.3	0.1
de 0,20 à moins de 0,30 ha	0.2	0.8	0.2	0.3	0.3	0.1
de 0,30 à moins de 0,50 ha	0.3	1.0	0.3	0.3	0.3	0.3
de 0,50 à moins de 0,70 ha	0.2	0.7	0.2	0.1	0.1	0.3
de 0,70 à moins de 1 ha	0.1	0.6	0.1	0.1	0.0	0.3
1 ha et plus	0.3	0.5	0.2	0.1	0.0	0.7

(Data in 1000)

	France	Ireland	Italia	Luxembourg	Nederland	Portugal	United Kingdom	
								A. Significance of crops under glass
	801.3	159.4	2488.4	3.40	119.7	489.0	243.5	Total number of holdings
	28107.2	4277.6	14736.1	127.21	2014.8	3949.9	16382.7	Total AA
	21.2	-	34.0	0.04	13.6	4.4	7.9	Number of holdings with greenhouses in use
	7.8	-	17.0	0.01	10.3	2.2	6.9	Ground area covered
								Number of holdings with :
	18.6	-	34.1	0.04	13.8	4.1	7.2	- crops under glass
	12.0	-	19.1	0.02	5.3	3.4	3.6	- fresh vegetables, melons, strawberries under glass (D/15)
	7.3	-	15.6	0.04	7.6	0.8	5.5	- flowers and ornamental plants under glass (D/17)
	0.3	-	0.4	-	1.6	-	-	- permanent crops under glass (G/07)
								Area under :
	7.4	-	17.9	0.01	10.3	2.0	2.1	- crops under glass
	5.0	-	12.0	-	4.7	1.5	1.1	- fresh vegetables, melons, strawberries under glass (D/15)
	2.3	-	5.5	-	5.4	0.5	1.0	- flowers and ornamental plants under glass (D/17)
	0.1	-	0.4	-	0.2	-	-	- permanent crops under glass (G/07)
								B. Distribution (in %) of holdings according to area of crops under glass
	97.7	100.0	98.6	98.8	88.5	99.2	97.0	0 ha
	0.4	-	0.2	0.3	1.2	0.2	0.9	less than 0.05 ha
	0.4	-	0.2	0.3	0.9	0.1	0.5	from 0.05 to less than 0.10 ha
	0.5	-	0.2	0.6	1.2	0.1	0.5	from 0.10 to less than 0.20 ha
	0.3	-	0.1	0.3	0.8	0.1	0.3	from 0.20 to less than 0.30 ha
	0.3	-	0.3	-	1.3	0.1	0.3	from 0.30 to less than 0.50 ha
	0.2	-	0.2	-	1.3	0.1	0.1	from 0.50 to less than 0.70 ha
	0.1	-	0.0	-	1.8	0.0	0.1	from 0.70 to less than 1.00 ha
	0.2	-	0.2	-	3.1	0.1	0.2	1 ha and over

(Données en 1000)

	EUR 12	Belgique/ België	Danmark	Deutschland	Ellada	España
Nombre total d'exploitations	7264.0	76.3	73.8	606.1	819.2	1383.9
Nombre d'exploitations ayant:						
- des bovins (J/02 à J/08)	1834.1	50.9	33.7	313.2	45.0	243.3
- des bovins de moins de 1 an (J/02)	1373.5	45.2	31.3	279.2	24.4	141.6
- des bovins males de 1 an à moins de 2 ans (J/03)	626.4	26.9	13.3	134.1	12.8	12.7
- des bovins femelles de 1 an à moins de 2 ans (J/04)	1009.0	39.7	26.4	235.7	10.9	47.3
- des bovins males de 2 ans et plus (J/05)	428.6	17.3	5.1	35.4	2.8	29.7
- des génisses de 2 ans et plus (J/06)	728.2	28.3	14.1	138.4	7.5	38.0
- des vaches laitières de 2 ans et plus (J/07)	965.0	24.7	17.9	229.2	30.6	144.0
- d'autres vaches de 2 ans et plus (J/08)	745.9	27.6	14.0	60.0	11.8	109.7
Nombre:						
- des bovins (J/02 à J/08)	79398.0	3212.8	2195.5	15875.7	500.9	4830.8
- des bovins de moins de 1 an (J/02)	23174.1	1001.4	819.8	5323.6	120.0	1334.9
- des bovins males de 1 an à moins de 2 ans (J/03)	6399.3	209.3	57.0	1523.6	50.6	110.0
- des bovins femelles de 1 an à moins de 2 ans (J/04)	10364.4	464.0	372.0	2181.8	37.4	272.8
- des bovins males de 2 ans et plus (J/05)	2143.6	44.1	10.9	141.5	8.2	91.2
- des génisses de 2 ans et plus (J/06)	5495.4	308.2	97.6	905.2	31.3	256.2
- des vaches laitières de 2 ans et plus (J/07)	21480.9	698.4	714.1	5324.0	171.4	1403.8
- d'autres vaches de 2 ans et plus (J/08)	10340.4	487.5	124.1	476.2	82.1	1361.9

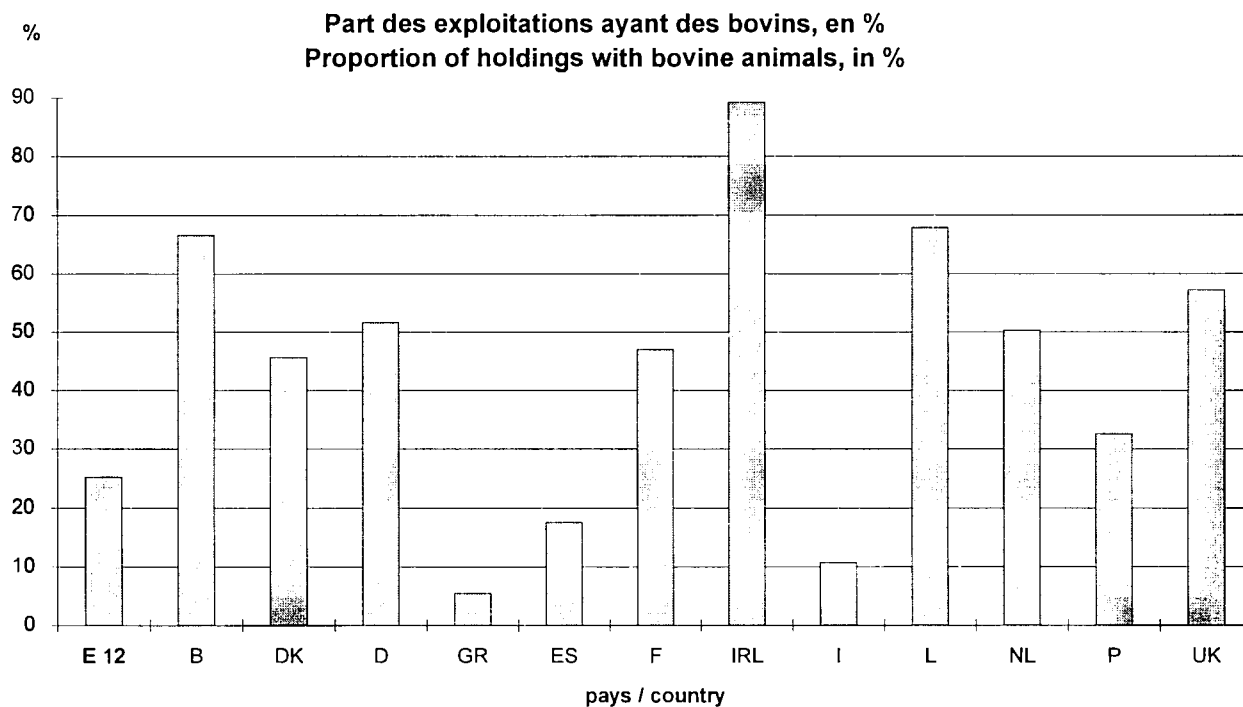

(Data in 1000)

France	Ireland	Italia	Luxembourg	Nederland	Portugal	United Kingdom	
801.3	159.4	2488.4	3.40	119.7	489.0	243.5	Total number of holdings
							Number of holdings with :
377.2	142.2	267.3	2.31	60.2	159.5	139.3	- bovine animals (J/02 to J/08)
295.5	110.0	189.7	2.18	53.1	91.5	109.9	- bovine animals under one year old (J/02)
139.3	85.0	77.5	1.45	24.7	26.6	72.1	- male bovine animals one but under two years old (J/03)
266.4	94.6	110.5	2.09	49.9	29.2	96.4	- female bovine animals one but under two years old (J/04)
151.1	79.2	31.9	1.16	7.6	9.9	57.5	- male bovine animals two years and over (J/05)
251.6	66.0	73.8	1.93	29.3	14.3	65.1	- heifers two years and over (J/06)
177.8	46.8	143.1	1.55	40.5	67.5	41.4	- dairy cows two years and over (J/07)
214.8	90.7	74.1	1.79	15.1	51.5	74.7	- other cows two years and over (J/08)
							Number of :
20290.4	6963.8	7591.3	208.88	4796.8	1283.1	11647.9	- bovine animals (J/02 to J/08)
5048.6	1732.4	2447.0	55.75	1689.8	373.5	3227.5	- bovine animals under one year old (J/02)
1307.6	934.9	731.9	13.69	218.8	90.8	1151.3	- male bovine animals one but under two years old (J/03)
2651.4	820.1	824.9	32.26	775.2	107.8	1824.9	- female bovine animals one but under two years old (J/04)
558.4	821.7	83.4	4.71	20.2	24.0	335.4	- male bovine animals two years and over (J/05)
2000.1	372.5	537.9	24.98	189.7	56.9	714.9	- heifers two years and over (J/06)
4698.3	1343.0	2298.0	50.18	1746.7	371.8	2661.1	- dairy cows two years and over (J/07)
4026.1	939.3	668.3	27.31	156.5	258.3	1732.9	- other cows two years and over (J/08)

Nombre moyen de bovins des exploitations ayant des bovins
Average number of bovine animals of holdings with bovines

têtes / heads

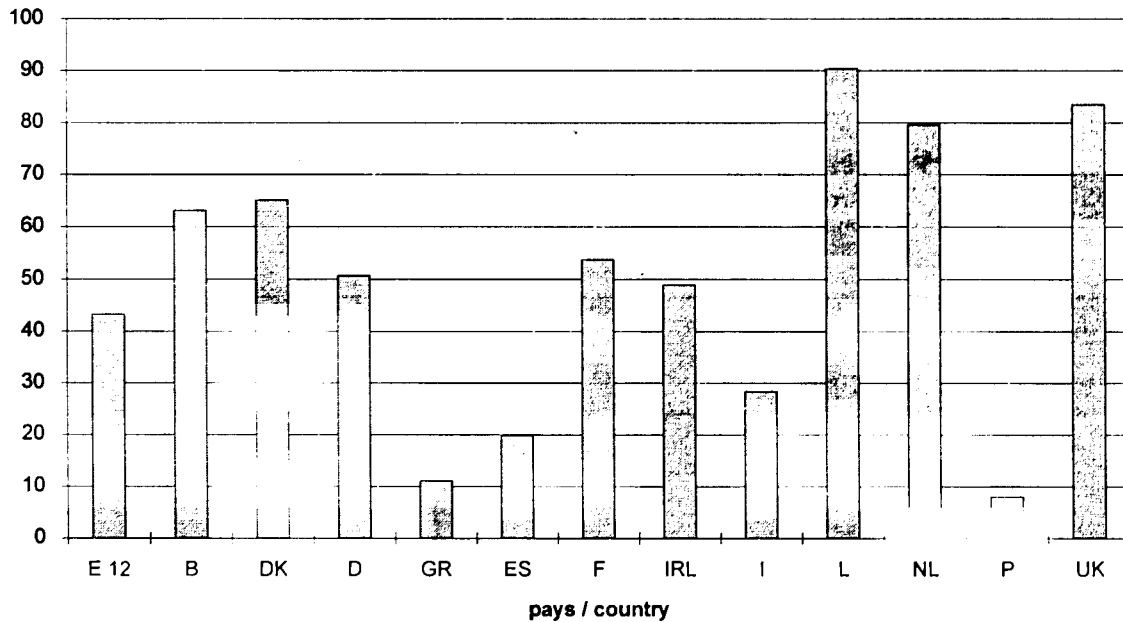

VI. LES BOVINS

B. Répartition (en %) des exploitations selon le nombre de certaines bovins

1993

	EUR 12	Belgique/ België	Danmark	Deutschland	Ellada	España
Bovins total						
Aucun	74.8	33.4	54.3	48.3	94.5	82.4
1 ou 2	3.0	2.3	1.9	1.8	1.7	3.1
3 à 9	5.8	8.3	6.5	9.0	2.2	6.7
10 à 19	3.8	8.1	6.0	8.7	0.8	3.4
20 à 29	2.4	6.4	4.4	6.1	0.3	1.7
30 à 49	3.1	10.2	5.6	9.0	0.2	1.3
50 à 99	4.2	17.9	10.0	11.7	0.2	0.8
100 et plus	2.9	13.4	11.3	5.4	0.1	0.5
Vaches laitières						
Aucune	86.7	67.7	75.7	62.2	96.3	89.6
1 ou 2	2.3	1.1	1.1	2.6	1.8	3.3
3 à 9	3.0	3.7	1.5	8.8	1.4	3.8
10 à 19	2.6	7.8	2.8	10.7	0.3	1.9
20 à 29	1.9	6.9	3.9	7.5	0.1	0.7
30 à 49	2.1	8.1	7.9	5.8	0.1	0.4
50 à 99	1.1	4.4	6.3	1.9	0.0	0.1
100 et plus	0.3	0.3	0.8	0.5	0.0	0.1
Autres vaches						
Aucune	89.7	63.9	81.0	90.1	98.6	92.1
1 ou 2	2.6	4.1	4.7	3.6	0.8	2.3
3 à 9	3.7	12.1	8.3	4.4	0.4	3.3
10 à 19	1.9	9.2	4.1	1.1	0.1	1.1
20 à 29	0.9	4.2	1.2	0.4	0.1	0.5
30 à 49	0.8	3.7	0.5	0.3	0.0	0.3
50 à 99	0.4	2.3	0.2	0.1	0.0	0.2
100 et plus	0.1	0.4	0.0	0.1	0.0	0.1

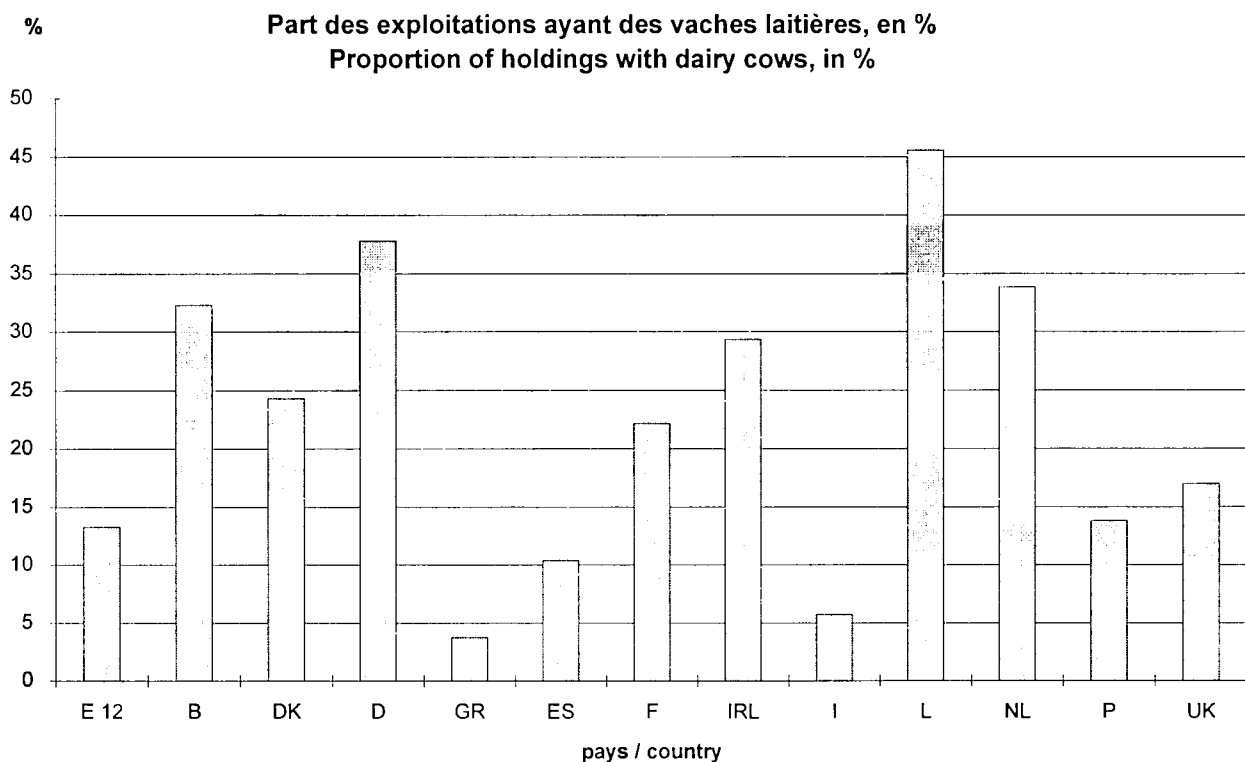

	France	Ireland	Italia	Luxembourg	Nederland	Portugal	United Kingdom	
								Bovine animals (total)
	52.9	10.8	89.3	32.06	49.7	67.4	42.8	None
	2.2	1.4	1.8	1.47	1.2	15.3	1.2	1 or 2
	6.8	11.7	3.7	4.12	4.9	12.3	5.5	3 to 9
	6.3	16.2	2.0	4.41	5.3	2.5	7.1	10 to 19
	4.6	13.0	1.0	4.12	3.8	0.9	5.3	20 to 29
	7.5	17.2	0.9	6.77	6.4	0.8	8.2	30 to 49
	12.3	18.8	0.8	20.00	14.7	0.6	13.1	50 to 99
	7.3	11.0	0.6	27.06	14.0	0.3	16.7	100 and over
								Dairy cows
	77.8	70.7	94.3	54.41	66.1	86.2	83.0	None
	1.4	1.6	1.4	0.59	1.4	8.0	0.6	1 or 2
	2.3	4.0	2.1	1.77	1.8	3.9	0.7	3 to 9
	4.7	6.9	0.9	5.88	3.7	1.1	1.3	10 to 19
	5.1	5.4	0.4	11.47	4.7	0.4	1.6	20 to 29
	6.4	6.9	0.4	21.18	10.3	0.3	3.7	30 to 49
	2.2	4.0	0.3	4.41	10.7	0.1	5.8	50 to 99
	0.1	0.6	0.1	0.3	1.3	0.0	3.2	100 and over
								Other cows
	73.2	43.1	97.0	47.35	87.4	89.5	69.3	None
	3.4	9.7	1.0	6.77	2.9	7.5	4.3	1 or 2
	8.0	25.8	1.2	20.00	5.5	2.4	8.6	3 to 9
	6.2	13.3	0.5	12.65	2.5	0.3	6.4	10 to 19
	3.5	4.6	0.2	5.88	0.8	0.1	3.7	20 to 29
	3.7	2.8	0.1	4.71	0.6	0.1	3.8	30 to 49
	1.9	0.7	0.1	2.06	0.3	0.1	2.9	50 to 99
	0.2	0.1	0.0	0.29	0.1	0.1	1.0	100 and over

Nombre moyen de vaches laitières des exploitations ayant de vaches laitières
 têtes / heads
 Average number of dairy cows of holdings with dairy cows

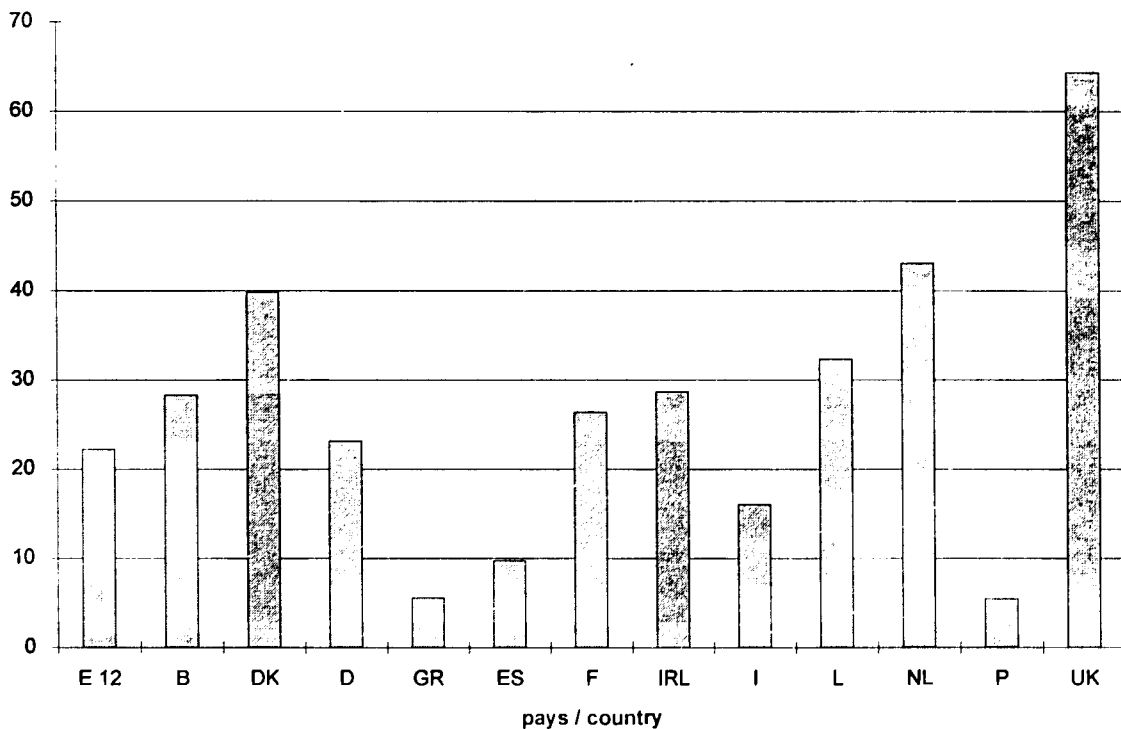

VI. LES BOVINS

C. Bovins, SAU et superficie fourragères

1993



(Données en 1000)

	EUR 12	Belgique/ België	Danmark	Deutschland	Ellada	España
Répartition (en %) des exploitations ayant des bovins selon la SAU						
Moins de 2 ha	10.8	7.3	0.1	2.9	19.8	22.6
de 2 à moins de 3 ha	5.5	3.9	0.1	2.4	12.9	10.8
de 3 à moins de 5 ha	9.2	8.3	0.4	6.0	20.9	15.5
de 5 à moins de 10 ha	14.5	15.2	10.5	14.9	27.7	20.0
de 10 à moins de 20 ha	17.9	23.1	20.9	24.3	13.6	14.9
de 20 à moins de 30 ha	11.6	16.7	17.7	17.0	2.9	4.8
de 30 à moins de 50 ha	13.9	16.4	24.3	18.0	1.4	4.2
de 50 à moins de 100 ha	11.6	7.8	20.1	11.5	0.7	3.6
100 ha et plus	5.2	1.2	5.8	2.9	0.1	3.7
Bovins et SAU						
Nombre total de bovins	79398.0	3212.8	2195.5	15875.7	500.9	4830.8
SAU des exploitations ayant des bovins	60406.6	1122.8	1361.5	11790.6	315.4	5464.4
SAU moyenne par animal(ha)	0.8	0.3	0.6	0.7	0.6	1.1
Bovins et superficies fourragères						
Superficies fourragères (D/12,D/18 et F)	40205.1	744.1	546.8	6223.7	82.8	3787.5
des exploitations ayant des bovins						
Superficie fourragère moyenne par animal (ha)	0.5	0.2	0.2	0.4	0.2	0.8

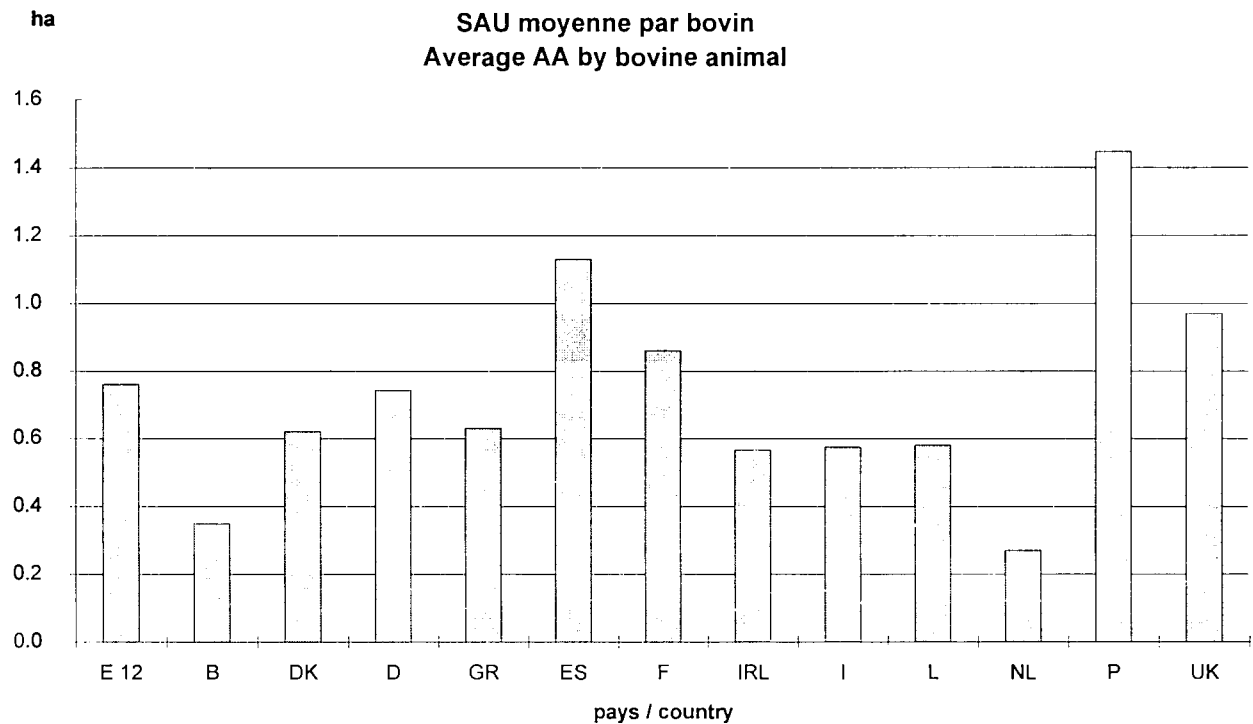

(Data in 1000)

France	Ireland	Italia	Luxembourg	Nederland	Portugal	United Kingdom	
							Distribution (in %) of holdings with bovine animals by AA
2.8	1.4	13.7	1.3	4.1	42.8	1.3	Less than 2 ha
1.8	1.7	8.3	0.87	3.0	14.9	1.2	From 2 to less than 3 ha
4.8	4.7	15.4	2.17	7.3	14.9	2.5	From 3 to less than 5 ha
6.2	13.1	23.4	5.20	14.9	12.9	8.7	From 5 to less than 10 ha
13.0	28.9	19.6	9.52	25.5	7.7	14.6	From 10 to less than 20 ha
13.6	19.6	7.5	9.09	21.1	2.4	11.8	From 20 to less than 30 ha
23.6	18.3	6.2	22.08	18.2	1.8	17.8	From 30 to less than 50 ha
25.0	10.0	4.0	41.99	5.4	1.1	22.4	From 50 to less than 100 ha
9.3	2.3	2.1	7.79	0.5	1.5	19.6	100 ha and over
							Bovine animals and AA
20290.4	6963.8	7591.3	208.88	4796.8	1283.1	11647.9	Total number of bovine animals
17462.2	3941.7	4367.3	121.08	1296.9	1856.0	11306.6	AA of holdings with bovine animals
0.9	0.6	0.6	0.58	0.3	1.4	1.0	Average AA by animal(ha)
							Bovine animals, fodder crops and grass
11510.2	3706.0	2790.3	88.82	1167.3	812.9	8744.7	Area under fodder crops and grass (D/12, D/18 and F) of holdings with bovines
0.6	0.5	0.4	0.43	0.2	0.6	0.8	Average area under fodder crops and grass by animal (ha)

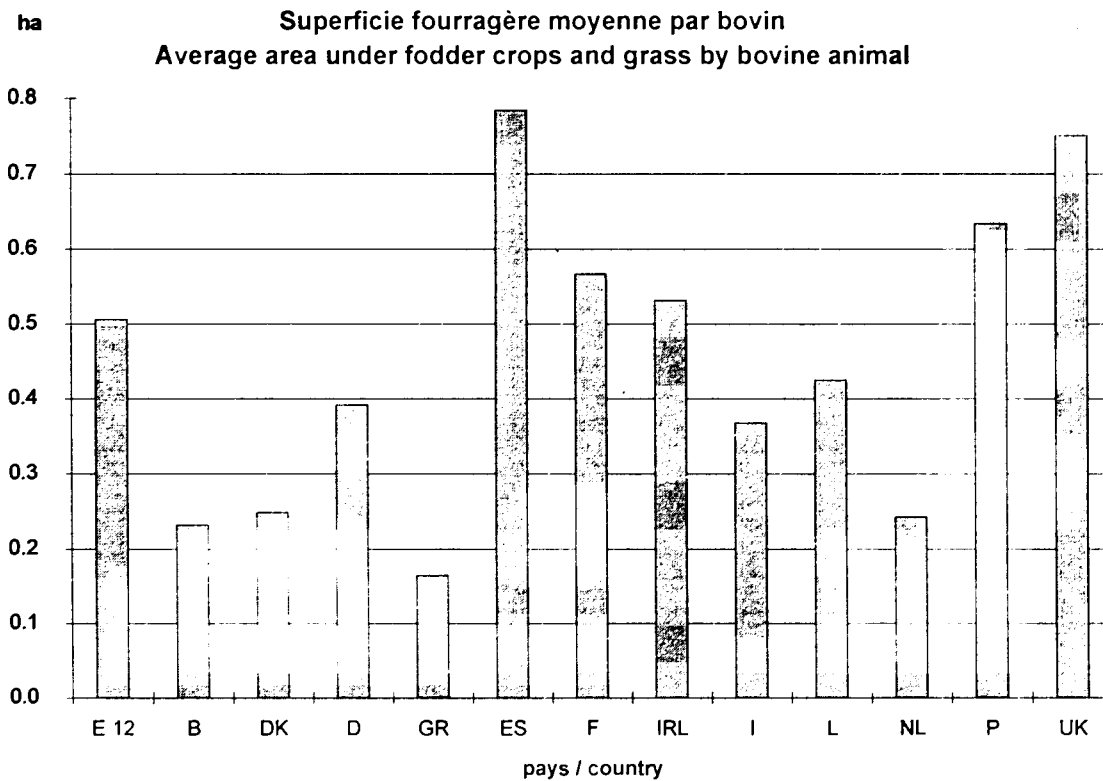

VI. LES VACHES LAITIÈRES

D. Vaches laitières, SAU et superficie fourragères

1993



(Données en 1000)

	EUR 12	Belgique/ België	Danmark	Deutschland	Ellada	España
Répartition (en %) des exploitations ayant des vaches laitières selon la SAU						
Moins de 2 ha	9.0	1.5	0.1	1.5	16.8	23.7
de 2 à moins de 3 ha	4.8	0.9	-	1.6	12.2	10.9
de 3 à moins de 5 ha	8.3	2.6	0.2	4.2	21.3	16.6
de 5 à moins de 10 ha	13.4	9.6	3.6	12.7	30.9	21.1
de 10 à moins de 20 ha	17.6	26.5	13.2	24.4	14.4	15.5
de 20 à moins de 30 ha	13.1	24.3	16.5	19.2	2.8	4.7
de 30 à moins de 50 ha	16.7	23.7	31.2	20.6	1.1	3.4
de 50 à moins de 100 ha	13.0	9.9	28.3	12.8	0.4	2.7
100 ha et plus	4.1	0.9	6.9	3.0	0.2	1.5
Vaches laitières et SAU						
Nombre total de vaches laitières	21480.9	698.4	714.1	5324.0	171.4	1403.8
SAU des exploitations ayant des vaches laitières	31165.9	677.6	858.0	9652.0	217.0	1800.5
SAU moyenne par animal(ha)	1.5	1.0	1.2	1.8	1.3	1.3
Vaches laitières et superficies fourragères						
Superficies fourragères (D/12, D/18 et F)	20667.7	484.8	433.6	5347.6	52.6	1058.8
des exploitations ayant des vaches laitières						
Superficie fourragère moyenne par animal (ha)	1.0	0.7	0.6	1.0	0.3	0.8

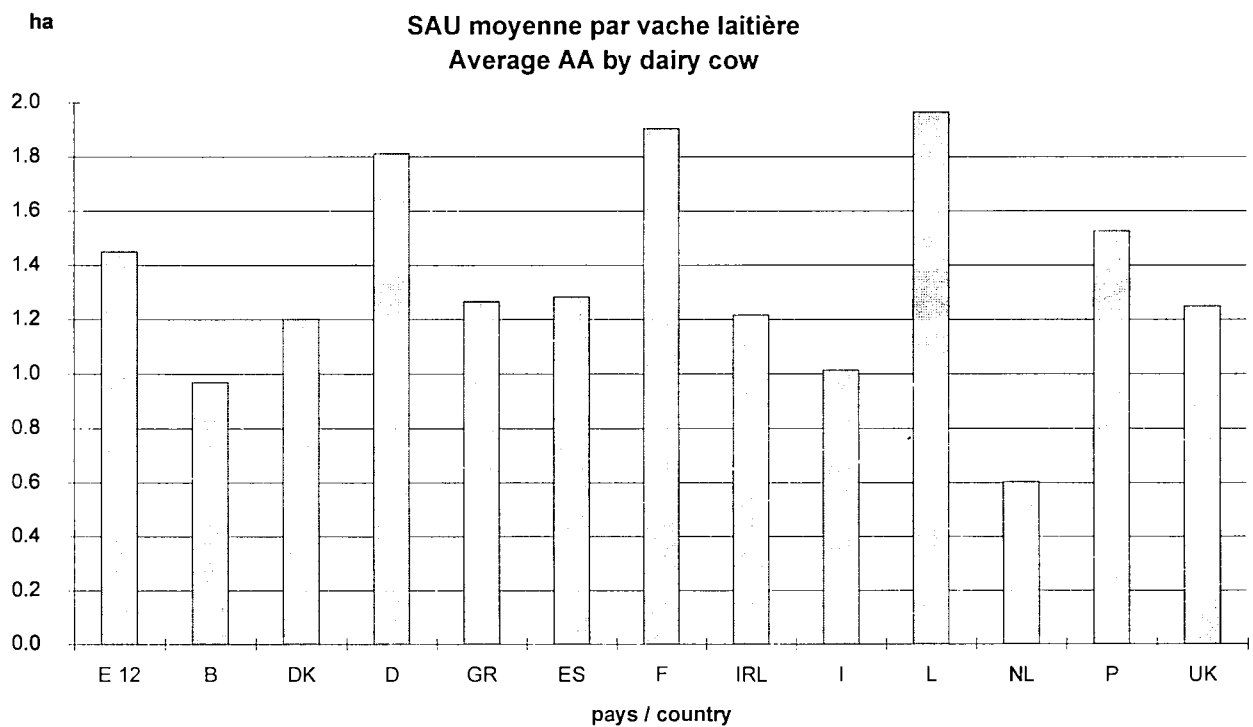

(Data in 1000)

	France	Ireland	Italia	Luxembourg	Nederland	Portugal	United Kingdom	
Distribution (in %) of holdings with dairy cows by AA								
	1.5	0.5	11.6	-	0.8	35.2	0.4	Less than 2 ha
	0.7	0.6	7.9	-	0.9	14.1	0.3	From 2 to less than 3 ha
	1.8	1.8	16.0	0.65	2.5	16.4	0.6	From 3 to less than 5 ha
	3.1	5.5	23.6	1.29	8.8	15.9	2.1	From 5 to less than 10 ha
	9.5	21.3	21.1	2.58	27.0	10.8	7.6	From 10 to less than 20 ha
	14.2	24.0	7.9	5.16	28.0	3.4	11.2	From 20 to less than 30 ha
	30.2	28.0	6.3	23.87	24.6	2.6	23.8	From 30 to less than 50 ha
	30.2	15.7	3.9	56.13	6.9	1.2	32.8	From 50 to less than 100 ha
	8.9	2.6	1.8	10.32	0.5	0.6	21.1	100 ha and over
Dairy cows and AA								
	4698.3	1343.0	2298.0	50.18	1746.7	371.8	2661.1	Total number of dairy cows
	8951.6	1633.3	2331.1	98.59	1055.6	567.8	3323.0	AA of holdings with dairy cows
	1.9	1.2	1.0	1.97	0.6	1.5	1.2	Average AA by animal(ha)
Dairy cows, fodder crops and grass								
	6171.6	1562.2	1579.9	73.15	998.2	291.2	2614.1	Area under fodder crops and grass (D/12, D/18 and F) of holdings with dairy cows
	1.3	1.2	0.7	1.46	0.6	0.8	1.0	Average area under fodder crops and grass by animal (ha)

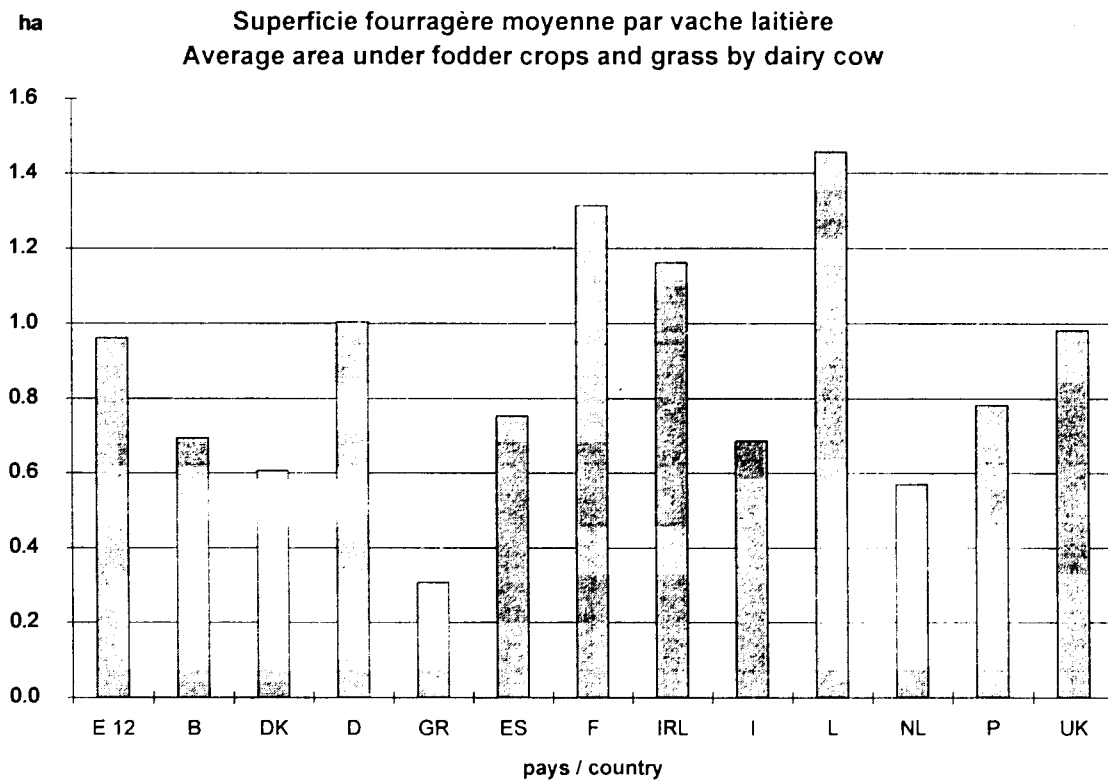

VII. LES AUTRES ANIMAUX

A. L'importance des autres animaux

1993



(Données en 1000)

	EUR 12	Belgique/ België	Danmark	Deutschland	Ellada	España
Nombre total d'exploitations	7264.0	76.3	73.8	606.1	819.2	1383.9
Nombre d'exploitations ayant :						
- des équidés (J/01)	610.4	7.2	5.1	71.3	84.3	145.9
- des ovins (J/09)	859.7	6.3	5.1	42.9	151.0	120.4
- des caprins (J/10)	475.6	0.9	-	:	192.8	71.8
- des porcins (J/11 à J/13)	1188.2	15.1	26.9	245.6	54.6	235.4
- des truies reproductrices (J/12)	377.7	10.7	17.9	92.4	11.0	95.2
- d'autres porcs (J/13)	1034.4	13.9	25.6	233.2	39.4	189.7
- des volailles (J/14 à J/16)	2375.9	10.5	11.0	212.8	422.3	335.2
- des poulets de chair (J/14)	1015.7	1.8	1.0	43.7	123.7	105.4
- des poules pondeuses (J/15)	2218.4	8.9	10.4	202.8	399.6	323.1
- d'autres volailles (J/16)	426.7	2.3	1.3	38.0	41.8	30.7
Nombre de :						
- équidés (J/01)	1853.7	22.4	20.4	341.4	110.2	290.8
- ovins (J/09)	106754.9	179.2	157.4	2014.4	7716.5	18950.8
- caprins (J/10)	10335.8	8.3	-	:	4901.1	2279.2
- porcins (J/11 à J/13)	107913.3	7121.9	11567.8	26039.7	807.7	13064.0
- truies reproductrices (J/12)	12617.9	764.7	1198.1	2950.8	110.5	2290.5
- autres porcs (J/13)	64646.4	4343.8	6937.7	16384.7	418.3	7488.7
- volailles (J/14 à J/16)	973580.0	28590.0	19820.0	86210.0	31850.0	104410.0
- poulets de chair (J/14)	503920.0	15900.0	13400.0	29210.0	20350.0	61900.0
- poules pondeuses (J/15)	335640.0	12320.0	5440.0	50590.0	10860.0	33910.0
- autres volailles (J/16)	134030.0	370.0	980.0	6420.0	640.0	8590.0

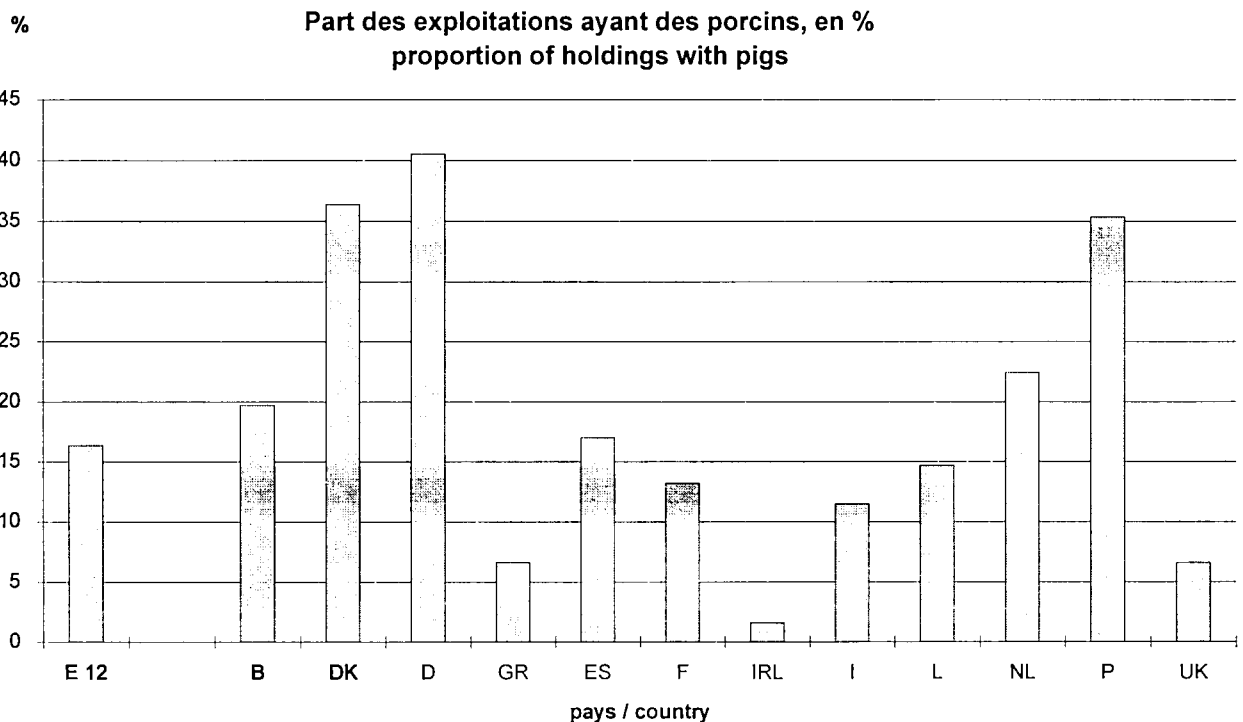

(Data in 1000)

	France	Ireland	Italia	Luxembourg	Nederland	Portugal	United Kingdom	
	801.3	159.4	2488.4	3.40	119.7	489.0	243.5	Total number of holdings
								Number of holdings with :
	67.0	18.1	57.7	0.44	19.1	87.5	46.7	- equidae (J/01)
	124.3	53.4	150.4	0.24	25.4	84.8	95.5	- sheep (J/09)
	38.2	5.6	78.6	0.09	2.8	74.5	10.5	- goats (J/10)
	105.9	2.6	285.7	0.50	26.9	172.9	16.2	- pigs (J/11 a J/13)
	26.9	1.8	37.0	0.34	11.9	60.6	12.0	- breeding sows (J/12)
	98.8	1.9	275.9	0.43	23.1	119.0	13.4	- other pigs (J/13)
	383.6	20.1	606.4	1.18	5.7	322.9	44.5	- poultry (J/14 a J/16)
	167.6	2.3	368.6	0.12	1.5	197.4	2.6	- table fowl (J/14)
	354.4	17.7	564.9	1.14	4.0	295.7	35.8	- laying hens (J/15)
	159.5	6.9	79.1	0.20	0.4	46.4	20.3	- other poultry (J/16)
								Number of :
	326.6	76.2	199.0	1.93	91.7	118.9	254.1	- equidae (J/01)
	10452.5	7919.2	10389.0	6.78	1916.3	2786.1	44266.9	- sheep (J/09)
	1055.9	16.8	1321.4	0.51	56.8	616.4	79.5	- goats (J/10)
	13929.2	1570.2	8396.3	71.80	14964.5	2618.0	7762.7	- pigs (J/11 a J/13)
	1401.8	159.3	709.6	9.34	1765.6	367.9	890.1	- breeding sows (J/12)
	8261.6	938.8	6088.9	37.25	7525.9	1453.4	4767.1	- other pigs (J/13)
	263610.0	12970.0	149830.0	70.00	98430.0	32860.0	144910.0	- poultry (J/14 a J/16)
	117620.0	9070.0	89740.0	10.00	45780.0	20100.0	80820.0	- table fowl (J/14)
	74550.0	2530.0	32840.0	60.00	50140.0	11150.0	51260.0	- laying hens (J/15)
	71450.0	1370.0	27250.0	-	2510.0	1600.0	12830.0	- other poultry (J/16)

têtes / heads **Nombre moyen de porcins des exploitations ayant des porcins**
Average number of pigs of holdings with pigs

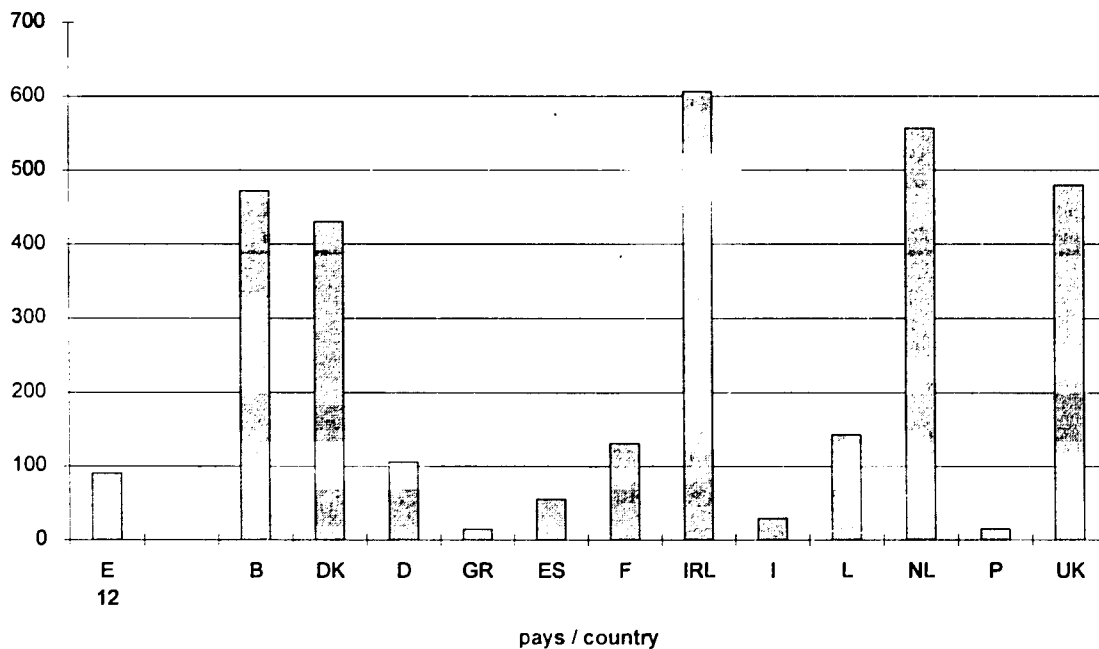

VII. LES AUTRES ANIMAUX

B. Distribution (en %) des exploitations
selon le nombre de certains animaux
1993



	EUR 12	Belgique/ België	Danmark	Deutschland	Ellada	España
Ovins						
Aucun	88.2	91.7	93.1	92.9	81.6	91.3
De 1 à 2	1.1	0.9	0.7	1.1	2.2	1.0
De 3 à 9	2.7	2.6	2.1	2.5	3.6	1.5
De 10 à 19	1.7	1.8	1.2	1.5	3.3	0.9
De 20 à 49	1.9	2.0	1.9	1.1	3.9	1.1
De 50 à 99	1.3	0.6	0.6	0.4	2.4	0.9
De 100 à 199	1.2	0.3	0.3	0.2	2.0	1.1
200 et plus	1.9	0.1	0.1	0.4	1.0	2.3
Porcins						
Aucun	83.6	80.3	63.6	59.5	93.3	83.0
1 ou 2	8.4	0.9	0.7	7.6	5.2	8.7
3 à 9	3.3	1.1	1.8	9.9	0.8	4.8
10 à 49	1.9	2.4	7.2	10.0	0.5	1.8
50 à 99	0.7	1.9	4.8	4.0	0.1	0.5
100 à 199	0.6	2.9	5.2	3.3	0.0	0.4
200 à 399	0.6	3.2	5.3	2.8	0.0	0.3
400 à 999	0.7	4.6	6.8	2.4	0.0	0.4
1000 et plus	0.3	2.7	4.5	0.4	0.0	0.2
Poulets de chair						
Aucun	86.0	97.7	98.7	92.8	84.9	92.4
1 à 99	13.5	1.1	1.0	7.0	14.8	7.4
100 à 499	0.2	0.1	0.1	0.1	0.2	0.0
500 à 999	0.0	0.0	-	0.0	0.0	0.0
1000 à 2999	0.0	0.1	-	0.0	0.0	0.0
3000 à 4999	0.0	0.1	-	0.0	0.0	0.0
5000 à 9999	0.1	0.2	0.0	0.0	0.0	0.1
10000 à 49999	0.1	0.6	0.2	0.1	0.0	0.1
50000 à 99999	0.0	0.1	0.1	0.0	0.0	0.0
100000 et plus	0.0	-	0.0	0.0	0.0	0.0
Poules pondeuses						
Aucune	69.5	88.4	85.9	66.5	51.2	76.7
1 à 99	30.1	10.3	13.0	32.0	48.3	23.2
100 à 499	0.2	0.2	0.7	0.7	0.4	0.1
500 à 999	0.0	0.1	0.0	0.2	0.0	0.0
1000 à 2999	0.0	0.1	0.1	0.2	0.0	0.0
3000 à 4999	0.0	0.1	0.1	0.1	0.0	0.0
5000 à 9999	0.0	0.3	0.1	0.1	0.0	0.0
10000 à 29999	0.1	0.3	0.1	0.1	0.0	0.0
30000 et plus	0.0	0.1	0.1	0.1	0.0	0.0

Part des exploitations ayant des volailles, en %
Proportion of holdings with poultry, in %

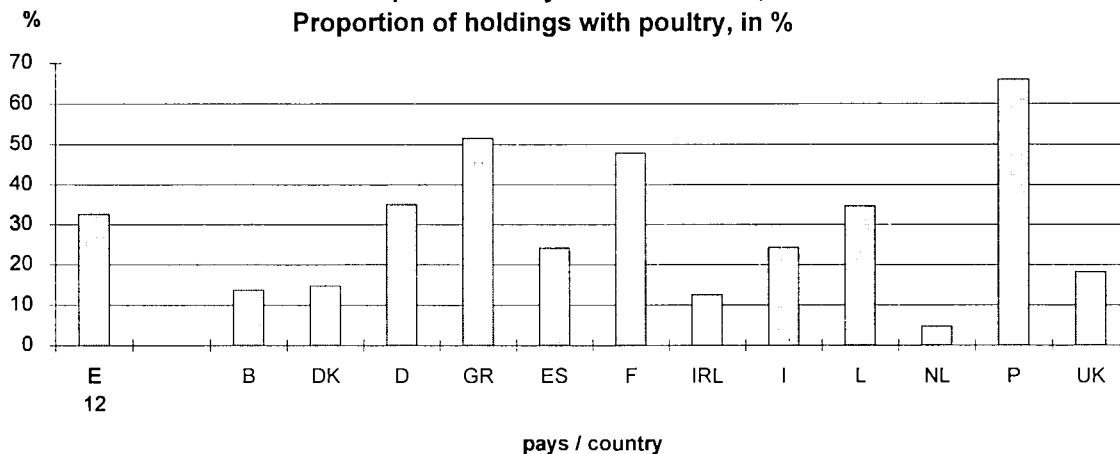

	France	Ireland	Italia	Luxembourg	Nederland	Portugal	United Kingdom	
								Sheep
	84.5	66.5	94.0	92.94	78.8	82.7	60.8	None
	0.9	0.2	0.6	-	0.4	3.7	0.5	From 1 to 2
	4.5	1.2	1.9	2.06	2.3	7.2	1.4	From 3 to 9
	2.7	2.6	1.1	1.77	2.3	2.4	1.6	From 10 to 19
	2.6	7.2	0.8	2.06	6.3	1.8	4.1	From 20 to 49
	1.5	7.6	0.5	0.59	5.2	0.9	4.8	From 50 to 99
	1.3	7.0	0.5	-	3.1	0.7	6.7	From 100 to 199
	2.0	7.6	0.7	-	1.5	0.6	20.2	200 and over
								Pigs
	86.8	98.4	88.5	85.29	77.5	84.6	93.4	None
	7.5	0.5	8.4	0.88	0.3	25.4	0.9	1 or 2
	1.9	0.2	2.1	2.06	0.5	6.7	0.9	3 to 9
	0.9	0.3	0.7	4.12	1.6	2.4	1.4	10 to 49
	0.4	0.1	0.1	2.35	2.3	0.3	0.5	50 to 99
	0.5	0.1	0.1	1.8	3.9	0.3	0.5	100 to 199
	0.6	0.1	0.1	1.5	4.5	0.1	0.6	200 to 399
	0.9	0.1	0.1	1.5	5.6	0.1	0.8	400 to 999
	0.5	0.2	0.1	0.3	3.7	0.1	0.9	1000 and more
								Table fowl
	79.1	98.6	85.2	96.47	98.8	59.6	98.9	None
	19.3	1.2	14.5	3.24	-	40.0	0.5	1 to 99
	0.3	0.0	0.2	0.6	0.0	0.1	0.1	100 to 499
	0.1	-	0.0	-	0.0	0.0	0.0	500 to 999
	0.2	0.0	0.0	-	0.0	0.0	0.0	1000 to 2999
	0.2	0.0	0.0	-	0.0	0.1	0.0	3000 to 4999
	0.3	0.0	0.0	-	0.1	0.1	0.1	5000 to 9999
	0.4	0.1	0.1	-	0.8	0.1	0.2	10000 to 49999
	0.0	0.0	0.0	-	0.2	0.0	0.1	50000 to 99999
	0.0	0.0	0.0	-	0.0	0.0	0.1	100000 and more
								Laying hens
	55.8	88.9	77.3	66.47	98.7	39.5	85.3	None
	43.6	10.9	22.5	32.35	0.6	60.4	13.1	1 to 99
	0.2	0.1	0.1	0.6	0.4	0.1	0.5	100 to 499
	0.0	0.0	0.0	-	0.1	0.0	0.1	500 to 999
	0.1	0.0	0.0	0.3	0.3	0.0	0.2	1000 to 2999
	0.0	0.0	0.0	-	0.2	0.0	0.2	3000 to 4999
	0.1	0.0	0.0	-	0.5	0.0	0.2	5000 to 9999
	0.1	0.0	0.0	-	0.7	0.0	0.3	
	0.1	0.0	0.0	-	0.4	0.0	0.1	10000 and more

Nombre moyen de volailles des exploitations ayant des volailles
 Average number of poultry of holdings with poultry

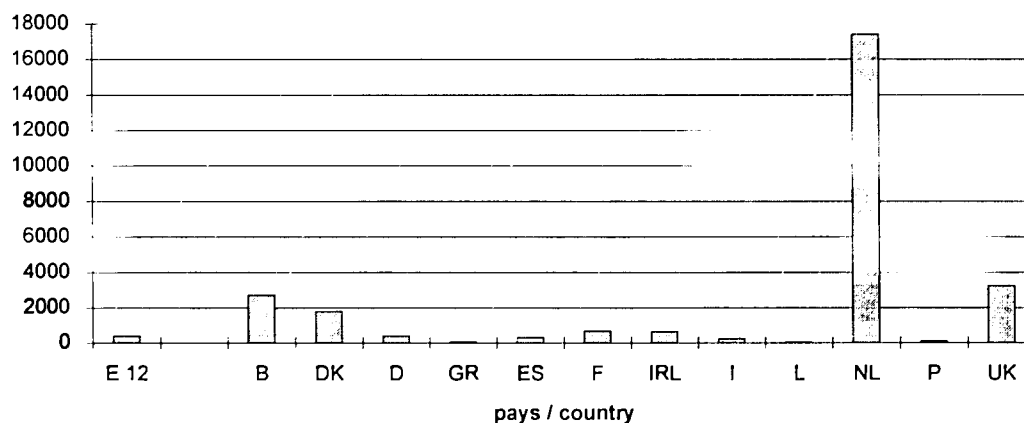

1993

	EUR 12	Belgique/ België	Danmark	Deutschland	Ellada	España
Ovins						
Moins de 2 ha	19.3	32.9	0.6	15.6	23.7	24.5
de 2 à moins de 3 ha	8.4	8.7	0.4	9.3	14.0	7.2
de 3 à moins de 5 ha	12.0	11.0	1.2	11.8	20.4	11.7
de 5 à moins de 10 ha	15.2	13.0	22.5	16.4	22.7	15.1
de 10 à moins de 20 ha	13.9	13.2	26.9	15.9	12.5	12.8
de 20 à moins de 30 ha	7.4	7.5	14.5	8.2	3.3	6.0
de 30 à moins de 50 ha	8.7	8.3	15.3	9.5	2.2	6.5
de 50 à moins de 100 ha	8.7	4.8	12.7	8.8	1.0	7.1
100 ha et plus	6.4	1.0	5.9	4.5	0.3	9.1
SAU moyenne par animal (ha)	0.3	0.5	1.2	0.8	0.1	0.3
Superficies fourragères des exploitations ayant des ovins (1000 ha)	19133.7	48.9	50.8	726.3	494.4	2749.1
Superficie fourragère moyenne par animal (ha)	0.2	0.3	0.3	0.4	0.1	0.1
Porcins						
Moins de 2 ha	23.7	12.5	0.7	7.1	25.8	24.0
de 2 à moins de 3 ha	8.7	3.5	0.2	4.4	13.0	10.4
de 3 à moins de 5 ha	11.4	5.7	0.7	8.0	18.9	13.2
de 5 à moins de 10 ha	15.9	14.7	9.2	17.3	23.1	18.8
de 10 à moins de 20 ha	14.9	29.0	21.7	22.9	13.0	14.6
de 20 à moins de 30 ha	8.1	17.9	18.1	14.7	3.2	5.7
de 30 à moins de 50 ha	8.3	12.2	22.7	14.7	2.1	5.0
de 50 à moins de 100 ha	6.4	4.0	19.9	8.8	0.7	4.9
100 ha et plus	2.6	0.5	6.7	2.2	0.2	3.5
SAU moyenne par animal (ha)	0.2	0.0	0.1	0.3	0.5	0.4
Poulets de chair						
Moins de 2 ha	33.7	24.7	2.0	12.5	32.2	26.2
de 2 à moins de 3 ha	11.3	5.1	-	6.5	14.8	11.3
de 3 à moins de 5 ha	13.8	7.3	3.0	11.7	20.7	14.0
de 5 à moins de 10 ha	14.8	11.8	16.2	20.0	20.2	20.4
de 10 à moins de 20 ha	10.7	15.7	25.3	22.2	8.7	13.9
de 20 à moins de 30 ha	4.8	12.9	19.2	12.2	1.9	4.6
de 30 à moins de 50 ha	5.1	12.4	14.1	9.2	1.1	3.8
de 50 à moins de 100 ha	4.2	8.4	12.1	4.5	0.3	3.2
100 ha et plus	1.6	1.7	8.1	1.3	0.1	2.6
SAU moyenne par 1000 animaux (ha)	25.4	2.1	2.6	27.3	31.4	26.5
Poules pondeuses						
Moins de 2 ha	31.3	19.5	1.0	10.3	34.9	27.4
de 2 à moins de 3 ha	10.9	5.5	0.2	6.0	15.6	11.7
de 3 à moins de 5 ha	13.2	9.1	1.4	9.9	19.7	13.5
de 5 à moins de 10 ha	15.0	13.2	20.5	18.8	18.2	18.8
de 10 à moins de 20 ha	11.6	17.3	28.0	23.1	8.3	13.4
de 20 à moins de 30 ha	5.6	12.4	18.4	13.6	1.8	4.7
de 30 à moins de 50 ha	5.9	13.9	16.8	10.9	1.0	4.2
de 50 à moins de 100 ha	4.7	8.0	11.0	6.0	0.3	3.7
100 ha et plus	1.8	1.1	2.7	1.3	0.1	2.6
SAU moyenne par 1000 animaux (ha)	92.6	13.8	53.5	77.1	184.2	149.5

Part des exploitations ayant des ovins, en %
Proportion of holdings with sheep, in %

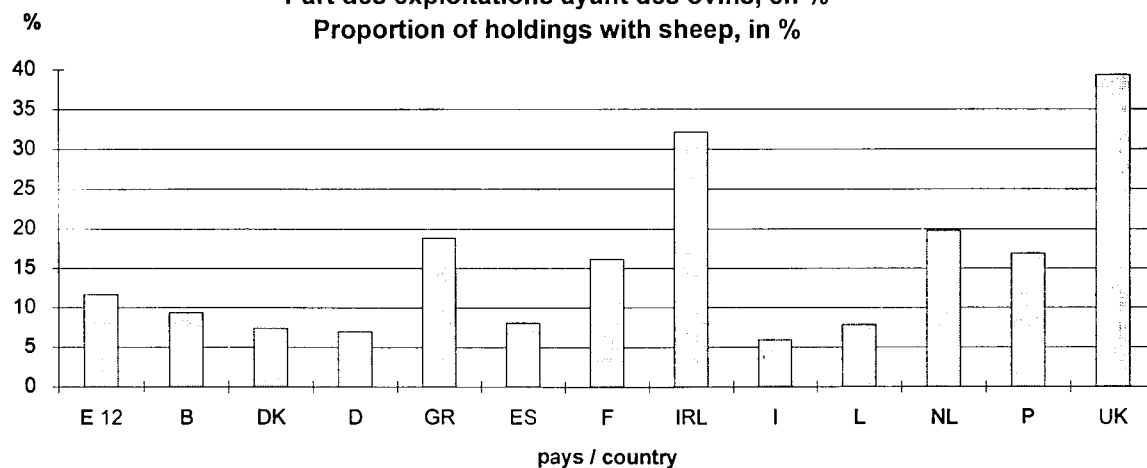

	France	Ireland	Italia	Luxembourg	Nederland	Portugal	United Kingdom	
	12.6	1.2	22.2	12.50	10.5	43.3	2.8	Sheep
	6.8	1.3	9.1	8.33	6.8	13.6	2.3	Less than 2 ha
	9.6	4.5	13.5	16.67	11.6	13.6	3.8	from 2 to less than 3 ha
	9.9	10.8	19.0	12.50	16.1	11.5	9.7	from 3 to less than 5 ha
	12.3	25.6	15.8	12.50	18.1	8.9	13.2	from 5 to less than 10 ha
	9.3	19.1	6.2	4.17	15.0	2.7	9.7	from 10 to less than 20 ha
	13.7	20.3	6.5	8.33	15.5	2.6	15.1	from 20 to less than 30 ha
	16.9	13.4	5.1	16.67	5.6	2.2	21.5	from 30 to less than 50 ha
	9.0	3.8	2.5	4.17	0.8	3.6	22.0	from 50 to less than 100 ha
	0.4	0.2	0.2	0.90	0.3	0.6	0.2	100 ha and over
								Average AA by animal(ha)
	3168.7	1623.0	1649.5	4.37	399.4	596.0	7623.3	Area under fodder crops and grass of holdings with sheep (1000 ha)
								Average area under fodder crops and grass by animal (ha)
	0.3	0.2	0.2	0.65	0.2	0.2	0.2	
	3.9	6.2	33.7	4.00	18.1	49.1	8.1	Pigs
	1.5	1.9	11.6	-	5.2	14.0	4.3	Less than 2 ha
	3.8	3.1	14.6	2.00	9.0	14.1	5.1	from 2 to less than 3 ha
	5.6	7.0	18.1	4.00	18.2	11.7	10.5	from 3 to less than 5 ha
	14.9	20.1	11.6	8.00	26.7	6.2	12.9	from 5 to less than 10 ha
	16.0	17.4	3.8	8.00	14.4	1.9	10.3	from 10 to less than 20 ha
	24.3	23.9	3.1	22.00	6.9	1.3	15.2	from 20 to less than 30 ha
	23.0	16.2	2.3	44.00	1.3	0.8	17.8	from 30 to less than 50 ha
	7.0	4.6	1.1	8.00	0.2	1.0	16.0	from 50 to less than 100 ha
	0.3	0.1	0.3	0.37	0.0	0.5	0.1	100 ha and over
								Average AA by animal (ha)
	8.9	5.7	41.6	8.33	32.4	50.2	17.2	Table fowl
	3.9	3.5	12.6	8.33	7.6	14.3	5.3	Less than 2 ha
	6.7	3.5	15.1	8.33	9.0	13.9	8.0	from 2 to less than 3 ha
	8.4	9.6	15.6	8.33	13.8	11.4	14.1	from 3 to less than 5 ha
	14.9	23.9	9.7	8.33	15.9	5.9	10.3	from 5 to less than 10 ha
	13.4	19.1	2.5	8.33	6.9	1.7	6.5	from 10 to less than 20 ha
	19.3	20.4	1.8	16.67	7.6	1.2	13.4	from 20 to less than 30 ha
	18.6	10.9	0.9	25.00	4.8	0.7	14.9	from 30 to less than 50 ha
	5.8	3.5	0.3	-	1.4	0.7	10.3	from 50 to less than 100 ha
	50.5	7.7	24.8	596.95	0.4	64.6	1.4	100 ha and over
								Average AA by 1000 animals (ha)
	10.2	2.1	44.5	8.77	26.0	51.6	8.2	Laying hens
	4.5	2.1	12.0	3.51	7.8	14.0	4.6	Less than 2 ha
	7.8	5.0	13.8	7.02	10.9	13.5	6.6	from 2 to less than 3 ha
	9.1	11.7	14.9	8.77	19.4	11.1	14.3	from 3 to less than 5 ha
	14.3	27.4	9.0	9.65	20.2	5.8	15.5	from 5 to less than 10 ha
	12.5	19.1	2.6	9.65	8.8	1.6	9.6	from 10 to less than 20 ha
	18.6	19.6	1.8	17.54	5.3	1.1	13.2	from 20 to less than 30 ha
	17.4	10.4	1.0	30.70	1.5	0.7	16.0	from 30 to less than 50 ha
	5.6	2.5	0.3	4.39	0.3	0.8	12.0	from 50 to less than 100 ha
	160.5	198.0	104.5	790.64	0.8	161.5	36.6	100 ha and over
								Average AA by 1000 animals (ha)

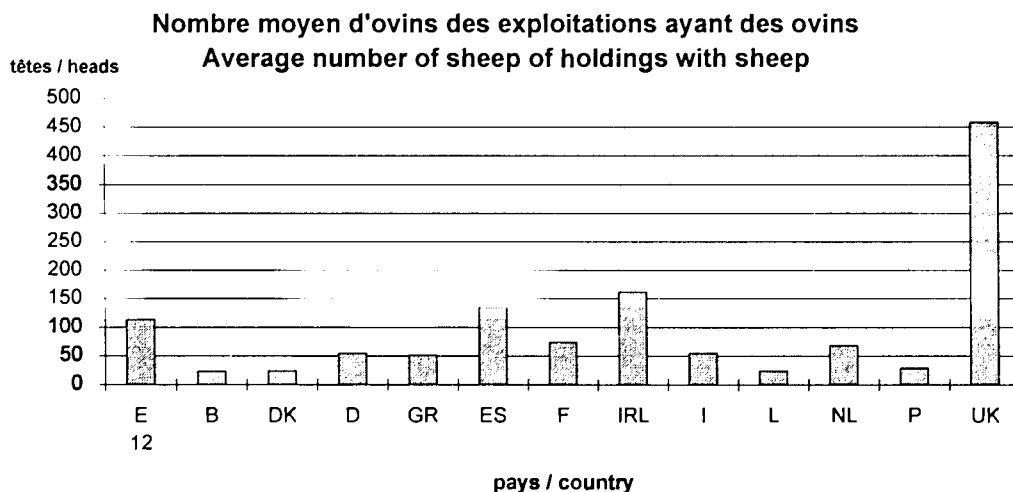

VIII. L'ORIENTATION TECHNIQUE-ECONOMIQUE DES EXPLOITATIONS



Nombre d'exploitations

1993

(Données en 1000)

	OTE	EUR 12	Belgique/ België	Danmark	Deutschland	Ellada	España
Exploitations spécialisées en céréaliculture (autre que riz)	111	558.0	1.5	16.6	33.2	55.2	98.7
Exploitations spécialisées rizicoles	112	9.2	-	-	:	1.0	2.5
Exploitations combinant céréales et riz	113	2.5	-	-	:	0.7	0.2
Exploitations céréalières spécialisées	11	569.7	1.5	16.6	33.2	57.0	101.4
Exploitations spécialisées en culture de plantes sarclées	121	52.5	0.8	0.2	4.1	7.1	10.1
Exploitations à culture de céréales et de pl. sarclées combinées	122	54.3	1.6	2.4	11.2	3.7	7.9
Exploitations spécialisées en cultures de légumes frais de plein champ	123	94.8	0.1	0.0	2.1	2.7	10.9
Exploitations à cultures générales diverses	124	686.1	4.5	12.7	73.5	131.5	95.5
Exploitations à cultures générales	12	887.7	7.0	15.3	90.9	144.9	124.4
Exploitations spécialisées à grandes cultures	1	1457.3	8.5	31.9	124.1	201.9	225.8
Exploitations spécialisées de maraichage	201	140.0	3.7	0.5	3.5	13.5	65.3
Exploitations spécialisées en floriculture et culture de plantes ornementales	202	53.5	2.1	0.9	9.6	1.2	3.7
Exploitations horticoles avec cultures diverses	203	5.9	0.2	0.1	0.8	0.0	1.4
Exploitations horticoles spécialisées	20	199.4	6.1	1.5	13.9	14.7	70.5
Exploitations horticoles spécialisées	2	199.4	6.1	1.5	13.9	14.7	70.5
Exploitations spécialisées viticoles produisant des vins de qualité	311	207.2	-	-	33.6	1.3	34.3
Exploitations spécialisées viticoles produisant des vins autres que de qualité	312	287.3	-	-	:	5.1	33.8
Exploitations viticoles produisant des vins de qualité et autres combinés	313	13.3	-	-	:	0.1	0.3
Exploitations produisant des raisins à destinations diverses	314	47.5	-	-	:	10.3	6.9
Exploitations spécialisées en viticulture	31	555.1	-	-	33.6	16.7	75.3
Exploitations spécialisées fruitières (autres qu'agrumicoles)	321	360.1	1.8	0.4	8.9	47.3	113.0
Exploitations agrumicoles spécialisées	322	225.2	-	-	:	17.4	126.9
Exploitations combinant la production de fruits et d'agrumes	323	24.1	-	-	:	2.0	12.7
Exploitations fruitières et agrumicoles spécialisées	32	609.3	1.8	0.4	8.9	66.7	252.6
Exploitations olivicoles spécialisées	330	775.0	-	-	:	231.5	163.0
Exploitations olivicoles spécialisées	33	775.0	-	-	:	231.5	163.0
Exploitations avec diverses combinaisons de cultures permanentes	340	422.7	1.0	0.4	6.2	80.7	64.0
Exploitations avec diverses combinaisons de cultures permanentes	34	422.7	1.0	0.4	6.2	80.7	64.0
Exploitations spécialisées en cultures permanentes	3	2362.2	2.8	0.8	48.6	395.6	554.9
Exploitations laitières spécialisées	411	398.4	8.1	10.4	108.8	0.5	71.5
Exploitations laitières spécialisées avec élevage bovin	412	130.6	4.2	2.5	29.9	0.3	12.0
Exploitations bovines spécialisées - orientation lait	41	529.0	12.3	12.8	138.6	0.8	83.4
Exploitations bovines spécialisées - orientation élevage	421	181.6	7.8	0.5	5.6	0.7	35.1
Exploitations bovines spécialisées - orientation engraissement	422	120.6	6.2	0.1	7.7	0.2	7.2
Exploitations bovines spécialisées - orientation élevage et viande	42	302.3	14.0	0.5	13.3	0.9	42.3
Exploitations bovines - lait avec élevage et viande	431	71.1	4.4	0.2	11.2	0.6	12.0
Exploitations bovines - élevage et viande avec lait	432	7.1	0.5	0.0	0.2	0.1	2.4
Exploitations bovines - lait, élevage et viande combinés	43	78.2	4.8	0.2	11.3	0.7	14.4
Exploitations ovines spécialisées	441	172.3	1.4	-	6.0	20.3	31.1
Exploitations avec ovins et bovins combinés	442	39.5	0.2	-	0.4	0.1	2.6
Exploitations caprines spécialisées	443	28.4	0.1	-	:	10.9	6.2
Exploitations d'herbivores sans activité dominante	444	457.1	4.0	1.5	56.4	12.6	107.4
Exploitations avec ovins, caprins et autres herbivores	44	697.3	5.7	1.5	62.8	43.9	147.2
Exploitations spécialisées herbivores	4	1606.8	36.9	15.1	226.2	46.3	287.3

(Data in 1000)

France	Ireland	Italia	Luxembourg	Nederland	Portugal	United Kingdom	Farm type
67.9	2.0	262.8	0.11	0.4	5.3	14.2	111 Specialist cereals (other than rice)
0.2	-	4.9	-	-	0.5	-	112 Specialist rice
0.1	-	1.3	-	-	0.2	-	113 Cereals and rice combined
68.1	2.0	269.0	0.11	0.4	6.1	14.2	11 Specialist cereals
1.0	0.6	15.6	0.01	4.9	6.5	1.6	121 Specialist root crops
6.9	0.7	13.0	0.01	1.0	1.6	4.3	122 Cereals and root crops combined
3.0	0.1	72.4	-	0.2	2.6	0.7	123 Specialist field vegetables
72.6	1.0	231.7	0.06	8.2	33.7	21.4	124 Various field crops
83.5	2.4	332.8	0.07	14.1	44.3	28.0	12 General field cropping
151.6	4.4	601.8	0.19	14.6	50.4	42.2	1 Specialist field crops
15.5	0.2	15.7	-	6.6	13.0	2.4	201 Specialist market garden vegetables
6.8	0.2	16.3	0.03	9.0	0.7	2.9	202 Specialist flowers and ornamentals
0.7	0.0	0.4	-	1.2	0.2	0.9	203 General market garden cropping
23.0	0.5	32.4	0.04	16.8	13.9	6.2	20 Specialist horticulture
23.0	0.5	32.4	0.04	16.8	13.9	6.2	2 Specialist horticulture
57.7	-	63.8	0.61	-	15.9	-	311 Specialist quality wine
31.8	-	185.7	-	-	30.8	0.1	312 Specialist wine other than quality wine
4.5	-	7.8	-	-	0.6	-	313 Quality and other wine combined
2.9	-	25.5	-	-	1.9	-	314 Vineyards for various types of production
96.8	-	282.9	0.61	-	49.1	0.1	31 Specialist vineyards
19.1	0.1	142.8	0.01	2.9	21.6	2.3	321 Specialist fruit (other than citrus)
0.2	-	72.6	-	-	8.2	-	322 Specialist citrus fruit
0.1	-	5.8	-	-	3.5	-	323 Fruit and citrus fruit combined
19.4	0.1	221.1	0.01	2.9	33.3	2.3	32 Specialist fruit and citrus fruit
1.9	-	364.2	-	-	14.4	-	330 Specialist olives
1.9	-	364.2	-	-	14.4	-	33 Specialist olives
10.3	-	220.2	0.01	3.0	35.7	1.2	340 Various permanent crops combined
10.3	-	220.2	0.01	3.0	35.7	1.2	34 Various permanent crops combined
128.4	0.1	1088.3	0.63	5.9	132.6	3.7	3 Specialist permanent crops
57.7	29.7	47.0	0.78	27.3	6.9	29.9	411 Specialist milk production
38.4	9.3	19.0	0.54	5.5	5.2	3.8	412 Specialist milk production with cattle rearing
96.1	39.0	66.0	1.32	32.8	12.0	33.8	41 Specialist dairying
73.5	27.5	6.8	0.15	1.1	2.2	20.7	421 Specialist cattle - mainly rearing
20.3	41.4	13.5	0.17	3.1	3.4	17.3	422 Specialist cattle - mainly fattening
93.8	68.9	20.3	0.32	4.2	5.6	38.0	42 Specialist cattle - rearing and fattening
21.2	4.6	10.3	0.09	1.4	3.2	2.0	431 Cattle - dairying with rearing and fattening
1.9	0.6	0.6	-	0.2	0.4	0.3	432 Cattle - rearing and fattening with dairying
23.1	5.2	10.9	0.10	1.7	3.6	2.2	43 Cattle - dairying, rearing and fattening combined
28.9	15.3	31.4	0.06	4.0	6.6	27.3	441 Specialist sheep
5.0	12.2	2.1	-	1.0	0.4	15.4	442 Sheep and cattle combined
3.7	0.1	4.6	-	0.1	2.0	0.8	443 Specialist goats
54.8	8.0	144.8	0.15	14.2	9.7	43.6	444 Various grazing livestock - no dominant enterprise
92.3	35.7	182.8	0.22	19.3	18.8	87.1	44 Sheep, goats and other grazing livestock
305.4	148.7	280.0	1.94	58.0	40.0	161.1	4 Specialist grazing livestock

VIII. L'ORIENTATION TECHNIQUE-ECONOMIQUE DES EXPLOITATIONS

Nombre d'exploitations

1993



(Données en 1000)

	OTE	EUR 12	Belgique/ België	Danmark	Deutschland	Ellada	España
Exploitations porcines spécialisées	501	69.6	4.5	5.0	17.7	0.8	13.6
Exploitations avicoles spécialisées	502	24.0	0.9	0.2	1.8	1.5	3.1
Exploitations avec diverses combinaisons de granivores	503	10.5	0.2	0.0	1.0	0.2	2.3
Exploitations spécialisées de production animale hors sol (granivores)	50	104.0	5.6	5.2	20.6	2.5	18.9
Exploitations spécialisées de production animale hors sol (grani	5	104.0	5.6	5.2	20.6	2.5	18.9
Exploitations combinant horticulture et cultures permanentes	601	29.8	0.2	0.0	0.5	6.5	15.4
Exploitations combinant grandes cultures et horticulture	602	21.7	0.7	0.3	0.7	3.4	7.5
Exploitations combinant grandes cultures et vignes	603	114.8	-	-	2.2	1.8	14.1
Exploitations combinant grandes cultures et cultures permanentes	604	183.5	0.1	0.1	1.5	23.5	30.3
Exploitations de polyculture à orientation cultures générales	605	181.2	0.6	2.5	19.3	22.1	14.2
Exploitations de polyculture à orientation horticole ou cultures permanentes	606	161.3	0.5	0.2	2.7	35.9	21.5
Exploitations de polyculture	60	692.4	2.1	3.1	26.8	93.2	102.9
Exploitations de polyculture	6	692.4	2.1	3.1	26.8	93.2	102.9
Exploitations de polyélevage à orientation laitière	711	64.0	0.8	1.7	22.9	0.8	10.6
Exploitations de polyélevage à orientation herbivores autres que laitiers	712	120.4	0.9	0.1	4.8	16.2	22.7
Exploitations de polyélevage à orientation herbivores	71	184.4	1.6	1.8	27.7	17.0	33.3
Exploitations de polyélevage:granivores - bovins laitiers combinés	721	13.5	1.2	0.3	5.2	0.0	0.7
Exploitations de polyélevage:granivores et herbivores, autres que bovins laitiers, combinés	722	27.8	1.2	0.1	4.3	0.5	4.7
Exploitations de polyélevage:granivores et élevage mixte	723	31.4	1.0	0.9	8.4	1.5	3.9
Exploitations de polyélevage à orientation granivores	72	72.7	3.3	1.2	17.9	2.0	9.3
Exploitations de polyélevage	7	257.1	5.0	3.1	45.6	19.0	42.6
Exploitations mixtes grandes cultures avec bovins laitiers	811	36.0	0.6	0.4	10.7	1.4	3.0
Exploitations mixtes bovins laitiers avec grandes cultures	812	56.1	1.3	1.3	20.9	1.0	4.6
Exploitations mixtes grandes cultures avec herbivores autres que bovins laitiers	813	112.4	2.7	2.3	19.9	7.1	12.7
Exploitations mixtes herbivores, autres que bovins laitiers avec grandes cultures	814	103.3	3.1	1.0	14.9	6.8	15.7
Exploitations mixtes grandes cultures-herbivores	81	307.8	7.7	5.0	66.4	16.3	35.9
Exploitations mixtes avec grandes cultures et granivores	821	70.6	0.8	7.9	31.8	1.7	8.0
Exploitations mixtes avec cultures permanentes et herbivores	822	92.3	0.1	-	1.2	15.8	14.1
Exploitations avec diverses cultures et élevages mixtes	823	64.4	0.7	0.1	0.9	12.1	10.8
Exploitations mixtes avec diverses combinaisons cultures-élevage	82	227.3	1.6	8.1	33.8	29.6	32.8
Exploitations mixtes cultures-élevage	8	535.1	9.2	13.1	100.3	45.9	68.7
Total		7214.3	76.1	73.8	606.1	819.1	1371.6
Exploitations non-classifiés		49.7	0.2	-	-	0.0	12.4
TOTAL+ non-classifiés		7264.0	76.3	73.8	606.1	819.2	1383.9

(Data in 1000)

France	Ireland	Italia	Luxembourg	Nederland	Portugal	United Kingdom	Farm type
5.6	0.3	6.2	0.03	8.4	4.3	3.2	501 Specialist pigs (501)
5.3	0.3	3.4	0.01	2.1	1.3	4.0	502 Specialist poultry (502)
1.9	-	1.4	0.0	0.6	2.7	0.2	503 Various granivores combined (503)
12.8	0.7	11.0	0.06	11.1	8.2	7.4	50 Specialist granivores (50)
12.8	0.7	11.0	0.06	11.1	8.2	7.4	5 Specialist granivores (5)
2.2	0.0	2.0	-	0.4	1.9	0.8	601 Market gardening and permanent crops combined (601)
2.3	0.1	3.2	-	1.1	1.7	0.9	602 Field crops and market gardening combined (602)
6.4	-	71.2	-	-	19.1	-	603 Field crops and vineyards combined (603)
3.2	0.1	108.4	-	0.2	15.8	0.4	604 Field crops and permanent crops combined (604)
18.9	0.0	51.2	0.02	0.4	51.0	0.9	605 Mixed cropping, mainly field crops (605) Mixed cropping, mainly market gardening or
14.8	0.0	44.9	-	0.5	39.8	0.5	606 permanent crops (606)
47.7	0.2	280.8	0.03	2.7	129.3	3.5	60 Mixed cropping (60)
47.7	0.2	280.8	0.03	2.7	129.3	3.5	6 Mixed cropping (6)
7.6	0.0	8.6	0.05	0.2	10.5	0.3	711 Mixed livestock, mainly dairying (711) Mixed livestock, mainly grazing livestock
27.5	0.1	21.6	0.05	0.4	25.4	0.6	712 other than dairying (712)
35.2	0.1	30.2	0.10	0.7	35.9	0.8	71 Mixed livestock, mainly grazing livestock (71)
3.4	0.1	0.3	0.01	1.8	0.4	0.2	721 Mixed livestock: granivores and dairying combined (721) Mixed livestock: granivores and grazing livestock
3.8	0.2	6.4	-	2.3	2.7	1.8	722 other than dairying combined (722)
4.0	0.0	2.6	0.04	0.9	7.8	0.4	723 Mixed livestock: granivores with various livestock (723)
11.2	0.3	9.3	0.05	4.9	10.8	2.3	72 Mixed livestock, mainly granivores (72)
46.4	0.4	39.5	0.15	5.6	46.7	3.2	7 Mixed livestock holdings (7)
9.5	0.1	5.0	0.01	0.2	4.4	0.6	811 Field crops combined with dairying (811)
13.3	0.2	7.2	0.04	0.4	4.7	1.3	812 Dairying combined with field crops (812) Field crops combined with grazing livestock
19.3	1.6	28.0	0.09	1.3	12.5	5.0	813 other than dairying (813) Grazing livestock other than dairying combined
19.0	2.2	22.6	0.14	1.4	11.7	4.8	814 with field crops (814)
61.1	4.1	62.8	0.28	3.3	33.3	11.7	81 Field crops - grazing livestock combined (81)
5.2	0.0	6.5	0.02	0.9	6.2	1.5	821 Field crops and granivores combined (821)
4.1	0.1	44.5	0.01	0.3	11.8	0.4	822 Permanent crops and grazing livestock combined (822)
15.5	0.1	6.7	0.0	0.6	16.4	0.5	823 Various mixed crops and livestock (823)
24.7	0.2	57.7	0.06	1.9	34.5	2.4	82 Various crops and livestock combined (82)
85.8	4.3	120.5	0.34	5.1	67.8	14.1	8 Mixed crops - livestock (8)
801.0	159.2	2454.3	3.38	119.7	488.8	241.3	Total
0.3	0.2	34.1	0.02	0.1	0.2	2.2	not classified holdings
801.3	159.4	2488.4	3.40	119.7	489.0	243.5	Total + not classified

1993

(Données en 1000)

	EUR 12	Belgique/ België	Danmark	Deutschland	Ellada	España
Nombre total d'exploitations	7264.0	76.3	73.8	606.1	819.2	1383.9
Main d'oeuvre agricole totale, en UTA (L/01 à L/06)	7234.6	85.2	104.8	804.2	702.2	1112.1
Exploitants personnes physiques	7174.4	75.0	73.3	600.4	819.0	1354.5
Exploitants chefs d'exploitation	6822.2	74.6	72.0	582.3	814.5	1178.6
Conjoints (L/02)	3436.9	36.1	31.7	312.4	587.2	419.5
Autres membres de la famille de l'exploitant (L/03)	3426.6	12.0	9.7	356.5	361.1	656.0
Main d'oeuvre non-familiale occupée régulièrement (L/04)	962.6	8.6	27.6	208.7	6.2	140.8
Exploitations employant de la main d'oeuvre agricole non familiale non occupée régulièrement (L/05 et L/06)	1740.8	3.4	12.3	40.7	401.3	375.7
Nombre de journées de travail (L/05 et L/06)	152884.4	343.8	1078.4	4212.4	20334.4	36395.1
Répartition (en %) de la main d'oeuvre selon le temps de travail (1)						
-Exploitants (L/01)						
0 %	0.1	0.0	1.1	-	-	-
> 0 % à < 25%	44.8	20.6	17.4	31.5	45.7	58.1
25% à < 50%	15.1	9.8	11.4	20.4	19.7	10.2
50% à < 75%	8.0	4.8	6.8	8.5	13.0	4.8
75% à < 100%	6.2	4.2	3.2	0.0	7.8	5.0
100%	25.8	60.6	60.1	39.6	13.7	21.9
-Membres de la famille de l'exploitant (L/02 et L/03) (2)						
> 0 à < 50%	72.5	61.9	50.1	73.4	78.0	75.3
50% à < 100%	15.1	21.5	17.9	14.0	16.1	10.1
100%	12.4	16.6	32.0	12.6	5.9	14.6
-Main d'oeuvre non familiale occupée régulièrement (L/04) (2)						
> 0 à < 50%	19.9	26.9	18.1	9.0	11.8	21.1
50% à < 100%	14.1	14.2	9.2	7.6	19.2	12.5
100%	66.0	59.0	72.8	83.4	69.0	66.4
Répartition (en %) des exploitations selon l'âge de l'exploitant						
moins de 35 ans	8.1	12.2	9.4	17.2	7.2	6.5
de 35 à moins de 45 ans	15.1	18.8	19.2	24.3	14.4	13.2
de 45 à moins de 55 ans	21.8	20.5	24.5	24.3	21.2	22.4
de 55 à moins de 65 ans	28.4	27.6	25.2	27.1	27.8	31.0
65 ans et plus	26.6	20.9	21.7	7.0	29.4	26.9

1) En pourcentage du temps annuel de travail d'une personne à temps complet

2) Dans les exploitations où l'exploitant est aussi chef d'exploitation et a un temps de travail différent de zéro

Répartition des exploitants selon le temps de travail, en %, EUR 12
Distribution of holders by work time, in %, EUR 12

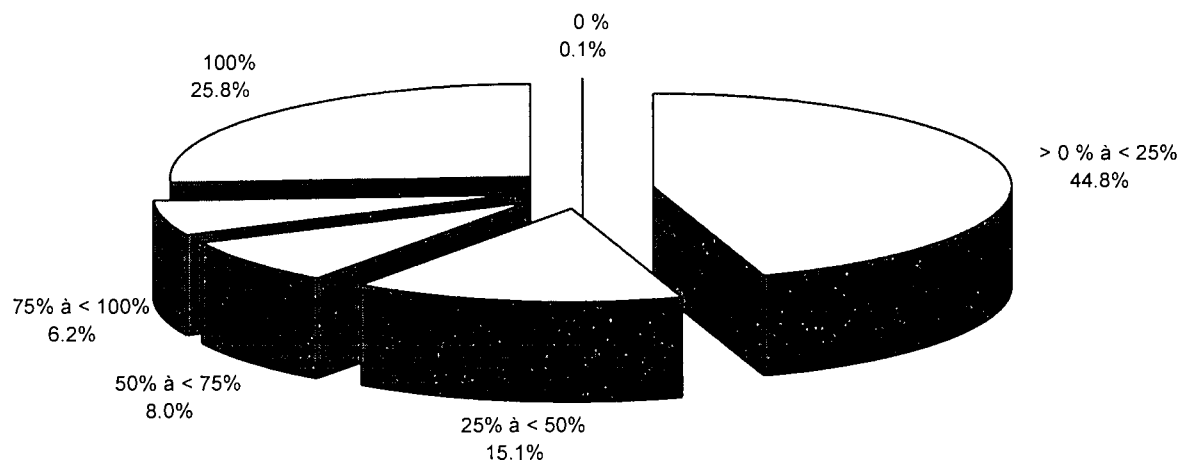

(Data in 1000)

	France	Ireland	Italia	Luxembourg	Nederland	Portugal	United Kingdom	
	801.3	159.4	2488.4	3.40	119.7	489.0	243.5	Total number of holdings
	1081.1	239.5	1836.7	5.80	224.4	604.7	433.9	Total farm labour force (L/01 to L/06), in AWU
	786.3	158.8	2475.3	3.36	116.5	483.9	228.2	Holders natural persons
	784.7	154.3	2369.7	3.04	116.5	470.9	201.2	Holders managers
	371.9	73.3	1085.3	1.92	51.1	358.5	107.9	Spouses (L/02)
	284.7	73.0	1129.0	1.99	60.8	355.5	126.3	Other members of the holder's family (L/03)
	167.3	15.0	72.2	0.63	61.3	65.6	188.7	Non family labour regularly employed (L/04)
								Holdings with non-family workers
	178.1	39.7	395.7	0.19	8.8	212.1	72.8	not regularly employed (L/05 and L/06)
	20392.3	1287.2	47339.2	22.87	2087.3	12410.0	6981.0	Number of working days (L/05 and L/06)
								Distribution (in %) of the labour force by work-time (1)
								- Holders (L/01)
	0.2	-	-	3.3	-	-	2.1	0 %
	23.4	7.4	57.9	7.1	6.8	29.3	25.7	> 0 % to < 25%
	11.9	9.1	15.7	10.4	8.6	23.6	9.8	25% to < 50%
	8.2	8.8	6.2	12.8	9.3	16.8	7.4	50% to < 75%
	7.2	6.6	5.8	11.3	4.9	15.7	6.3	75% to < 100%
	49.0	68.1	14.3	55.1	70.3	14.6	48.8	100%
								-Members of the holder's family (L/02 and L/03) (2)
	53.3	39.0	80.9	32.2	40.5	71.3	56.6	> 0 to < 50%
	25.7	23.8	10.3	44.2	27.9	23.3	14.2	50% to < 100%
	21.1	37.3	8.8	23.8	31.5	5.4	29.2	100%
								-Non family regular workers (L/04) (2)
	18.1	32.8	27.9	1.6	18.7	24.7	27.6	> 0 to < 50%
	18.6	16.0	15.9	4.8	25.1	19.7	12.8	50% to < 100%
	63.3	51.3	56.2	92.1	56.2	55.6	59.6	100%
								Distribution (in %) of holdings by age classes of holder
	13.2	14.8	5.4	11.3	10.1	4.7	6.8	less than 35
	21.9	19.9	11.7	22.0	19.4	12.1	17.4	from 35 to less than 45
	23.0	21.8	20.2	23.2	25.2	20.6	27.6	from 45 to less than 55
	27.1	23.1	28.3	24.4	27.8	29.2	25.7	from 55 to less than 65
	14.8	20.4	34.4	19.0	16.4	33.4	22.5	65 and over

(1) Percentage of annual time worked by a full-time worker

(2) Holdings where the holder is also the manager and where his time worked is greater than zero

Répartition des exploitations selon l'âge de l'exploitant, en %, EUR 12
 Distribution of holdings by age class of the holder, in %, EUR 12

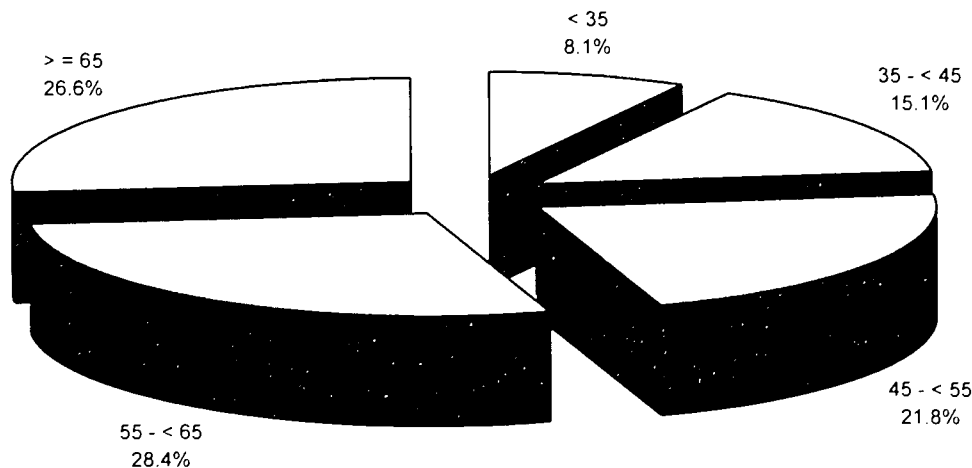

X. LA DOUBLE ACTIVITE

A. De l'exploitant qui est aussi chef d'exploitation

1993



(Donnees en 1000)

	EUR 12	Belgique/ België	Danmark	Deutschland	Ellada	España
Nombre total des exploitations	7264.0	76.3	73.8	606.1	819.2	1383.9
Nombre d'exploitants chefs d'exploitation	6822.2	74.6	72.0	582.3	814.5	1178.6
Nombre d'exploitants ayant une autre activité lucrative	1911.6	13.8	21.3	261.1	241.8	407.1
Proportion d'exploitants ayant une autre activité lucrative (en %)	28.0	18.5	29.6	44.8	29.7	34.5
Proportion d'exploitants ayant une AAL selon :						
- la taille de l'exploitation						
moins de 5 ha	30.9	32.0	18.8	56.1	34.4	39.2
de 5 à moins de 20 ha	29.3	16.9	44.9	61.9	15.8	32.1
de 20 à moins de 50 ha	18.9	5.7	24.4	21.3	9.3	23.5
50 ha et plus	13.6	3.9	12.3	8.1	8.5	16.7
- la dimension économique de l'exploitation						
0 à moins de 2 UDE	33.7	42.4	34.0	61.3	42.2	43.4
de 2 à moins de 4 UDE	32.3	40.2	63.7	69.2	33.6	37.6
de 4 à moins de 8 UDE	30.2	34.3	54.1	70.7	24.7	31.7
de 8 à moins de 16 UDE	25.2	24.9	43.6	58.9	16.8	21.9
de 16 à moins de 40 UDE	16.7	11.2	31.0	24.0	10.2	13.8
de 40 UDE à moins de 100 UDE	10.5	4.0	9.2	6.4	6.4	15.4
100 UDE et plus	11.1	3.1	6.9	6.1	15.0	18.9
- l'âge						
moins de 35 ans	39.7	17.6	53.8	55.1	42.0	47.2
de 35 à moins de 45 ans	45.0	22.8	48.5	54.4	50.5	54.2
de 45 à moins de 55 ans	40.8	21.0	38.0	50.2	42.5	51.9
de 55 à moins de 65 ans	24.6	15.4	18.1	34.0	26.1	32.7
65 ans et plus	7.0	16.9	5.6	6.3	10.7	5.6
- le temps de travail sur l'exploitation						
> 0 à moins de 50%	39.3	52.2	78.0	73.7	40.4	47.3
de 50 à moins de 100%	23.4	26.3	41.1	60.9	14.0	30.8
100%	5.9	0.5	4.7	4.9	2.6	2.9

B. Des membres de la famille de l'exploitant

1993

(Donnees en 1000)

	EUR 12	Belgique/ België	Danmark	Deutschland	Ellada	España
Nombre total de conjoints	3436.9	36.1	31.7	312.4	587.2	419.5
Nombre de conjoints ayant une autre activité lucrative	621.2	5.4	9.4	41.8	87.4	82.7
Proportion de conjoints ayant une autre activité lucrative (en %)	18.1	15.0	29.6	13.4	14.9	19.7
Proportion de conjoints ayant une AAL selon :						
- la taille de l'exploitation						
moins de 5 ha	19.3	18.8	18.6	22.2	16.8	23.4
de 5 à moins de 20 ha	16.9	16.2	37.3	14.9	10.1	16.8
de 20 à moins de 50 ha	15.7	11.5	27.6	7.6	7.5	10.2
50 ha et plus	16.9	10.4	25.3	7.0	5.9	10.9
- la dimension économique de l'exploitation						
0 à moins de 2 UDE	22.0	23.3	30.8	30.5	22.7	26.7
de 2 à moins de 4 UDE	19.3	24.8	64.1	24.8	16.4	20.7
de 4 à moins de 8 UDE	18.0	21.0	50.7	18.3	13.2	18.3
de 8 à moins de 16 UDE	15.3	23.0	30.9	12.8	8.6	12.7
de 16 à moins de 40 UDE	14.4	16.6	27.5	7.8	6.8	9.3
de 40 à moins de 100 UDE	13.5	11.1	25.8	5.9	5.9	12.5
100 UDE et plus	14.8	6.9	19.3	6.2	11.1	12.1
Autres membres de la famille de l'exploitant						
Total	3426.6	12.0	9.7	356.5	361.1	656.0
Ayant une autre activité lucrative (1)	1283.9	2.8	.	104.7	113.6	308.1

(1) Et une activité agricole dans une exploitation ayant une MBS > 0

(Data in 1000)

	France	Ireland	Italia	Luxembourg	Nederland	Portugal	United Kingdom	
	801.3	159.4	2488.4	3.40	119.7	489.0	243.5	Total number of holdings
	784.7	154.3	2369.7	3.04	116.5	470.9	201.2	Number of holders who are also managers
	190.0	51.1	634.6	0.51	28.26	-	61.9	Number of holders with other gainful activity
	24.2	33.1	26.8	16.8	24.27	-	30.7	Proportion of holders with other gainful activity (in %)
								Proportion of holders with other gainful activity by :
								- size of holding
	31.7	47.9	29.7	33.3	39.08	-	45.2	less than 5 ha
	31.9	38.9	18.2	26.5	25.84	-	42.3	from 5 to less than 20 ha
	18.3	26.5	13.1	8.7	6.93	-	25.7	from 20 to less than 50 ha
	14.5	19.1	11.2	5.6	5.42	-	16.5	50 ha and over
								- economic size of holding
	33.1	45.6	31.0	42.5	25.00	-	46.6	0 to less than 2 ESU
	34.9	41.9	29.6	42.3	58.92	-	44.7	from 2 to less than 4 ESU
	37.4	37.7	23.8	25.0	59.37	-	41.4	from 4 to less than 8 ESU
	27.1	30.9	17.4	17.9	53.23	-	32.4	from 8 to less than 16 ESU
	16.0	20.4	12.7	6.7	34.79	-	19.9	from 16 to less than 40 ESU
	13.5	15.8	11.4	4.0	8.66	-	11.6	de 40 ESU to less than 100 UDE
	18.8	15.4	11.9	-	3.61	-	13.8	100 UDE and over
								- age
	29.1	40.4	38.4	18.9	30.62	-	46.2	less than 35
	34.9	40.3	50.8	20.8	27.50	-	44.4	from 35 to less than 45
	33.3	35.4	44.2	23.9	25.47	-	39.6	from 45 to less than 55
	16.5	28.2	25.3	13.5	20.48	-	25.6	from 55 to less than 65
	3.9	23.5	7.1	4.0	21.00	-	7.9	65 and over
								- work time on the holding
	41.5	55.3	32.8	51.9	64.78	-	60.4	> 0 to less than 50 %
	38.4	52.9	17.0	20.6	58.71	-	63.4	from 50 to less than 100 %
	7.3	23.6	5.4	5.5	8.41	-	3.0	100%

B. Of members of holder's family

1993

(Data in 1000)

	France	Ireland	Italia	Luxembourg	Nederland	Portugal	United Kingdom	
	371.9	73.3	1085.3	1.92	51.1	358.5	107.9	Total number of spouses
	79.9	27.1	244.1	0.24	4.5	-	38.7	Number of spouses with other gainful activity
	21.5	36.9	22.5	12.5	8.7	-	35.9	Proportion of spouses with OGA (in %)
								Proportion of spouses with other gainful activity by :
								- size of holding
	23.5	48.2	25.0	16.2	10.5	-	46.5	less than 5 ha
	28.7	38.9	17.0	20.0	8.1	-	43.7	from 5 to less than 20 ha
	19.2	34.5	11.2	15.9	7.5	-	32.7	from 20 to less than 50 ha
	17.2	35.4	8.7	7.1	9.4	-	29.1	50 ha and over
								- economic size of holding
	21.7	43.1	26.5	18.2	-	-	48.3	0 to less than 2 ESU
	27.1	41.4	25.0	23.1	14.29	-	48.6	from 2 to less than 4 ESU
	28.0	39.6	22.0	27.8	14.4	-	43.5	from 4 to less than 8 ESU
	27.1	36.2	16.6	23.5	13.0	-	36.5	from 8 to less than 16 ESU
	19.9	33.0	13.0	11.8	10.9	-	31.8	from 16 to less than 40 ESU
	15.9	34.4	10.1	6.3	8.1	-	26.7	from 40 to less than 100 ESU
	21.6	37.9	9.4	-	5.9	-	25.6	100 ESU and over
								Other members of holder's family
	284.7	73.0	1129.0	1.99	60.8	355.5	126.3	Total
	55.7	36.2	459.3	0.27	-	161.0	42.5	With other gainful activity (1)

(1) And agricultural activity on holdings with SGM > 0

XI. LES ZONES DEFAVORISEES

1993



(Donnees en 1000)

	EUR 12	Belgique/ België	Danmark	Deutschland	Ellada	España
Nombre total d'exploitations (toutes zones)	7264.0	76.3	73.8	606.1	819.2	1383.9
SAU totale	118953.5	1344.5	2739.1	17022.1	3538.7	24713.7
SAU moyenne par exploitation (ha)	16.4	17.6	37.1	28.1	4.3	17.9
MBS totale	103886.1	2980.0	3593.6	15937.4	5118.0	11458.4
MBS moyenne par exploitation (UDE)	14.3	39.0	48.7	26.3	6.2	8.3
Nombre d'exploitations situées en zone défavorisée	3958.3	11.0	-	334.4	488.3	932.4
Part des exploitations situées en zone défavorisée (%)	54.5	14.3	-	55.2	59.6	67.4
SAU	62134.3	266.4	-	8456.9	2340.7	18227.3
SAU moyenne par exploitation (ha)	15.7	24.3	:	25.3	4.8	19.5
MBS	35342.4	306.2	-	7007.8	2860.5	7219.0
MBS moyenne par exploitation (UDE)	8.9	28.0	:	21.0	5.9	7.7
Nombre d'exploitations situées en zone de montagne	1939.4	-	-	22.6	292.6	425.0
Part des exploitations situées en zone de montagne (%)	26.7	-	-	3.7	35.7	30.7
SAU	18422.9	-	-	334.0	1308.1	6937.3
SAU moyenne par exploitation (ha)	9.5	:	:	14.8	4.5	16.3
MBS	11424.0	-	-	249.9	1695.8	2791.7
MBS moyenne par exploitation (UDE)	5.9	:	:	11.1	5.8	6.6
Proportion de certaines cultures et de certains élevages						
(en pourcentage de la superficie ou du nombre de têtes)						
- Situés en zone défavorisée						
Terres arables	:	8.2	-	41.8	59.6	65.1
Céréales	:	7.7	-	40.6	68.2	66.5
Prairies permanentes et pâturages	:	38.2	-	68.6	91.1	88.6
Cultures permanentes	:	2.3	-	24.9	66.7	70.6
Vignes	:	:	:	11.7	66.1	80.3
Superficie boisées	:	40.5	-	68.8	90.1	84.7
Bovins	:	22.4	-	59.4	64.3	71.3
Vaches laitières	:	19.2	-	61.1	60.2	67.5
Ovins	:	14.1	-	50.2	73.9	77.0
Caprins	:	16.0	:	:	87.8	82.4
Porcins	:	0.6	-	41.8	55.9	56.2
Volailles	:	0.9	-	49.1	55.1	53.8
- Situés en zone de montagne						
Terres arables	:	-	-	0.2	21.8	17.5
Céréales	:	-	-	0.2	21.4	18.2
Prairies permanentes et pâturages	:	-	-	6.0	77.8	46.4
Cultures permanentes	:	-	-	0.7	46.8	23.9
Vignes	:	:	:	0.1	45.0	5.9
Superficie boisées	:	-	-	7.7	75.9	63.0
Bovins	:	-	-	2.7	27.9	35.9
Vaches laitières	:	-	-	3.9	20.8	33.5
Ovins	:	-	-	2.6	50.0	29.7
Caprins	:	-	:	:	67.6	51.0
Porcins	:	-	-	0.2	30.9	18.1
Volailles	:	-	-	0.4	23.0	22.0

Part des exploitations situées en ZDF (zone de montagne et ensemble), en %
Proportion of holdings in LFA (mountain area and total), in %

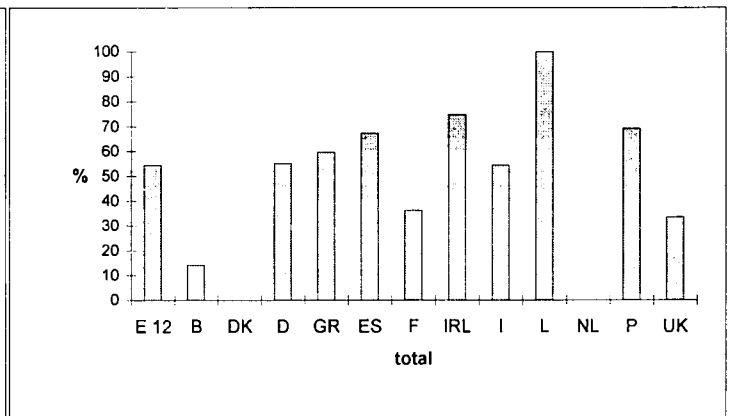
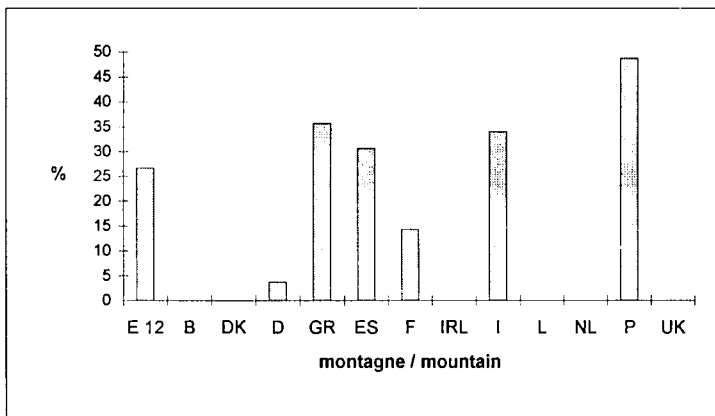

(Data in 1000)

	France	Ireland	Italia	Luxembourg	Nederland	Portugal	United Kingdom	
	801.3	159.4	2488.4	3.40	119.7	489.0	243.5	Total number of holdings (all areas)
	28107.2	4277.6	14736.1	127.21	2014.8	3949.9	16382.7	Total AA
	35.1	26.8	5.9	37.42	16.8	8.1	67.3	Average AA by holding (ha)
	23373.2	2393.2	18969.7	98.75	8273.6	2443.3	9247.1	Total SGM
	29.2	15.0	7.6	29.04	69.1	5.0	38.0	Average SGM by holding (ESU)
	291.4	119.2	1358.2	3.40	-	338.4	81.5	Number of holdings in less favoured areas
	36.4	74.8	54.6	100.0	-	69.2	33.5	Proportion of holdings in less favoured areas (in %)
	10705.8	2802.5	8452.7	127.21	-	3331.9	7422.8	AA
	36.7	23.5	6.2	37.42	:	9.8	91.0	Average AA by holding (ha)
	5844.2	1334.1	7469.1	98.75	-	1349.5	1853.4	SGM
	20.1	11.2	5.5	29.04	:	4.0	22.7	Average SGM by holding (ESU)
	114.7	-	846.3	-	-	238.3	-	Number of holdings in mountain areas
	14.3	-	34.0	-	-	48.7	-	Proportion of holdings in mountain areas (in %)
	3731.6	-	4928.4	-	-	1183.5	-	AA
	32.5	:	5.8	:	:	5.0	:	Average AA by holding (ha)
	1723.1	-	4192.4	-	-	771.1	-	SGM
	15.0	:	5.0	:	:	3.2	:	Average SGM by holding (ESU)
								Proportion of selected crops and selected livestock
								percentage of the area or of the number of heads)
								- in less favoured areas
	28.1	43.9	46.1	100.0	-	84.7	12.5	Arable land
	25.6	21.0	43.4	100.0	-	83.2	6.1	Cereals
	60.7	70.6	86.0	100.0	-	92.3	68.6	Permanent pasture and meadow
	21.4	11.3	49.3	100.0	-	74.3	2.3	Permanent crops
	17.6	:	36.3	100.0	:	61.4	-	Vineyards
	69.6	68.0	88.6	100.0	-	78.0	37.9	Woodland
	39.3	61.7	37.3	100.0	-	62.8	39.2	Bovine animals
	29.8	52.1	36.3	100.0	-	54.6	25.7	Dairy cows
	76.1	72.1	77.3	100.0	-	88.7	66.1	Sheep
	50.6	80.9	87.2	100.0	-	87.3	34.7	Goats
	14.6	61.0	23.2	100.0	-	36.3	7.0	Pigs
	15.5	66.6	27.9	100.0	-	48.6	10.1	Poultry
								- In mountain areas
	5.4	-	21.5	-	-	26.6	-	Arable land
	3.7	-	19.2	-	-	34.9	-	Cereals
	30.4	-	63.3	-	-	25.5	-	Permanent pasture and meadow
	5.8	-	25.5	-	-	44.4	-	Permanent crops
	3.9	:	18.4	-	:	49.4	-	Vineyards
	28.5	-	68.5	-	-	48.0	-	Woodland
	14.2	-	25.8	-	-	24.5	-	Bovine animals
	15.7	-	26.5	-	-	25.0	-	Dairy cows
	38.7	-	34.3	-	-	30.0	-	Sheep
	21.6	-	62.7	-	-	53.8	-	Goats
	5.1	-	12.6	-	-	13.5	-	Pigs
	3.5	-	20.2	-	-	29.3	-	Poultry

SAU moyenne des exploitations (zones défavorisées et ensemble)

Average AA by holding (less favoured areas and total area)

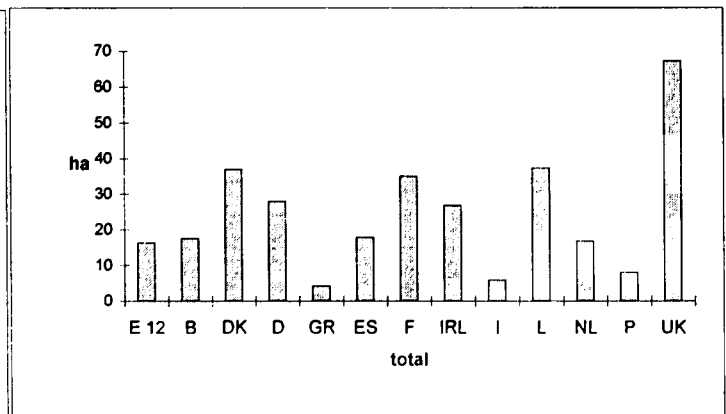
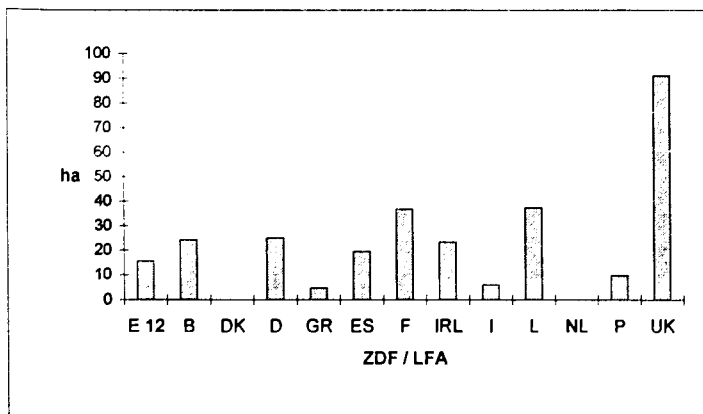

XII. MODE DE FAIRE VALOIR

1993



(Données en 1000)

	EUR 12	Belgique/ België	Danmark	Deutschland	Ellada	España
SAU totale (1000 ha)	118953.5	1344.5	2739.1	17022.1	3538.7	24713.7
Répartition de la SAU par mode de faire valoir (en %)						
- faire valoir direct	59.3	32.8	78.9	40.0	75.2	72.7
- fermage	38.7	66.3	21.1	59.0	24.0	20.9
- métayage et autres	2.0	0.9	-	1.0	0.8	6.4
Part (en %) de la SAU en faire valoir direct selon :						
- la taille de l'exploitation (1)						
- moins de 5 ha	85.9	54.0	94.7	75.5	87.6	88.4
- de 5 à moins de 20 ha	70.7	33.3	89.5	63.9	63.7	76.0
- de 20 à moins de 50 ha	53.8	28.5	79.2	47.4	51.8	60.8
- 50 ha ou plus	57.0	32.6	76.6	32.9	74.5	72.8
- la dimension économique de l'exploitation						
- moins de 8 UDE	82.5	57.0	93.4	72.0	85.8	84.5
- de 8 à moins de 16 UDE	67.4	41.4	90.5	62.5	70.5	66.4
- de 16 à moins de 40 UDE	57.4	32.9	85.8	55.2	65.3	61.9
- 40 UDE ou plus	50.3	30.1	74.6	28.0	61.9	75.7
- le temps de travail de l'exploitant (1)						
- > 0 - < 50%	76.8	50.8	-	60.8	84.7	83.0
- 50 - < 100%	59.5	35.6	-	39.4	72.6	62.2
- 100%	48.2	30.4	-	45.9	65.3	54.8
- l'importance de l' AAL de l'exploitant (1)						
- quelconque	62.2	39.8	-	57.3	82.6	78.2
- principale	71.2	45.3	-	59.9	88.9	83.5
- secondaire	50.7	30.0	-	49.8	70.1	63.6
- sans autre activité lucrative	54.8	31.9	-	45.6	73.6	63.4
- l'orientation technico-économique principale de l'exploitation						
- OTE 11. céréalières spécialisées	57.4	39.2	82.1	41.8	60.8	59.1
- OTE 12. à cultures générales	50.6	30.8	77.3	33.4	63.3	62.4
- OTE 20. horticoles spécialisées	67.3	49.8	78.5	48.8	79.6	76.0
- OTE 31. spécialisées en viticulture	78.8	:	:	58.6	97.1	89.8
- OTE 32. fruitières et agrumicoles spécialisées	86.5	47.1	90.9	57.1	91.3	93.3
- OTE 33. olivicoles spécialisées	91.9	:	:	:	95.4	89.3
- OTE 34. avec diverses combinaisons de cultures permanentes	87.3	42.6	81.7	50.9	94.4	88.2
- OTE 41. bovines spécialisées-orientation lait	55.1	30.8	78.2	52.8	70.6	65.7
- OTE 42. bovines spécialisées-orientation élevage et viande	61.7	39.4	74.4	53.5	53.2	71.7
- OTE 43. bovines-lait, élevage et viande combinés	45.4	29.6	79.9	44.3	55.0	63.0
- OTE 44. avec ovins, caprins et autres herbivores	68.1	56.9	83.2	47.0	62.8	81.0
- OTE 50. spécialisées de produc. animale hors sol (granivores)	64.7	42.3	81.6	51.3	83.6	78.1
- OTE 60. de polyculture	65.9	28.4	78.8	25.3	81.1	75.1
- OTE 71. de polyélevage à orientation herbivores	56.8	28.9	78.3	42.0	77.1	72.6
- OTE 72. de polyélevage à orientation granivores	51.7	33.1	80.6	43.0	72.0	72.0
- OTE 81. mixtes grandes cultures-herbivores	45.1	27.8	76.6	28.7	61.2	64.5
- OTE 82. mixtes avec diverses combinaisons cultures-élevage	61.1	33.0	78.4	45.4	82.1	72.1

1). Exploitations dont l'exploitant est aussi chef de l'exploitation

(Data in 1000)

	France	Ireland	Italia	Luxembourg	Nederland	Portugal	United Kingdom	
	28107.2	4277.6	14736.1	127.21	2014.8	3949.9	16382.7	Total AA (1000 ha)
								Distribution of AA by types of tenure (in %)
	39.3	88.1	77.8	47.6	64.6	69.6	61.9	- owner farmed
	60.3	11.9	21.7	51.6	34.0	24.5	37.1	- tenant farmed
	0.3	-	0.5	0.8	1.4	6.0	1.0	- share farmed and others
								Proportion (in %) of AA owner farmed according to :
								- the size of the holding (1)
	79.0	91.7	89.4	81.5	77.0	81.8	84.4	- less than 5 ha
	60.6	92.4	74.9	66.0	67.4	74.9	78.0	- from 5 to less than 20 ha
	38.1	87.4	69.0	47.4	59.4	62.9	70.1	- from 20 to less than 50 ha
	36.8	86.9	76.9	45.6	64.7	67.5	59.7	- 50 ha and over
								- the economic size of holding
	72.9	92.5	86.9	70.3	78.5	78.2	78.6	- less than 8 ESU
	56.8	90.5	74.1	59.8	72.2	61.1	66.6	- from 8 to less than 16 ESU
	41.6	88.9	71.4	49.7	64.8	60.1	61.8	- from 16 to less than 40 ESU
	31.1	80.7	74.7	43.4	63.8	69.5	58.3	- 40 ESU and over
								- the time worked by holder (1)
	63.0	89.6	88.9	65.1	71.2	84.8	67.6	- > 0 - < 50%
	47.7	89.0	77.2	63.0	64.1	72.0	59.4	- 50 - < 100%
	35.0	87.7	64.9	45.2	63.9	52.7	59.8	- 100%
								- the significance of the OGA of the holder (1)
	41.6	87.7	84.2	48.6	63.1		59.8	- any
	54.7	88.1	89.1	58.9	65.7		62.4	- major
	37.1	87.4	70.7	43.5	59.7		57.1	- subsidiary
	39.0	88.1	75.0	47.7	64.5	68.5	61.2	- without other gainful activity
								- the principal type of farming of holding
	41.1	72.4	75.9	61.9	64.0	54.0	62.9	- Type 11. Specialist cereals
	31.1	65.1	78.9	50.0	51.3	64.6	57.8	- Type 12. General field cropping
	48.3	75.1	79.8	100.0	66.6	70.4	75.8	- Type 20. Specialist horticulture
	63.4		91.8	88.8		91.4	92.8	- Type 31. Specialist vineyards
	60.5	96.9	89.8	57.1	71.2	87.8	81.9	- Type 32. Specialist fruit and citrus fruit
	95.2		94.4			86.1		- Type 33. Specialist olives
	60.2		91.7	71.4	63.5	91.9	74.4	- Type 34. Various permanent crops combined
	34.6	88.8	54.6	46.0	70.3	48.9	64.8	- Type 41. Specialist dairying
	44.0	91.1	59.5	53.7	71.3	71.0	72.6	- Type 42. Specialist cattle-rearing and fattening
	33.2	87.0	65.0	42.2	68.1	58.1	71.5	- Type 43. Cattle-dairying, rearing, fattening combined
	50.3	88.5	75.1	57.5	67.1	57.0	60.1	- Type 44. Sheep, goats and other grazing livestock
	41.2	87.9	70.9	62.7	82.8	77.2	82.5	- Type 50. Specialist granivores
	51.3	82.2	83.2	55.8	49.5	76.5	61.9	- Type 60. Mixed cropping
	47.5	84.4	71.9	45.1	65.5	66.7	54.5	- Type 71. Mixed livestock, mainly grazing livestock
	35.1	87.8	65.5	42.9	79.0	63.5	70.7	- Type 72. Mixed livestock, mainly granivores
	33.1	84.8	70.8	45.9	58.5	62.7	59.1	- Type 81. Field crops-grazing livestock combined
	44.4	93.9	76.9	55.6	66.0	75.2	67.9	- Type 82. Various crops and livestock combined

1). Holdings where the holder is also the manager

B

Hauptergebnisse nach Betriebsgrößenklassen

Main results by size classes of holdings

Principaux résultats par classes de grandeur des exploitations

Risultati principali per classi di grandezza delle aziende

**Les principaux résultats par classes de grandeur
des exploitations, en termes de SAU (ha) - 1993**

(Données en 1000)

	0 ha	> 0 - < 2 ha	2 - < 5 ha	5 - < 10 ha	10 - < 20 ha
Nombre total d'exploitations	1.7	13.5	11.5	11.2	14.4
SAU totale	-	12.7	38.2	80.1	210.4
Nombre d'exploitations en zone défavorisée	0.1	1.0	1.3	1.5	1.8
SAU	-	1.0	4.2	11.0	25.5
Nombre d'exploitations en zone de montagne	-	-	-	-	-
SAU	-	-	-	-	-
MBS totale	82.4	262.5	205.5	252.0	538.5
MBS < 2 UDE exploitations	0.5	6.7	2.2	0.0	-
MBS (UDE)	0.2	6.0	3.2	0.0	-
2 - < 4 UDE exploitations	0.1	1.5	3.6	1.1	0.0
MBS (UDE)	0.2	4.1	10.1	3.5	0.0
4 - < 8 UDE exploitations	0.1	1.0	2.4	3.3	0.6
MBS (UDE)	0.6	5.7	12.9	19.3	4.1
8 - < 16 UDE exploitations	0.2	0.9	1.1	3.0	3.1
MBS (UDE)	1.7	10.4	12.0	34.1	37.1
16 - < 40 UDE exploitations	0.3	1.3	1.0	2.1	6.6
MBS (UDE)	8.6	33.6	27.1	50.7	173.1
40 - < 100 UD exploitations	0.4	1.5	0.9	1.3	3.3
MBS (UDE)	26.8	95.8	54.1	77.4	201.1
>= 100 UDE exploitations	0.2	0.7	0.5	0.4	0.8
MBS (UDE)	44.4	106.9	86.1	67.0	123.0
Main d'oeuvre agricole					
Main d'oeuvre agricole totale, en UTA (L/01 à L/06)	1.8	10.5	8.6	10.5	17.8
Exploitants personnes physiques	1.6	13.3	11.4	11.0	14.2
Exploitants chef d'exploitation	1.6	13.2	11.3	11.0	14.2
Conjoints (L/02)	0.7	4.9	4.1	4.7	7.5
Autres membres de la famille de l'exploitant (L/03)	0.1	1.3	1.1	1.2	2.2
Main d'oeuvre non familiale régulièrement employée (L/04)	0.7	2.2	1.3	0.9	0.9
Nombre de journées de travail de la main d'oeuvre non familiale occupée régulièrement (L/05 et L/06)	1.5	34.6	36.0	54.8	99.1
Répartition des exploitations selon l'âge de l'exploitant					
- moins de 35 ans	0.3	1.1	0.9	1.0	1.8
- de 35 à moins de 45 ans	0.4	1.9	1.5	1.7	2.7
- de 45 à moins de 55 ans	0.3	2.3	1.8	1.9	3.2
- de 55 à moins de 65 ans	0.4	3.3	2.8	3.3	4.7
- 65 ans et plus	0.3	4.7	4.3	3.1	1.8
Répartition des exploitations selon le temps de travail de l'exploitant (1)					
- > 0 à < 25 %	0.5	6.7	4.8	2.3	0.9
- 25 % à < 50 %	0.2	1.7	2.2	1.9	0.9
- 50 % à < 75 %	0.1	0.5	0.7	0.9	0.8
- 75 % à < 100 %	0.1	0.3	0.4	0.6	0.8
- 100 %	0.8	4.0	3.3	5.3	10.8
Utilisation du sol					
Nombre d'exploitations ayant :					
- des superficies boisées (H/02)	0.0	0.3	0.3	0.3	0.3
- des prairies permanentes et pâturages (F)	-	6.8	7.9	8.2	11.5
- des cultures permanentes (G)	-	1.5	0.7	0.7	0.6
- des terres arables (D)	-	8.3	8.1	8.8	12.5
- des céréales (D/01 à D/08)	-	1.8	3.9	5.2	8.1
- du blé tendre ou de l'épautre (D/01)	-	0.8	2.1	3.2	5.8
- des pommes de terre (D/10)	-	1.9	2.2	2.7	4.6
- des betteraves sucrières (D/11)	-	0.1	0.6	1.4	3.7
- des plantes industrielles (D/13)	-	0.1	0.1	0.2	0.5
- des plantations d'arbres fruitiers et baies (G/01)	-	0.7	0.4	0.6	0.5
- des vignes (G/04)	-	-	-	-	-
- des vignes produisant normalement du vin de qualité (G/04a)	-	-	-	-	-
- des cultures sous verre (D/15, D/17 et G/07)	-	3.3	0.9	0.3	0.2
Superficie en :					
- superficies boisées (H/02)	0.1	0.3	0.5	0.5	0.8
- prairies permanentes et pâturages (F)	-	5.9	18.2	35.3	87.1
- cultures permanentes (G)	-	0.7	1.5	3.3	5.7
- terres arables (D)	-	6.0	18.4	41.5	117.5
- céréales (D/01 à D/08)	-	1.1	5.9	14.6	40.1
- blé tendre ou de l'épautre (D/01)	-	0.4	2.5	6.6	21.3
- pommes de terre (D/10)	-	0.3	1.0	2.6	8.1
- betteraves sucrières (D/11)	-	0.1	0.7	2.2	9.3
- plantes industrielles (D/13)	-	0.0	0.1	0.4	1.3
- plantations d'arbres fruitiers et baies (G/01)	-	0.4	0.9	2.7	4.8
- vignes (G/04)	-	-	-	-	-
- vignes produisant normalement du vin de qualité (G/04a)	-	-	-	-	-
- cultures sous verre (D/15, D/17 et G/07)	-	1.1	0.5	0.2	0.1
Animaux					
Nombre d'exploitations ayant :					
- des animaux (J/01 à J/17)	1.6	7.1	8.3	9.0	12.9
- des équidés (J/01)	0.0	1.1	1.6	1.4	1.4
- des bovins (J/02 à J/08)	0.2	3.6	6.2	7.7	11.7
- des vaches laitières (J/07)	0.0	0.4	0.9	2.4	6.5
- d'autres vaches (J/08)	0.0	1.5	3.6	4.5	6.3
- des ovins (J/09)	0.1	2.0	1.2	0.8	0.8
- des caprins (J/10)	0.0	0.2	0.2	0.1	0.1
- des porcins (J/11 à J/13)	0.7	1.2	1.4	2.2	4.4
- des truies reproductrices (J/12)	0.3	0.6	0.8	1.5	3.4
- des volailles (J/14 à J/16)	0.4	1.7	1.5	1.4	1.8
- des poulets de chair (J/14)	0.2	0.3	0.2	0.2	0.3
- des poules pondeuses (J/15)	0.3	1.5	1.3	1.2	1.5
Nombre :					
- d' équidés (J/01)	0.2	2.2	4.0	4.3	4.6
- de bovins (J/02 à J/08)	39.2	41.7	104.3	213.4	591.4
- de vaches laitières (J/07)	0.1	0.8	4.6	24.9	129.9
- d'autres vaches (J/08)	0.3	3.9	17.6	38.9	87.2
- d' ovins (J/09)	3.5	29.8	32.1	26.8	30.8
- de caprins (J/10)	0.1	1.6	1.5	1.7	1.2
- de porcins (J/11 à J/13)	658.9	715.5	671.7	1034.8	1877.4
- de truies reproductrices (J/12)	45.5	53.2	58.5	109.3	224.2
- de volailles (J/14 à J/16)	7560	4690	4690	3740	3990
- de poulets de chair (J/14)	3770	2300	2320	2280	2400
- de poules pondeuses (J/15)	3730	2270	2310	1410	1570

(1) En pourcentage du temps annuel de travail d'une personne à temps complet

(Data in 1000)

	20 - < 30 ha	30 - < 50 ha	50 - < 100 ha	>= 100 ha	Total	
	9.5	9.2	4.5	0.9	76.3	Total number of holdings
	234.2	346.7	298.9	123.3	1344.5	Total AA
	1.7	2.4	1.3	0.1	11.0	Number of holdings in less favoured areas
	42.2	90.4	80.5	11.7	266.4	AA
	-	-	-	-	-	Number of holdings in mountain areas
	-	-	-	-	-	AA
	494.6	583.8	410.3	150.5	2980.0	Total SGM
	-	-	-	-	9.3	SGM < 2 ESU holdings
	-	-	-	-	9.5	SGM (ESU)
	-	-	-	-	6.2	2 - < 4 ESU holdings
	-	-	-	-	18.0	SGM (ESU)
	0.0	-	-	-	7.3	4 - < 8 ESU holdings
	0.0	-	-	-	42.6	SGM (ESU)
	0.4	0.0	-	-	8.6	8 - < 16 ESU holdings
	4.8	0.6	-	-	100.7	SGM (ESU)
	3.9	1.9	0.2	-	17.1	16 - < 40 ESU holdings
	112.6	58.0	5.5	-	469.2	SGM (ESU)
	4.6	6.4	3.0	0.1	21.5	40 - < 100 ESU holdings
	270.0	403.9	221.2	7.1	1357.4	SGM (ESU)
	0.7	0.8	1.3	0.8	6.2	>= 100 ESU holdings
	107.1	121.3	183.6	143.4	982.6	SGM (ESU)
						Labour force
	13.3	13.4	7.4	1.8	85.2	Total labour force, in AWU (L/01 to L/06)
	9.5	9.0	4.4	0.8	75.0	Holder's natural person
	9.4	9.0	4.4	0.7	74.6	Holder's manager
	5.6	5.5	2.8	0.4	36.1	Spouses (L/02)
	1.9	2.2	1.5	0.4	12.0	Other members of the holder's family (L/03)
	0.6	0.6	0.7	0.6	8.6	Non-family labour regularly employed (L/04)
						Number of working days of non-family workers not regularly employed (L/05 and L/06)
	53.8	36.1	15.8	12.1	343.8	Distribution of holdings by age classes of holder
	1.6	1.6	0.7	0.1	9.1	- less than 35
	2.1	2.4	1.3	0.2	14.1	- from 35 to less than 45
	2.3	2.2	1.2	0.2	15.4	- from 45 to less than 55
	2.7	2.3	1.0	0.2	20.7	- from 55 to less than 65
	0.7	0.5	0.3	0.1	15.7	- 65 and over
						Distribution of holdings by worktime of holder (1)
	0.2	0.1	0.1	0.0	15.5	- > 0 to < 25 %
	0.3	0.1	0.0	0.0	7.4	- 25 % to < 50 %
	0.3	0.2	0.1	0.0	3.6	- 50 % to < 75 %
	0.4	0.3	0.1	0.0	3.1	- 75 % to < 100 %
	8.3	8.2	4.1	0.7	45.4	- 100 %
						Land use
						Number of holdings with
	0.3	0.3	0.2	0.1	2.1	- woodland (H/02)
	8.1	7.8	3.7	0.6	54.7	- permanent pasture and meadow (F)
	0.3	0.2	0.1	0.0	4.0	- permanent crops (G)
	8.3	8.1	4.3	0.8	59.3	- arable land (D)
	5.8	5.4	3.9	0.8	35.7	- cereals (D/01 to D/08)
	4.7	5.6	3.6	0.8	26.6	- common wheat and spelt (D/01)
	3.1	2.9	1.4	0.3	19.0	- potatoes (D/10)
	3.4	4.0	2.6	0.7	16.5	- sugar-beet (D/11)
	0.5	0.9	1.1	0.5	3.8	- industrial plants (D/13)
	0.2	0.1	0.1	0.0	2.6	- fruit and berry plantations (G/01)
	-	-	-	-	-	- vineyards (G/04)
	-	-	-	-	-	- vineyards usually producing quality wine (G/04a)
	0.0	0.0	-	-	4.8	- crops under glass (D/15, D/17 and G/07)
						Area under
	1.0	0.8	1.2	1.0	6.3	- woodland (H/02)
	102.5	151.1	104.2	18.8	523.0	- permanent pasture and meadow (F)
	3.1	2.0	1.1	0.7	18.0	- permanent crops (G)
	128.7	193.5	193.6	103.9	803.1	- arable land (D)
	43.0	71.6	84.4	48.5	309.2	- cereals (D/01 to D/08)
	26.7	48.4	60.4	35.6	201.8	- common wheat and spelt (D/01)
	8.8	12.5	10.6	5.2	49.2	- potatoes (D/10)
	13.0	24.3	29.7	19.2	98.4	- sugar-beet (D/11)
	1.6	3.6	6.9	6.5	20.4	- industrial plants (D/13)
	2.5	1.6	0.7	0.5	14.1	- fruit and berry plantations (G/01)
	-	-	-	-	-	- vineyards (G/04)
	-	-	-	-	-	- vineyards usually producing quality wine (G/04a)
	0.0	0.0	-	-	1.8	- crops under glass (D/15, D/17 and G/07)
						Animals
						Number of holdings with :
	9.0	8.7	4.2	0.7	61.3	- livestock (J/01 to J/17)
	0.7	0.6	0.3	0.1	7.2	- equidae (J/01)
	8.5	8.4	4.0	0.6	50.9	- bovine animals (J/02 to J/08)
	6.0	5.9	2.5	0.2	24.7	- dairy cows (J/07)
	4.2	4.4	2.6	0.4	27.6	- other cows (J/08)
	0.5	0.5	0.3	0.1	6.3	- sheep (J/09)
	0.1	0.1	0.0	0.0	0.9	- goats (J/10)
	2.7	1.8	0.6	0.1	15.1	- pigs (J/11 to J/13)
	2.2	1.4	0.4	0.1	10.7	- breeding sows (J/12)
	1.3	1.4	0.8	0.1	10.5	- poultry (J/14 to J/16)
	0.2	0.2	0.2	0.0	1.8	- table fowl (J/14)
	1.1	1.2	0.7	0.1	8.9	- laying hens (J/15)
						Number :
	2.7	2.8	1.4	0.3	22.4	- equidae (J/01)
	650.0	879.1	581.7	111.8	3212.8	- bovine animals (J/02 to J/08)
	181.5	226.4	115.5	14.7	698.4	- dairy cows (J/07)
	81.2	125.1	108.8	24.6	487.5	- other cows (J/08)
	20.1	19.2	12.8	4.1	179.2	- sheep (J/09)
	0.8	0.9	0.5	0.1	8.3	- goats (J/10)
	1182.3	745.0	211.3	25.1	7121.9	- pigs (J/11 to J/13)
	147.5	97.0	26.5	3.2	764.7	- breeding sows (J/12)
	2020	1210	570	110	28590	- poultry (J/14 to J/16)
	1330	890	510	100	15900	- table fowl (J/14)
	660	320	60	-	12320	- laying hens (J/15)

(1) Percentage of annual time worked by a full-time worker

**Les principaux résultats par classes de grandeur
des exploitations, en termes de SAU (ha) - 1993**

(Données en 1000)

	0 ha	> 0 - < 2 ha	2 - < 5 ha	5 - < 10 ha	10 - < 20 ha
Nombre total d'exploitations	0.3	0.9	0.8	11.8	17.0
SAU totale	-	0.6	2.8	85.3	247.3
Nombre d'exploitations en zone défavorisée	-	-	-	-	-
SAU	-	-	-	-	-
Nombre d'exploitations en zone de montagne	-	-	-	-	-
SAU	-	-	-	-	-
MBS totale	24.1	111.0	46.4	101.9	268.7
MBS < 2 UDE exploitations	-	-	-	0.4	-
MBS (UDE)	-	-	-	0.7	-
2 - < 4 UDE exploitations	-	-	0.0	3.4	0.3
MBS (UDE)	-	-	0.1	11.0	1.0
4 - < 8 UDE exploitations	0.0	0.0	0.3	6.0	3.9
MBS (UDE)	0.2	0.2	1.5	32.2	25.5
8 - < 16 UDE exploitations	0.0	0.1	0.2	1.2	8.2
MBS (UDE)	0.4	1.6	2.0	12.8	89.9
16 - < 40 UDE exploitations	0.1	0.2	0.1	0.6	3.7
MBS (UDE)	1.8	4.6	2.7	13.2	91.0
40 - < 100 UD exploitations	0.1	0.2	0.1	0.2	0.9
MBS (UDE)	4.7	14.5	7.4	9.4	46.3
>= 100 UDE exploitations	0.1	0.4	0.1	0.1	0.1
MBS (UDE)	17.1	90.1	32.7	22.6	15.0
Main d'oeuvre agricole					
Main d'oeuvre agricole totale, en UTA (L/01 à L/06)	0.6	4.5	2.5	7.7	16.4
Exploitants personnes physiques	0.1	0.9	0.9	10.9	17.8
Exploitants chef d'exploitation	0.1	0.9	0.9	10.7	17.5
Conjoints (L/02)	0.1	0.6	0.5	3.4	6.3
Autres membres de la famille de l'exploitant (L/03)	0.0	0.2	0.1	0.9	1.5
Main d'oeuvre non familiale régulièrement employée (L/04)	0.5	3.0	1.4	1.1	2.1
Nombre de journées de travail de la main d'oeuvre non familiale occupée régulièrement (L/05 et L/06)	8.0	91.0	122.2	38.5	99.5
Répartition des exploitations selon l'âge de l'exploitant					
- moins de 35 ans	0.0	0.1	0.1	0.9	1.4
- de 35 à moins de 45 ans	0.0	0.2	0.1	2.0	3.1
- de 45 à moins de 55 ans	0.0	0.3	0.2	2.2	3.6
- de 55 à moins de 65 ans	0.0	0.3	0.2	2.2	4.3
- 65 ans et plus	-	0.1	0.3	3.6	5.4
Répartition des exploitations selon le temps de travail de l'exploitant (1)					
- > 0 à < 25 %	0.0	0.1	0.2	4.6	4.9
- 25 % à < 50 %	-	0.0	0.1	2.2	2.8
- 50 % à < 75 %	0.0	0.0	0.0	0.9	1.5
- 75 % à < 100 %	0.0	0.0	0.1	0.2	0.8
- 100 %	0.1	0.8	0.5	2.9	7.7
Utilisation du sol					
Nombre d'exploitations ayant :					
- des superficies boisées (H/02)	0.0	0.1	0.1	1.7	3.0
- des prairies permanentes et pâturages (F)	-	0.1	0.2	3.9	7.0
- des cultures permanentes (G)	-	0.1	0.2	0.3	0.3
- des terres arables (D)	-	0.9	0.6	10.8	16.5
- des céréales (D/01 à D/08)	-	0.0	0.3	9.4	15.3
- du blé tendre ou de l'épautre (D/01)	-	-	0.1	3.7	8.9
- des pommes de terre (D/10)	-	0.0	0.0	0.3	0.7
- des betteraves sucrières (D/11)	-	-	0.0	0.6	1.4
- des plantes industrielles (D/13)	-	-	0.0	0.6	2.0
- des plantations d'arbres fruitiers et baies (G/01)	-	0.0	0.1	0.2	0.2
- des vignes (G/04)	-	-	-	-	-
- des vignes produisant normalement du vin de qualité (G/04a)	-	-	-	-	-
- des cultures sous verre (D/15, D/17 et G/07)	-	0.9	0.2	0.1	0.1
Superficie en :					
- superficies boisées (H/02)	0.1	0.2	1.0	5.5	9.8
- prairies permanentes et pâturages (F)	-	0.1	0.3	11.7	26.3
- cultures permanentes (G)	-	0.1	0.6	1.3	1.9
- terres arables (D)	-	0.5	1.9	72.3	219.1
- céréales (D/01 à D/08)	-	0.0	1.0	52.9	157.7
- blé tendre ou de l'épautre (D/01)	-	-	0.3	14.2	48.2
- pommes de terre (D/10)	-	-	0.0	0.2	1.3
- betteraves sucrières (D/11)	-	-	0.0	1.0	4.1
- plantes industrielles (D/13)	-	-	0.0	2.6	8.9
- plantations d'arbres fruitiers et baies (G/01)	-	0.0	0.3	0.9	1.5
- vignes (G/04)	-	-	-	-	-
- vignes produisant normalement du vin de qualité (G/04a)	-	-	-	-	-
- cultures sous verre (D/15, D/17 et G/07)	-	0.3	0.1	0.1	0.0
Animaux					
Nombre d'exploitations ayant :					
- des animaux (J/01 à J/17)	0.2	0.1	0.4	6.8	11.7
- des équidés (J/01)	-	-	0.0	1.1	1.3
- des bovins (J/02 à J/08)	0.0	0.0	0.2	3.5	7.1
- des vaches laitières (J/07)	0.0	-	0.0	0.7	2.4
- d'autres vaches (J/08)	0.0	0.0	0.1	2.2	3.9
- des ovins (J/09)	0.0	0.0	0.1	1.2	1.4
- des caprins (J/10)	-	-	-	-	-
- des porcins (J/11 à J/13)	0.2	0.0	0.3	2.5	5.8
- des truies reproductrices (J/12)	0.1	0.0	0.2	1.8	4.2
- des volailles (J/14 à J/16)	0.1	0.0	0.2	2.3	3.0
- des poulets de chair (J/14)	0.0	-	0.0	0.2	0.3
- des poules pondeuses (J/15)	0.1	0.0	0.2	2.1	2.9
Nombre :					
- d' équidés (J/01)	-	-	0.1	4.7	5.4
- de bovins (J/02 à J/08)	1.8	0.0	1.7	44.8	171.0
- de vaches laitières (J/07)	0.5	-	0.3	4.7	37.6
- d'autres vaches (J/08)	0.1	0.0	0.2	10.1	26.5
- d' ovins (J/09)	0.2	0.2	1.4	29.2	42.2
- de caprins (J/10)	-	-	-	-	-
- de porcins (J/11 à J/13)	193.9	8.3	49.1	209.5	814.2
- de truies reproductrices (J/12)	24.3	0.9	6.5	23.5	86.5
- de volailles (J/14 à J/16)	1960	100	250	880	830
- de poulets de chair (J/14)	670	-	190	460	370
- de poules pondeuses (J/15)	1160	90	70	400	420

(1) En pourcentage du temps annuel de travail d'une personne à temps complet

(Data in 1000)

	20 - < 30 ha	30 - < 50 ha	50 - < 100 ha	>= 100 ha	Total	
	12.1	14.6	12.1	4.3	73.8	Total number of holdings
	297.7	562.5	824.6	718.3	2739.1	Total AA
	-	-	-	-	-	Number of holdings in less favoured areas
	-	-	-	-	-	AA
	-	-	-	-	-	Number of holdings in mountain areas
	-	-	-	-	-	AA
	369.7	762.2	1102.9	806.8	3593.6	Total SGM
	-	-	-	-	0.4	SGM < 2 F/SU holdings
	-	-	-	-	0.7	SGM (F/SU)
	-	-	-	-	3.7	2 - < 4 F/SU holdings
	-	-	-	-	12.1	SGM (ESU)
	0.1	0.0	-	-	10.3	4 - < 8 F/SU holdings
	0.7	0.1	-	-	60.3	SGM (ESU)
	3.7	0.3	0.0	-	13.7	8 - < 16 F/SU holdings
	48.2	3.9	0.1	-	158.9	SGM (ESU)
	5.4	6.1	1.3	0.0	17.4	16 - < 40 ESU holdings
	134.4	162.7	44.7	0.3	455.3	SGM (ESU)
	2.7	7.2	6.7	0.9	18.9	40 - < 100 ESU holdings
	151.0	456.5	474.9	71.3	1235.9	SGM (ESU)
	0.2	1.0	4.1	3.4	9.3	>= 100 ESU holdings
	35.3	139.0	583.3	735.2	1670.3	SGM (ESU)
						Labour force
	12.9	20.9	23.4	16.0	104.8	Total labour force, in AWU (L/01 to L/06)
	11.3	15.0	11.9	4.7	73.3	Holder's natural person
	11.2	14.7	11.5	4.4	72.0	Holder's manager
	4.9	7.0	6.4	2.4	31.7	Spouses (L/02)
	1.1	2.0	2.5	1.5	9.7	Other members of the holder's family (L/03)
	1.1	2.7	7.0	8.8	27.6	Non-family labour regularly employed (L/04)
						Number of working days of non-family
	73.7	157.2	243.3	244.9	1078.4	workers not regularly employed (L/05 and L/06)
						Distribution of holdings by age classes of holder
	1.1	1.5	1.5	0.5	6.9	- less than 35
	1.7	3.0	2.7	1.3	14.1	- from 35 to less than 45
	2.5	3.9	3.8	1.6	17.9	- from 45 to less than 55
	3.6	4.2	2.8	1.0	18.5	- from 55 to less than 65
	2.4	2.5	1.1	0.4	15.9	- 65 and over
						Distribution of holdings by worktime of holder (1)
	1.6	1.0	0.3	0.2	12.8	- > 0 to < 25 %
	1.5	1.2	0.4	0.2	8.4	- 25 % to < 50 %
	1.0	1.1	0.4	0.2	5.0	- 50 % to < 75 %
	0.5	0.3	0.4	0.2	2.4	- 75 % to < 100 %
	6.7	11.4	10.2	4.0	44.1	- 100 %
						Land use
						Number of holdings with
	2.6	3.9	4.2	2.0	17.5	- woodland (H/02)
	5.5	7.3	6.0	2.0	32.1	- permanent pasture and meadow (F)
	0.2	0.1	0.1	0.1	1.5	- permanent crops (G)
	12.0	14.5	12.1	4.3	71.6	- arable land (D)
	11.5	13.9	11.7	4.2	66.4	- cereals (D/01 to D/08)
	7.8	10.4	10.0	4.0	44.9	- common wheat and spelt (D/01)
	0.6	1.0	1.4	0.9	4.8	- potatoes (D/10)
	1.4	1.8	2.1	1.1	8.4	- sugar-beet (D/11)
	2.8	4.6	5.2	2.8	18.0	- industrial plants (D/13)
	0.1	0.1	0.1	0.1	1.1	- fruit and berry plantations (G/01)
	-	-	-	-	-	- vineyards (G/04)
	-	-	-	-	-	- vineyards usually producing quality wine (G/04a)
	0.1	0.0	0.0	0.0	1.5	- crops under glass (D/15, D/17 and G/07)
						Area under
	9.0	17.1	25.5	99.1	167.2	- woodland (H/02)
	25.2	44.9	52.9	35.9	197.2	- permanent pasture and meadow (F)
	1.5	1.3	2.1	1.9	10.7	- permanent crops (G)
	271.0	516.3	769.7	680.5	2531.2	- arable land (D)
	175.0	288.4	399.1	363.8	1437.9	- cereals (D/01 to D/08)
	59.5	108.9	181.4	207.0	619.4	- common wheat and spelt (D/01)
	1.9	5.7	15.6	21.8	46.5	- potatoes (D/10)
	5.9	11.3	19.7	24.4	66.4	- sugar-beet (D/11)
	14.2	30.2	49.4	59.3	164.6	- industrial plants (D/13)
	1.2	0.8	1.3	1.2	7.2	- fruit and berry plantations (G/01)
	-	-	-	-	-	- vineyards (G/04)
	-	-	-	-	-	- vineyards usually producing quality wine (G/04a)
	0.0	-	0.0	-	0.6	- crops under glass (D/15, D/17 and G/07)
						Animals
						Number of holdings with
	9.2	12.0	10.2	3.3	53.9	- livestock (J/01 to J/17)
	0.8	0.8	0.8	0.3	5.1	- equidae (J/01)
	6.0	8.2	6.8	2.0	33.7	- bovine animals (J/02 to J/08)
	3.0	5.6	5.1	1.2	17.9	- dairy cows (J/07)
	2.6	2.5	1.9	0.8	14.0	- other cows (J/08)
	0.7	0.8	0.7	0.3	5.1	- sheep (J/09)
	-	-	-	-	-	- goats (J/10)
	4.9	6.1	5.3	1.8	26.9	- pigs (J/11 to J/13)
	3.5	3.9	3.1	1.1	17.9	- breeding sows (J/12)
	2.0	1.9	1.3	0.4	11.0	- poultry (J/14 to J/16)
	0.2	0.1	0.1	0.1	1.0	- table fowl (J/14)
	1.9	1.8	1.2	0.3	10.4	- laying hens (J/15)
						Number:
	3.6	2.6	2.6	1.5	20.4	- equidae (J/01)
	257.2	607.7	790.2	321.1	2195.5	- bovine animals (J/02 to J/08)
	74.6	209.0	280.4	107.1	714.1	- dairy cows (J/07)
	21.8	24.6	24.6	16.2	124.1	- other cows (J/08)
	19.8	23.9	19.2	21.4	157.4	- sheep (J/09)
	-	-	-	-	-	- goats (J/10)
	1234.5	2571.8	3794.8	2691.8	11567.8	- pigs (J/11 to J/13)
	136.7	270.9	375.0	273.8	1198.1	- breeding sows (J/12)
	1110	3000	5950	5730	19820	- poultry (J/14 to J/16)
	660	2330	4460	4260	13400	- table fowl (J/14)
	440	520	960	1380	5440	- laying hens (J/15)

(1) Percentage of annual time worked by a full-time worker

(Données en 1000)

	0 ha	> 0 - < 2 ha	2 - < 5 ha	5 - < 10 ha	10 - < 20 ha
Nombre total d'exploitations	2.1	93.9	95.7	95.2	111.7
SAU totale	-	108.1	317.9	688.3	1627.3
Nombre d'exploitations en zone défavorisée	1.1	45.1	56.3	58.8	65.7
SAU	-	56.5	189.6	423.8	952.2
Nombre d'exploitations en zone de montagne	-	2.7	3.8	4.3	5.8
SAU	-	3.6	13.1	31.5	85.1
MBS totale	177.8	633.9	602.6	859.4	1785.7
MBS < 2 UDE exploitations	0.8	55.2	52.5	10.3	0.7
MBS (UDE)	0.7	41.1	61.6	15.3	1.0
2 - < 4 UDE exploitations	0.2	14.0	21.0	30.4	6.5
MBS (UDE)	0.5	40.8	58.2	90.9	20.6
4 - < 8 UDE exploitations	0.3	10.1	10.0	29.8	25.4
MBS (UDE)	1.4	57.1	54.0	168.6	153.2
8 - < 16 UDE exploitations	0.1	6.4	4.4	16.8	41.8
MBS (UDE)	1.4	70.4	50.4	179.7	494.3
16 - < 40 UDE exploitations	0.2	4.5	5.4	4.6	33.3
MBS (UDE)	4.6	115.0	134.4	117.3	750.7
40 - < 100 UD exploitations	0.2	2.8	1.7	2.5	3.3
MBS (UDE)	11.2	170.7	104.0	138.4	186.3
>= 100 UDE exploitations	0.4	0.9	0.7	0.7	0.8
MBS (UDE)	158.8	139.0	139.3	149.3	179.5
Main d'oeuvre agricole					
Main d'oeuvre agricole totale, en UTA (L/01 à L/06)	5.1	63.1	60.9	76.3	127.5
Exploitants personnes physiques	1.6	93.2	95.1	94.9	111.5
Exploitants chef d'exploitation	1.6	90.6	91.9	91.5	108.3
Conjoints (L/02)	0.5	34.2	37.5	45.0	61.8
Autres membres de la famille de l'exploitant (L/03)	0.2	26.2	36.3	52.7	76.6
Main d'oeuvre non familiale régulièrement employée (L/04)	4.8	20.4	12.3	8.3	8.4
Nombre de journées de travail de la main d'oeuvre non familiale occupée régulièrement (L/05 et L/06)	25.3	535.2	459.1	427.2	577.6
Répartition des exploitations selon l'âge de l'exploitant					
- moins de 35 ans	0.1	8.0	13.7	17.8	22.0
- de 35 à moins de 45 ans	0.2	15.8	19.9	23.6	28.5
- de 45 à moins de 55 ans	0.4	20.1	22.1	22.7	27.4
- de 55 à moins de 65 ans	0.6	29.6	28.6	26.6	30.2
- 65 ans et plus	0.3	19.8	10.8	4.4	3.4
Répartition des exploitations selon le temps de travail de l'exploitant (1)					
- > 0 à < 25 %	1.1	62.5	55.9	37.5	21.3
- 25 % à < 50 %	0.3	16.0	23.6	33.5	31.3
- 50 % à < 75 %	0.1	4.4	6.6	9.3	15.8
- 75 % à < 100 %	-	-	-	0.0	0.0
- 100 %	0.2	10.3	9.0	14.7	43.0
Utilisation du sol					
Nombre d'exploitations ayant :					
- des superficies boisées (H/02)	0.3	28.8	39.3	49.4	67.0
- des prairies permanentes et pâturages (F)	-	48.3	71.2	76.4	96.1
- des cultures permanentes (G)	-	29.4	14.3	10.2	9.6
- des terres arables (D)	-	46.3	64.7	77.1	97.2
- des céréales (D/01 à D/08)	-	25.5	51.1	67.6	89.0
- du blé tendre ou de l'épautre (D/01)	-	13.4	29.0	43.3	62.9
- des pommes de terre (D/10)	-	17.5	27.5	30.2	31.8
- des betteraves sucrières (D/11)	-	0.3	0.8	2.4	8.7
- des plantes industrielles (D/13)	-	0.9	3.2	8.3	12.8
- des plantations d'arbres fruitiers et baies (G/01)	-	11.3	6.5	5.5	5.6
- des vignes (G/04)	-	20.5	8.6	5.8	4.5
- des vignes produisant normalement du vin de qualité (G/04a)	-	20.5	8.6	5.8	4.5
- des cultures sous verre (D/15, D/17 et G/07)	-	-	-	-	-
Superficie en :					
- superficies boisées (H/02)	0.8	47.1	81.2	145.9	277.3
- prairies permanentes et pâturages (F)	-	46.8	145.9	286.6	667.0
- cultures permanentes (G)	-	20.8	27.1	34.1	39.2
- terres arables (D)	-	37.8	142.4	364.9	917.4
- céréales (D/01 à D/08)	-	20.6	90.2	238.1	582.8
- blé tendre ou de l'épautre (D/01)	-	6.8	25.1	64.7	177.5
- pommes de terre (D/10)	-	2.9	6.6	9.7	19.9
- betteraves sucrières (D/11)	-	0.0	0.6	3.4	22.0
- plantes industrielles (D/13)	-	0.6	3.8	17.3	41.6
- plantations d'arbres fruitiers et baies (G/01)	-	5.1	5.6	8.2	14.3
- vignes (G/04)	-	14.2	17.9	21.9	19.4
- vignes produisant normalement du vin de qualité (G/04a)	-	14.2	17.9	21.9	19.4
- cultures sous verre (D/15, D/17 et G/07)	-	-	-	-	-
Animaux					
Nombre d'exploitations ayant :					
- des animaux (J/01 à J/17)	2.0	35.8	60.3	74.5	97.2
- des équidés (J/01)	0.1	6.7	11.7	9.9	11.9
- des bovins (J/02 à J/08)	0.4	8.6	26.5	46.5	76.1
- des vaches laitières (J/07)	0.1	3.2	13.2	29.2	56.0
- d'autres vaches (J/08)	0.1	1.5	4.2	8.5	14.3
- des ovins (J/09)	0.1	6.6	9.0	7.0	6.8
- des caprins (J/10)	-	-	-	-	-
- des porcins (J/11 à J/13)	1.2	16.1	30.3	42.5	56.3
- des truies reproductrices (J/12)	0.7	3.7	6.7	13.3	22.5
- des volailles (J/14 à J/16)	0.9	21.1	33.4	39.8	48.7
- des poulets de chair (J/14)	0.2	5.3	7.9	8.7	9.7
- des poules pondeuses (J/15)	0.8	20.2	32.2	38.2	46.9
Nombre :					
- d' équidés (J/01)	0.9	17.9	45.2	46.3	60.6
- de bovins (J/02 à J/08)	43.2	61.1	165.8	547.6	1913.4
- de vaches laitières (J/07)	16.6	12.2	47.0	180.7	679.5
- d'autres vaches (J/08)	1.4	4.1	11.3	33.1	77.9
- d' ovins (J/09)	22.0	64.7	156.3	189.0	219.4
- de caprins (J/10)	-	-	-	-	-
- de porcins (J/11 à J/13)	776.2	205.8	399.0	978.8	2753.5
- de truies reproductrices (J/12)	64.4	25.9	55.5	161.4	419.0
- de volailles (J/14 à J/16)	37540	2630	2440	2760	5210
- de poulets de chair (J/14)	12150	780	710	320	690
- de poules pondeuses (J/15)	24790	1740	1400	2250	4020

(1) En pourcentage du temps annuel de travail d'une personne à temps complet

(Data in 1000)

	20 - < 30 ha	30 - < 50 ha	50 - < 100 ha	>= 100 ha	Total	
69.7	72.1	49.3	16.4	606.1	Total number of holdings	
1718.4	2776.2	3316.9	6469.2	17022.1	Total AA	
38.7	37.6	24.3	6.7	334.4	Number of holdings in less favoured areas	
952.4	1443.9	1635.7	2802.2	8456.9	AA	
3.3	2.0	0.5	0.1	22.6	Number of holdings in mountain areas	
80.5	72.8	35.1	12.5	334.0	AA	
1917.1	3004.7	3177.1	3779.7	15937.4	Total SGM	
0.1	0.0	-	-	119.6	SGM < 2 ESU holdings	
0.1	0.0	-	-	119.8	SGM (F/SU)	
0.3	0.0	0.0	-	72.5	SGM (E/SU)	
1.0	0.1	0.0	-	212.2	SGM (I/SU)	
2.8	0.6	0.1	0.0	79.1	SGM (L/SU)	
17.6	4.0	0.4	0.1	456.3	SGM (M/SU)	
12.6	3.8	0.7	0.1	86.7	SGM (N/SU)	
154.6	47.4	9.4	0.8	1008.3	SGM (O/SU)	
45.8	35.8	8.0	0.7	138.3	SGM (P/SU)	
1209.3	1079.2	247.3	21.8	3678.6	SGM (Q/SU)	
7.7	30.9	36.6	6.1	91.6	SGM (R/SU)	
398.9	1671.5	2327.1	450.6	5458.6	SGM (S/SU)	
0.5	0.9	4.0	9.5	18.4	SGM (T/SU)	
134.5	203.2	594.1	3305.7	5002.4	SGM (U/SU)	
					Labour force	
104.3	124.0	97.3	145.7	804.2	Total labour force, in AWU (L/01 to L/06)	
69.6	71.9	49.0	13.6	600.3	Holder's natural person	
67.9	70.0	47.7	12.9	582.3	Holder's manager	
43.9	48.5	33.7	7.5	312.4	Spouses (L/02)	
53.0	58.9	42.8	9.8	356.5	Other members of the holder's family (L/03)	
6.0	9.0	13.2	126.5	208.7	Non-family labour regularly employed (L/04)	
					Number of working days of non-family workers not regularly employed (L/05 and L/06)	
354.2	526.7	648.9	658.8	4212.4	Distribution of holdings by age classes of holder	
14.1	15.2	9.9	2.7	103.4	- less than 35	
18.0	20.7	15.0	4.3	146.0	- from 35 to less than 45	
17.9	19.0	12.8	3.7	145.9	- from 45 to less than 55	
18.2	15.8	10.7	2.6	162.9	- from 55 to less than 65	
1.4	1.2	0.6	0.4	42.2	- 65 and over	
					Distribution of holdings by worktime of holder (1)	
5.4	3.2	1.7	0.9	189.3	- > 0 to < 25 %	
10.1	4.8	2.1	0.6	122.2	- 25 % to < 50 %	
6.7	4.7	2.2	1.2	51.0	- 50 % to < 75 %	
0.0	0.0	0.0	0.0	0.1	- 75 % to < 100 %	
47.5	59.2	43.0	11.0	237.7	- 100 %	
					Land use	
					Number of holdings with	
43.6	42.3	26.2	6.8	303.6	- woodland (H/02)	
62.0	63.9	42.6	13.1	473.5	- permanent pasture and meadow (F)	
4.9	4.1	2.6	0.9	76.0	- permanent crops (G)	
62.5	67.0	46.6	15.8	477.2	- arable land (D)	
58.3	62.1	42.8	15.2	411.6	- cereals (D/01 to D/08)	
42.0	44.9	31.8	12.8	280.2	- common wheat and spelt (D/01)	
16.4	15.4	10.8	4.1	153.9	- potatoes (D/10)	
9.5	13.7	13.6	8.0	57.0	- sugar-beet (D/11)	
10.0	16.0	18.8	11.0	81.0	- industrial plants (D/13)	
2.9	2.3	1.4	0.6	36.2	- fruit and berry plantations (G/01)	
2.1	1.8	1.0	0.1	44.3	- vineyards (G/04)	
2.1	1.8	1.0	0.1	44.3	- vineyards usually producing quality wine (G/04a)	
					- crops under glass (D/15, D/17 and G/07)	
					Area under	
233.4	257.1	229.0	180.3	1462.2	- woodland (H/02)	
689.8	1021.7	1115.4	1181.5	5154.7	- permanent pasture and meadow (F)	
21.7	20.1	14.9	23.8	201.7	- permanent crops (G)	
1004.4	1731.4	2184.0	5262.3	11644.6	- arable land (D)	
600.8	971.8	1144.8	2558.9	6207.3	- cereals (D/01 to D/08)	
193.5	340.9	459.4	1111.3	2379.0	- common wheat and spelt (D/01)	
23.7	50.1	77.7	120.1	310.7	- potatoes (D/10)	
37.7	80.5	129.3	246.3	519.7	- sugar-beet (D/11)	
46.1	95.6	178.2	775.9	1159.5	- industrial plants (D/13)	
7.8	6.2	4.1	17.2	68.6	- fruit and berry plantations (G/01)	
9.6	8.7	5.5	1.8	99.1	- vineyards (G/04)	
9.6	8.7	5.5	1.8	99.1	- vineyards usually producing quality wine (G/04a)	
					- crops under glass (D/15, D/17 and G/07)	
					Animals	
					Number of holdings with	
64.1	67.1	44.9	12.4	458.3	- livestock (J/01 to J/17)	
8.3	10.1	9.0	3.5	71.3	- equidae (J/01)	
53.4	56.3	36.1	9.2	313.2	- bovine animals (J/02 to J/08)	
44.0	47.2	29.4	6.9	229.2	- dairy cows (J/07)	
10.1	10.6	7.9	2.9	60.0	- other cows (J/08)	
3.5	4.1	3.8	2.0	42.9	- sheep (J/09)	
					- goats (J/10)	
36.0	36.0	21.6	5.5	245.6	- pigs (J/11 to J/13)	
17.0	17.7	8.5	2.2	92.4	- breeding sows (J/12)	
28.9	23.6	13.3	3.1	212.8	- poultry (J/14 to J/16)	
5.3	4.0	2.0	0.6	43.7	- table fowl (J/14)	
27.6	22.2	12.1	2.6	202.8	- laying hens (J/15)	
					Number:	
43.7	51.5	49.0	26.5	341.4	- equidae (J/01)	
2438.6	3246.2	3644.1	3217.1	15875.7	- bovine animals (J/02 to J/08)	
859.2	1247.7	1134.9	1146.4	5324.0	- dairy cows (J/07)	
67.1	78.1	82.7	120.6	476.2	- other cows (J/08)	
130.0	241.1	380.9	612.6	2014.4	- sheep (J/09)	
					- goats (J/10)	
3583.1	6587.1	5920.6	4836.3	26039.7	- pigs (J/11 to J/13)	
496.9	736.3	435.9	554.9	2950.8	- breeding sows (J/12)	
6050	9750	11440	8610	86210	- poultry (J/14 to J/16)	
2050	4540	4550	3710	29210	- table fowl (J/14)	
3140	4300	5130	3910	50590	- laying hens (J/15)	

(1) Percentage of annual time worked by a full-time worker
(2) Data for the new "Bundesländer" are excluded

Les principaux résultats par classes de grandeur
des exploitations, en termes de SAU (ha) - 1993

(Données en 1000)

	0 ha	> 0 - < 2 ha	2 - < 5 ha	5 - < 10 ha	10 - < 20 ha
Nombre total d'exploitations	3.0	358.5	258.7	122.2	53.6
SAU totale	-	326.5	816.4	835.8	724.3
Nombre d'exploitations en zone défavorisée	1.9	196.2	158.8	79.5	35.1
SAU	-	183.4	505.1	544.5	476.4
Nombre d'exploitations en zone de montagne	1.3	128.0	97.7	40.9	15.7
SAU	-	119.4	307.8	276.3	210.5
MBS totale	20.7	800.1	1554.1	1291.2	874.7
MBS < 2 UDE exploitations	0.9	222.7	37.1	6.9	0.2
MBS (UDE)	0.7	201.2	44.9	10.4	0.3
2 - < 4 UDE exploitations	0.5	85.6	62.8	13.6	3.3
MBS (UDE)	1.5	242.7	191.6	40.7	10.4
4 - < 8 UDE exploitations	0.8	41.5	96.2	33.8	9.3
MBS (UDE)	4.5	217.4	557.0	206.5	56.2
8 - < 16 UDE exploitations	0.6	6.2	56.0	44.1	18.7
MBS (UDE)	7.1	66.3	601.7	502.1	220.5
16 - < 40 UDE exploitations	0.2	2.2	6.3	23.2	20.1
MBS (UDE)	4.4	48.6	129.4	505.2	488.0
40 - < 100 UD exploitations	0.0	0.3	0.4	0.5	2.0
MBS (UDE)	1.4	18.5	20.8	25.1	97.6
>= 100 UDE exploitations	0.0	0.0	0.1	0.0	0.0
MBS (UDE)	1.2	5.5	8.6	1.2	1.7
Main d'oeuvre agricole					
Main d'oeuvre agricole totale, en UTA (L/01 à L/06)	4.3	162.1	243.1	161.8	87.0
Exploitants personnes physiques	3.0	358.4	258.7	122.2	53.5
Exploitants chef d'exploitation	3.0	357.3	257.0	120.9	53.2
Conjoints (L/02)	2.0	227.2	197.1	98.5	44.0
Autres membres de la famille de l'exploitant (L/03)	1.1	94.7	128.8	79.0	38.4
Main d'oeuvre non familiale régulièrement employée (L/04)	0.2	1.2	1.3	1.3	1.3
Nombre de journées de travail de la main d'oeuvre non familiale occupée régulièrement (L/05 et L/06)	16.4	3586.4	6178.7	5293.8	3384.9
Répartition des exploitations selon l'âge de l'exploitant					
- moins de 35 ans	0.4	22.8	17.7	9.7	5.3
- de 35 à moins de 45 ans	0.5	49.9	35.0	18.8	9.0
- de 45 à moins de 55 ans	0.7	66.0	55.7	30.5	14.4
- de 55 à moins de 65 ans	0.8	89.6	76.6	37.7	16.8
- 65 ans et plus	0.7	130.1	73.7	25.5	8.0
Répartition des exploitations selon le temps de travail de l'exploitant (1)					
- > 0 à < 25 %	0.4	249.2	90.6	25.3	6.6
- 25 % à < 50 %	0.3	58.3	66.9	25.0	8.4
- 50 % à < 75 %	0.2	23.8	44.7	24.6	10.5
- 75 % à < 100 %	0.2	10.4	23.7	17.7	8.8
- 100 %	1.8	16.8	32.8	29.6	19.4
Utilisation du sol					
Nombre d'exploitations ayant :					
- des superficies boisées (H/02)	-	7.9	7.2	3.4	1.6
- des prairies permanentes et pâturages (F)	-	18.0	29.2	20.7	12.7
- des cultures permanentes (G)	-	271.8	186.8	77.6	28.9
- des terres arables (D)	-	170.9	191.9	106.5	49.7
- des céréales (D/01 à D/08)	-	80.8	124.2	83.1	42.5
- du blé tendre ou de l'épautre (D/01)	-	26.6	41.9	29.2	15.7
- des pommes de terre (D/10)	-	23.5	23.8	13.0	5.6
- des betteraves sucrières (D/11)	-	1.3	6.5	8.2	5.8
- des plantes industrielles (D/13)	-	31.7	53.9	38.4	22.4
- des plantations d'arbres fruitiers et baies (G/01)	-	53.0	53.6	24.1	9.0
- des vignes (G/04)	-	68.8	81.0	38.0	13.8
- des vignes produisant normalement du vin de qualité (G/04a)	-	8.3	9.3	4.4	1.5
- des cultures sous verre (D/15, D/17 et G/07)	-	5.5	3.6	1.3	0.3
Superficie en :					
- superficies boisées (H/02)	-	9.2	10.3	7.4	3.4
- prairies permanentes et pâturages (F)	-	9.2	37.0	55.4	88.4
- cultures permanentes (G)	-	193.0	383.7	263.7	115.6
- terres arables (D)	-	119.5	391.0	514.4	519.4
- céréales (D/01 à D/08)	-	52.1	200.6	293.6	305.9
- blé tendre ou de l'épautre (D/01)	-	17.0	56.1	71.1	71.7
- pommes de terre (D/10)	-	2.4	4.8	6.7	5.1
- betteraves sucrières (D/11)	-	0.9	6.6	11.9	12.7
- plantes industrielles (D/13)	-	24.5	83.0	106.6	122.9
- plantations d'arbres fruitiers et baies (G/01)	-	26.0	55.5	35.4	12.7
- vignes (G/04)	-	19.5	49.7	34.8	10.8
- vignes produisant normalement du vin de qualité (G/04a)	-	2.3	4.7	3.3	1.5
- cultures sous verre (D/15, D/17 et G/07)	-	1.4	1.0	0.4	0.1
Animaux					
Nombre d'exploitations ayant :					
- des animaux (J/01 à J/17)	3.0	170.3	173.1	89.5	41.0
- des équidés (J/01)	0.3	27.3	32.0	14.7	6.6
- des bovins (J/02 à J/08)	0.4	8.5	15.2	12.5	6.1
- des vaches laitières (J/07)	0.2	5.0	10.3	9.5	4.4
- d'autres vaches (J/08)	0.2	2.9	3.9	2.5	1.5
- des ovins (J/09)	1.4	34.4	51.9	34.2	18.9
- des caprins (J/10)	1.5	58.0	70.9	37.4	16.2
- des porcins (J/11 à J/13)	0.4	13.7	17.4	12.6	7.1
- des truies reproductrices (J/12)	0.2	2.2	3.5	2.6	1.7
- des volailles (J/14 à J/16)	1.1	146.2	149.9	76.8	34.8
- des poulets de chair (J/14)	0.2	39.6	43.9	25.0	10.8
- des poules pondeuses (J/15)	1.0	138.4	141.4	72.6	33.2
Nombre :					
- d' équidés (J/01)	0.4	32.1	40.0	21.7	10.2
- de bovins (J/02 à J/08)	10.4	57.2	127.9	151.7	102.4
- de vaches laitières (J/07)	2.9	15.7	42.0	57.5	38.4
- d'autres vaches (J/08)	3.1	16.0	25.6	17.7	12.1
- d' ovins (J/09)	209.8	997.8	1770.5	1716.3	1468.6
- de caprins (J/10)	212.0	889.3	1158.6	849.3	751.0
- de porcins (J/11 à J/13)	95.6	176.9	235.8	105.2	102.2
- de truies reproductrices (J/12)	11.8	29.4	31.0	14.9	12.7
- de volailles (J/14 à J/16)	290	12910	9150	5390	2840
- de poulets de chair (J/14)	210	10010	4300	3140	1790
- de poules pondeuses (J/15)	40	2670	4690	2090	1010

(1) En pourcentage du temps annuel de travail d'une personne à temps complet

(Data in 1000)

	20 - < 30 ha	30 - < 50 ha	50 - < 100 ha	>= 100 ha	Total	
13.1	6.9	2.6	0.6	819.2	Total number of holdings	
311.0	253.2	168.9	102.7	3538.7	Total AA	
8.8	5.3	2.1	0.5	488.3	Number of holdings in less favoured areas	
210.4	195.9	137.6	87.3	2340.7	AA	
4.2	2.9	1.6	0.5	292.6	Number of holdings in mountain areas	
99.1	106.2	105.8	82.9	1308.1	AA	
291.7	181.7	80.9	22.9	5118.0	Total SGM	
0.0	-	-	-	267.8	SGM - 2 ESU holdings	
0.0	-	-	-	257.6	SGM (E SU)	
0.2	0.0	0.0	0.0	166.0	2 - 4 ESU holdings	
0.6	0.0	0.0	0.0	487.6	SGM (E SU)	
1.8	0.4	0.1	0.0	183.8	4 - 8 ESU holdings	
11.5	2.9	0.4	0.1	1056.5	SGM (E SU)	
3.9	2.6	0.6	0.1	132.7	8 - 16 ESU holdings	
45.4	31.6	7.3	1.1	1483.2	SGM (E SU)	
5.4	2.5	1.3	0.3	61.4	16 - 40 ESU holdings	
140.1	62.8	34.0	8.4	1420.8	SGM (E SU)	
1.8	1.4	0.6	0.2	7.3	40 - 100 ESU holdings	
91.0	78.8	38.2	11.9	383.2	SGM (E SU)	
0.0	0.0	0.0	0.0	0.2	= 100 ESU holdings	
3.1	5.6	1.1	1.4	29.2	SGM (E SU)	
23.6	13.6	5.4	1.3	702.2	Labour force	
13.1	6.9	2.6	0.6	819.0	Total labour force, in AWU (L/01 to L/06)	
13.0	6.8	2.6	0.6	814.5	Holder's natural person	
10.6	5.5	1.9	0.5	587.2	Holder's manager	
10.5	5.6	2.4	0.6	361.1	Spouses (L/02)	
0.3	0.4	0.2	0.0	6.2	Other members of the holder's family (L/03)	
1020.3	615.3	220.8	17.9	20334.4	Non-family labour regularly employed (L/04)	
1.5	0.9	0.4	0.1	58.9	Number of working days of non-family workers not regularly employed (L/05 and L/06)	
2.2	1.5	0.5	0.2	117.6	Distribution of holdings by age classes of holder	
3.7	1.8	0.8	0.1	173.7	- less than 35	
3.9	1.9	0.7	0.2	228.1	- from 35 to less than 45	
1.8	0.7	0.3	0.1	240.8	- from 45 to less than 55	
1.4	0.6	0.1	0.0	374.1	- from 55 to less than 65	
1.5	0.8	0.3	0.1	161.6	- 65 and over	
1.9	0.7	0.3	0.0	106.7	Distribution of holdings by worktime of holder (1)	
2.2	0.8	0.2	0.0	64.1	- > 0 to < 25 %	
6.1	3.9	1.7	0.5	112.6	- 25 % to < 50 %	
0.4	0.1	0.1	0.0	20.5	- 50 % to < 75 %	
4.1	3.0	1.6	0.5	89.8	- 75 % to < 100 %	
6.9	4.1	1.8	0.4	578.3	Land use	
12.2	6.2	2.1	0.4	540.0	Number of holdings with	
10.5	5.1	1.6	0.2	348.1	- woodland (H/02)	
3.8	2.0	0.6	0.1	119.9	- permanent pasture and meadow (F)	
1.3	0.9	0.6	0.1	68.7	- permanent crops (G)	
1.3	0.4	0.1	-	23.6	- arable land (D)	
5.6	2.4	0.6	0.0	155.1	- cereals (D/01 to D/08)	
1.7	1.1	0.4	0.1	142.9	- common wheat and spelt (D/01)	
3.2	2.1	1.1	0.3	208.1	- potatoes (D/10)	
0.4	0.1	0.1	0.0	24.1	- sugar-beet (D/11)	
0.1	-	-	-	10.7	- industrial plants (D/13)	
3.7	1.8	0.6	0.0	36.4	- fruit and berry plantations (G/01)	
63.3	80.5	87.5	81.9	503.1	- vineyards (G/04)	
25.0	17.8	8.0	1.2	1008.1	- vineyards usually producing quality wine (G/04a)	
222.4	154.7	73.3	19.5	2014.3	- crops under glass (D/15, D/17 and G/07)	
139.8	105.9	53.8	14.5	1166.1	Area under	
32.0	27.3	16.2	2.9	294.2	- woodland (H/02)	
1.4	0.8	0.3	0.0	21.5	- permanent pasture and meadow (F)	
4.0	1.7	0.4	-	38.2	- permanent crops (G)	
51.4	27.3	6.8	0.0	422.5	- arable land (D)	
2.4	1.8	0.4	0.0	134.3	- cereals (D/01 to D/08)	
2.6	1.1	0.9	0.1	119.5	- common wheat and spelt (D/01)	
0.5	0.1	0.0	0.0	12.4	- potatoes (D/10)	
0.1	-	-	-	3.0	- sugar-beet (D/11)	
9.6	5.2	2.0	0.6	494.3	- industrial plants (D/13)	
1.7	1.1	0.5	0.2	84.3	- fruit and berry plantations (G/01)	
1.3	0.6	0.3	0.1	45.0	- vineyards (G/04)	
0.9	0.3	0.1	0.1	30.6	- vineyards usually producing quality wine (G/04a)	
0.4	0.2	0.2	0.0	11.8	- crops under glass (D/15, D/17 and G/07)	
5.0	3.4	1.5	0.4	151.0	Animals	
4.1	2.7	1.5	0.5	192.8	Number of holdings with :	
1.8	1.2	0.4	0.1	54.6	- livestock (J/01 to J/17)	
0.5	0.3	0.1	0.0	11.0	- equidae (J/01)	
7.7	4.1	1.3	0.4	422.3	- bovine animals (J/02 to J/08)	
2.4	1.3	0.4	0.1	123.7	- dairy cows (J/07)	
7.3	3.9	1.3	0.4	399.6	- other cows (J/08)	
2.8	2.0	0.8	0.3	110.2	- sheep (J/09)	
27.5	15.3	7.9	0.8	500.9	- goats (J/10)	
9.7	3.4	1.6	0.2	171.4	- pigs (J/11 to J/13)	
4.5	1.8	1.1	0.1	82.1	- breeding sows (J/12)	
582.2	523.7	336.6	111.1	7716.5	- poultry (J/14 to J/16)	
329.2	283.9	284.5	143.3	4901.1	- table fowl (J/14)	
12.1	72.5	5.5	2.0	807.7	- laying hens (J/15)	
1.5	7.9	1.0	0.4	110.5	Number :	
630	570	50	20	31850	- equidae (J/01)	
440	450	10	-	20350	- bovine animals (J/02 to J/08)	
180	120	40	10	10860	- dairy cows (J/07)	
					- other cows (J/08)	
					- sheep (J/09)	
					- goats (J/10)	
					- pigs (J/11 to J/13)	
					- breeding sows (J/12)	
					- poultry (J/14 to J/16)	
					- table fowl (J/14)	
					- laying hens (J/15)	

(1) Percentage of annual time worked by a full-time worker

Les principaux résultats par classes de grandeur
des exploitations, en termes de SAU (ha) - 1993

(Données en 1000)

	0 ha	> 0 - < 2 ha	2 - < 5 ha	5 - < 10 ha	10 - < 20 ha
Nombre total d'exploitations	15.1	422.1	367.3	216.9	154.9
SAU totale	-	442.9	1124.1	1489.2	2135.8
Nombre d'exploitations en zone défavorisée SAU	11.3	248.3	255.3	154.8	111.3
Nombre d'exploitations en zone de montagne SAU	5.0	124.7	126.5	73.0	45.1
MBS totale	-	139.7	387.3	498.6	614.1
	249.4	936.1	1373.3	1379.0	1582.7
MBS < 2 UDE exploitations	1.8	292.0	201.9	59.6	16.3
MBS (UDE)	2.5	250.6	194.6	68.8	18.2
2 -< 4 UDE exploitations	2.9	80.0	70.9	61.2	32.5
MBS (UDE)	8.5	225.4	199.2	179.0	97.4
4 -< 8 UDE exploitations	4.1	32.6	57.3	46.1	45.9
MBS (UDE)	23.9	172.3	329.3	257.5	267.5
8 -< 16 UDE exploitations	3.3	12.1	26.2	33.1	35.1
MBS (UDE)	38.2	137.1	283.0	372.4	390.0
16 -< 40 UDE exploitations	1.9	4.7	8.9	14.2	20.4
MBS (UDE)	43.7	102.5	210.2	314.8	482.7
40 -< 100 UD exploitations	0.8	0.6	1.6	2.4	4.2
MBS (UDE)	43.4	35.0	96.3	133.0	231.3
>= 100 UDE exploitations	0.4	0.1	0.4	0.3	0.6
MBS (UDE)	89.3	13.2	60.9	53.3	95.7
Main d'oeuvre agricole					
Main d'oeuvre agricole totale, en UTA (L/01 à L/06)	19.7	181.9	213.8	177.2	158.3
Exploitants personnes physiques	14.1	420.0	364.6	215.6	152.1
Exploitants chef d'exploitation	13.2	350.9	316.6	190.3	136.9
Conjoints (L/02)	2.9	115.2	118.2	75.4	54.3
Autres membres de la famille de l'exploitant (L/03)	3.9	165.7	169.2	126.4	88.3
Main d'oeuvre non familiale régulièrement employée (L/04)	5.0	8.0	12.2	8.9	12.7
Nombre de journées de travail de la main d'oeuvre non familiale occupée régulièrement (L/05 et L/06)	165.3	2711.6	3427.3	3414.1	4107.4
Répartition des exploitations selon l'âge de l'exploitant					
- moins de 35 ans	2.7	21.3	21.8	11.5	12.6
- de 35 à moins de 45 ans	2.7	48.2	44.8	28.5	23.1
- de 45 à moins de 55 ans	3.6	88.8	78.8	46.2	36.6
- de 55 à moins de 65 ans	4.2	126.2	108.3	73.1	49.0
- 65 ans et plus	0.9	135.5	111.0	56.4	30.8
Répartition des exploitations selon le temps de travail de l'exploitant (1)					
- > 0 à < 25 %	2.4	313.0	239.8	113.0	64.3
- 25 % à < 50 %	0.7	40.1	37.1	25.1	16.7
- 50 % à < 75 %	0.9	14.4	15.7	11.6	8.4
- 75 % à < 100 %	1.6	11.0	14.8	12.5	12.0
- 100 %	8.6	41.5	57.2	53.3	50.7
Utilisation du sol					
Nombre d'exploitations ayant :					
- des superficies boisées (H/02)	1.1	61.8	67.8	43.3	29.9
- des prairies permanentes et pâturages (F)	-	96.0	115.5	73.0	49.2
- des cultures permanentes (G)	-	292.2	242.1	132.1	88.3
- des terres arables (D)	-	190.7	185.2	136.1	113.5
- des céréales (D/01 à D/08)	-	70.0	97.2	80.0	76.5
- du blé tendre ou de l'épautre (D/01)	-	12.3	20.7	21.7	22.7
- des pommes de terre (D/10)	-	73.3	66.2	40.7	24.0
- des betteraves sucrières (D/11)	-	1.3	1.5	3.8	7.4
- des plantes industrielles (D/13)	-	3.7	10.6	16.3	24.6
- des plantations d'arbres fruitiers et baies (G/01)	-	107.6	107.6	62.7	40.9
- des vignes (G/04)	-	50.7	63.9	42.9	34.6
- des vignes produisant normalement du vin de qualité (G/04a)	-	10.1	22.7	15.5	15.6
- des cultures sous verre (D/15, D/17 et G/07)	-	17.0	6.0	2.2	1.5
Superficie en :					
- superficies boisées (H/02)	119.0	119.7	254.6	340.3	363.3
- prairies permanentes et pâturages (F)	-	79.3	259.7	368.3	470.9
- cultures permanentes (G)	-	238.2	539.1	590.5	670.0
- terres arables (D)	-	123.4	323.5	529.3	994.1
- céréales (D/01 à D/08)	-	39.6	138.2	235.7	477.5
- blé tendre ou de l'épautre (D/01)	-	5.5	19.7	44.7	92.2
- pommes de terre (D/10)	-	11.2	16.2	13.3	12.2
- betteraves sucrières (D/11)	-	0.9	1.6	7.6	25.9
- plantes industrielles (D/13)	-	3.3	21.6	67.9	151.8
- plantations d'arbres fruitiers et baies (G/01)	-	60.5	136.3	153.7	171.6
- vignes (G/04)	-	28.7	100.3	136.9	189.8
- vignes produisant normalement du vin de qualité (G/04a)	-	7.5	42.6	63.6	104.5
- cultures sous verre (D/15, D/17 et G/07)	-	12.2	7.3	2.3	2.0
Animaux					
Nombre d'exploitations ayant :					
- des animaux (J/01 à J/17)	15.1	120.2	126.2	90.8	67.7
- des équidés (J/01)	2.2	30.1	42.9	30.1	20.4
- des bovins (J/02 à J/08)	3.2	51.7	63.8	48.8	36.2
- des vaches laitières (J/07)	1.5	32.6	39.6	30.4	22.3
- d'autres vaches (J/08)	1.4	18.8	28.3	22.3	17.6
- des ovins (J/09)	7.5	22.0	22.8	18.2	15.4
- des caprins (J/10)	6.0	13.5	14.2	12.3	9.4
- des porcins (J/11 à J/13)	3.8	52.8	55.4	44.4	34.4
- des truies reproductrices (J/12)	2.5	15.5	17.7	17.7	15.4
- des volailles (J/14 à J/16)	4.2	88.1	85.2	62.0	44.5
- des poulets de chair (J/14)	1.1	26.5	26.6	21.5	14.7
- des poules pondeuses (J/15)	3.6	85.1	81.4	60.8	43.3
Nombre :					
- d' équidés (J/01)	7.7	38.9	64.0	50.6	49.3
- de bovins (J/02 à J/08)	184.5	237.5	546.6	726.4	914.8
- de vaches laitières (J/07)	32.1	81.1	212.2	311.7	347.3
- d'autres vaches (J/08)	29.9	60.9	116.9	155.0	178.3
- d' ovins (J/09)	2105.8	874.0	1423.7	1501.7	1852.9
- de caprins (J/10)	461.4	217.3	263.8	303.7	230.5
- de porcins (J/11 à J/13)	1744.9	1002.7	1549.2	1746.1	1685.4
- de truies reproductrices (J/12)	278.6	148.1	222.6	282.2	284.9
- de volailles (J/14 à J/16)	25610	14380	15400	11050	14070
- de poulets de chair (J/14)	11740	9420	10700	7140	9480
- de poules pondeuses (J/15)	11000	4340	3170	2650	3290

(1) En pourcentage du temps annuel de travail d'une personne à temps complet

(Data in 1000)

	20 - < 30 ha	30 - < 50 ha	50 - < 100 ha	>= 100 ha	Total	
	60.6	54.3	49.6	43.1	1383.9	Total number of holdings
	1462.7	2076.5	3442.6	12539.9	24713.7	Total AA
	43.8	40.3	36.0	31.3	932.4	Number of holdings in less favoured areas
	1056.4	1539.0	2498.8	9472.7	18227.3	AA
	15.3	13.6	11.3	10.5	425.0	Number of holdings in mountain areas
	366.5	516.3	779.1	3635.7	6937.3	AA
	857.0	988.6	1284.0	2808.4	11458.4	Total SGM
	2.4	1.5	0.6	0.2	576.4	SGM < 2 E SU holdings,
	2.5	1.7	0.4	0.2	539.6	SGM (E SU)
	4.5	1.9	1.1	0.3	255.4	holdings,
	14.1	6.0	3.6	0.8	734.0	SGM (E SU)
	19.7	11.0	2.4	1.1	220.1	holdings,
	114.4	68.8	15.5	6.3	1255.3	SGM (E SU)
	20.0	20.1	15.5	4.0	169.6	holdings,
	230.4	230.4	190.9	50.0	1922.3	SGM (E SU)
	10.9	16.1	24.1	17.4	118.5	holdings,
	258.6	372.4	601.7	469.2	2855.6	SGM (E SU)
	2.7	3.0	4.7	14.2	34.1	holdings,
	157.9	177.8	264.5	870.2	2009.4	SGM (E SU)
	0.4	0.7	1.0	6.1	9.9	holdings,
	79.1	131.5	207.5	1411.7	2142.1	SGM (E SU)
						Labour force
	71.9	73.2	79.1	136.9	1112.1	Total labour force, in AWU (L/01 to L/06)
	58.4	51.6	46.1	32.0	1354.5	Holder's natural person
	53.3	47.2	42.0	28.2	1178.6	Holder's manager
	19.1	15.4	12.6	6.4	419.5	Spouses (L/02)
	33.6	28.1	24.5	16.4	656.0	Other members of the holder's family (L/03)
	8.8	10.7	16.3	58.4	140.8	Non-family labour regularly employed (L/04)
						Number of working days of non-family
	2589.3	3414.2	4316.1	12249.9	36395.1	workers not regularly employed (L/05 and L/06)
						Distribution of holdings by age classes of holder
	5.1	5.9	4.5	3.1	88.4	- less than 35
	9.5	7.9	8.8	5.5	178.9	- from 35 to less than 45
	15.0	13.0	12.7	8.7	303.4	- from 45 to less than 55
	18.4	16.9	14.1	9.6	419.8	- from 55 to less than 65
	10.3	7.9	6.1	5.2	364.1	- 65 and over
						Distribution of holdings by worktime of holder (1)
	18.7	15.1	11.8	9.0	787.0	- > 0 to < 25 %
	6.7	5.1	4.1	2.0	137.7	- 25 % to < 50 %
	4.2	4.0	3.3	1.9	64.4	- 50 % to < 75 %
	4.7	4.3	4.7	2.4	68.1	- 75 % to < 100 %
	24.0	23.2	22.1	16.7	297.3	- 100 %
						Land use
						Number of holdings with
	10.5	8.5	7.6	8.9	239.3	- woodland (H/02)
	15.8	13.7	12.7	19.3	395.1	- permanent pasture and meadow (F)
	33.2	26.1	22.5	15.4	851.9	- permanent crops (G)
	47.6	46.1	43.6	34.5	797.2	- arable land (D)
	36.9	38.3	38.8	30.9	468.4	- cereals (D/01 to D/08)
	12.5	14.2	16.7	12.8	133.6	- common wheat and spelt (D/01)
	6.3	4.2	3.3	1.6	219.6	- potatoes (D/10)
	4.2	3.8	4.9	3.0	29.8	- sugar-beet (D/11)
	12.7	17.2	20.2	19.7	125.0	- industrial plants (D/13)
	13.4	9.7	7.0	4.7	353.4	- fruit and berry plantations (G/01)
	15.4	11.8	10.6	5.6	235.6	- vineyards (G/04)
	6.3	5.1	4.5	2.2	82.0	- vineyards usually producing quality wine(G/04a)
	0.4	0.3	0.2	0.2	27.6	- crops under glass (D/15, D/17 and G/07)
						Area under
	215.2	370.8	485.3	2346.7	4614.9	- woodland (H/02)
	234.3	306.0	503.4	5953.8	8175.6	- permanent pasture and meadow (F)
	399.7	393.5	477.5	689.2	3997.7	- permanent crops (G)
	828.5	1376.6	2461.6	5896.9	12533.7	- arable land (D)
	447.4	765.3	1350.3	2866.3	6320.3	- cereals (D/01 to D/08)
	97.1	159.5	304.2	561.5	1284.4	- common wheat and spelt (D/01)
	7.0	9.1	10.2	7.2	86.4	- potatoes (D/10)
	18.7	20.7	36.8	76.1	188.2	- sugar-beet (D/11)
	116.7	209.9	361.8	1201.3	2134.2	- industrial plants (D/13)
	86.2	83.0	74.8	104.6	870.8	- fruit and berry plantations (G/01)
	120.3	123.6	140.8	150.7	991.1	- vineyards (G/04)
	67.8	71.4	77.4	83.9	518.8	- vineyards usually producing quality wine(G/04a)
	0.7	0.9	1.0	1.5	28.3	- crops under glass (D/15, D/17 and G/07)
						Animals
						Number of holdings with :
	25.9	25.2	23.1	20.7	514.9	- livestock (J/01 to J/17)
	5.4	4.6	4.2	6.2	145.9	- equidae (J/01)
	11.6	10.2	8.8	8.9	243.3	- bovine animals (J/02 to J/08)
	6.8	4.8	3.8	2.1	144.0	- dairy cows (J/07)
	5.1	5.0	4.8	6.6	109.7	- other cows (J/08)
	7.3	7.8	8.5	10.9	120.4	- sheep (J/09)
	3.6	4.5	3.5	4.9	71.8	- goats (J/10)
	13.4	11.7	11.5	8.2	235.4	- pigs (J/11 to J/13)
	7.1	7.1	6.8	5.5	95.2	- breeding sows (J/12)
	15.6	14.4	12.6	8.6	335.2	- poultry (J/14 to J/16)
	4.9	4.0	3.4	2.8	105.4	- table fowl (J/14)
	15.1	13.7	11.9	8.4	323.1	- laying hens (J/15)
						Number :
	17.9	13.1	14.7	34.7	290.8	- equidae (J/01)
	413.6	408.5	412.6	986.4	4830.8	- bovine animals (J/02 to J/08)
	135.9	112.7	88.1	82.7	1403.8	- dairy cows (J/07)
	86.0	91.9	133.2	509.9	1361.9	- other cows (J/08)
	1249.1	1816.7	2245.2	5881.6	18950.8	- sheep (J/09)
	103.8	136.8	159.0	402.9	2279.2	- goats (J/10)
	889.8	1160.0	1519.0	1767.1	13064.0	- pigs (J/11 to J/13)
	157.3	266.8	241.7	408.2	2290.5	- breeding sows (J/12)
	7380	5630	5780	5110	104410	- poultry (J/14 to J/16)
	4630	3250	3610	1920	61900	- table fowl (J/14)
	2230	2090	2050	3080	33910	- laying hens (J/15)
						(1) Percentage of annual time worked by a full-time worker

**Les principaux résultats par classes de grandeur
des exploitations, en termes de SAU (ha) - 1993**

(Données en 1000)

	0 ha	> 0 - < 2 ha	2 - < 5 ha	5 - < 10 ha	10 - < 20 ha
Nombre total d'exploitations	4.6	116.7	99.8	77.5	103.8
SAU totale	-	112.5	327.8	557.8	1505.9
Nombre d'exploitations en zone défavorisée	1.4	29.3	33.2	30.1	42.0
SAU	-	28.6	109.3	217.0	612.0
Nombre d'exploitations en zone de montagne	0.7	11.5	12.6	12.3	18.9
SAU	-	10.8	40.6	88.9	275.2
MBS totale	129.9	663.8	897.8	1167.9	1968.6
MBS < 2 UDE exploitations	1.5	74.5	53.3	16.5	3.0
MBS (UDE)	0.9	64.7	56.0	22.2	5.1
2 -< 4 UDE exploitations	0.5	15.5	19.4	20.8	14.4
MBS (UDE)	1.4	44.8	52.5	61.0	43.3
4 -< 8 UDE exploitations	0.4	10.0	9.0	14.5	29.1
MBS (UDE)	2.3	56.4	51.4	79.6	171.8
8 -< 16 UDE exploitations	0.7	6.7	7.3	7.8	26.6
MBS (UDE)	8.1	75.6	81.0	88.5	294.0
16 -< 40 UDE exploitations	0.8	6.7	5.5	10.9	19.2
MBS (UDE)	19.2	169.4	138.2	266.2	505.6
40 -< 100 UD exploitations	0.5	2.9	3.5	5.3	9.2
MBS (UDE)	28.0	169.9	230.0	313.3	539.7
>= 100 UDE exploitations	0.3	0.5	1.8	1.8	2.4
MBS (UDE)	69.9	83.1	288.8	337.1	409.0
Main d'oeuvre agricole					
Main d'oeuvre agricole totale, en UTA (L/01 à L/06)	8.6	58.1	61.6	72.5	132.9
Exploitants personnes physiques	4.1	115.8	99.1	76.5	102.0
Exploitants chef d'exploitation	4.1	115.7	99.0	76.2	101.8
Conjoints (L/02)	1.6	35.8	33.4	31.8	48.7
Autres membres de la famille de l'exploitant (L/03)	0.8	10.4	13.8	15.5	33.3
Main d'oeuvre non familiale régulièrement employée (L/04)	5.7	11.1	10.6	11.0	18.1
Nombre de journées de travail de la main d'oeuvre non familiale occupée régulièrement (L/05 et L/06)	77.7	685.8	1193.9	1955.9	3012.1
Répartition des exploitations selon l'âge de l'exploitant					
- moins de 35 ans	0.8	5.4	5.6	6.7	12.1
- de 35 à moins de 45 ans	1.2	12.5	13.3	14.7	21.5
- de 45 à moins de 55 ans	0.9	17.5	18.2	17.0	25.1
- de 55 à moins de 65 ans	0.8	36.7	31.2	23.3	31.7
- 65 ans et plus	0.4	43.6	30.8	14.8	11.8
Répartition des exploitations selon le temps de travail de l'exploitant (1)					
- > 0 à < 25 %	1.4	74.8	53.4	25.4	16.0
- 25 % à < 50 %	0.6	20.6	21.0	17.2	15.7
- 50 % à < 75 %	0.4	6.9	9.2	9.4	13.8
- 75 % à < 100 %	0.3	3.2	4.0	5.5	11.3
- 100 %	1.5	10.3	11.4	18.7	45.0
Utilisation du sol					
Nombre d'exploitations ayant :					
- des superficies boisées (H/02)	0.5	22.7	26.9	29.2	45.1
- des prairies permanentes et pâturages (F)	-	41.5	62.8	46.6	71.0
- des cultures permanentes (G)	-	59.3	30.1	27.7	35.8
- des terres arables (D)	-	37.7	46.6	48.9	80.1
- des céréales (D/01 à D/08)	-	14.0	28.3	32.0	60.1
- du blé tendre ou de l'épautre (D/01)	-	6.7	13.5	15.9	32.6
- des pommes de terre (D/10)	-	3.3	4.1	4.3	8.4
- des betteraves sucrières (D/11)	-	0.1	0.1	0.2	1.1
- des plantes industrielles (D/13)	-	0.5	1.3	3.7	8.2
- des plantations d'arbres fruitiers et baies (G/01)	-	10.3	7.1	7.7	10.1
- des vignes (G/04)	-	48.7	24.5	22.7	30.2
- des vignes produisant normalement du vin de qualité (G/04a)	-	21.1	11.5	12.6	14.3
- des cultures sous verre (D/15, D/17 et G/07)	-	8.1	3.9	2.9	2.0
Superficie en :					
- superficies boisées (H/02)	1.6	56.4	96.6	122.2	206.4
- prairies permanentes et pâturages (F)	-	43.1	169.4	232.4	600.9
- cultures permanentes (G)	-	36.4	58.5	118.7	249.1
- terres arables (D)	-	28.2	95.8	203.6	651.1
- céréales (D/01 à D/08)	-	11.2	51.3	111.0	338.2
- blé tendre ou de l'épautre (D/01)	-	4.1	16.0	33.3	101.1
- pommes de terre (D/10)	-	0.4	0.9	2.1	7.2
- betteraves sucrières (D/11)	-	0.1	0.1	0.4	2.8
- plantes industrielles (D/13)	-	0.2	2.2	9.9	31.3
- plantations d'arbres fruitiers et baies (G/01)	-	5.4	9.3	18.6	36.1
- vignes (G/04)	-	27.8	45.7	96.3	207.8
- vignes produisant normalement du vin de qualité (G/04a)	-	13.7	28.3	65.5	125.0
- cultures sous verre (D/15, D/17 et G/07)	-	1.6	1.7	1.4	1.2
Animaux					
Nombre d'exploitations ayant :					
- des animaux (J/01 à J/17)	4.2	58.7	66.9	50.2	75.6
- des équidés (J/01)	0.0	5.8	10.7	7.0	9.7
- des bovins (J/02 à J/08)	0.3	10.3	24.7	23.6	48.9
- des vaches laitières (J/07)	0.1	2.5	4.4	5.5	16.9
- d'autres vaches (J/08)	-	4.3	13.2	13.4	29.5
- des ovins (J/09)	0.2	15.5	20.3	12.3	15.3
- des caprins (J/10)	0.1	3.0	4.8	3.6	5.8
- des porcins (J/11 à J/13)	0.5	3.7	5.6	6.0	15.8
- des truies reproductrices (J/12)	0.2	0.4	0.8	0.9	2.9
- des volailles (J/14 à J/16)	1.5	38.0	45.9	34.4	54.3
- des poulets de chair (J/14)	0.5	14.5	17.7	14.2	25.0
- des poules pondeuses (J/15)	0.5	35.5	43.5	32.3	50.8
Nombre :					
- d' équidés (J/01)	0.1	16.2	32.4	35.1	52.8
- de bovins (J/02 à J/08)	50.6	76.3	163.9	244.4	911.4
- de vaches laitières (J/07)	1.9	4.1	12.4	27.9	183.7
- d'autres vaches (J/08)	-	9.9	43.5	62.9	249.4
- d' ovins (J/09)	29.6	122.5	312.3	370.0	808.5
- de caprins (J/10)	5.3	26.8	31.3	41.6	104.3
- de porcins (J/11 à J/13)	503.8	210.8	190.8	290.0	835.6
- de truies reproductrices (J/12)	43.6	16.0	19.9	32.7	89.6
- de volailles (J/14 à J/16)	28010	15910	16600	12260	24530
- de poulets de chair (J/14)	11470	4380	3770	5910	9650
- de poules pondeuses (J/15)	10440	5410	10250	2240	7830

(1) En pourcentage du temps annuel de travail d'une personne à temps complet

Main results by size classes of holdings,
 in terms of AA (ha) - 1993

(Data in 1000)

	20 - < 30 ha	30 - < 50 ha	50 - < 100 ha	>= 100 ha	Total	
	81.8	123.5	132.4	61.2	801.3	Total number of holdings
	2014.0	4796.5	9165.2	9627.5	28107.2	Total AA
	33.6	47.6	52.7	21.6	291.4	Number of holdings in less favoured areas
	819.9	1843.9	3659.5	3415.5	10705.8	AA
	14.6	20.5	18.0	5.6	114.7	Number of holdings in mountain areas
	353.2	787.3	1219.0	956.7	3731.6	AA
	1991.8	3989.4	6452.1	6112.0	23373.2	Total SGM
	0.1	-	-	-	149.0	SGM - 2 F SU holdings
	0.2	-	-	-	149.0	SGM (F SU)
	2.2	0.4	0.0	-	73.0	2 - < 4 F SU holdings
	7.3	1.1	0.1	-	211.5	SGM (F SU)
	9.9	4.2	0.7	0.1	77.8	4 - < 8 F SU holdings
	61.6	26.3	4.2	0.3	453.9	SGM (F SU)
	28.6	22.0	4.9	0.6	105.1	8 - < 16 F SU holdings
	333.8	280.3	62.6	7.6	1231.5	SGM (F SU)
	29.0	72.2	61.0	5.2	210.5	16 - < 40 F SU holdings
	687.3	1871.3	1811.0	159.7	5628.1	SGM (F SU)
	10.3	20.7	58.9	35.6	146.9	40 - < 100 F SU holdings
	622.6	1175.7	3357.8	2459.3	8896.3	SGM (F SU)
	1.8	4.1	6.9	19.8	39.2	>= 100 F SU holdings
	279.0	634.6	1216.4	3485.0	6802.9	SGM (F SU)
						Labour force
	128.0	210.0	254.6	154.9	1081.1	Total labour force, in AWU (L/01 to L/06)
	80.4	121.6	130.0	56.8	786.3	Holder's natural person
	80.3	121.4	129.7	56.5	784.7	Holder's manager
	43.8	70.8	74.9	31.1	371.9	Spouses (L/02)
	31.5	56.9	75.7	46.9	284.7	Other members of the holder's family (L/03)
	15.2	19.6	30.6	45.4	167.3	Non-family labour regularly employed (L/04)
						Number of working days of non-family workers not regularly employed (L/05 and L/06)
	2679.6	3304.6	4118.1	3364.6	20392.3	Distribution of holdings by age classes of holder
	11.0	22.2	29.0	11.5	104.1	- less than 35
	17.6	32.8	39.6	18.8	172.1	- from 35 to less than 45
	20.5	32.1	34.2	15.4	180.8	- from 45 to less than 55
	25.3	30.1	24.5	9.8	213.2	- from 55 to less than 65
	6.1	4.5	2.7	1.4	116.1	- 65 and over
						Distribution of holdings by worktime of holder (1)
	5.5	4.3	2.3	1.2	184.3	- > 0 to < 25 %
	7.2	6.2	3.6	1.3	93.4	- 25 % to < 50 %
	8.5	8.5	6.1	2.0	64.6	- 50 % to < 75 %
	9.5	10.2	8.9	3.9	56.7	- 75 % to < 100 %
	49.7	92.2	108.8	48.1	385.6	- 100 %
						Land use
						Number of holdings with
	38.9	55.1	52.3	21.0	291.6	- woodland (H/02)
	61.3	98.1	103.4	42.6	527.1	- permanent pasture and meadow (F)
	24.0	25.4	21.7	6.2	230.1	- permanent crops (G)
	71.7	114.6	126.3	59.4	585.2	- arable land (D)
	60.0	102.9	119.0	57.4	473.7	- cereals (D/01 to D/08)
	38.0	72.5	95.2	50.9	325.3	- common wheat and spelt (D/01)
	7.2	10.2	8.9	4.8	51.2	- potatoes (D/10)
	2.0	5.7	13.0	13.0	35.2	- sugar-beet (D/11)
	11.5	22.0	41.9	33.8	122.8	- industrial plants (D/13)
	7.6	7.2	5.0	1.9	57.0	- fruit and berry plantations (G/01)
	19.5	20.4	17.9	4.4	188.2	- vineyards (G/04)
	7.3	6.2	4.7	1.3	79.0	- vineyards usually producing quality wine (G/04a)
	0.9	0.9	0.7	0.2	19.6	- crops under glass (D/15, D/17 and G/07)
						Area under
	187.4	301.1	336.3	225.0	1532.9	- woodland (H/02)
	739.4	1563.3	2537.8	2450.0	8836.2	- permanent pasture and meadow (F)
	199.3	217.5	206.9	91.5	1177.7	- permanent crops (G)
	1071.3	2909.7	6012.9	7083.5	18056.2	- arable land (D)
	491.0	1223.5	2706.2	3515.9	8448.3	- cereals (D/01 to D/08)
	167.7	498.4	1339.5	2049.4	4209.5	- common wheat and spelt (D/01)
	11.2	22.2	34.7	69.9	148.5	- potatoes (D/10)
	6.8	28.2	112.2	304.1	454.6	- sugar-beet (D/11)
	57.2	160.7	487.7	797.8	1547.1	- industrial plants (D/13)
	37.9	46.3	41.6	29.5	224.5	- fruit and berry plantations (G/01)
	157.7	166.7	160.2	55.3	917.6	- vineyards (G/04)
	87.2	90.4	86.2	28.1	524.5	- vineyards usually producing quality wine (G/04a)
	0.5	0.3	0.4	0.2	7.4	- crops under glass (D/15, D/17 and G/07)
						Animals
						Number of holdings with
	67.6	107.6	113.0	45.2	588.7	- livestock (J/01 to J/17)
	6.8	9.9	11.5	5.7	67.0	- equidae (J/01)
	51.1	88.9	94.3	35.2	377.2	- bovine animals (J/02 to J/08)
	25.3	53.6	53.7	15.8	177.8	- dairy cows (J/07)
	28.6	46.9	55.6	23.2	214.8	- other cows (J/08)
	11.6	17.0	21.0	11.1	124.3	- sheep (J/09)
	4.8	6.7	6.8	2.8	38.2	- goats (J/10)
	16.9	25.7	24.3	7.5	105.9	- pigs (J/11 to J/13)
	4.6	7.8	7.3	2.1	26.9	- breeding sows (J/12)
	47.2	71.5	68.4	22.4	383.6	- poultry (J/14 to J/16)
	22.4	32.4	31.2	9.7	167.6	- table fowl (J/14)
	44.3	66.1	61.7	19.9	354.4	- laying hens (J/15)
						Number :
	36.2	49.0	61.5	43.3	326.6	- equidae (J/01)
	1696.7	4750.3	7789.6	4607.3	20290.4	- bovine animals (J/02 to J/08)
	458.2	1361.6	1863.3	785.2	4698.3	- dairy cows (J/07)
	344.5	802.8	1476.0	1037.2	4026.1	- other cows (J/08)
	946.2	1910.3	3282.8	2670.3	10452.5	- sheep (J/09)
	131.0	259.6	302.9	153.0	1055.9	- goats (J/10)
	1714.4	4009.2	4503.1	1671.5	13929.2	- pigs (J/11 to J/13)
	178.7	398.6	455.8	166.8	1401.8	- breeding sows (J/12)
	3064.0	5142.0	5924.0	2500.0	26361.0	- poultry (J/14 to J/16)
	1537.0	2659.0	2853.0	1195.0	11762.0	- table fowl (J/14)
	704.0	1052.0	1459.0	623.0	7455.0	- laying hens (J/15)

(1) Percentage of annual time worked by a full-time worker

**Les principaux résultats par classes de grandeur
des exploitations, en terme de SAU (ha) - 1993**

(Données en 1000)

	0 ha	> 0 - < 2 ha	2 - < 5 ha	5 - < 10 ha	10 - < 20 ha
Nombre total d'exploitations	0.5	3.3	12.7	22.2	44.9
SAU totale	-	4.0	45.6	167.4	664.1
Nombre d'exploitations en zone défavorisée	0.3	2.2	10.0	18.8	37.5
SAU	-	2.8	36.3	141.9	551.9
Nombre d'exploitations en zone de montagne	-	-	-	-	-
SAU	-	-	-	-	-
MBS totale	7.9	7.3	28.8	74.2	309.5
MBS < 2 UDE exploitations	0.3	2.7	8.8	9.0	5.4
MBS (UDE)	0.1	1.7	8.3	10.5	6.5
2 - < 4 UDE exploitations	0.1	0.4	2.5	7.8	11.9
MBS (UDE)	0.1	1.0	6.9	22.2	35.9
4 - < 8 UDE exploitations	0.1	0.1	1.0	3.8	15.5
MBS (UDE)	0.3	0.6	5.3	20.6	87.8
8 - < 16 UDE exploitations	0.0	0.1	0.3	1.3	8.6
MBS (UDE)	0.4	0.5	3.3	13.6	95.3
16 - < 40 UDE exploitations	0.0	0.0	0.1	0.3	3.4
MBS (UDE)	1.0	1.1	2.4	5.7	73.6
40 - < 100 UD exploitations	0.0	0.0	0.0	0.0	0.2
MBS (UDE)	1.5	1.3	1.9	1.5	8.6
>= 100 UDE exploitations	0.0	0.0	-	-	0.0
MBS (UDE)	4.4	1.0	-	-	1.8
Main d'oeuvre agricole					
Main d'oeuvre agricole totale, en UTA (L/01 à L/06)	0.9	3.3	11.4	23.8	59.5
Exploitants personnes physiques	0.5	3.3	12.7	22.1	44.8
Exploitants chef d'exploitation	0.5	3.2	12.4	21.6	43.8
Conjoints (L/02)	0.1	0.8	3.2	7.0	18.7
Autres membres de la famille de l'exploitant (L/03)	0.1	0.5	2.1	5.4	16.0
Main d'oeuvre non familiale régulièrement employée (L/04)	0.3	0.7	0.6	0.6	1.8
Nombre de journées de travail de la main d'oeuvre non familiale occupée régulièrement (L/05 et L/06)	6.1	44.5	32.0	53.4	161.3
Répartition des exploitations selon l'âge de l'exploitant					
- moins de 35 ans	0.1	0.6	2.0	3.4	6.4
- de 35 à moins de 45 ans	0.1	0.8	2.5	4.3	8.4
- de 45 à moins de 55 ans	0.1	0.7	2.8	4.2	9.1
- de 55 à moins de 65 ans	0.1	0.6	2.6	4.7	10.6
- 65 ans et plus	0.1	0.7	2.7	5.5	10.4
Répartition des exploitations selon le temps de travail de l'exploitant (1)					
- > 0 à < 25 %	0.1	0.9	2.6	2.7	3.2
- 25 % à < 50 %	0.0	0.4	2.2	3.3	4.2
- 50 % à < 75 %	0.0	0.3	1.9	3.0	4.7
- 75 % à < 100 %	0.0	0.3	1.0	2.1	3.8
- 100 %	0.3	1.4	5.1	10.9	29.0
Utilisation du sol					
Nombre d'exploitations ayant :					
- des superficies boisées (H/02)	0.0	0.2	0.8	1.5	3.7
- des prairies permanentes et pâturages (F)	-	2.6	11.5	20.9	43.3
- des cultures permanentes (G)	-	0.0	0.1	0.1	0.1
- des terres arables (D)	-	1.2	4.5	8.3	18.6
- des céréales (D/01 à D/08)	-	0.1	0.4	1.0	2.9
- du blé tendre ou de l'épautre (D/01)	-	0.0	0.0	0.1	0.3
- des pommes de terre (D/10)	-	0.2	1.0	1.7	3.6
- des betteraves sucrières (D/11)	-	-	0.1	0.1	0.3
- des plantes industrielles (D/13)	-	-	0.0	0.1	0.1
- des plantations d'arbres fruitiers et baies (G/01)	-	0.0	0.1	0.1	0.1
- des vignes (G/04)	-	-	-	-	-
- des vignes produisant normalement du vin de qualité (G/04a)	-	-	-	-	-
- des cultures sous verre (D/15, D/17 et G/07)	-	-	-	-	-
Superficie en :					
- superficies boisées (H/02)	0.2	0.5	3.2	4.1	10.9
- prairies permanentes et pâturages (F)	-	3.0	37.3	141.6	567.1
- cultures permanentes (G)	-	0.0	0.0	0.1	0.3
- terres arables (D)	-	1.0	8.2	25.7	96.7
- céréales (D/01 à D/08)	-	0.1	0.6	2.7	12.2
- blé tendre ou de l'épautre (D/01)	-	0.0	0.1	0.3	1.6
- pommes de terre (D/10)	-	0.1	0.3	0.6	1.5
- betteraves sucrières (D/11)	-	-	0.1	0.3	1.2
- plantes industrielles (D/13)	-	-	0.0	0.1	0.1
- plantations d'arbres fruitiers et baies (G/01)	-	0.0	0.0	0.1	0.3
- vignes (G/04)	-	-	-	-	-
- vignes produisant normalement du vin de qualité (G/04a)	-	-	-	-	-
- cultures sous verre (D/15, D/17 et G/07)	-	-	-	-	-
Animaux					
Nombre d'exploitations ayant :					
- des animaux (J/01 à J/17)	0.4	2.5	11.7	21.8	44.3
- des équidés (J/01)	0.1	0.3	1.6	2.3	4.6
- des bovins (J/02 à J/08)	0.2	1.8	9.0	18.7	41.1
- des vaches laitières (J/07)	0.0	0.2	1.1	2.6	10.0
- d'autres vaches (J/08)	0.1	0.7	5.1	11.8	27.2
- des ovins (J/09)	0.1	0.5	3.1	5.8	13.7
- des caprins (J/10)	0.0	0.1	0.4	0.8	1.6
- des porcins (J/11 à J/13)	0.1	0.1	0.1	0.2	0.5
- des truies reproductrices (J/12)	0.1	0.1	0.1	0.1	0.3
- des volailles (J/14 à J/16)	0.1	0.4	1.4	2.3	5.6
- des poulets de chair (J/14)	0.0	0.1	0.2	0.2	0.6
- des poules pondeuses (J/15)	0.0	0.3	1.3	2.1	4.8
Nombre :					
- d' équidés (J/01)	0.3	0.7	4.4	6.7	15.7
- de bovins (J/02 à J/08)	5.8	11.6	85.0	268.5	1078.9
- de vaches laitières (J/07)	1.0	0.8	6.8	19.8	139.6
- d'autres vaches (J/08)	1.0	2.0	17.6	60.0	207.9
- d' ovins (J/09)	8.8	31.0	166.5	381.3	1188.9
- de caprins (J/10)	0.1	0.3	1.7	3.1	3.9
- de porcins (J/11 à J/13)	244.2	120.8	66.6	39.2	119.3
- de truies reproductrices (J/12)	24.4	12.3	8.3	4.8	12.1
- de volailles (J/14 à J/16)	970	340	800	850	1520
- de poulets de chair (J/14)	550	250	610	660	1090
- de poules pondeuses (J/15)	200	50	80	170	280

(1) En pourcentage du temps annuel de travail d'une personne à temps complet

Main results by size classes of holdings,
 in terms of AA (ha) - 1993

(Data in 1000)

	20 - < 30 ha	30 - < 50 ha	50 - < 100 ha	>= 100 ha	Total	
29.4	27.4	15.3	3.7	159.4	Total number of holdings	
725.8	1060.0	1027.5	583.3	4277.6	Total AA	
22.3	18.2	8.2	1.8	119.2	Number of holdings in less favoured areas	
548.8	696.8	548.0	276.0	2802.5	AA	
-	-	-	-	-	Number of holdings in mountain areas	
-	-	-	-	-	AA	
400.7	652.3	622.2	290.3	2393.2	Total SGM	
0.9	0.2	0.1	0.0	27.3	SGM < 2 F SU holdings	
1.1	0.3	0.1	0.0	28.6	SGM (F-SU) holdings	
2.4	0.6	0.1	0.0	25.7	2 - < 4 F SU holdings	
7.6	1.9	0.4	0.1	76.0	SGM (F-SU) holdings	
7.5	2.8	0.4	0.1	31.2	4 - < 8 F SU holdings	
45.0	17.1	2.6	0.4	179.9	SGM (F-SU) holdings	
9.4	7.1	1.6	0.2	28.6	8 - < 16 F SU holdings	
107.1	85.3	19.5	2.7	327.6	SGM (F-SU) holdings	
8.6	12.7	6.3	0.8	32.2	16 - < 40 F SU holdings	
210.1	334.3	175.3	21.3	824.8	SGM (F-SU) holdings	
0.5	4.0	6.4	1.7	13.0	40 - < 100 ES holdings	
25.6	203.4	383.3	111.3	738.5	SGM (ESU) holdings	
0.0	0.1	0.3	1.0	1.4	>= 100 ESU holdings	
4.2	10.0	41.1	154.5	217.9	SGM (ESU) holdings	
					Labour force	
45.5	50.2	33.6	11.3	239.5	Total labour force, in AWU (L/01 to L/06)	
29.4	27.3	15.1	3.6	158.8	Holder's natural person	
28.6	26.4	14.5	3.4	154.3	Holder's manager	
14.7	16.5	10.0	2.3	73.3	Spouses (L/02)	
14.5	18.0	12.9	3.6	73.0	Other members of the holder's family (L/03)	
1.4	2.5	3.6	3.5	15.0	Non-family labour regularly employed (L/04)	
197.6	315.2	314.5	162.7	1287.2	Number of working days of non-family workers not regularly employed (L/05 and L/06)	
					Distribution of holdings by age classes of holder	
4.5	4.1	2.0	0.4	23.5	- less than 35	
5.9	5.8	3.2	0.7	31.6	- from 35 to less than 45	
6.4	6.5	3.9	1.1	34.6	- from 45 to less than 55	
7.1	6.5	3.7	0.8	36.7	- from 55 to less than 65	
5.5	4.5	2.4	0.5	32.3	- 65 and over	
					Distribution of holdings by worktime of holder (1)	
1.3	0.7	0.3	0.1	11.8	- > 0 to < 25 %	
2.0	1.5	0.7	0.1	14.4	- 25 % to < 50 %	
2.2	1.2	0.5	0.1	13.9	- 50 % to < 75 %	
1.7	1.0	0.4	0.1	10.6	- 75 % to < 100 %	
22.2	22.9	13.2	3.1	108.1	- 100 %	
					Land use	
					Number of holdings with	
3.4	4.0	3.2	1.1	18.0	- woodland (H/02)	
28.7	27.0	15.0	3.6	152.6	- permanent pasture and meadow (F)	
0.1	0.1	0.1	0.0	0.6	- permanent crops (G)	
13.8	14.9	9.7	2.6	73.6	- arable land (D)	
3.3	5.3	5.2	1.9	19.9	- cereals (D/01 to D/08)	
0.4	0.9	1.5	1.1	4.3	- common wheat and spelt (D/01)	
2.8	2.7	1.5	0.4	13.9	- potatoes (D/10)	
0.6	1.1	1.3	0.6	4.0	- sugar-beet (D/11)	
0.1	0.1	0.1	0.1	0.6	- industrial plants (D/13)	
0.1	0.1	0.1	0.0	0.6	- fruit and berry plantations (G/01)	
-	-	-	-	-	- vineyards (G/04)	
-	-	-	-	-	- vineyards usually producing quality wine (G/04a)	
-	-	-	-	-	- crops under glass (D/15, D/17 and G/07)	
					Area under	
9.8	11.9	13.9	19.9	74.4	- woodland (H/02)	
619.5	888.6	816.4	395.9	3469.4	- permanent pasture and meadow (F)	
0.1	0.5	0.3	0.3	1.6	- permanent crops (G)	
106.2	170.9	210.8	187.2	806.7	- arable land (D)	
19.1	45.8	87.0	106.7	274.2	- cereals (D/01 to D/08)	
2.6	7.5	20.3	44.9	77.4	- common wheat and spelt (D/01)	
1.8	2.8	3.7	6.2	16.9	- potatoes (D/10)	
2.2	5.9	10.7	9.9	30.3	- sugar-beet (D/11)	
0.1	0.3	0.5	2.2	3.2	- industrial plants (D/13)	
0.1	0.5	0.3	0.3	1.6	- fruit and berry plantations (G/01)	
-	-	-	-	-	- vineyards (G/04)	
-	-	-	-	-	- vineyards usually producing quality wine (G/04a)	
-	-	-	-	-	- crops under glass (D/15, D/17 and G/07)	
					Animals	
					Number of holdings with :	
29.0	27.1	14.9	3.5	155.1	- livestock (J/01 to J/17)	
2.8	3.2	2.5	0.9	18.1	- equidae (J/01)	
27.8	26.1	14.3	3.3	142.2	- bovine animals (J/02 to J/08)	
11.2	13.1	7.4	1.2	46.8	- dairy cows (J/07)	
18.1	16.5	9.2	2.1	90.7	- other cows (J/08)	
10.2	10.9	7.1	2.1	53.4	- sheep (J/09)	
1.0	1.0	0.6	0.1	5.6	- goats (J/10)	
0.5	0.6	0.4	0.1	2.6	- pigs (J/11 to J/13)	
0.3	0.5	0.3	0.1	1.8	- breeding sows (J/12)	
3.8	3.9	2.1	0.5	20.1	- poultry (J/14 to J/16)	
0.4	0.5	0.3	0.1	2.3	- table fowl (J/14)	
3.4	3.5	1.8	0.5	17.7	- laying hens (J/15)	
					Number :	
10.3	13.0	14.0	11.3	76.2	- equidae (J/01)	
1248.5	1911.3	1735.6	618.7	6963.8	- bovine animals (J/02 to J/08)	
253.3	437.0	377.1	107.7	1343.0	- dairy cows (J/07)	
188.9	227.8	173.5	60.6	939.3	- other cows (J/08)	
1223.1	1930.2	2001.9	987.5	7919.2	- sheep (J/09)	
2.3	3.3	1.6	0.4	16.8	- goats (J/10)	
151.7	387.8	306.4	134.2	1570.2	- pigs (J/11 to J/13)	
18.8	38.1	27.2	13.3	159.3	- breeding sows (J/12)	
1870	3000	2650	970	12970	- poultry (J/14 to J/16)	
1520	1880	1830	680	9070	- table fowl (J/14)	
230	940	290	280	2530	- laying hens (J/15)	

(1) Percentage of annual time worked by a full-time worker

Les principaux résultats par classes de grandeur
des exploitations, en termes de SAU (ha) - 1993

(Données en 1000)

	0 ha	> 0 - < 2 ha	2 - < 5 ha	5 - < 10 ha	10 - < 20 ha	
Nombre total d'exploitations	4.5	1365.0	558.4	269.0	157.5	
SAU totale	-	1161.6	1724.2	1855.6	2155.9	
Nombre d'exploitations en zone défavorisée	2.0	759.7	296.8	143.4	81.7	
SAU	-	643.6	913.2	984.6	1111.2	
Nombre d'exploitations en zone de montagne	1.4	483.5	191.4	86.6	46.0	
SAU	-	403.5	584.9	592.7	623.1	
MBS totale	136.0	2824.5	3033.4	2887.5	2918.3	
MBS < 2 UDE exploitations	1.3	1056.4	162.8	23.2	3.9	
MBS (UDE)	0.4	853.0	192.5	29.8	4.2	
2 - < 4 UDE exploitations	0.4	207.4	174.6	52.9	10.2	
MBS (UDE)	0.9	563.9	511.0	158.9	32.3	
4 - < 8 UDE exploitations	0.3	64.6	132.9	81.6	35.9	
MBS (UDE)	1.9	354.8	731.1	477.4	216.6	
8 - < 16 UDE exploitations	0.7	17.7	60.7	65.2	47.2	
MBS (UDE)	8.5	197.4	677.8	722.0	551.1	
16 - < 40 UDE exploitations	1.2	10.2	22.5	39.8	45.2	
MBS (UDE)	33.0	248.9	492.2	955.1	1100.9	
40 - < 100 UD exploitations	0.3	7.7	3.6	5.4	13.5	
MBS (UDE)	22.4	437.7	218.1	304.0	744.9	
>= 100 UDE exploitations	0.3	1.1	1.2	1.0	1.7	
MBS (UDE)	69.0	168.9	210.8	240.3	268.3	
Main d'oeuvre agricole						
Main d'oeuvre agricole totale, en UTA (L/01 à L/06)	6.1	532.1	417.6	306.2	240.8	
Exploitants personnes physiques	3.8	1362.7	557.0	268.0	156.1	
Exploitants chef d'exploitation	3.7	1299.4	534.3	258.6	151.0	
Conjoints (L/02)	1.5	519.0	271.9	142.9	88.3	
Autres membres de la famille de l'exploitant (L/03)	1.1	408.8	279.1	179.1	128.4	
Main d'oeuvre non familiale régulièrement employée (L/04)	3.0	12.5	4.4	5.2	6.1	
Nombre de journées de travail de la main d'oeuvre non familiale occupée régulièrement (L/05 et L/06)	81.9	6741.5	7118.8	6777.3	6620.3	
Répartition des exploitations selon l'âge de l'exploitant						
- moins de 35 ans	0.7	65.8	27.4	15.0	11.7	
- de 35 à moins de 45 ans	0.7	157.8	59.2	30.2	22.4	
- de 45 à moins de 55 ans	0.7	269.7	111.7	55.7	33.3	
- de 55 à moins de 65 ans	0.6	379.9	155.3	79.9	48.4	
- 65 ans et plus	1.1	489.5	203.4	87.2	40.4	
Répartition des exploitations selon le temps de travail de l'exploitant (1)						
- > 0 à < 25 %	1.5	1022.9	264.5	85.7	35.2	
- 25 % à < 50 %	0.3	195.8	116.7	45.0	20.2	
- 50 % à < 75 %	0.1	58.9	47.9	25.0	14.1	
- 75 % à < 100 %	0.3	38.8	46.2	29.6	16.9	
- 100 %	1.6	46.4	81.7	82.6	69.8	
Utilisation du sol						
Nombre d'exploitations ayant :						
- des superficies boisées (H/02)	0.4	268.9	141.8	83.0	51.5	
- des prairies permanentes et pâturages (F)	-	239.7	139.3	80.1	55.4	
- des cultures permanentes (G)	-	970.7	383.6	173.7	94.7	
- des terres arables (D)	-	604.9	387.9	213.1	138.7	
- des céréales (D/01 à D/08)	-	301.6	259.0	159.2	110.7	
- du blé tendre ou de l'épautre (D/01)	-	76.1	87.2	61.7	42.9	
- des pommes de terre (D/10)	-	74.8	31.0	19.8	8.3	
- des betteraves sucrières (D/11)	-	3.5	11.4	14.6	16.4	
- des plantes industrielles (D/13)	-	15.9	17.2	12.9	12.7	
- des plantations d'arbres fruitiers et baies (G/01)	-	204.4	115.4	49.8	26.4	
- des vignes (G/04)	-	499.0	236.6	116.9	63.1	
- des vignes produisant normalement du vin de qualité (G/04a)	-	63.1	35.9	24.2	13.2	
- des cultures sous verre (D/15, D/17 et G/07)	-	22.1	7.5	3.0	1.7	
Superficie en :						
- superficies boisées (H/02)	24.0	505.9	297.2	355.1	344.3	
- prairies permanentes et pâturages (F)	-	154.0	246.8	295.5	369.8	
- cultures permanentes (G)	-	584.9	626.2	491.4	369.3	
- terres arables (D)	-	390.9	834.6	1060.4	1411.4	
- céréales (D/01 à D/08)	-	200.6	459.1	563.4	733.5	
- blé tendre ou de l'épautre (D/01)	-	41.4	100.4	120.3	145.6	
- pommes de terre (D/10)	-	14.0	10.0	10.7	8.2	
- betteraves sucrières (D/11)	-	3.1	13.0	27.6	50.1	
- plantes industrielles (D/13)	-	8.8	23.6	30.1	51.4	
- plantations d'arbres fruitiers et baies (G/01)	-	95.1	141.4	114.3	90.0	
- vignes (G/04)	-	176.6	201.0	177.1	137.5	
- vignes produisant normalement du vin de qualité (G/04a)	-	30.2	47.2	49.6	44.5	
- cultures sous verre (D/15, D/17 et G/07)	-	7.1	4.6	2.7	1.5	
Animaux						
Nombre d'exploitations ayant :						
- des animaux (J/01 à J/17)	4.5	339.6	208.3	126.2	88.2	
- des équidés (J/01)	0.5	11.7	12.0	10.9	8.4	
- des bovins (J/02 à J/08)	1.1	35.5	63.4	62.5	52.3	
- des vaches laitières (J/07)	0.8	15.8	34.2	33.7	30.2	
- d'autres vaches (J/08)	0.3	7.2	14.2	18.5	15.2	
- des ovins (J/09)	1.2	32.2	34.0	28.5	23.8	
- des caprins (J/10)	0.5	22.3	18.7	14.7	10.6	
- des porcins (J/11 à J/13)	1.2	95.2	74.7	51.8	33.2	
- des truies reproductrices (J/12)	0.5	5.4	5.4	6.2	6.1	
- des volailles (J/14 à J/16)	0.6	270.1	157.1	89.2	54.4	
- des poulets de chair (J/14)	0.2	153.2	101.9	57.7	35.6	
- des poules pondeuses (J/15)	0.4	251.1	146.1	84.0	50.7	
Nombre :						
- d' équidés (J/01)	2.3	18.4	27.4	31.5	32.7	
- de bovins (J/02 à J/08)	240.3	388.2	616.0	923.5	1491.1	
- de vaches laitières (J/07)	24.5	65.8	163.6	295.9	534.3	
- d'autres vaches (J/08)	6.6	23.5	53.8	92.7	116.8	
- d' ovins (J/09)	396.2	440.9	750.1	838.9	1372.8	
- de caprins (J/10)	51.4	161.5	165.4	184.5	156.2	
- de porcins (J/11 à J/13)	895.8	468.2	616.1	1039.6	1030.3	
- de truies reproductrices (J/12)	33.0	35.5	50.2	111.5	88.2	
- de volailles (J/14 à J/16)	6960	25070	31540	27900	22740	
- de poulets de chair (J/14)	1820	16900	21610	17950	13380	
- de poules pondeuses (J/15)	2980	4780	6060	7150	4490	

(1) En pourcentage du temps annuel de travail d'une personne à temps complet

(Data in 1000)

	20 - < 30 ha	30 - < 50 ha	50 - < 100 ha	>= 100 ha	Total	
52.6	40.8	26.7	13.9	2488.4	Total number of holdings	
1263.0	1543.6	1830.3	3201.9	14736.1	Total AA	
27.0	23.0	15.7	8.9	1358.2	Number of holdings in less favoured areas	
649.2	872.7	1075.7	2202.6	8452.7	AA	
13.3	11.8	7.2	5.2	846.3	Number of holdings in mountain areas	
318.2	442.3	496.9	1466.9	4928.4	AA	
1620.2	1676.7	1704.8	2168.3	18969.7	Total SGM	
0.5	0.3	0.2	0.1	1248.6	SGM < 2 F SU holdings	
0.4	0.2	0.2	0.1	1080.8	SGM (F SU)	
1.3	0.7	0.2	0.1	447.8	2 - 4 F SU holdings	
4.1	2.1	0.7	0.2	1274.1	SGM (F SU)	
4.8	2.5	0.8	0.2	323.6	4 - 8 F SU holdings	
29.9	15.7	5.0	1.3	1833.6	SGM (F SU)	
14.2	8.5	3.0	0.8	218.0	8 - 16 F SU holdings	
170.2	102.8	36.8	10.1	2476.8	SGM (F SU)	
19.7	14.9	9.1	2.8	165.4	16 - 40 F SU holdings	
510.0	384.2	246.4	80.4	4051.1	SGM (F SU)	
10.5	11.0	8.6	3.7	64.2	40 - 100 F SU holdings	
616.6	667.3	558.1	238.3	3807.4	SGM (F SU)	
1.7	3.0	4.8	6.2	20.9	= 100 F SU holdings	
288.9	504.4	857.6	1838.0	4446.0	SGM (F SU)	
					Labour force	
102.6	91.0	72.2	68.1	1836.7	Total labour force, in AWU (L/01 to L/06)	
51.7	39.6	25.3	11.1	2475.3	Holder's natural person	
50.0	38.2	24.1	10.4	2369.7	Holder's manager	
26.9	19.2	11.3	4.4	1085.3	Spouses (L/02)	
50.3	42.3	27.1	12.8	1129.0	Other members of the holder's family (L/03)	
4.2	6.2	9.4	21.1	72.2	Non-family labour regularly employed (L/04)	
					Number of working days of non-family workers not regularly employed (L/05 and L/06)	
3998.8	4569.8	4737.5	6693.3	47339.2	Distribution of holdings by age classes of holder	
4.8	4.2	2.5	1.0	133.0	- less than 35	
7.5	6.3	4.5	2.0	290.5	- from 35 to less than 45	
11.5	8.7	6.1	2.7	500.2	- from 45 to less than 55	
16.4	11.1	6.6	2.9	701.1	- from 55 to less than 65	
11.5	9.4	5.7	2.5	850.6	- 65 and over	
					Distribution of holdings by worktime of holder (1)	
9.6	7.5	4.7	2.2	1433.8	- > 0 to < 25 %	
5.5	2.9	2.0	0.9	389.3	- 25 % to < 50 %	
3.5	2.7	1.4	0.6	154.3	- 50 % to < 75 %	
5.2	3.7	2.6	1.0	144.2	- 75 % to < 100 %	
28.0	22.7	14.6	6.4	353.8	- 100 %	
					Land use	
					Number of holdings with	
18.0	15.4	11.8	8.1	598.8	- woodland (H/02)	
20.3	19.3	14.3	9.3	577.7	- permanent pasture and meadow (F)	
28.2	19.4	12.0	5.6	1688.0	- permanent crops (G)	
46.9	36.2	23.8	11.0	1462.4	- arable land (D)	
37.7	29.2	18.9	8.7	925.0	- cereals (D/01 to D/08)	
13.8	9.5	5.5	2.5	299.0	- common wheat and spelt (D/01)	
2.3	1.3	0.7	0.6	138.6	- potatoes (D/10)	
6.6	5.2	3.3	2.0	63.0	- sugar-beet (D/11)	
5.2	4.7	3.5	2.3	74.3	- industrial plants (D/13)	
7.3	4.8	3.1	1.6	412.6	- fruit and berry plantations (G/01)	
17.6	11.9	6.6	2.9	954.6	- vineyards (G/04)	
3.6	2.8	1.7	1.1	145.7	- vineyards usually producing quality wine (G/04a)	
0.4	0.3	0.1	0.1	35.1	- crops under glass (D/15, D/17 and G/07)	
					Area under	
179.4	288.6	440.9	1586.5	4021.9	- woodland (H/02)	
239.9	383.0	551.4	1677.2	3917.8	- permanent pasture and meadow (F)	
163.5	142.3	147.4	163.1	2688.1	- permanent crops (G)	
858.0	1017.1	1130.7	1360.6	8063.8	- arable land (D)	
421.9	491.3	555.7	637.8	4063.3	- cereals (D/01 to D/08)	
70.6	70.5	72.2	99.3	720.1	- common wheat and spelt (D/01)	
4.2	4.2	2.6	3.8	57.8	- potatoes (D/10)	
33.4	38.2	38.8	65.3	269.5	- sugar-beet (D/11)	
33.2	38.3	56.2	90.1	331.6	- industrial plants (D/13)	
38.4	27.8	31.0	31.3	569.3	- fruit and berry plantations (G/01)	
52.3	48.9	45.6	56.3	895.3	- vineyards (G/04)	
16.1	18.1	15.8	25.3	246.8	- vineyards usually producing quality wine (G/04a)	
0.9	0.6	0.2	0.3	17.9	- crops under glass (D/15, D/17 and G/07)	
					Animals	
					Number of holdings with	
31.3	24.9	16.5	8.3	847.8	- livestock (J/01 to J/17)	
4.2	3.5	4.2	2.5	57.7	- equidae (J/01)	
20.0	16.5	10.7	5.5	267.3	- bovine animals (J/02 to J/08)	
11.3	9.1	5.5	2.6	143.1	- dairy cows (J/07)	
6.0	5.8	4.5	2.5	74.1	- other cows (J/08)	
9.4	9.8	7.7	3.8	150.4	- sheep (J/09)	
3.8	3.4	2.8	1.8	78.6	- goats (J/10)	
10.8	9.0	6.7	3.3	285.7	- pigs (J/11 to J/13)	
3.4	4.0	3.9	2.1	37.0	- breeding sows (J/12)	
15.9	11.2	5.8	2.1	606.4	- poultry (J/14 to J/16)	
9.3	6.5	3.3	1.0	368.6	- table fowl (J/14)	
14.9	10.4	5.4	1.9	564.9	- laying hens (J/15)	
					Number	
22.2	15.5	20.6	28.4	199.0	- equidae (J/01)	
1047.2	1198.5	900.2	786.4	7591.3	- bovine animals (J/02 to J/08)	
345.0	342.0	297.7	229.3	2298.0	- dairy cows (J/07)	
72.9	94.8	99.4	107.8	668.3	- other cows (J/08)	
1062.2	1676.1	2052.9	1798.9	10389.0	- sheep (J/09)	
136.1	107.1	146.3	213.0	1321.4	- goats (J/10)	
731.1	842.5	1034.1	1738.8	8396.3	- pigs (J/11 to J/13)	
61.9	71.6	90.3	167.5	709.6	- breeding sows (J/12)	
14170	7560	8490	5390	149830	- poultry (J/14 to J/16)	
6090	4440	4490	3080	89740	- table fowl (J/14)	
1470	1410	2830	1670	32840	- laying hens (J/15)	

(1) Percentage of annual time worked by a full-time worker

**Les principaux résultats par classes de grandeur
des exploitations, en termes de SAU (ha) - 1993**

(Données en 1000)

	0 ha	> 0 - < 2 ha	2 - < 5 ha	5 - < 10 ha	10 - < 20 ha
Nombre total d'exploitations	0.03	0.47	0.40	0.28	0.29
SAU totale	-	0.40	1.35	1.97	4.33
Nombre d'exploitations en zone défavorisée	0.03	0.47	0.40	0.28	0.29
SAU	-	0.40	1.35	1.97	4.33
Nombre d'exploitations en zone de montagne	-	-	-	-	-
SAU	-	-	-	-	-
MBS totale	0.10	2.49	5.34	4.23	2.82
MBS < 2 UDE exploitations	0.02	0.16	0.18	0.09	0.02
MBS (UDE)	0.02	0.15	0.15	0.11	0.03
2 -< 4 UDE exploitations	0.01	0.11	0.02	0.09	0.08
MBS (UDE)	0.02	0.33	0.04	0.24	0.24
4 -< 8 UDE exploitations	-	0.11	0.02	0.02	0.13
MBS (UDE)	-	0.63	0.10	0.12	0.69
8 -< 16 UDE exploitations	-	0.08	0.01	0.01	0.04
MBS (UDE)	-	0.85	0.17	0.09	0.45
16 -< 40 UDE exploitations	-	0.02	0.16	0.02	0.02
MBS (UDE)	-	0.40	4.40	0.47	0.35
40 -< 100 UD exploitations	-	-	0.01	0.06	0.01
MBS (UDE)	-	-	0.46	3.21	0.61
>= 100 UDE exploitations	-	-	-	-	-
MBS (UDE)	-	-	-	-	-
Main d'oeuvre agricole					
Main d'oeuvre agricole totale, en UTA (L/01 à L/06)	0.02	0.42	0.55	0.41	0.39
Exploitants personnes physiques	0.03	0.47	0.38	0.27	0.29
Exploitants chef d'exploitation	0.03	0.41	0.35	0.23	0.26
Conjoints (L/02)	-	0.19	0.18	0.12	0.13
Autres membres de la famille de l'exploitant (L/03)	-	0.10	0.11	0.14	0.14
Main d'oeuvre non familiale régulièrement employée (L/04)	-	0.09	0.11	0.08	0.06
Nombre de journées de travail de la main d'oeuvre non familiale occupée régulièrement (L/05 et L/06)	-	0.38	7.39	6.87	0.92
Répartition des exploitations selon l'âge de l'exploitant					
- moins de 35 ans	-	0.04	0.03	0.02	0.02
- de 35 à moins de 45 ans	0.01	0.07	0.05	0.05	0.04
- de 45 à moins de 55 ans	-	0.09	0.09	0.05	0.06
- de 55 à moins de 65 ans	0.01	0.11	0.11	0.06	0.08
- 65 ans et plus	-	0.16	0.10	0.10	0.10
Répartition des exploitations selon le temps de travail de l'exploitant (1)					
- > 0 à < 25 %	-	0.13	0.06	0.02	0.02
- 25 % à < 50 %	0.01	0.14	0.07	0.05	0.04
- 50 % à < 75 %	0.01	0.09	0.07	0.07	0.08
- 75 % à < 100 %	-	0.03	0.03	0.03	0.08
- 100 %	-	0.06	0.14	0.07	0.06
Utilisation du sol					
Nombre d'exploitations ayant :					
- des superficies boisées (H/02)	-	0.10	0.12	0.13	0.19
- des prairies permanentes et pâturages (F)	-	0.13	0.21	0.19	0.26
- des cultures permanentes (G)	-	0.34	0.20	0.08	0.02
- des terres arables (D)	-	0.11	0.14	0.16	0.25
- des céréales (D/01 à D/08)	-	0.01	0.06	0.12	0.23
- du blé tendre ou de l'épautre (D/01)	-	-	0.02	0.04	0.11
- des pommes de terre (D/10)	-	0.04	0.05	0.04	0.06
- des betteraves sucrières (D/11)	-	-	-	-	-
- des plantes industrielles (D/13)	-	-	-	0.01	0.02
- des plantations d'arbres fruitiers et baies (G/01)	-	0.01	0.02	0.01	-
- des vignes (G/04)	-	0.33	0.19	0.08	0.02
- des vignes produisant normalement du vin de qualité (G/04a)	-	0.33	0.19	0.08	0.02
- des cultures sous verre (D/15, D/17 et G/07)	-	0.04	0.01	-	-
Superficie en :					
- superficies boisées (H/02)	-	0.16	0.34	0.35	0.85
- prairies permanentes et pâturages (F)	-	0.13	0.55	0.95	2.19
- cultures permanentes (G)	-	0.21	0.58	0.45	0.13
- terres arables (D)	-	0.05	0.21	0.57	1.99
- céréales (D/01 à D/08)	-	0.01	0.11	0.39	1.32
- blé tendre ou de l'épautre (D/01)	-	-	0.02	0.06	0.25
- pommes de terre (D/10)	-	-	0.01	0.01	0.02
- betteraves sucrières (D/11)	-	-	-	-	-
- plantes industrielles (D/13)	-	-	-	0.01	0.06
- plantations d'arbres fruitiers et baies (G/01)	-	-	0.01	0.01	-
- vignes (G/04)	-	0.20	0.55	0.43	0.07
- vignes produisant normalement du vin de qualité (G/04a)	-	0.20	0.55	0.43	0.07
- cultures sous verre (D/15, D/17 et G/07)	-	-	-	-	-
Animaux					
Nombre d'exploitations ayant :					
- des animaux (J/01 à J/17)	0.03	0.15	0.21	0.19	0.26
- des équidés (J/01)	-	0.02	0.07	0.06	0.05
- des bovins (J/02 à J/08)	-	0.03	0.07	0.12	0.22
- des vaches laitières (J/07)	-	-	0.01	0.02	0.04
- d'autres vaches (J/08)	-	0.01	0.03	0.08	0.15
- des ovins (J/09)	-	0.03	0.06	0.03	0.03
- des caprins (J/10)	-	0.01	0.02	0.01	0.01
- des porcins (J/11 à J/13)	0.01	0.01	0.02	0.02	0.04
- des truies reproductrices (J/12)	0.01	-	0.01	0.01	0.02
- des volailles (J/14 à J/16)	0.01	0.10	0.12	0.10	0.12
- des poulets de chair (J/14)	-	0.01	0.02	0.01	0.01
- des poules pondeuses (J/15)	0.01	0.09	0.11	0.10	0.11
Nombre :					
- d' équidés (J/01)	-	0.06	0.27	0.33	0.26
- de bovins (J/02 à J/08)	-	0.13	0.35	1.44	4.66
- de vaches laitières (J/07)	-	-	0.02	0.08	0.36
- d'autres vaches (J/08)	-	0.03	0.07	0.39	1.36
- d' ovins (J/09)	-	0.50	1.25	1.01	1.06
- de caprins (J/10)	-	0.03	0.08	0.11	0.10
- de porcins (J/11 à J/13)	-	1.99	0.35	0.23	3.01
- de truies reproductrices (J/12)	0.06	-	0.07	0.04	0.26
- de volailles (J/14 à J/16)	10	-	-	-	-
- de poulets de chair (J/14)	-	-	-	-	-
- de poules pondeuses (J/15)	10	-	-	-	-

(1) En pourcentage du temps annuel de travail d'une personne à temps complet

(Data in 1000)

	20 - < 30 ha	30 - < 50 ha	50 - < 100 ha	>= 100 ha	Total	
	0.24	0.53	0.98	0.18	3.40	Total number of holdings
	6.03	21.52	68.20	23.42	127.21	Total AA
	0.24	0.53	0.98	0.18	3.40	Number of holdings in less favoured areas
	6.03	21.52	68.20	23.42	127.21	AA
	-	-	-	-	-	Number of holdings in mountain areas
	-	-	-	-	-	AA
	3.17	15.03	50.15	15.41	98.75	Total SGM
	-	-	-	-	0.47	SGM < 2 F SU holdings
	-	-	-	-	0.46	SGM (F SU) holdings
	0.01	-	-	-	0.30	2 - < 4 F SU holdings
	0.03	-	-	-	0.90	SGM (F SU) holdings
	0.08	0.02	-	-	0.37	4 - < 8 F SU holdings
	0.50	0.12	-	-	2.17	SGM (F SU) holdings
	0.07	0.10	0.01	-	0.32	8 - < 16 F SU holdings
	0.79	1.15	0.16	-	3.68	SGM (F SU) holdings
	0.07	0.32	0.21	0.01	0.82	16 - < 40 F SU holdings
	1.62	9.63	6.56	0.21	23.64	SGM (F SU) holdings
	0.01	0.09	0.76	0.14	1.07	40 - < 100 F SU holdings
	0.23	4.13	42.84	10.77	62.44	SGM (F SU) holdings
	-	-	0.01	0.03	0.04	= 100 F SU holdings
	-	-	0.58	4.43	5.47	SGM (F SU) holdings
						Labour force
	0.34	0.94	2.22	0.52	5.80	Total labour force, in AWU (L/01 to L/06)
	0.24	0.53	0.98	0.17	3.36	Holder's natural person
	0.21	0.48	0.92	0.16	3.04	Holder's manager
	0.13	0.31	0.71	0.14	1.92	Spouses (L/02)
	0.11	0.34	0.87	0.18	1.99	Other members of the holder's family (L/03)
	-	0.02	0.15	0.12	0.63	Non-family labour regularly employed (L/04)
						Number of working days of non-family
	0.29	2.34	3.93	0.76	22.87	workers not regularly employed (L/05 and L/06)
						Distribution of holdings by age classes of holder
	0.02	0.07	0.17	0.02	0.38	- less than 35
	0.03	0.11	0.32	0.07	0.74	- from 35 to less than 45
	0.05	0.13	0.26	0.04	0.78	- from 45 to less than 55
	0.08	0.15	0.19	0.03	0.82	- from 55 to less than 65
	0.06	0.06	0.05	0.01	0.64	- 65 and over
						Distribution of holdings by worktime of holder (1)
	-	-	-	-	0.24	- > 0 to < 25 %
	0.02	0.01	0.01	-	0.35	- 25 % to < 50 %
	0.03	0.05	0.04	-	0.43	- 50 % to < 75 %
	0.07	0.06	0.07	0.01	0.38	- 75 % to < 100 %
	0.12	0.40	0.85	0.15	1.85	- 100 %
						Land use
						Number of holdings with
	0.16	0.38	0.66	0.11	1.85	- woodland (H/02)
	0.23	0.52	0.98	0.18	2.69	- permanent pasture and meadow (F)
	-	0.01	0.02	-	0.68	- permanent crops (G)
	0.23	0.52	0.97	0.18	2.56	- arable land (D)
	0.21	0.49	0.93	0.18	2.25	- cereals (D/01 to D/08)
	0.10	0.32	0.74	0.15	1.48	- common wheat and spelt (D/01)
	0.09	0.15	0.25	0.05	0.74	- potatoes (D/10)
	-	-	-	-	0.01	- sugar-beet (D/11)
	0.02	0.05	0.12	0.07	0.27	- industrial plants (D/13)
	-	-	-	-	0.06	- fruit and berry plantations (G/01)
	-	0.01	0.02	-	0.65	- vineyards (G/04)
	-	0.01	0.02	-	0.65	- vineyards usually producing quality wine(G/04a)
	-	-	-	-	0.06	- crops under glass (D/15, D/17 and G/07)
						Area under
	0.52	1.67	4.20	1.13	9.24	- woodland (H/02)
	3.15	11.79	37.37	12.04	68.19	- permanent pasture and meadow (F)
	-	0.02	0.03	-	1.44	- permanent crops (G)
	2.85	9.70	30.77	11.36	57.50	- arable land (D)
	1.87	5.44	15.18	5.19	29.52	- cereals (D/01 to D/08)
	0.30	1.16	4.58	2.00	8.37	- common wheat and spelt (D/01)
	0.05	0.14	0.40	0.20	0.83	- potatoes (D/10)
	-	-	-	-	0.01	- sugar-beet (D/11)
	0.06	0.22	0.79	0.68	1.81	- industrial plants (D/13)
	-	-	-	-	0.05	- fruit and berry plantations (G/01)
	-	0.02	0.03	-	1.32	- vineyards (G/04)
	-	0.02	0.03	-	1.32	- vineyards usually producing quality wine(G/04a)
	-	-	-	-	-	- crops under glass (D/15, D/17 and G/07)
						Animals
						Number of holdings with :
	0.23	0.52	0.98	0.18	2.75	- livestock (J/01 to J/17)
	0.03	0.07	0.12	0.03	0.44	- equidae (J/01)
	0.21	0.51	0.97	0.18	2.31	- bovine animals (J/02 to J/08)
	0.08	0.37	0.87	0.16	1.55	- dairy cows (J/07)
	0.15	0.38	0.82	0.17	1.79	- other cows (J/08)
	0.01	0.02	0.04	0.01	0.24	- sheep (J/09)
	0.01	0.01	0.02	0.01	0.09	- goats (J/10)
	0.04	0.11	0.22	0.04	0.50	- pigs (J/11 to J/13)
	0.04	0.09	0.16	0.02	0.34	- breeding sows (J/12)
	0.11	0.21	0.36	0.06	1.18	- poultry (J/14 to J/16)
	0.01	0.02	0.03	0.01	0.12	- table fowl (J/14)
	0.11	0.20	0.35	0.05	1.14	- laying hens (J/15)
						Number :
	0.19	0.32	0.41	0.09	1.93	- equidae (J/01)
	7.92	35.54	119.87	38.91	208.88	- bovine animals (J/02 to J/08)
	1.18	8.85	31.36	8.33	50.18	- dairy cows (J/07)
	1.88	4.67	12.84	6.07	27.31	- other cows (J/08)
	1.12	1.25	0.38	0.19	6.78	- sheep (J/09)
	0.04	0.03	0.10	0.02	0.51	- goats (J/10)
	3.42	13.01	38.45	9.92	71.80	- pigs (J/11 to J/13)
	0.64	2.07	5.13	1.00	9.34	- breeding sows (J/12)
	10	20	20	-	70	- poultry (J/14 to J/16)
	-	-	-	-	10	- table fowl (J/14)
	10	20	10	-	60	- laying hens (J/15)

(1) Percentage of annual time worked by a full-time worker

**Les principaux résultats par classes de grandeur
des exploitations, en termes de SAU (ha) - 1993**

(Données en 1000)

	0 ha	> 0 - < 2 ha	2 - < 5 ha	5 - < 10 ha	10 - < 20 ha
Nombre total d'exploitations	2.4	19.5	18.9	19.3	22.4
SAU totale	-	19.6	63.3	138.3	325.4
Nombre d'exploitations en zone défavorisée	-	-	-	-	-
SAU	-	-	-	-	-
Nombre d'exploitations en zone de montagne	-	-	-	-	-
SAU	-	-	-	-	-
MBS totale	125.0	1306.5	945.7	754.5	1269.5
MBS < 2 UDE exploitations	0.1	0.1	-	-	-
MBS (UDE)	0.0	0.1	-	-	-
2 -< 4 UDE exploitations	0.1	0.5	1.2	0.0	-
MBS (UDE)	0.2	2.0	4.5	0.1	-
4 -< 8 UDE exploitations	0.3	2.7	5.8	3.0	0.0
MBS (UDE)	2.0	16.0	32.3	20.2	0.2
8 -< 16 UDE exploitations	0.4	2.8	3.6	6.3	2.2
MBS (UDE)	4.6	31.7	40.0	70.1	29.1
16 -< 40 UDE exploitations	0.5	3.6	3.3	4.8	7.8
MBS (UDE)	14.0	95.5	85.9	122.9	203.7
40 -< 100 UD exploitations	0.7	5.2	2.7	4.0	10.2
MBS (UDE)	42.6	341.8	170.8	249.5	648.5
>= 100 UDE exploitations	0.3	4.7	2.3	1.2	2.3
MBS (UDE)	61.6	819.6	612.1	291.6	387.9
Main d'oeuvre agricole					
Main d'oeuvre agricole totale, en UTA (L/01 à L/06)	4.5	41.5	32.8	29.4	39.1
Exploitants personnes physiques	2.1	18.6	18.3	18.9	22.1
Exploitants chef d'exploitation	2.1	18.6	18.3	18.9	22.1
Conjoints (L/02)	0.9	8.7	6.2	6.5	10.1
Autres membres de la famille de l'exploitant (L/03)	0.7	7.4	6.0	6.7	11.5
Main d'oeuvre non familiale régulièrement employée (L/04)	2.8	18.4	14.6	8.2	5.9
Nombre de journées de travail de la main d'oeuvre non familiale occupée régulièrement (L/05 et L/06)	7.6	471.4	321.8	312.3	456.8
Répartition des exploitations selon l'âge de l'exploitant					
- moins de 35 ans	0.6	3.0	1.9	1.6	1.9
- de 35 à moins de 45 ans	0.6	4.2	3.2	2.8	3.8
- de 45 à moins de 55 ans	0.5	5.2	4.2	4.1	5.6
- de 55 à moins de 65 ans	0.4	4.4	4.7	5.4	7.0
- 65 ans et plus	0.2	1.9	4.3	4.9	3.8
Répartition des exploitations selon le temps de travail de l'exploitant (1)					
- > 0 à < 25 %	0.2	1.3	2.6	2.4	1.0
- 25 % à < 50 %	0.4	2.3	3.3	2.4	1.1
- 50 % à < 75 %	0.4	2.3	3.1	2.7	1.6
- 75 % à < 100 %	0.2	0.9	1.3	1.4	1.1
- 100 %	1.1	11.9	7.9	10.0	17.3
Utilisation du sol					
Nombre d'exploitations ayant :					
- des superficies boisées (H/02)	0.1	0.6	0.9	1.1	1.6
- des prairies permanentes et pâturages (F)	-	7.7	13.0	14.5	18.1
- des cultures permanentes (G)	-	3.2	2.0	1.4	1.4
- des terres arables (D)	-	12.4	10.3	12.2	15.6
- des céréales (D/01 à D/08)	-	0.1	1.1	2.5	3.8
- du blé tendre ou de l'épautre (D/01)	-	0.0	0.4	1.1	2.1
- des pommes de terre (D/10)	-	0.4	1.3	2.0	3.4
- des betteraves sucrières (D/11)	-	0.1	1.1	2.3	4.0
- des plantes industrielles (D/13)	-	-	0.0	0.0	0.1
- des plantations d'arbres fruitiers et baies (G/01)	-	1.1	1.0	1.0	1.1
- des vignes (G/04)	-	-	-	-	-
- des vignes produisant normalement du vin de qualité (G/04a)	-	-	-	-	-
- des cultures sous verre (D/15, D/17 et G/07)	-	10.0	3.0	0.9	0.4
Superficie en :					
- superficies boisées (H/02)	0.8	0.5	1.2	3.3	4.0
- prairies permanentes et pâturages (F)	-	6.7	34.7	75.6	194.1
- cultures permanentes (G)	-	2.2	4.1	6.5	11.5
- terres arables (D)	-	10.7	24.6	56.2	119.8
- céréales (D/01 à D/08)	-	0.1	1.9	7.8	18.9
- blé tendre ou de l'épautre (D/01)	-	0.0	0.7	3.0	8.7
- pommes de terre (D/10)	-	0.1	1.0	3.5	11.3
- betteraves sucrières (D/11)	-	0.1	1.6	4.6	11.8
- plantes industrielles (D/13)	-	-	0.0	0.1	0.3
- plantations d'arbres fruitiers et baies (G/01)	-	0.8	2.0	4.5	9.9
- vignes (G/04)	-	-	-	-	-
- vignes produisant normalement du vin de qualité (G/04a)	-	-	-	-	-
- cultures sous verre (D/15, D/17 et G/07)	-	5.8	3.1	0.9	0.4
Animaux					
Nombre d'exploitations ayant :					
- des animaux (J/01 à J/17)	2.0	7.6	12.4	13.6	18.2
- des équidés (J/01)	0.2	2.2	3.9	3.5	3.6
- des bovins (J/02 à J/08)	0.4	2.1	6.2	9.0	15.3
- des vaches laitières (J/07)	0.0	0.3	1.4	3.6	10.9
- d'autres vaches (J/08)	0.1	0.6	2.4	3.1	3.7
- des ovins (J/09)	0.3	2.4	4.7	4.1	4.6
- des caprins (J/10)	0.1	0.4	0.6	0.5	0.4
- des porcins (J/11 à J/13)	1.1	3.8	3.8	4.9	7.2
- des truies reproductrices (J/12)	0.4	1.5	1.7	2.4	3.4
- des volailles (J/14 à J/16)	0.5	1.1	1.0	1.0	1.1
- des poulets de chair (J/14)	0.2	0.3	0.2	0.2	0.2
- des poules pondeuses (J/15)	0.3	0.8	0.7	0.8	0.8
Nombre :					
- d' équidés (J/01)	1.6	10.2	18.5	17.9	17.5
- de bovins (J/02 à J/08)	56.6	199.6	226.8	345.0	907.0
- de vaches laitières (J/07)	0.6	1.6	7.9	46.8	309.0
- d'autres vaches (J/08)	0.9	2.9	13.2	26.1	43.0
- d' ovins (J/09)	20.7	83.8	234.4	280.6	369.2
- de caprins (J/10)	3.9	11.7	9.1	12.4	10.4
- de porcins (J/11 à J/13)	810.2	2358.8	2285.3	2802.3	3603.8
- de truies reproductrices (J/12)	93.5	277.9	296.8	350.5	428.6
- de volailles (J/14 à J/16)	13890	22870	18590	14480	14650
- de poulets de chair (J/14)	5450	10760	7740	6030	6640
- de poules pondeuses (J/15)	7930	11680	10360	7990	7680

(1) En pourcentage du temps annuel de travail d'une personne à temps complet

(Data in 1000)

	20 - < 30 ha	30 - < 50 ha	50 - < 100 ha	>= 100 ha	Total	
	15.8	14.6	6.0	0.9	119.7	Total number of holdings
	387.4	551.7	383.2	145.9	2014.8	Total AA
	-	-	-	-	-	Number of holdings in less favoured areas
	-	-	-	-	-	AA
	-	-	-	-	-	Number of holdings in mountain areas
	-	-	-	-	-	AA
	1248.1	1510.4	879.3	234.7	8273.6	Total SGM
	-	-	-	-	0.1	SGM < 2 E.S.U. holdings
	-	-	-	-	0.1	SGM (E.S.U)
	-	-	-	-	1.9	2 - < 4 E.S.U. holdings
	-	-	-	-	6.8	SGM (E.S.U)
	-	-	-	-	11.9	4 - < 8 E.S.U. holdings
	-	-	-	-	70.7	SGM (E.S.U)
	0.0	0.0	-	-	15.2	8 - < 16 E.S.U. holdings
	0.2	0.1	-	-	175.9	SGM (E.S.U)
	2.3	0.3	0.0	0.0	22.6	16 - < 40 E.S.U. holdings
	71.3	10.6	0.5	0.1	604.4	SGM (E.S.U)
	10.4	7.6	1.5	0.0	42.1	40 - < 100 E.S. holdings
	736.7	566.5	118.2	1.9	2876.5	SGM (E.S.U)
	3.1	6.7	4.5	0.8	25.8	= 100 E.S.U. holdings
	439.9	933.3	760.6	232.6	4539.2	SGM (E.S.U)
						Labour force
	29.6	29.7	14.4	3.5	224.4	Total labour force, in AW/U (L/01 to L/06)
	15.6	14.4	5.7	0.7	116.5	Holder's natural person
	15.6	14.4	5.7	0.7	116.5	Holder's manager
	8.2	7.5	2.8	0.4	51.1	Spouses (L/02)
	10.3	11.4	5.8	1.0	60.8	Other members of the holder's family (L/03)
	2.9	3.6	3.1	1.8	61.3	Non-family labour regularly employed (L/04)
	207.2	174.1	92.7	43.4	2087.3	Number of working days of non-family workers not regularly employed (L/05 and L/06)
						Distribution of holdings by age classes of holder
	1.4	1.1	0.4	0.0	11.8	- less than 35
	3.5	3.3	1.3	0.2	22.6	- from 35 to less than 45
	4.4	4.5	1.9	0.3	30.6	- from 45 to less than 55
	4.5	4.1	1.6	0.2	32.4	- from 55 to less than 65
	1.9	1.5	0.6	0.1	19.1	- 65 and over
						Distribution of holdings by worktime of holder (1)
	0.2	0.2	0.1	0.0	8.0	- > 0 to < 25 %
	0.3	0.2	0.1	-	10.0	- 25 % to < 50 %
	0.5	0.3	0.1	-	10.9	- 50 % to < 75 %
	0.4	0.3	0.1	0.0	5.7	- 75 % to < 100 %
	14.2	13.4	5.4	0.7	81.9	- 100 %
						Land use
						Number of holdings with
	1.1	0.9	0.3	0.1	6.7	- woodland (H/02)
	13.4	11.6	3.8	0.5	82.5	- permanent pasture and meadow (F)
	0.5	0.4	0.2	0.0	9.0	- permanent crops (G)
	11.2	10.8	5.1	0.8	78.3	- arable land (D)
	3.1	4.4	3.2	0.7	18.9	- cereals (D/01 to D/08)
	2.1	3.3	2.7	0.5	12.2	- common wheat and spelt (D/01)
	3.2	4.5	3.3	0.6	18.8	- potatoes (D/10)
	3.5	4.8	3.4	0.7	19.8	- sugar-beet (D/11)
	0.1	0.4	0.3	0.1	1.1	- industrial plants (D/13)
	0.4	0.3	0.1	0.0	4.9	- fruit and berry plantations (G/01)
	-	-	-	-	-	- vineyards (G/04)
	-	-	-	-	-	- vineyards usually producing quality wine(G/04a)
	0.1	0.1	0.0	0.0	14.4	- crops under glass (D/15, D/17 and G/07)
						Area under
	4.2	5.4	1.6	46.2	67.3	- woodland (H/02)
	248.5	314.3	138.1	40.9	1052.8	- permanent pasture and meadow (F)
	4.4	2.9	1.7	0.3	33.5	- permanent crops (G)
	134.6	234.6	243.4	104.7	928.5	- arable land (D)
	21.7	46.2	58.6	28.1	183.4	- cereals (D/01 to D/08)
	12.7	31.0	42.8	19.1	118.0	- common wheat and spelt (D/01)
	19.4	47.4	65.5	27.6	175.9	- potatoes (D/10)
	15.2	32.0	37.3	14.2	116.7	- sugar-beet (D/11)
	0.6	1.6	2.1	2.5	7.3	- industrial plants (D/13)
	3.7	2.2	1.0	0.2	24.2	- fruit and berry plantations (G/01)
	-	-	-	-	-	- vineyards (G/04)
	-	-	-	-	-	- vineyards usually producing quality wine(G/04a)
	0.0	0.1	0.0	-	10.3	- crops under glass (D/15, D/17 and G/07)
						Animals
						Number of holdings with
	13.6	11.9	3.9	0.5	83.6	- livestock (J/01 to J/17)
	2.5	2.3	0.8	0.1	19.1	- equidae (J/01)
	12.7	11.0	3.3	0.3	60.2	- bovine animals (J/02 to J/08)
	11.3	10.0	2.8	0.2	40.5	- dairy cows (J/07)
	2.4	2.0	0.8	0.1	15.1	- other cows (J/08)
	3.8	3.9	1.4	0.2	25.4	- sheep (J/09)
	0.4	0.4	0.1	0.0	2.8	- goats (J/10)
	3.9	1.9	0.4	0.1	26.9	- pigs (J/11 to J/13)
	1.5	0.8	0.2	0.0	11.9	- breeding sows (J/12)
	0.5	0.3	0.1	0.0	5.7	- poultry (J/14 to J/16)
	0.1	0.1	0.1	0.0	1.5	- table fowl (J/14)
	0.4	0.2	0.1	0.0	4.0	- laying hens (J/15)
						Number:
	10.6	9.7	4.6	1.1	91.7	- equidae (J/01)
	1124.3	1304.0	549.0	84.6	4796.8	- bovine animals (J/02 to J/08)
	493.4	600.4	253.4	33.8	1746.7	- dairy cows (J/07)
	27.4	25.6	12.4	4.8	156.5	- other cows (J/08)
	309.0	396.2	175.7	46.8	1916.3	- sheep (J/09)
	4.4	3.1	1.2	0.5	56.8	- goats (J/10)
	1719.9	1026.6	290.3	67.4	14964.5	- pigs (J/11 to J/13)
	174.2	107.5	30.7	6.0	1765.6	- breeding sows (J/12)
	4710	5230	3050	960	98430	- poultry (J/14 to J/16)
	2280	3630	2390	850	45780	- table fowl (J/14)
	2220	1560	620	100	50140	- laying hens (J/15)

(1) Percentage of annual time worked by a full-time worker

Les principaux résultats par classes de grandeur
 des exploitations, en termes de SAU (ha) - 1993

(Données en 1000)

	0 ha	> 0 - < 2 ha	2 - < 5 ha	5 - < 10 ha	10 - < 20 ha
Nombre total d'exploitations	1.3	252.1	128.7	54.0	28.6
SAU totale	-	248.6	400.8	373.4	392.9
Nombre d'exploitations en zone défavorisée	0.8	167.0	87.7	38.9	23.0
SAU	-	163.6	273.4	271.3	316.2
Nombre d'exploitations en zone de montagne	0.2	119.5	65.4	28.4	15.5
SAU	-	118.5	203.8	197.4	211.7
MBS totale	31.5	451.5	525.4	404.6	330.2
MBS < 2 UDE exploitations	0.5	184.0	43.3	10.0	2.4
MBS (UDE)	0.4	181.9	49.9	12.8	2.5
2 - < 4 UDE exploitations	0.3	53.2	43.4	14.1	5.6
MBS (UDE)	0.8	142.3	126.7	41.3	17.2
4 - < 8 UDE exploitations	0.2	11.2	30.4	14.6	8.9
MBS (UDE)	1.0	58.0	165.8	84.0	50.3
8 - < 16 UDE exploitations	0.1	2.8	8.8	10.3	6.2
MBS (UDE)	1.5	28.9	92.8	115.5	69.4
16 - < 40 UDE exploitations	0.1	0.7	2.4	4.3	4.5
MBS (UDE)	2.7	16.1	55.2	93.9	114.6
40 - < 100 UD exploitations	0.1	0.2	0.4	0.5	1.0
MBS (UDE)	7.6	10.5	22.6	29.0	52.9
>= 100 UDE exploitations	0.1	0.1	0.1	0.2	0.1
MBS (UDE)	17.6	13.7	12.4	28.1	23.4
Main d'oeuvre agricole					
Main d'oeuvre agricole totale, en UTA (L/01 à L/06)	2.5	238.5	164.3	78.4	49.2
Exploitants personnes physiques	1.1	251.1	128.1	53.4	28.0
Exploitants chef d'exploitation	1.1	243.9	125.2	52.2	27.2
Conjoints (L/02)	0.6	178.7	100.3	42.0	21.6
Autres membres de la famille de l'exploitant (L/03)	0.3	170.9	103.0	43.3	22.4
Main d'oeuvre non familiale régulièrement employée (L/04)	1.8	8.9	9.0	7.7	7.4
Nombre de journées de travail de la main d'oeuvre non familiale occupée régulièrement (L/05 et L/06)	10.2	2277.6	2297.9	1821.3	1871.6
Répartition des exploitations selon l'âge de l'exploitant					
- moins de 35 ans	0.2	10.4	5.2	2.9	2.2
- de 35 à moins de 45 ans	0.2	29.1	14.8	6.7	4.1
- de 45 à moins de 55 ans	0.2	49.8	27.1	11.8	6.0
- de 55 à moins de 65 ans	0.3	70.7	38.8	16.6	8.3
- 65 ans et plus	0.2	91.1	42.2	15.4	7.4
Répartition des exploitations selon le temps de travail de l'exploitant (1)					
- > 0 à < 25 %	0.5	92.4	30.9	10.3	4.8
- 25 % à < 50 %	0.1	66.7	29.4	10.7	4.7
- 50 % à < 75 %	0.1	39.2	25.0	9.4	4.6
- 75 % à < 100 %	0.1	31.6	22.6	10.9	6.3
- 100 %	0.3	21.3	20.3	12.1	7.6
Utilisation du sol					
Nombre d'exploitations ayant :					
- des superficies boisées (H/02)	0.1	119.2	71.8	26.9	13.4
- des prairies permanentes et pâturages (F)	-	22.0	27.8	18.8	13.3
- des cultures permanentes (G)	-	209.4	110.4	45.3	23.1
- des terres arables (D)	-	191.7	111.5	48.5	26.0
- des céréales (D/01 à D/08)	-	125.7	79.3	33.2	17.9
- du blé tendre ou de l'épautre (D/01)	-	7.0	8.2	7.0	6.2
- des pommes de terre (D/10)	-	133.8	74.4	29.9	14.5
- des betteraves sucrières (D/11)	-	0.5	0.2	0.1	0.0
- des plantes industrielles (D/13)	-	1.3	0.6	0.5	0.6
- des plantations d'arbres fruitiers et baies (G/01)	-	47.5	32.1	19.2	12.0
- des vignes (G/04)	-	160.9	85.4	32.9	16.4
- des vignes produisant normalement du vin de qualité (G/04a)	-	36.5	19.6	6.0	2.5
- des cultures sous verre (D/15, D/17 et G/07)	-	-	-	-	-
Superficie en :					
- superficies boisées (H/02)	0.5	173.1	211.8	113.8	86.2
- prairies permanentes et pâturages (F)	-	10.0	32.7	49.5	69.8
- cultures permanentes (G)	-	99.1	149.0	130.0	119.3
- terres arables (D)	-	127.0	210.1	189.6	201.2
- céréales (D/01 à D/08)	-	57.8	91.1	68.8	68.0
- blé tendre ou de l'épautre (D/01)	-	2.0	5.9	9.7	17.1
- pommes de terre (D/10)	-	22.3	23.6	15.1	10.2
- betteraves sucrières (D/11)	-	0.2	0.1	0.1	0.1
- plantes industrielles (D/13)	-	0.2	0.9	1.6	3.2
- plantations d'arbres fruitiers et baies (G/01)	-	13.6	26.1	31.8	32.9
- vignes (G/04)	-	47.8	64.3	46.8	37.9
- vignes produisant normalement du vin de qualité (G/04a)	-	11.9	18.4	13.1	10.9
- cultures sous verre (D/15, D/17 et G/07)	-	-	-	-	-
Animaux					
Nombre d'exploitations ayant :					
- des animaux (J/01 à J/17)	1.3	197.2	106.0	44.2	23.6
- des équidés (J/01)	0.1	24.4	26.8	17.0	11.3
- des bovins (J/02 à J/08)	0.1	68.1	47.6	20.5	12.3
- des vaches laitières (J/07)	0.1	23.7	20.5	10.7	7.2
- d'autres vaches (J/08)	0.0	21.2	14.6	6.3	4.0
- des ovins (J/09)	0.5	36.3	23.1	9.7	5.9
- des caprins (J/10)	0.2	35.3	20.8	9.0	4.7
- des porcins (J/11 à J/13)	0.5	84.4	48.5	20.2	10.8
- des truies reproductrices (J/12)	0.4	30.8	16.4	6.3	2.9
- des volailles (J/14 à J/16)	0.3	167.9	88.4	35.4	18.4
- des poulets de chair (J/14)	0.2	99.0	55.8	22.5	11.6
- des poules pondeuses (J/15)	0.2	152.4	81.3	32.7	17.2
Nombre :					
- d' équidés (J/01)	0.1	26.9	31.5	22.3	17.1
- de bovins (J/02 à J/08)	3.2	167.1	222.2	203.6	199.8
- de vaches laitières (J/07)	0.3	42.0	69.1	78.2	80.5
- d'autres vaches (J/08)	0.3	34.3	31.6	19.9	17.5
- d' ovins (J/09)	46.4	260.3	281.3	245.2	230.9
- de caprins (J/10)	5.2	161.9	128.1	82.2	66.4
- de porcins (J/11 à J/13)	301.6	550.3	543.0	357.9	204.8
- de truies reproductrices (J/12)	36.3	84.3	76.2	47.1	27.7
- de volailles (J/14 à J/16)	5180	10290	7000	3450	3770
- de poulets de chair (J/14)	3130	7240	4390	2400	1510
- de poules pondeuses (J/15)	1760	2740	2290	860	2130

(1) En pourcentage du temps annuel de travail d'une personne à temps complet

(Data in 1000)

	20 - < 30 ha	30 - < 50 ha	50 - < 100 ha	>= 100 ha	Total	
	8.5	6.3	4.1	5.3	489.0	Total number of holdings
	206.0	241.9	288.3	1798.0	3949.9	Total AA
	7.1	5.4	3.6	5.0	338.4	Number of holdings in less favoured areas
	173.3	207.8	250.5	1675.7	3331.9	AA
	4.3	2.9	1.5	0.6	238.3	Number of holdings in mountain areas
	103.8	108.2	97.8	142.3	1183.5	AA
	141.5	139.6	122.0	297.0	2443.3	Total SGM
	0.6	0.3	0.2	0.1	241.2	SGM < 2 E SU holdings
	0.5	0.3	0.2	0.1	248.5	SGM (E SU) holdings
	0.9	0.4	0.3	0.1	118.3	2 - < 4 E SU holdings
	2.9	1.3	0.8	0.3	333.5	SGM (E SU) holdings
	2.6	1.3	0.7	0.3	70.1	4 - < 8 E SU holdings
	15.4	8.0	4.2	1.9	388.7	SGM (E SU) holdings
	2.2	2.2	1.2	0.8	34.5	8 - < 16 E SU holdings
	24.0	24.3	13.8	10.1	380.3	SGM (E SU) holdings
	1.5	1.3	1.1	1.9	17.8	16 - < 40 E SU holdings
	36.0	32.8	27.7	51.5	430.4	SGM (E SU) holdings
	0.7	0.6	0.4	1.4	5.3	40 - < 100 E SU holdings
	43.5	38.7	26.5	83.2	314.4	SGM (E SU) holdings
	0.1	0.2	0.3	0.7	1.7	>= 100 E SU holdings
	19.2	34.3	48.9	149.9	347.3	SGM (E SU) holdings
	16.8	15.5	12.0	27.5	604.7	Labour force
	8.1	5.9	3.8	4.4	483.9	Total labour force, in AWU (L/01 to L/06)
	7.9	5.7	3.6	4.1	470.9	Holder's natural person
	6.0	4.2	2.5	2.5	358.5	Holder's manager
	6.2	4.7	2.4	2.4	355.5	Spouses (L/02)
	4.1	5.3	4.7	16.8	65.6	Other members of the holder's family (L/03)
	756.6	862.1	805.3	1707.3	12410.0	Non-family labour regularly employed (L/04)
	0.6	0.5	0.3	0.5	22.8	Number of working days of non-family workers not regularly employed (L/05 and L/06)
	1.3	1.0	0.7	0.8	58.5	Distribution of holdings by age classes of holder
	1.9	1.4	0.9	0.9	99.9	- less than 35
	2.5	1.7	1.0	1.2	141.2	- from 35 to less than 45
	2.0	1.3	0.9	1.0	161.5	- from 45 to less than 55
	1.3	0.8	0.6	0.6	142.0	- from 55 to less than 65
	1.0	0.7	0.3	0.4	114.1	- 65 and over
	1.2	0.9	0.4	0.4	81.2	Distribution of holdings by worktime of holder (1)
	1.8	1.4	0.7	0.5	75.9	- > 0 to < 25 %
	2.7	2.2	1.8	2.5	70.7	- 25 % to < 50 %
	3.7	2.5	1.3	1.3	240.1	- 50 % to < 75 %
	4.3	3.3	2.0	3.0	94.7	- 75 % to < 100 %
	6.7	4.8	2.9	3.4	405.9	Land use
	7.9	5.8	3.8	5.0	400.2	Number of holdings with
	5.6	4.1	2.7	3.6	272.1	- woodland (H/02)
	2.4	1.9	1.4	2.2	36.2	- permanent pasture and meadow (F)
	3.7	2.2	1.0	0.4	259.9	- permanent crops (G)
	0.0	0.0	-	-	0.8	- arable land (D)
	0.3	0.4	0.4	1.2	5.4	- cereals (D/01 to D/08)
	3.5	2.3	1.2	0.8	118.5	- common wheat and spelt (D/01)
	4.3	2.9	1.4	0.8	305.1	- potatoes (D/10)
	0.6	0.5	0.2	0.2	66.1	- sugar-beet (D/11)
	36.5	35.6	52.1	171.0	880.6	- industrial plants (D/13)
	41.6	52.3	68.9	563.7	888.5	- fruit and berry plantations (G/01)
	51.3	54.5	48.9	104.9	756.9	- vineyards (G/04)
	112.4	134.5	170.2	1128.8	2273.8	- vineyards usually producing quality wine (G/04a)
	37.2	42.9	51.1	266.3	683.2	- crops under glass (D/15, D/17 and G/07)
	11.0	14.7	19.4	115.8	195.6	Area under
	3.0	2.1	0.8	0.8	77.9	- woodland (H/02)
	0.0	0.0	-	-	0.5	- permanent pasture and meadow (F)
	1.9	4.7	7.9	63.3	83.7	- permanent crops (G)
	13.8	13.0	9.4	9.6	150.2	- arable land (D)
	14.5	15.3	14.1	15.5	256.1	- cereals (D/01 to D/08)
	5.3	6.9	4.6	5.7	76.7	- common wheat and spelt (D/01)
	6.9	5.0	3.2	4.4	391.9	- potatoes (D/10)
	3.3	2.2	1.2	1.4	87.5	- sugar-beet (D/11)
	3.8	2.9	1.7	2.5	159.5	- industrial plants (D/13)
	2.3	1.8	0.8	0.4	67.5	- fruit and berry plantations (G/01)
	1.4	1.1	0.9	2.0	51.5	- vineyards (G/04)
	2.3	2.2	1.9	3.0	84.8	- vineyards usually producing quality wine (G/04a)
	1.6	1.2	0.8	1.0	74.5	- crops under glass (D/15, D/17 and G/07)
	3.3	2.3	1.4	1.7	172.9	Animals
	1.1	0.8	0.7	1.2	60.6	Number of holdings with
	5.1	3.5	2.0	1.9	322.9	- livestock (J/01 to J/17)
	3.3	2.3	1.4	1.5	197.4	- equidae (J/01)
	4.8	3.3	2.0	1.9	295.7	- bovine animals (J/02 to J/08)
	5.4	4.0	2.6	9.0	118.9	- dairy cows (J/07)
	83.0	76.7	60.8	266.8	1283.1	- other cows (J/08)
	32.9	30.5	18.3	20.1	371.8	- sheep (J/09)
	8.6	8.6	12.6	125.0	258.3	- goats (J/10)
	155.8	197.9	255.1	1113.3	2786.1	- pigs (J/11 to J/13)
	29.0	33.1	27.7	82.8	616.4	- breeding sows (J/12)
	109.3	119.3	120.9	310.9	2618.0	- poultry (J/14 to J/16)
	14.8	16.3	16.4	48.9	367.9	- table fowl (J/14)
	66.0	108.0	82.0	60.0	3286.0	- laying hens (J/15)
	41.0	79.0	21.0	3.0	2010.0	
	11.0	17.0	60.0	50.0	1115.0	

(1) Percentage of annual time worked by a full-time worker

**Les principaux résultats par classes de grandeur
des exploitations, en termes de SAU (ha) - 1993**

(Données en 1000)

	0 ha	> 0 - < 2 ha	2 - < 5 ha	5 - < 10 ha	10 - < 20 ha	
Nombre total d'exploitations	2.1	14.0	21.0	30.3	37.3	
SAU totale	-	15.3	68.8	222.6	535.3	
Nombre d'exploitations en zone défavorisée	0.4	1.6	4.6	10.1	14.1	
SAU	-	2.0	15.6	75.4	203.4	
Nombre d'exploitations en zone de montagne	-	-	-	-	-	
SAU	-	-	-	-	-	
MBS totale	173.1	124.5	174.0	185.6	330.4	
MBS < 2 UDE exploitations	1.3	8.2	12.4	14.6	9.8	
MBS (UDE)	0.2	4.3	8.1	10.3	5.6	
2 -< 4 UDE exploitations	0.1	1.4	3.5	7.8	7.5	
MBS (UDE)	0.2	4.2	9.8	22.2	22.5	
4 -< 8 UDE exploitations	0.1	1.2	1.8	4.4	10.0	
MBS (UDE)	0.5	6.8	9.8	23.8	57.5	
8 -< 16 UDE exploitations	0.1	1.1	1.3	1.7	5.8	
MBS (UDE)	1.1	12.4	14.7	19.0	63.6	
16 -< 40 UDE exploitations	0.2	1.3	1.0	1.2	3.1	
MBS (UDE)	4.4	34.1	25.1	27.6	77.5	
40 -< 100 UD exploitations	0.2	0.6	0.7	0.4	0.8	
MBS (UDE)	11.5	34.6	41.4	23.5	45.3	
>= 100 UDE exploitations	0.2	0.1	0.3	0.3	0.3	
MBS (UDE)	155.3	28.1	65.1	59.3	58.5	
Main d'oeuvre agricole						
Main d'oeuvre agricole totale, en UTA (L/01 à L/06)	6.0	19.3	23.1	29.1	41.1	
Exploitants physiques	1.7	13.2	20.1	29.2	36.0	
Exploitants chef d'exploitation	1.5	11.9	17.9	26.0	32.0	
Conjoints (L/02)	0.5	5.8	8.2	11.6	14.5	
Autres membres de la famille de l'exploitant (L/03)	0.5	4.4	6.3	9.5	14.3	
Main d'oeuvre non familiale régulièrement employée (L/04)	5.7	10.0	11.4	11.8	13.9	
Nombre de journées de travail de la main d'oeuvre non familiale occupée régulièrement (L/05 et L/06)	76.2	447.9	417.8	490.4	632.6	
Répartition des exploitations selon l'âge de l'exploitant						
- moins de 35 ans	0.1	0.8	1.3	1.7	2.1	
- de 35 à moins de 45 ans	0.3	2.7	3.6	4.7	5.2	
- de 45 à moins de 55 ans	0.5	3.9	5.7	7.7	9.3	
- de 55 à moins de 65 ans	0.5	3.1	4.9	7.1	9.5	
- 65 ans et plus	0.3	2.8	4.6	8.1	9.9	
Répartition des exploitations selon le temps de travail de l'exploitant (1)						
- > 0 à < 25 %	0.9	6.4	10.0	13.6	12.1	
- 25 % à < 50 %	0.1	1.7	2.8	4.1	5.3	
- 50 % à < 75 %	0.1	0.7	1.6	2.6	3.7	
- 75 % à < 100 %	0.1	0.5	0.9	1.6	2.2	
- 100 %	0.5	3.7	4.3	6.6	11.8	
Utilisation du sol						
Nombre d'exploitations ayant :						
- des superficies boisées (H/02)	0.5	1.4	2.8	4.4	6.2	
- des prairies permanentes et pâturages (F)	-	9.9	16.9	26.0	32.6	
- des cultures permanentes (G)	-	1.9	1.7	1.2	1.1	
- des terres arables (D)	-	6.3	7.4	10.0	15.8	
- des céréales (D/01 à D/08)	-	0.2	1.1	2.5	5.5	
- du blé tendre ou de l'épautre (D/01)	-	0.1	0.5	1.0	2.4	
- des pommes de terre (D/10)	-	0.3	0.9	1.1	2.1	
- des betteraves sucrières (D/11)	-	0.0	0.1	0.2	0.8	
- des plantes industrielles (D/13)	-	0.1	0.1	0.2	0.5	
- des plantations d'arbres fruitiers et baies (G/01)	-	0.8	1.1	0.8	0.9	
- des vignes (G/04)	-	0.1	0.1	0.1	0.0	
- des vignes produisant normalement du vin de qualité (G/04a)	-	-	-	-	-	
- des cultures sous verre (D/15, D/17 et G/07)	-	4.0	2.2	1.0	0.6	
Superficie en :						
- superficies boisées (H/02)	6.6	2.5	7.3	11.1	19.8	
- prairies permanentes et pâturages (F)	-	10.0	50.0	170.2	392.9	
- cultures permanentes (G)	-	0.9	2.0	2.9	5.1	
- terres arables (D)	-	4.5	16.8	49.5	137.3	
- céréales (D/01 à D/08)	-	0.3	2.6	10.9	38.0	
- blé tendre ou de l'épautre (D/01)	-	0.1	1.3	4.8	17.6	
- pommes de terre (D/10)	-	0.1	0.4	0.9	2.8	
- betteraves sucrières (D/11)	-	0.0	0.3	0.6	3.0	
- plantes industrielles (D/13)	-	0.1	0.3	0.8	3.9	
- plantations d'arbres fruitiers et baies (G/01)	-	0.4	1.1	2.1	4.2	
- vignes (G/04)	-	0.1	0.1	0.1	0.2	
- vignes produisant normalement du vin de qualité (G/04a)	-	-	-	-	-	
- cultures sous verre (D/15, D/17 et G/07)	-	0.7	0.5	0.4	0.2	
Animaux						
Nombre d'exploitations ayant :						
- des animaux (J/01 à J/17)	1.0	7.0	13.5	22.1	28.7	
- des équidés (J/01)	0.1	2.2	5.2	7.1	7.2	
- des bovins (J/02 à J/08)	0.1	1.7	5.2	12.2	20.4	
- des vaches laitières (J/07)	-	0.2	0.4	0.9	3.2	
- d'autres vaches (J/08)	0.0	0.8	2.5	6.3	11.6	
- des ovins (J/09)	0.0	2.6	5.9	9.2	12.6	
- des caprins (J/10)	0.1	1.0	1.7	1.8	1.6	
- des porcins (J/11 à J/13)	0.3	1.0	1.5	1.7	2.1	
- des truies reproductrices (J/12)	0.2	0.7	1.2	1.2	1.7	
- des volailles (J/14 à J/16)	0.6	3.2	5.1	6.4	6.8	
- des poulets de chair (J/14)	0.2	0.3	0.4	0.4	0.3	
- des poules pondeuses (J/15)	0.4	2.6	4.0	5.1	5.6	
Nombre :						
- d' équidés (J/01)	0.7	5.9	19.4	34.1	43.4	
- de bovins (J/02 à J/08)	4.5	18.7	64.2	198.8	564.4	
- de vaches laitières (J/07)	-	0.4	3.4	9.1	64.2	
- d'autres vaches (J/08)	0.8	3.2	11.1	36.0	102.6	
- d' ovins (J/09)	4.9	132.6	390.2	857.7	1816.4	
- de caprins (J/10)	0.4	7.8	12.0	10.9	11.6	
- de porcins (J/11 à J/13)	460.0	326.6	564.8	501.8	523.8	
- de truies reproductrices (J/12)	49.2	36.2	66.7	51.7	61.3	
- de volailles (J/14 à J/16)	25530	12000	16590	12710	14560	
- de poulets de chair (J/14)	15140	7930	10360	6370	6610	
- de poules pondeuses (J/15)	8080	3590	5570	5650	6520	

(1) En pourcentage du temps annuel de travail d'une personne à temps complet

(Data in 1000)

	20 - < 30 ha	30 - < 50 ha	50 - < 100 ha	>= 100 ha	Total	
24.8	34.1	41.2	38.7	243.5	Total number of holdings	
609.1	1334.0	2918.9	10678.8	16382.7	Total AA	
9.7	12.9	14.8	13.4	81.5	Number of holdings in less favoured areas	
238.0	503.3	1042.1	5343.1	7422.8	AA	
-	-	-	-	-	Number of holdings in mountain areas	
-	-	-	-	-	AA	
412.2	953.1	2080.9	4813.3	9247.1	Total SGM	
3.2	2.3	1.3	0.6	53.8	SGM < 2 F SU holdings	
1.4	0.9	0.4	0.3	31.4	SGM (F SU) holdings	
2.1	1.1	0.4	0.2	24.0	2 -< 4 F SU holdings	
6.3	3.3	1.3	0.5	70.2	SGM (F SU) holdings	
5.1	3.0	0.9	0.3	26.8	4 -< 8 F SU holdings	
30.8	18.8	5.5	1.5	155.0	SGM (F SU) holdings	
7.0	7.8	3.3	0.7	28.7	8 -< 16 F SU holdings	
79.8	93.2	40.8	9.2	333.8	SGM (F SU) holdings	
5.3	12.1	14.4	4.8	43.3	16 -< 40 F SU holdings	
135.0	310.0	399.2	139.2	1151.9	SGM (F SU) holdings	
1.9	7.3	17.1	14.7	43.6	40 -< 100 F SU holdings	
106.4	420.2	1082.2	1004.8	2769.8	SGM (F SU) holdings	
0.2	0.6	4.0	17.5	23.3	= 100 F SU holdings	
52.6	106.7	551.5	3657.9	4734.9	SGM (F SU) holdings	
					Labour force	
33.7	56.8	89.4	135.4	433.9	Total labour force, in AWU (L/01 to L/06)	
24.0	32.9	38.9	32.4	228.2	Holder's natural person	
21.4	29.3	34.1	27.1	201.2	Holder's manager	
10.8	16.7	21.9	17.8	107.9	Spouses (L/02)	
11.5	19.7	30.4	29.8	126.3	Other members of the holder's family (L/03)	
9.3	14.6	29.5	82.5	188.7	Non-family labour regularly employed (L/04)	
					Number of working days of non-family workers not regularly employed (L/05 and L/06)	
417.2	769.5	1250.0	2479.5	6981.0		
					Distribution of holdings by age classes of holder	
1.7	2.3	3.0	2.6	15.5	- less than 35	
3.7	5.5	7.3	6.6	39.7	- from 35 to less than 45	
6.1	9.0	11.2	9.7	63.0	- from 45 to less than 55	
6.5	8.8	10.4	8.1	58.7	- from 55 to less than 65	
6.0	7.3	7.1	5.3	51.3	- 65 and over	
					Distribution of holdings by worktime of holder (1)	
4.9	4.6	3.5	2.6	58.6	- > 0 to < 25 %	
2.5	2.2	2.0	1.6	22.3	- 25 % to < 50 %	
2.3	2.3	1.9	1.7	16.9	- 50 % to < 75 %	
1.8	2.3	2.4	2.5	14.3	- 75 % to < 100 %	
12.1	20.9	28.4	23.2	111.3	- 100 %	
					Land use	
					Number of holdings with	
4.8	8.4	13.9	18.7	61.1	- woodland (H/02)	
21.7	30.3	37.0	35.4	209.9	- permanent pasture and meadow (F)	
0.6	0.6	0.9	1.0	8.9	- permanent crops (G)	
13.6	22.5	32.5	33.5	141.4	- arable land (D)	
5.7	11.6	21.1	26.8	74.6	- cereals (D/01 to D/08)	
2.5	5.5	12.0	20.7	44.7	- common wheat and spelt (D/01)	
1.9	3.4	5.0	6.9	21.6	- potatoes (D/10)	
0.8	1.6	2.5	4.4	10.5	- sugar-beet (D/11)	
0.7	1.6	5.0	12.9	21.0	- industrial plants (D/13)	
0.5	0.6	0.8	0.8	6.2	- fruit and berry plantations (G/01)	
0.0	0.0	0.0	0.1	0.3	- vineyards (G/04)	
-	-	-	-	-	- vineyards usually producing quality wine (G/04a)	
0.3	0.3	0.3	0.2	9.0	- crops under glass (D/15, D/17 and G/07)	
					Area under	
18.3	30.9	67.2	248.6	412.3	- woodland (H/02)	
420.8	858.8	1613.5	6067.8	9584.1	- permanent pasture and meadow (F)	
4.2	5.9	9.8	16.8	47.6	- permanent crops (G)	
184.1	469.3	1295.6	4594.1	6751.1	- arable land (D)	
58.4	166.8	531.6	2234.3	3042.9	- cereals (D/01 to D/08)	
26.1	74.9	260.6	1389.2	1774.6	- common wheat and spelt (D/01)	
4.4	11.0	28.1	118.2	165.9	- potatoes (D/10)	
4.4	13.0	30.2	148.8	200.2	- sugar-beet (D/11)	
5.8	18.2	74.8	475.7	579.4	- industrial plants (D/13)	
3.5	4.9	8.7	14.2	39.1	- fruit and berry plantations (G/01)	
0.1	0.1	0.0	0.2	1.0	- vineyards (G/04)	
-	-	-	-	-	- vineyards usually producing quality wine (G/04a)	
0.1	0.1	0.1	0.1	2.1	- crops under glass (D/15, D/17 and G/07)	
					Animals	
					Number of holdings with	
20.5	29.1	36.0	33.2	191.1	- livestock (J/01 to J/17)	
4.2	5.7	6.9	8.2	46.7	- equidae (J/01)	
16.5	24.8	31.2	27.4	139.3	- bovine animals (J/02 to J/08)	
4.6	9.9	13.6	8.7	41.4	- dairy cows (J/07)	
9.0	12.6	15.8	16.1	74.7	- other cows (J/08)	
9.3	14.5	20.5	21.0	95.5	- sheep (J/09)	
1.0	1.2	1.1	0.9	10.5	- goats (J/10)	
1.7	2.5	2.9	2.6	16.2	- pigs (J/11 to J/13)	
1.2	1.9	2.1	1.9	12.0	- breeding sows (J/12)	
4.2	5.9	7.0	5.3	44.5	- poultry (J/14 to J/16)	
0.2	0.4	0.4	0.3	2.6	- table fowl (J/14)	
3.4	4.7	5.7	4.3	35.8	- laying hens (J/15)	
					Number:	
26.7	32.6	41.2	50.1	254.1	- equidae (J/01)	
750.6	1735.4	3476.6	4834.7	11647.9	- bovine animals (J/02 to J/08)	
148.7	454.7	963.1	1017.7	2661.1	- dairy cows (J/07)	
116.9	222.2	402.5	837.7	1732.9	- other cows (J/08)	
2011.1	4493.5	10643.9	23916.7	44266.9	- sheep (J/09)	
6.3	7.7	6.8	16.1	79.5	- goats (J/10)	
442.9	807.7	1257.2	2877.9	7762.7	- pigs (J/11 to J/13)	
50.6	94.3	139.0	341.1	890.1	- breeding sows (J/12)	
11040	12410	14200	25870	144910	- poultry (J/14 to J/16)	
5070	7750	7310	14280	80820	- table fowl (J/14)	
3190	3790	5280	9580	51260	- laying hens (J/15)	

(1) Percentage of annual time worked by a full-time worker

**Les principaux résultats par classes de grandeur
des exploitations, en termes de SAU (ha) - 1993**

(Données en 1000)

	0 ha	> 0 - < 2 ha	2 - < 5 ha	5 - < 10 ha	10 - < 20 ha
Nombre total d'exploitations	37.6	2659.9	1573.9	929.7	746.4
SAU totale	-	2452.9	4931.1	6495.6	10528.7
Nombre d'exploitations en zone défavorisée	19.3	1450.9	904.2	536.3	412.4
SAU	-	1357.1	2834.1	3733.6	5790.2
Nombre d'exploitations en zone de montagne	8.5	869.9	497.5	245.5	147.1
SAU	-	795.5	1537.5	1685.5	2019.8
MBS totale	1157.5	8124.1	9392.3	9362.0	12179.4
MBS < 2 UDE exploitations	9.0	1902.6	574.5	150.8	41.5
MBS (UDE)	6.1	1604.8	619.2	181.1	43.3
2 - < 4 UDE exploitations	5.0	459.7	403.0	213.1	92.2
MBS (UDE)	14.4	1271.5	1170.7	631.0	280.8
4 - < 8 UDE exploitations	6.6	175.2	346.9	240.9	184.7
MBS (UDE)	38.6	945.8	1950.6	1390.0	1091.5
8 - < 16 UDE exploitations	6.3	56.8	170.0	190.7	203.3
MBS (UDE)	72.7	633.4	1858.8	2130.1	2334.8
16 - < 40 UDE exploitations	5.5	35.3	56.7	105.8	167.3
MBS (UDE)	137.2	869.7	1307.0	2473.1	4061.5
40 - < 100 UD exploitations	3.2	21.9	15.5	22.6	48.4
MBS (UDE)	201.5	1330.1	967.7	1307.2	2803.3
>= 100 UDE exploitations	2.2	8.5	7.4	5.8	9.0
MBS (UDE)	687.1	1469.0	1518.2	1249.6	1564.1
Main d'oeuvre agricole					
Main d'oeuvre agricole totale, en UTA (L/01 à L/06)	59.9	1315.5	1240.3	973.3	970.0
Exploitants personnes physiques	33.8	2651.0	1566.1	922.9	738.5
Exploitants chef d'exploitation	32.6	2506.1	1484.9	878.2	708.2
Conjoints (L/02)	11.3	1131.0	780.7	468.9	376.0
Autres membres de la famille de l'exploitant (L/03)	8.7	890.5	745.8	519.8	433.1
Main d'oeuvre non familiale régulièrement employée (L/04)	30.4	96.3	79.1	64.9	78.7
Nombre de journées de travail de la main d'oeuvre non familiale occupée régulièrement (L/05 et L/06)	476.1	17627.5	21612.9	20645.6	21023.9
Répartition des exploitations selon l'âge de l'exploitant					
- moins de 35 ans	5.9	139.3	97.5	72.2	79.4
- de 35 à moins de 45 ans	6.8	323.0	198.1	137.9	131.8
- de 45 à moins de 55 ans	7.9	524.3	328.3	204.0	173.5
- de 55 à moins de 65 ans	8.7	744.6	454.1	280.0	220.5
- 65 ans et plus	4.5	919.8	488.3	228.9	133.4
Répartition des exploitations selon le temps de travail de l'exploitant (1)					
- > 0 à < 25 %	8.8	1830.1	755.2	322.8	170.3
- 25 % à < 50 %	3.1	403.7	305.4	170.6	111.4
- 50 % à < 75 %	2.4	151.7	156.4	99.5	79.4
- 75 % à < 100 %	2.8	96.9	115.0	82.3	64.1
- 100 %	16.7	168.4	233.5	246.6	312.0
Utilisation du sol					
Nombre d'exploitations ayant :					
- des superficies boisées (H/02)	3.0	512.0	359.7	244.2	223.3
- des prairies permanentes et pâturages (F)	-	492.8	495.3	389.3	410.6
- des cultures permanentes (G)	-	1839.8	972.1	470.3	284.0
- des terres arables (D)	0.0	1271.4	1018.8	680.3	584.3
- des céréales (D/01 à D/08)	-	620.0	645.8	475.7	432.4
- du blé tendre ou de l'épautre (D/01)	-	143.1	203.6	187.9	202.6
- des pommes de terre (D/10)	-	329.1	232.5	145.7	106.8
- des betteraves sucrières (D/11)	-	7.1	22.2	33.9	49.7
- des plantes industrielles (D/13)	-	54.1	87.1	81.2	84.5
- des plantations d'arbres fruitiers et baies (G/01)	-	436.6	325.0	171.5	106.9
- des vignes (G/04)	-	848.9	500.2	259.4	162.7
- des vignes produisant normalement du vin de qualité (G/04a)	-	160.0	107.8	68.5	51.7
- des cultures sous verre (D/15, D/17 et G/07)	0.0	82.5	30.6	13.1	7.4
Superficie en :					
- superficies boisées (H/02)	153.7	915.6	965.2	1109.5	1327.1
- prairies permanentes et pâturages (F)	-	368.0	1032.5	1723.1	3536.5
- cultures permanentes (G)	-	1176.4	1792.4	1642.8	1586.9
- terres arables (D)	-	849.5	2067.4	3108.0	5387.1
- céréales (D/01 à D/08)	-	383.4	1042.6	1599.8	2774.2
- blé tendre ou de l'épautre (D/01)	-	77.4	228.1	372.9	702.9
- pommes de terre (D/10)	-	53.8	64.8	65.4	87.9
- betteraves sucrières (D/11)	-	5.3	24.6	59.6	142.8
- plantes industrielles (D/13)	-	37.7	135.6	237.3	416.8
- plantations d'arbres fruitiers et baies (G/01)	-	207.4	378.6	372.2	378.2
- vignes (G/04)	-	314.8	479.5	514.3	603.5
- vignes produisant normalement du vin de qualité (G/04a)	-	80.0	159.7	217.3	305.9
- cultures sous verre (D/15, D/17 et G/07)	-	32.8	20.3	9.2	5.9
Animaux					
Nombre d'exploitations ayant :					
- des animaux (J/01 à J/17)	35.3	946.2	787.4	548.8	509.4
- des équidés (J/01)	3.5	111.7	148.4	104.9	86.3
- des bovins (J/02 à J/08)	6.4	191.9	268.0	265.6	327.8
- des vaches laitières (J/07)	2.8	83.8	126.0	129.0	169.9
- d'autres vaches (J/08)	2.4	59.5	92.0	99.3	134.8
- des ovins (J/09)	11.3	154.6	176.1	131.1	119.1
- des caprins (J/10)	8.4	133.9	132.2	80.1	50.3
- des porcins (J/11 à J/13)	9.9	272.0	239.0	188.8	177.5
- des truies reproductrices (J/12)	5.8	60.8	54.4	53.9	64.5
- des volailles (J/14 à J/16)	10.3	737.9	569.3	351.0	273.5
- des poulets de chair (J/14)	2.9	339.1	254.8	150.7	109.1
- des poules pondeuses (J/15)	7.6	687.8	533.4	332.0	257.9
Nombre :					
- d' équidés (J/01)	14.1	169.5	287.2	275.4	309.5
- de bovins (J/02 à J/08)	640.1	1259.1	2324.7	3869.2	8850.2
- de vaches laitières (J/07)	80.4	224.4	569.3	1057.3	2544.3
- d'autres vaches (J/08)	44.3	160.7	342.3	552.9	1120.6
- d' ovins (J/09)	2847.9	3038.1	5519.9	6437.5	9401.6
- de caprins (J/10)	739.7	1478.2	1771.6	1489.5	1335.7
- de porcins (J/11 à J/13)	6683.3	6146.7	7171.6	9105.4	13553.2
- de truies reproductrices (J/12)	704.8	719.7	892.2	1189.5	1735.0
- de volailles (J/14 à J/16)	153310	121200	123060	95470	108730
- de poulets de chair (J/14)	65860	69980	66700	52660	53600
- de poules pondeuses (J/15)	72010	39370	46270	32870	39240

(1) En pourcentage du temps annuel de travail d'une personne à temps complet

(Data in 1000)

	20 - < 30 ha	30 - < 50 ha	50 - < 100 ha	>= 100 ha	Total	
	378 3	404 2	344 8	189 2	7264 0	Total number of holdings
	9235 2	15564 2	23733 7	46012 1	118953 5	Total AA
	193 0	193 2	159 6	89 5	3958 3	Number of holdings in less favoured areas
	4696 7	7415 2	10996 8	25310 7	62134 3	AA
	54 9	53 6	40 1	22 4	1939 4	Number of holdings in mountain areas
	1321 3	2032 9	2733 6	6296 9	18422 9	AA
	9747 5	14457 4	17966 8	21499 1	103886 1	Total SGM
	7 7	4 6	2 3	1 0	2694 0	SGM < 2 F SU holdings;
	6 2	3 5	1 2	0 6	2466 0	SGM (F SU) holdings;
	13 8	5 1	2 2	0 6	1194 6	2 - 4 F SU holdings;
	44 0	15 8	6 9	2 0	3436 8	SGM (F SU) holdings;
	54 3	25 7	6 0	2 0	1042 3	4 - 8 F SU holdings;
	327 3	161 7	37 7	11 9	5955 1	SGM (F SU) holdings;
	102 0	74 4	30 8	7 3	841 7	8 - 16 F SU holdings;
	1199 4	901 0	381 3	91 5	9602 9	SGM (F SU) holdings;
	137 7	176 2	127 0	33 9	845 4	16 - 40 F SU holdings;
	3506 1	4687 9	3599 5	951 9	21593 9	SGM (F SU) holdings;
	54 0	100 0	145 3	78 6	489 6	40 - 100 F SU holdings;
	3220 7	5864 4	8894 6	5320 5	29909 9	SGM (F SU) holdings;
	8 8	18 1	31 1	65 7	156 4	>= 100 F SU holdings;
	1443 8	2823 3	5045 6	15120 7	30921 5	SGM (F SU)
	582 5	699 0	691 0	703 0	7234 6	Labour force
	371 3	396 6	333 6	160 7	7174 4	Total labour force, in AWU (L/01 to L/06)
	358 9	383 6	320 6	149 2	6822 2	Holder's natural person
	194 7	217 0	181 6	75 7	3436 9	Holder's manager
	224 5	250 1	229 0	125 3	3426 6	Spouses (L/02)
	53 9	75 2	118 4	365 6	962 6	Other members of the holder's family (L/03)
	12348 5	14747 0	16767 3	27635 7	152884 4	Non-family labour regularly employed (L/04)
	47 5	59 4	54 3	22 4	577 8	Number of working days of non-family workers not regularly employed (L/05 and L/06)
	73 0	90 1	85 0	40 5	1086 2	Distribution of holdings by age classes of holder
	92 2	102 2	89 4	44 3	1566 1	- less than 35
	109 0	103 5	77 2	36 6	2034 1	- from 35 to less than 45
	49 6	41 4	27 7	16 9	1910 3	- from 45 to less than 55
	50 0	37 9	25 4	16 7	3217 3	- from 55 to less than 65
	38 6	25 6	15 6	7 2	1081 0	- 65 and over
	32 3	25 7	16 7	8 1	573 0	Distribution of holdings by worktime of holder (1)
	28 3	24 9	20 7	10 7	445 5	- > 0 to < 25 %
	221 6	280 6	254 1	116 9	1859 3	- 25 % to < 50 %
						- 50 % to < 75 %
						- 75 % to < 100 %
						- 100 %
	127 3	141 8	121 8	68 1	1891 2	Land use
	245 5	285 6	243 1	130 0	2692 2	Number of holdings with
	105 3	85 3	65 0	33 1	3854 9	- woodland (H/02)
	307 9	347 2	310 8	168 2	4688 9	- permanent pasture and meadow (F)
	238 6	283 6	269 9	150 6	3116 6	- permanent crops (G)
	130 0	170 9	181 7	108 4	1328 3	- arable land (D)
	48 7	48 9	38 2	20 6	970 5	- cereals (D/01 to D/08)
	33 3	42 2	46 7	33 4	268 5	- common wheat and spelt (D/01)
	49 5	70 2	97 4	84 5	608 4	- potatoes (D/10)
	37 7	28 5	19 3	10 5	1135 0	- sugar-beet (D/11)
	52 1	50 8	38 5	14 2	1936 9	- industrial plants (D/13)
	20 2	16 5	12 2	5 0	441 8	- fruit and berry plantations (G/01)
	2 6	2 0	1 4	0 9	149 5	- vineyards (G/04)
						- vineyards usually producing quality wine (G/04a)
						- crops under glass (D/15, D/17 and G/07)
	898 5	1332 9	1657 8	4925 4	13285 6	Area under
	3427 8	5776 2	6026 8	18479 7	42370 5	- woodland (H/02)
	873 8	858 4	918 6	1093 7	9943 0	- permanent pasture and meadow (F)
	4924 3	8918 4	14776 7	26433 0	66464 4	- permanent crops (G)
	2457 3	4225 0	7037 7	12645 6	32165 5	- arable land (D)
	699 6	1323 0	2780 7	5638 0	11882 5	- cereals (D/01 to D/08)
	86 9	188 1	250 0	381 0	1158 0	- common wheat and spelt (D/01)
	141 3	255 8	445 1	908 2	1982 7	- potatoes (D/10)
	328 7	590 5	1233 9	3475 6	6455 2	- sugar-beet (D/11)
	197 4	188 0	173 3	208 8	2103 8	- industrial plants (D/13)
	357 2	364 4	367 2	280 0	3280 9	- fruit and berry plantations (G/01)
	186 5	195 5	189 6	144 9	1479 5	- vineyards (G/04)
	2 7	2 2	1 9	2 5	77 4	- vineyards usually producing quality wine (G/04a)
						- crops under glass (D/15, D/17 and G/07)
	287 0	324 3	272 8	132 8	3843 8	Animals
	40 6	44 1	41 8	29 2	610 4	Number of holdings with
	213 0	254 3	212 2	95 1	1834 1	- livestock (J/01 to J/17)
	126 7	161 5	125 5	39 7	965 0	- equidae (J/01)
	88 1	108 0	104 9	56 9	745 9	- bovine animals (J/02 to J/08)
	63 5	74 8	74 4	54 8	859 7	- dairy cows (J/07)
	20 3	21 2	17 2	12 1	475 6	- other cows (J/08)
	95 7	98 8	75 7	30 8	1188 2	- sheep (J/09)
	42 3	46 2	33 5	16 3	377 7	- goats (J/10)
	132 3	141 8	115 0	44 8	2375 9	- pigs (J/11 to J/13)
	48 7	51 8	42 6	16 1	1015 7	- breeding sows (J/12)
	124 3	131 1	104 1	40 2	2218 4	- poultry (J/14 to J/16)
						- table fowl (J/14)
						- laying hens (J/15)
	182 1	196 3	213 4	206 3	1853 7	Number:
	9745 1	16768 7	20067 6	15873 4	79398 0	- equidae (J/01)
	2993 6	5034 0	5424 7	3553 0	21480 9	- bovine animals (J/02 to J/08)
	1021 5	1707 8	2539 7	2850 7	10340 4	- dairy cows (J/07)
	7709 7	13230 2	21406 9	37163 2	106754 9	- other cows (J/08)
	743 0	835 6	930 6	1012 0	10335 8	- sheep (J/09)
	11773 9	18343 1	19001 7	16134 4	107913 3	- goats (J/10)
	1439 5	2107 2	1844 9	1985 2	12617 9	- pigs (J/11 to J/13)
	80300	100890	112260	78360	973580	- breeding sows (J/12)
	39860	56530	57900	40830	503920	- poultry (J/14 to J/16)
	20930	25760	32460	26740	335640	- table fowl (J/14)
						- laying hens (J/15)

(1) Percentage of annual time worked by a full-time worker

Belgique/België
Les principaux résultats par classes de dimension économique
des exploitations, en termes de MBS (UDE) - 1993



(Données en 1000)

	> 0 - < 2	2 - < 4	4 - < 8	8 - < 16
Nombre total d'exploitations	9.1	6.2	7.3	8.6
SAU totale	12.2	20.2	39.7	78.3
SAU < 1 exploitations	6.9	1.5	1.1	1.0
SAU 1 < 5 exploitations	6.3	1.5	0.9	0.8
SAU 5 < 10 exploitations	2.0	2.4	1.3	0.6
SAU 10 < 20 exploitations	5.3	7.3	4.0	1.8
SAU 20 < 30 exploitations	0.1	2.2	3.5	2.3
SAU 30 < 50 exploitations	0.6	10.9	20.1	13.6
SAU >= 50 exploitations	-	0.1	1.4	3.7
	-	0.5	14.0	41.3
	-	-	0.0	1.0
	-	-	0.7	20.6
	-	-	-	0.0
	-	-	-	0.3
	-	-	-	-
	-	-	-	-
Marge brute standard totale	9.5	18.0	42.6	100.7
Main d'oeuvre agricole				
Main d'oeuvre agricole totale, en UTA (L/01 à L/06)	2.7	2.7	4.5	7.6
Exploitants personnes physiques	9.0	6.1	7.3	8.4
Exploitants chef d'exploitation	9.0	6.1	7.2	8.4
Exploitants : UTA	2.1	2.1	3.5	5.8
Membres de la famille de l'exploitant (L/02 + L/03)	2.3	1.9	2.8	4.1
Membres de la famille de l'exploitant : UTA	0.5	0.5	0.8	1.4
Main d'oeuvre non familiale régulièrement employée (L/04)	0.2	0.2	0.3	0.5
Main d'oeuvre non familiale régulièrement employée : UTA	0.1	0.1	0.2	0.3
Répartition des exploitations selon l'âge de l'exploitant :				
- moins de 35 ans	0.4	0.3	0.5	0.7
- de 35 à moins de 45 ans	0.8	0.7	0.9	1.2
- de 45 à moins de 55 ans	1.2	0.8	1.0	1.6
- de 55 à moins de 65 ans	2.1	1.5	2.0	2.8
- 65 ans et plus	4.6	2.9	3.0	2.1
Répartition des exploitations selon le temps de travail de l'exploitant				
- > 0 à < 25 %	6.8	3.4	2.6	1.5
- 25 % à < 50 %	1.4	1.4	1.8	1.5
- 50 % à < 75 %	0.3	0.4	0.6	0.8
- 75 % à < 100 %	0.1	0.2	0.3	0.6
- 100 %	0.5	0.8	1.9	4.1
Répartition (en %) de la SAU selon le mode de faire valoir				
- faire valoir direct	70.7	60.5	51.0	41.4
- fermage	28.6	38.7	48.2	57.8
- métayage et d'autres	0.9	0.8	0.9	0.8
Autre activité lucrative (AAL)				
Nombre d'exploitants chefs d'exploitation ayant une AAL	3.8	2.5	2.5	2.1
- dont AAL principale	3.8	2.3	2.3	1.8
Nombre de conjoints ayant une AAL	0.5	0.4	0.5	0.8
- dont AAL principale	0.5	0.4	0.5	0.7
Nombre d'autres membres de la famille de l'exploitant ayant une AAL	0.2	0.2	0.3	0.4
- dont AAL principale	0.2	0.2	0.2	0.4
Utilisation du sol				
Nombre d'exploitations ayant :				
- des superficies boisées (H/02)	0.2	0.2	0.2	0.3
- des prairies permanentes et pâturages (F)	6.3	4.4	5.2	6.1
- des cultures permanentes (G)	0.3	0.4	0.4	0.5
- des terres arables (D)	4.3	4.0	5.3	6.7
- des céréales (D/01 à D/08)	1.8	2.1	3.2	4.3
- du blé tendre ou de l'épautre (D/01)	0.9	1.2	2.0	3.1
- des pommes de terre (D/10)	1.3	1.2	1.6	2.1
- des betteraves sucrières (D/11)	0.1	0.2	0.7	1.4
- des plantations d'arbres fruitiers et baies (G/01)	0.2	0.2	0.3	0.3
- des vignes (G/04)	-	-	-	-
- des vignes produisant normalement du vin de qualité (G/04a)	-	-	-	-
- superficies irriguées (I/03b)	:	:	:	:
Superficie en :				
- superficies boisées (H/02)	0.4	0.4	0.6	0.7
- prairies permanentes et pâturages (F)	8.0	11.8	21.0	38.1
- cultures permanentes (G)	0.0	0.1	0.2	0.4
- terres arables (D)	4.1	8.3	18.5	39.8
- céréales (D/01 à D/08)	1.5	3.4	7.8	17.3
- blé tendre ou de l'épautre (D/01)	0.6	1.4	3.7	9.2
- pommes de terre (D/10)	0.2	0.3	0.8	1.9
- betteraves sucrières (D/11)	0.0	0.2	1.0	2.9
- plantations d'arbres fruitiers et baies (G/01)	0.0	0.1	0.2	0.3
- vignes (G/04)	-	-	-	-
- vignes produisant normalement du vin de qualité (G/04a)	-	-	-	-
- cultures sous verre (D/15, D/17 et G/07)	-	0.0	0.0	0.0
- superficies irriguées (I/03b)	:	:	:	:
Animaux				
Nombre d'exploitations ayant :				
- des animaux (J/01 à J/17)	6.1	4.6	5.7	6.9
- des bovins (J/02 à J/08)	3.3	3.6	4.9	6.0
- des vaches laitières (J/07)	0.2	0.3	0.7	1.7
- d'autres vaches (J/08)	1.3	2.1	3.2	3.7
- des ovins (J/09)	1.8	0.8	0.7	0.6
- des caprins (J/10)	0.1	0.1	0.1	0.1
- des porcins (J/11 à J/13)	0.2	0.3	0.6	1.1
- des truies reproductrices (J/12)	0.1	0.1	0.3	0.6
- des volailles (J/14 à J/16)	1.3	0.9	1.1	1.3
- des poulets de chair (J/14)	0.1	0.1	0.2	0.2
- des poules pondeuses (J/15)	1.2	0.8	0.9	1.2
Nombre :				
- de bovins (J/02 à J/08)	13.1	30.8	78.1	167.7
- de vaches laitières (J/07)	0.2	0.6	2.7	14.0
- d'autres vaches (J/08)	2.4	7.4	21.0	42.9
- d'ovins (J/09)	26.1	19.0	20.9	24.1
- de caprins (J/10)	0.3	0.5	0.9	1.2
- de porcins (J/11 à J/13)	1.2	3.7	15.6	69.5
- de truies reproductrices (J/12)	0.1	0.6	2.4	8.9
- de volailles (J/14 à J/16)	30	80	390	1140
- de poulets de chair (J/14)	10	50	280	580
- de poules pondeuses (J/15)	20	30	110	530

(Data in 1000)

	16 - < 40	40 - < 100	> = 100	Total	
	17.1	21.5	6.2	76.3	Total number of holdings
	288.0	630.1	275.8	1344.5	Total AA
	1.6	1.9	0.9	15.2	AA - 1 holdings
	1.1	1.4	0.8	12.7	AA
	0.7	0.6	0.4	8.1	1 - 5 holdings
	2.0	1.8	1.0	23.2	AA
	1.4	1.0	0.4	10.8	5 - 10 holdings
	8.5	5.9	2.2	61.8	AA
	4.9	2.3	0.6	13.0	10 - 20 holdings
	60.3	27.5	7.4	151.0	AA
	7.9	10.1	1.5	20.6	20 - 30 holdings
	189.1	277.9	39.9	528.3	AA
	0.5	5.6	1.7	7.8	30 - 50 holdings
	27.0	305.6	110.4	444.2	AA
	.	0.1	0.8	0.9	AA
	.	9.2	114.1	123.3	AA
	469.2	1357.4	982.6	2980.0	Total standard gross margin
					Labour force
	20.7	32.5	14.4	85.2	Total labour force in AWU (L/01 to L/06)
	15.9	21.2	5.9	75.0	Holder's natural person
	16.8	21.1	5.8	74.6	Holder's manager
	15.1	20.5	5.6	54.9	Holder's AWU
	11.0	19.2	6.8	48.1	Members of the holders family (L/02 + L/03)
	4.7	10.1	4.3	22.3	Members of the holders family AWU
	1.0	1.9	4.6	8.6	Non-family labour regularly employed (L/04)
	0.7	1.3	3.8	6.5	Non-family labour regularly employed AWU
					Distribution of holdings by age classes of holder
	2.1	4.0	1.1	9.1	- less than 35
	3.1	5.5	1.8	14.1	- from 35 to less than 45
	3.8	5.4	1.6	15.4	- from 45 to less than 55
	6.0	5.3	1.1	20.7	- from 55 to less than 65
	2.0	1.0	0.2	15.7	- 65 and over
					Distribution of holdings by worktime of holder
	0.8	0.2	0.1	15.5	- < 0 to < 25 %
	0.9	0.3	0.1	7.4	- 25 % to < 50 %
	0.9	0.5	0.1	3.6	- 50 % to < 75 %
	1.1	0.8	0.2	3.1	- 75 % to < 100 %
	13.2	19.5	5.4	45.4	- 100 %
					Distribution (in %) of AA by type of tenure
	32.9	29.1	32.3	32.9	- owner-farmed
	56.4	70.2	66.2	66.3	- tenant-farmed
	0.8	0.8	1.6	0.9	- shared farm and others
					Other gainful activity (OGA)
	1.9	0.8	0.2	13.8	Number of holders/managers with OGA
	1.2	0.4	0.1	11.9	- as principal activity
	1.4	1.6	0.3	5.4	Number of spouses with OGA
	1.4	1.5	0.3	5.2	- as principal activity
	0.7	0.9	0.3	2.9	Number of other members of the holders family with OGA
	0.7	0.8	0.2	2.6	- as principal activity
					Land use
					Number of holdings with
	0.5	0.5	0.2	2.1	- woodland (H/02)
	12.7	16.2	3.8	54.7	- permanent pasture and meadow (F)
	0.8	1.1	0.5	4.0	- permanent crops (G)
	14.3	19.1	5.5	59.3	- arable land (D)
	9.3	11.9	3.1	35.7	- cereals (D/01 to D/08)
	7.1	9.8	2.6	26.6	- common wheat and spelt (D/01)
	4.7	6.4	1.8	19.0	- potatoes (D/10)
	4.2	7.5	2.3	15.5	- sugar-beet (D/11)
	0.5	0.8	0.4	2.6	- fruit and berry plantations (G/01)
	- vineyards (G/04)
	- vineyards usually producing quality wine (G/04a)
	- irrigated areas (I/03b)
					Area under
	1.4	1.5	1.4	6.3	- woodland (H/02)
	125.3	248.5	59.4	523.0	- permanent pasture and meadow (F)
	1.7	6.1	9.5	18.0	- permanent crops (G)
	149.8	375.5	205.9	853.1	- arable land (D)
	50.8	137.2	81.3	359.2	- cereals (D/01 to D/08)
	35.0	93.0	58.9	201.8	- common wheat and spelt (D/01)
	7.7	22.8	15.6	49.2	- potatoes (D/10)
	14.4	45.3	33.5	98.4	- sugar-beet (D/11)
	1.4	5.4	5.8	14.1	- fruit and berry plantations (G/01)
	- vineyards (G/04)
	- vineyards usually producing quality wine (G/04a)
	0.2	0.7	0.9	1.8	- crops under glass (D/15, D/17 and G/07)
					- irrigated areas (I/03b)
					Animals
					Number of holdings with
	14.6	18.8	4.8	61.3	- livestock (J/01 to J/17)
	13.1	15.5	3.5	50.9	- bovine animals (J/02 to J/08)
	7.2	12.4	2.2	24.7	- dairy cows (J/07)
	7.4	8.1	1.7	27.5	- other cows (J/08)
	0.9	1.1	0.4	5.3	- sheep (J/09)
	0.2	0.2	0.0	0.9	- goats (J/10)
	3.5	6.9	2.5	15.1	- pigs (J/11 to J/13)
	2.5	5.1	1.9	10.7	- breeding sows (J/12)
	2.5	2.8	0.6	10.5	- poultry (J/14 to J/16)
	0.4	0.7	0.1	1.8	- table fowl (J/14)
	2.1	2.2	0.5	8.9	- laying hens (J/15)
					Number
	593.6	1598.0	631.5	3212.8	- bovine animals (J/02 to J/08)
	129.5	432.4	119.0	698.4	- dairy cows (J/07)
	138.4	211.1	54.3	487.5	- other cows (J/08)
	34.5	43.2	11.3	179.2	- sheep (J/09)
	2.2	2.5	0.6	8.3	- goats (J/10)
	545.1	2922.1	3554.7	7121.9	- pigs (J/11 to J/13)
	72.9	358.5	321.2	754.7	- breeding sows (J/12)
	562.0	1381.0	751.0	2859.0	- poultry (J/14 to J/16)
	334.0	874.0	289.0	1590.0	- table fowl (J/14)
	229.0	490.0	454.0	1232.0	- laying hens (J/15)

Danmark
Les principaux résultats par classes de dimension économique
des exploitations, en termes de MBS (UDE) - 1993



(Données en 1000)

	> 0 - < 2	2 - < 4	4 - < 8	8 - < 16
Nombre total d'exploitations	0.4	3.7	10.3	13.7
SAU totale	2.6	25.1	97.7	229.2
SAU < 1 exploitations	-	-	0.1	0.2
SAU 1 < 5 exploitations	-	-	0.0	0.1
SAU 5 < 10 exploitations	-	-	0.1	0.1
SAU 10 < 20 exploitations	0.4	3.0	3.4	0.6
SAU 20 < 30 exploitations	2.6	17.9	22.0	3.9
SAU 30 < 50 exploitations	-	0.7	6.4	5.4
SAU >= 50 exploitations	-	7.2	68.2	69.1
SAU	-	-	0.4	7.4
SAU	-	-	7.2	155.0
SAU	-	-	-	0.0
SAU	-	-	-	0.7
SAU	-	-	-	-
SAU	-	-	-	-
Marge brute standard totale	0.7	12.1	60.3	158.9
Main d'oeuvre agricole				
Main d'oeuvre agricole totale, en UTA (L/01 à L/06)	0.5	1.3	6.6	11.4
Exploitants personnes physiques	0.5	2.8	11.0	13.6
Exploitants chef d'exploitation	0.5	2.7	10.9	13.4
Exploitants : UTA	0.2	1.0	4.8	8.2
Membres de la famille de l'exploitant (L/02 + L/03)	0.4	0.9	4.0	5.9
Membres de la famille de l'exploitant : UTA	0.3	0.2	1.6	2.5
Main d'oeuvre non familiale régulièrement employée (L/04)	-	0.1	0.6	0.7
Main d'oeuvre non familiale régulièrement employée : UTA	-	0.1	0.3	0.5
Répartition des exploitations selon l'âge de l'exploitant :				
- moins de 35 ans	0.1	0.4	1.0	1.1
- de 35 à moins de 45 ans	0.1	0.5	2.4	2.2
- de 45 à moins de 55 ans	0.0	0.8	2.1	2.3
- de 55 à moins de 65 ans	0.0	0.3	2.3	3.1
- 65 ans et plus	0.3	0.8	3.3	5.1
Répartition des exploitations selon le temps de travail de l'exploitant				
- > 0 à < 25 %	0.3	1.5	4.8	3.7
- 25 % à < 50 %	0.1	0.5	2.5	2.5
- 50 % à < 75 %	-	0.2	1.1	1.2
- 75 % à < 100 %	-	0.0	0.3	0.7
- 100 %	0.2	0.4	2.3	5.5
Répartition (en %) de la SAU selon le mode de faire valoir				
- faire valoir direct	98.1	96.1	92.6	90.5
- fermage	1.9	3.9	7.4	9.5
- mélayage et d'autres	-	-	-	-
Autre activité lucrative (AAL)				
Nombre d'exploitants chefs d'exploitation ayant une AAL	0.2	1.7	5.9	5.9
- dont AAL principale	0.2	1.6	5.4	4.9
Nombre de conjoints ayant une AAL	0.1	0.5	1.8	1.4
- dont AAL principale	0.1	0.5	1.5	1.0
Nombre d'autres membres de la famille de l'exploitant ayant une AAL	:	:	:	:
- dont AAL principale	:	:	:	:
Utilisation du sol				
Nombre d'exploitations ayant :				
- des superficies boisées (H/02)	0.1	0.8	1.7	2.7
- des prairies permanentes et pâturages (F)	0.4	1.6	3.8	5.4
- des cultures permanentes (G)	-	-	0.1	0.3
- terres arables (D)	0.1	3.1	10.0	13.4
- des céréales (D/01 à D/08)	0.1	2.5	8.9	12.6
- du blé tendre ou de l'épautre (D/01)	-	0.5	3.9	8.0
- des pommes de terre (D/10)	-	0.1	0.3	0.6
- des betteraves sucrières (D/11)	-	-	0.4	1.0
- des plantations d'arbres fruitiers et baies (G/01)	-	-	0.1	0.2
- des vignes (G/04)	-	-	-	-
- des vignes produisant normalement du vin de qualité (G/04a)	-	-	-	-
- superficies irriguées (I/03b)	:	:	:	:
Superficie en :				
- superficies boisées (H/02)	0.3	3.1	5.6	10.7
- prairies permanentes et pâturages (F)	2.4	8.0	15.0	22.7
- cultures permanentes (G)	-	-	0.1	0.6
- terres arables (D)	0.2	17.1	82.6	205.8
- céréales (D/01 à D/08)	0.1	12.1	61.1	147.2
- blé tendre ou de l'épautre (D/01)	-	1.6	15.8	46.8
- pommes de terre (D/10)	-	0.0	0.2	0.9
- betteraves sucrières (D/11)	-	-	0.7	2.6
- plantations d'arbres fruitiers et baies (G/01)	-	-	0.1	0.6
- vignes (G/04)	-	-	-	-
- vignes produisant normalement du vin de qualité (G/04a)	-	-	-	-
- cultures sous verre (D/15, D/17 et G/07)	-	-	-	-
- superficies irriguées (I/03b)	:	:	:	:
Animaux				
Nombre d'exploitations ayant :				
- des animaux (J/01 à J/17)	0.2	1.7	5.8	8.5
- des bovins (J/02 à J/08)	0.1	0.7	3.4	5.3
- des vaches laitières (J/07)	0.0	0.0	0.2	0.9
- d'autres vaches (J/08)	0.0	0.5	2.5	3.6
- des ovins (J/09)	0.1	0.5	1.0	1.1
- des caprins (J/10)	-	-	-	-
- des porcins (J/11 à J/13)	-	0.2	1.7	3.9
- des truies reproductrices (J/12)	-	0.1	1.1	2.7
- des volailles (J/14 à J/16)	0.1	0.6	1.9	2.6
- des poulets de chair (J/14)	0.0	0.0	0.2	0.2
- des poules pondeuses (J/15)	0.1	0.6	1.9	2.6
Nombre :				
- de bovins (J/02 à J/08)	0.2	6.7	40.0	99.8
- de vaches laitières (J/07)	0.0	0.0	0.6	3.8
- d'autres vaches (J/08)	0.1	2.1	12.9	27.8
- d'ovins (J/09)	1.7	16.7	30.3	34.1
- de caprins (J/10)	-	-	-	-
- de porcins (J/11 à J/13)	-	1.2	37.3	186.7
- de truies reproductrices (J/12)	-	0.1	3.0	16.0
- de volailles (J/14 à J/16)	-	20	70	140
- de poulets de chair (J/14)	-	-	10	20
- de poules pondeuses (J/15)	-	20	60	120

(Data in 1000)				
16 - < 40	40 - < 100	> = 100	Total	
17.4	18.9	9.3	73.8	Total number of holdings
502.2	925.7	956.6	2739.1	Total AA
0.2	0.3	0.5	1.2	AA - 1 holdings
0.1	0.1	0.3	0.6	AA - 1 - 5 holdings
0.1	0.1	0.1	0.4	AA - 5 - 10 holdings
0.2	0.2	0.2	1.3	AA - 10 - 20 holdings
0.3	0.1	0.1	7.8	AA - 20 - 30 holdings
1.7	0.7	0.3	49.2	AA - 30 - 50 holdings
2.3	0.5	0.1	15.4	AA - 50 and over holdings
28.5	5.8	0.8	179.5	
11.3	7.0	0.6	26.6	
307.8	209.5	19.3	698.8	
3.3	10.2	4.7	18.1	
162.9	601.1	326.7	1091.4	
0.0	0.9	3.4	4.3	
1.0	108.3	609.0	718.3	
455.3	1235.9	1670.3	3593.6	Total standard gross margin
19.6	31.0	34.2	104.8	Labour force
17.6	18.4	9.4	73.3	Total labour force in AWU (L/01 to L/06)
17.3	18.0	9.1	72.0	Holder's natural person
13.5	17.2	8.9	53.7	Holder's manager
9.1	12.7	8.4	41.4	Holder's AWU
5.0	7.8	5.7	23.1	Members of the holders family (L/02 + L/03)
1.1	6.1	19.1	27.6	Members of the holders family - AWU
0.7	4.1	17.3	22.9	Non-family labour regularly employed (L/04)
				Non-family labour regularly employed - AWU
1.4	1.9	1.1	6.9	Distribution of holdings by age classes of holder
2.4	3.8	2.7	14.1	- less than 35
3.5	6.0	3.2	17.9	- from 35 to less than 45
6.0	5.1	1.7	18.5	- from 45 to less than 55
4.3	1.6	0.7	15.9	- from 55 to less than 65
				- 65 and over
1.9	0.3	0.2	12.8	Distribution of holdings by worktime of holder
2.2	0.5	0.1	8.4	- < 0 to < 25 %
1.8	0.5	0.2	5.0	- 25 % to < 50 %
0.8	0.4	0.2	2.4	- 50 % to < 75 %
10.7	16.4	8.6	44.1	- 75 % to < 100 %
				- 100 %
85.8	77.9	71.5	78.9	Distribution (in %) of AA by type of tenure
14.2	22.1	28.5	21.1	- owner-farmed
				- tenant-farmed
				- shared farm and others
5.4	1.7	0.6	21.3	Other gainful activity (OGA)
3.6	0.7	0.2	16.5	Number of holders managers with OGA
2.1	2.5	1.1	9.4	- as principal activity
1.4	1.5	0.6	6.5	Number of spouses with OGA
				- as principal activity
				Number of other members of the holders family with OGA
				- as principal activity
				Land use
3.8	5.1	3.4	17.5	Number of holdings with
7.3	9.3	4.1	32.1	- woodland (H/02)
0.5	0.4	0.3	1.5	- permanent pasture and meadow (F)
17.2	18.7	9.2	71.6	- permanent crops (G)
15.4	17.5	8.4	66.4	- arable land (D)
12.1	12.9	7.5	44.9	- cereals (D/01 to D/08)
1.2	1.5	1.2	4.8	- common wheat and spelt (D/01)
2.3	2.8	1.8	8.4	- potatoes (D/10)
0.4	0.2	0.2	1.1	- sugar-beet (D/11)
				- fruit and berry plantations (G/01)
				- vineyards (G/04)
				- vineyards usually producing quality wine(G/04a)
				- irrigated areas (I/03b)
17.4	53.2	76.9	167.2	Area under
37.7	65.0	46.5	197.2	- woodland (H/02)
2.2	2.9	5.0	10.7	- permanent pasture and meadow (F)
462.3	857.9	905.2	2531.2	- permanent crops (G)
294.7	451.0	471.8	1437.9	- arable land (D)
114.7	186.6	253.9	619.4	- cereals (D/01 to D/08)
5.0	15.2	25.4	46.5	- common wheat and spelt (D/01)
10.5	22.8	29.8	66.4	- potatoes (D/10)
2.0	2.1	2.4	7.2	- sugar-beet (D/11)
				- fruit and berry plantations (G/01)
				- vineyards (G/04)
				- vineyards usually producing quality wine(G/04a)
0.0	0.1	0.5	0.6	- crops under glass (D/15, D/17 and G/07)
				- irrigated areas (I/03b)
				Animals
12.9	16.7	8.1	53.9	Number of holdings with
8.1	11.7	4.4	33.7	- livestock (J/01 to J/17)
3.6	9.7	3.6	17.9	- bovine animals (J/02 to J/08)
4.0	2.3	1.1	14.0	- dairy cows (J/07)
1.0	0.9	0.5	5.1	- other cows (J/08)
				- sheep (J/09)
				- goats (J/10)
7.5	8.6	5.1	26.9	- pigs (J/11 to J/13)
5.0	5.4	3.7	17.9	- breeding sows (J/12)
2.8	2.2	0.8	11.0	- poultry (J/14 & J/16)
0.2	0.2	0.2	1.0	- table fowl (J/14)
2.7	2.1	0.6	10.4	- laying hens (J/15)
282.7	1040.9	725.3	2195.5	Number
54.9	379.5	275.3	714.1	- bovine animals (J/02 to J/08)
40.6	26.5	14.2	124.1	- dairy cows (J/07)
26.9	27.7	20.0	157.4	- other cows (J/08)
				- sheep (J/09)
				- goats (J/10)
1009.6	3250.3	7082.7	11567.8	- pigs (J/11 to J/13)
80.5	297.1	801.3	1198.1	- breeding sows (J/12)
87.0	479.0	1393.0	1982.0	- poultry (J/14 to J/16)
26.0	286.0	1025.0	1340.0	- table fowl (J/14)
58.0	179.0	287.0	544.0	- laying hens (J/15)

Deutschland
Les principaux résultats par classes de dimension économique
des exploitations, en termes de MBS (UDE) - 1993



(Données en 1000)

	> 0 - < 2	2 - < 4	4 - < 8	8 - < 16
Nombre total d'exploitations	119.6	72.5	79.1	86.7
SAU totale	310.0	388.2	700.6	1246.0
SAU < 1 exploitations	6.1	9.2	6.4	2.7
SAU < 1 SAU	2.9	4.8	4.0	1.3
1 < 5 exploitations	102.5	26.0	14.0	8.3
1 < 5 SAU	233.3	84.2	42.0	20.3
5 < 10 exploitations	10.3	30.4	29.8	16.8
5 < 10 SAU	64.1	209.1	222.4	133.8
10 < 20 exploitations	0.7	6.5	25.4	41.8
10 < 20 SAU	8.1	81.9	340.8	599.1
20 < 30 exploitations	0.1	0.3	2.8	12.6
20 < 30 SAU	1.1	7.0	65.1	299.0
30 < 50 exploitations	0.0	0.0	0.6	3.8
30 < 50 SAU	0.3	0.8	21.2	138.9
>= 50 exploitations	-	0.0	0.1	0.8
>= 50 SAU	-	0.7	5.5	54.1
Marge brute standard totale	119.8	212.2	456.3	1008.3
Main d'oeuvre agricole				
Main d'oeuvre agricole totale, en UTA (L/01 à L/06)	40.4	37.4	56.8	91.2
Exploitants personnes physiques	118.9	72.3	78.8	86.4
Exploitants chef d'exploitation	115.2	69.8	75.9	84.1
Exploitants : UTA	24.9	20.5	29.3	47.7
Membres de la famille de l'exploitant (L/02 + L/03)	61.8	60.1	81.7	105.0
Membres de la famille de l'exploitant : UTA	12.6	14.6	23.9	37.3
Main d'oeuvre non familiale régulièrement employée (L/04)	3.3	2.4	3.4	5.8
Main d'oeuvre non familiale régulièrement employée : UTA	1.9	1.4	2.3	4.3
Répartition des exploitations selon l'âge de l'exploitant :				
- moins de 35 ans	12.6	11.6	14.1	16.8
- de 35 à moins de 45 ans	22.7	15.6	19.4	20.7
- de 45 à moins de 55 ans	26.7	16.5	18.6	21.1
- de 55 à moins de 65 ans	35.0	20.9	21.5	24.8
- 65 ans et plus	21.7	7.7	5.2	3.0
Répartition des exploitations selon le temps de travail de l'exploitant				
- > 0 à < 25 %	88.3	40.4	31.3	17.2
- 25 % à < 50 %	22.8	22.2	29.0	28.2
- 50 % à < 75 %	4.8	5.3	8.7	13.8
- 75 % à < 100 %	-	-	0.0	-
- 100 %	3.0	4.3	9.8	27.2
Répartition (en %) de la SAU selon le mode de faire valoir				
- faire valoir direct	79.3	73.1	68.1	62.5
- fermage	18.9	25.2	30.1	36.6
- mélayage et d'autres	1.9	1.7	1.8	0.9
Autre activité lucrative (AAL)				
Nombre d'exploitants chefs d'exploitation ayant une AAL	70.7	48.3	53.7	49.5
- dont AAL principale	68.8	45.6	49.4	41.0
Nombre de conjoints ayant une AAL	10.1	7.3	6.9	6.1
- dont AAL principale	9.0	6.2	5.4	4.5
Nombre d'autres membres de la famille de l'exploitant ayant une AAL	13.9	12.4	16.5	20.3
- dont AAL principale	13.6	12.0	15.9	19.3
Utilisation du sol				
Nombre d'exploitations ayant :				
- des superficies boisées (H/02)	50.4	32.0	39.8	47.4
- des prairies permanentes et pâturages (F)	94.5	52.4	59.7	69.2
- des cultures permanentes (G)	7.2	12.9	13.0	12.4
- des terres arables (D)	65.0	53.3	63.9	73.5
- des céréales (D/01 à D/08)	48.8	45.2	56.2	66.2
- du blé tendre ou de l'épautre (D/01)	24.2	28.0	37.4	47.7
- des pommes de terre (D/10)	26.6	23.2	26.4	25.6
- des betteraves sucrières (D/11)	0.3	0.5	2.0	5.7
- des plantations d'arbres fruitiers et baies (G/01)	5.8	5.8	5.7	5.8
- des vignes (G/04)	0.9	8.7	9.3	7.9
- des vignes produisant normalement du vin de qualité (G/04a)	0.9	8.7	9.3	7.9
- superficies irriguées (I/03b)	:	:	:	:
Superficie en :				
- superficies boisées (H/02)	121.2	99.5	134.9	202.5
- prairies permanentes et pâturages (F)	201.5	194.1	301.5	513.8
- cultures permanentes (G)	3.6	6.4	10.6	15.9
- terres arables (D)	101.4	185.4	386.0	713.8
- céréales (D/01 à D/08)	59.9	120.2	248.1	455.1
- blé tendre ou de l'épautre (D/01)	15.5	32.2	68.0	139.9
- pommes de terre (D/10)	4.3	5.2	8.3	12.7
- betteraves sucrières (D/11)	0.1	0.3	2.3	12.3
- plantations d'arbres fruitiers et baies (G/01)	1.9	2.8	4.0	5.3
- vignes (G/04)	0.2	3.2	6.1	9.5
- vignes produisant normalement du vin de qualité (G/04a)	0.2	3.2	6.1	9.5
- cultures sous verre (D/15, D/17 et G/07)	:	:	:	:
- superficies irriguées (I/03b)	:	:	:	:
Animaux				
Nombre d'exploitations ayant :				
- des animaux (J/01 à J/17)	68.0	49.4	59.9	71.4
- des bovins (J/02 à J/08)	21.8	26.9	40.0	55.2
- des vaches laitières (J/07)	3.5	11.3	24.4	42.8
- d'autres vaches (J/08)	5.5	6.9	8.8	9.1
- des ovins (J/09)	14.0	6.5	5.0	4.8
- des caprins (J/10)	:	:	:	:
- des porcins (J/11 à J/13)	25.0	27.6	35.6	43.5
- des truies reproductrices (J/12)	2.3	5.7	10.5	17.1
- des volailles (J/14 à J/16)	35.8	27.8	32.5	37.7
- des poulets de chair (J/14)	8.9	7.0	6.7	7.6
- des poules pondeuses (J/15)	34.1	26.7	31.1	36.4
Nombre :				
- de bovins (J/02 à J/08)	118.7	221.1	518.1	1250.6
- de vaches laitières (J/07)	4.4	27.1	114.3	393.8
- d'autres vaches (J/08)	14.7	32.4	64.2	74.3
- d'ovins (J/09)	187.1	157.5	174.2	317.3
- de caprins (J/10)	:	:	:	:
- de porcins (J/11 à J/13)	112.3	235.6	550.8	1296.3
- de truies reproductrices (J/12)	5.5	22.5	69.4	189.0
- de volailles (J/14 à J/16)	660	690	1170	2100
- de poulets de chair (J/14)	20	20	40	70
- de poules pondeuses (J/15)	540	540	830	1440

(Data in 1000)

	16 - < 40	40 - < 100	> = 100	Total	
	138 3	91 6	18 4	606 1	Total number of holdings
	3658 0	4841 9	5876 0	17022 1	Total AA
	2 8	1 9	0 6	29 7	AA - 1 holdings
	1 2	1 0	0 2	15 4	AA
	7 2	2 7	1 3	162 0	1 - 5 holdings
	20 5	7 1	3 1	410 5	AA
	4 6	2 5	0 7	95 2	5 - 10 holdings
	34 8	18 8	5 3	688 3	AA
	33 3	3 3	0 8	111 7	10 - 20 holdings
	536 7	48 9	11 9	1627 3	AA
	45 8	7 7	0 5	69 7	20 - 30 holdings
	1133 6	199 1	13 4	1718 4	AA
	35 8	30 9	0 9	72 1	30 - 50 holdings
	1335 2	1242 6	37 7	2776 2	AA
	8 7	42 7	13 5	65 7	> 50 holdings
	596 6	3324 6	5806 6	9786 9	AA
	3678 6	5458 6	5002 4	15937 4	Total standard gross margin
					Labour force
	217 1	184 0	177 3	804 2	Total labour force in AWU (L/01 to L/06)
	137 9	91 0	15 2	600 3	Holder's natural person
	134 4	88 4	14 5	582 3	Holder's manager
	113 5	83 8	13 4	333 1	Holders AWU
	196 3	142 8	21 2	668 9	Members of the holders family (L/02 + L/03)
	87 8	71 2	11 2	258 6	Members of the holders family AWU
	14 5	25 3	152 9	208 7	Non-family labour regularly employed (L/04)
	11 2	22 6	146 9	150 5	Non-family labour regularly employed AWU
					Distribution of holdings by age classes of holder
	26 5	19 1	2 7	103 4	- less than 35
	35 8	27 3	4 4	146 0	- from 35 to less than 45
	35 4	23 3	4 3	145 9	- from 45 to less than 55
	37 3	20 0	3 4	162 9	- from 55 to less than 65
	2 7	1 5	0 4	42 2	- 65 and over
					Distribution of holdings by worktime of holder
	8 4	2 9	0 8	189 3	- < 0 to < 25 %
	16 4	3 0	0 6	122 2	- 25 % to < 50 %
	13 3	3 9	1 2	51 0	- 50 % to < 75 %
	0 0	0 1	0 0	0 1	- 75 % to < 100 %
	99 6	81 2	12 6	237 7	- 100 %
					Distribution (in %) of AA by type of tenure
	55 2	44 4	14 4	39 9	- owner-farmed
	44 1	55 1	84 2	59 0	- tenant-farmed
	0 8	0 5	1 5	1 0	- shared farm and others
					Other gainful activity (OGA)
	32 3	5 7	0 9	251 1	Number of holders managers with OGA
	21 1	2 6	0 4	228 9	- as principal activity
	7 1	3 8	0 6	41 8	Number of spouses with OGA
	4 7	2 3	0 4	32 5	- as principal activity
	29 4	11 2	1 0	104 7	Number of other members of the holders family with OGA
	26 8	9 6	0 8	59 0	- as principal activity
					Land use
					Number of holdings with
	81 0	45 9	7 0	303 6	- woodland (H/02)
	115 4	71 3	11 1	473 5	- permanent pasture and meadow (F)
	16 4	11 1	3 1	76 0	- permanent crops (G)
	129 6	84 4	16 5	477 2	- arable land (D)
	108 3	73 4	13 5	411 6	- cereals (D/01 to D/08)
	78 9	53 2	10 7	280 2	- common wheat and spelt (D/01)
	39 1	17 3	4 7	153 9	- potatoes (D/10)
	18 1	23 0	7 4	57 0	- sugar-beet (D/11)
	7 5	4 8	0 9	36 2	- fruit and berry plantations (G/01)
	10 1	6 5	0 9	44 3	- vineyards (G/04)
	10 1	6 5	0 9	44 3	- vineyards usually producing quality wine(G/04a)
					- irrigated areas (I/03b)
					Area under
	430 4	319 0	154 7	1462 2	- woodland (H/02)
	1482 6	1507 2	954 1	5154 7	- permanent pasture and meadow (F)
	43 8	62 5	59 1	201 7	- permanent crops (G)
	2125 8	3258 7	4861 8	11644 6	- arable land (D)
	1234 0	1743 6	2346 4	6207 3	- cereals (D/01 to D/08)
	423 2	656 4	1003 8	2379 0	- common wheat and spelt (D/01)
	39 3	102 3	138 8	310 7	- potatoes (D/10)
	74 5	193 2	237 0	515 7	- sugar-beet (D/11)
	14 2	18 5	22 0	68 6	- fruit and berry plantations (G/01)
	26 7	39 7	14 0	99 1	- vineyards (G/04)
	26 7	39 7	14 0	99 1	- vineyards usually producing quality wine(G/04a)
					- crops under glass (D/15, D/17 and G/07)
					- irrigated areas (I/03b)
					Animals
					Number of holdings with
	119 9	77 5	12 1	458 3	- livestock (J/01 to J/17)
	101 9	59 8	7 6	313 2	- bovine animals (J/02 to J/08)
	89 6	51 7	6 2	229 2	- dairy cows (J/07)
	16 4	11 0	2 3	60 0	- other cows (J/08)
	6 5	4 9	1 2	42 9	- sheep (J/09)
					- goats (J/10)
	64 7	42 5	6 7	245 6	- pigs (J/11 to J/13)
	31 0	22 5	3 4	92 4	- breeding sows (J/12)
	53 6	22 9	2 6	212 8	- poultry (J/14 & J/16)
	9 8	3 3	0 5	43 7	- table fowl (J/14)
	51 6	20 8	2 1	202 8	- laying hens (J/15)
					Number
	5003 1	5610 3	3154 8	15875 7	- bovine animals (J/02 to J/08)
	1780 8	1844 0	1159 5	5324 0	- dairy cows (J/07)
	106 9	91 3	92 4	476 2	- other cows (J/08)
	548 0	332 0	298 9	2014 4	- sheep (J/09)
					- goats (J/10)
	4727 4	11555 4	7558 6	26039 7	- pigs (J/11 to J/13)
	672 6	1183 6	809 1	2950 8	- breeding sows (J/12)
	7500	19960	54220	86210	- poultry (J/14 to J/16)
	1550	9200	18280	26210	- table fowl (J/14)
	4460	8580	34270	50590	- laying hens (J/15)

(Données en 1000)

	> 0 - < 2	2 - < 4	4 - < 8	8 - < 16
Nombre total d'exploitations	267.7	166.0	183.8	132.7
SAU totale	310.1	417.8	773.6	993.8
SAU < 1 exploitations	223.5	86.2	42.3	6.8
SAU 1 < 5 exploitations	156.5	100.3	59.9	7.0
SAU 5 < 10 exploitations	31.5	54.8	74.9	37.2
SAU 10 < 20 exploitations	84.9	145.8	211.0	114.4
SAU 20 < 30 exploitations	11.9	19.0	48.1	50.7
SAU 30 < 50 exploitations	61.3	102.3	255.7	282.1
SAU >= 50 exploitations	0.8	5.7	14.4	27.3
	7.0	59.2	150.7	294.6
	0.0	0.4	4.1	9.4
	0.4	8.2	87.8	223.7
	-	0.0	0.1	1.2
	-	0.5	6.7	61.9
	-	0.0	0.0	0.1
	-	1.5	1.7	10.1
Marge brute standard totale	257.6	487.6	1056.5	1483.2
Main d'oeuvre agricole				
Main d'oeuvre agricole totale, en UTA (L/01 à L/06)	75.7	111.3	190.0	192.0
Exploitants personnes physiques	267.7	166.0	183.8	132.7
Exploitants chef d'exploitation	266.4	164.9	182.7	131.9
Exploitants : UTA	44.0	58.5	92.8	85.2
Membres de la famille de l'exploitant (L/02 + L/03)	201.9	182.8	244.4	204.4
Membres de la famille de l'exploitant : UTA	26.1	44.4	81.7	84.2
Main d'oeuvre non familiale régulièrement employée (L/04)	0.2	0.3	0.6	1.7
Main d'oeuvre non familiale régulièrement employée : UTA	0.0	0.2	0.5	1.5
Répartition des exploitations selon l'âge de l'exploitant :				
- moins de 35 ans	15.0	11.4	13.9	11.5
- de 35 à moins de 45 ans	34.5	21.6	26.7	21.5
- de 45 à moins de 55 ans	45.8	32.7	40.6	34.5
- de 55 à moins de 65 ans	67.0	46.5	55.6	39.9
- 65 ans et plus	105.5	53.9	47.1	25.2
Répartition des exploitations selon le temps de travail de l'exploitant				
- > 0 à < 25 %	218.1	79.8	50.9	19.6
- 25 % à < 50 %	31.5	43.7	48.6	27.7
- 50 % à < 75 %	9.8	20.4	34.9	27.8
- 75 % à < 100 %	3.3	9.1	18.8	20.0
- 100 %	5.1	13.0	30.6	37.7
Répartition (en %) de la SAU selon le mode de faire valoir				
- faire valoir direct	94.5	88.7	80.6	70.5
- fermage	5.1	10.6	18.6	28.7
- mélayage et d'autres	0.4	0.6	0.7	0.8
Autre activité lucrative (AAL)				
Nombre d'exploitants chefs d'exploitation ayant une AAL	112.4	55.4	45.1	22.1
- dont AAL principale	103.8	45.4	32.0	13.4
Nombre de conjoints ayant une AAL	34.9	20.0	19.3	9.4
- dont AAL principale	32.1	17.4	15.5	6.8
Nombre d'autres membres de la famille de l'exploitant ayant une AAL	23.1	24.7	32.8	22.6
- dont AAL principale	21.5	21.8	27.4	18.0
Utilisation du sol				
Nombre d'exploitations ayant :				
- des superficies boisées (H/02)	5.9	4.5	4.7	3.6
- des prairies permanentes et pâturages (F)	17.8	18.7	23.2	19.0
- des cultures permanentes (G)	181.3	121.4	132.0	96.3
- des terres arables (D)	141.4	107.6	132.8	102.0
- des céréales (D/01 à D/08)	90.6	66.4	85.5	67.6
- du blé tendre ou de l'épautre (D/01)	37.2	22.7	30.1	21.7
- des pommes de terre (D/10)	14.3	14.4	18.6	14.7
- des betteraves sucrières (D/11)	0.2	1.8	6.2	8.5
- des plantations d'arbres fruitiers et baies (G/01)	28.4	28.7	36.8	31.9
- des vignes (G/04)	47.7	44.5	54.7	41.1
- des vignes produisant normalement du vin de qualité (G/04a)	5.4	5.3	6.2	4.6
- superficies irriguées (I/03b)	130.1	109.1	134.8	102.7
Superficie en :				
- superficies boisées (H/02)	7.0	5.6	6.9	8.2
- prairies permanentes et pâturages (F)	17.6	36.9	82.7	147.7
- cultures permanentes (G)	95.2	143.8	252.2	283.1
- terres arables (D)	194.0	234.3	435.4	560.5
- céréales (D/01 à D/08)	139.6	154.5	267.7	336.2
- blé tendre ou de l'épautre (D/01)	54.9	46.5	78.1	77.6
- pommes de terre (D/10)	1.2	2.1	4.3	6.9
- betteraves sucrières (D/11)	0.1	1.0	5.5	12.3
- plantations d'arbres fruitiers et baies (G/01)	7.1	14.4	31.8	44.6
- vignes (G/04)	10.7	17.5	32.4	33.0
- vignes produisant normalement du vin de qualité (G/04a)	1.3	2.1	3.0	2.9
- cultures sous verre (D/15, D/17 et G/07)	-	0.0	0.2	0.9
- superficies irriguées (I/03b)	57.9	98.5	217.3	306.4
Animaux				
Nombre d'exploitations ayant :				
- des animaux (J/01 à J/17)	118.5	100.3	128.0	98.5
- des bovins (J/02 à J/08)	7.5	9.4	13.5	10.5
- des vaches laitières (J/07)	4.9	6.1	9.8	7.3
- d'autres vaches (J/08)	2.0	2.9	3.2	2.6
- des ovins (J/09)	19.7	30.0	43.3	38.2
- des caprins (J/10)	36.9	37.8	52.6	44.1
- des porcins (J/11 à J/13)	9.8	10.6	14.6	13.0
- des truies reproductrices (J/12)	1.1	1.4	2.9	3.4
- des volailles (J/14 à J/16)	103.8	85.4	109.5	82.5
- des poulets de chair (J/14)	26.4	23.4	31.3	26.8
- des poules pondeuses (J/15)	99.1	81.5	103.3	77.7
Nombre :				
- de bovins (J/02 à J/08)	33.3	66.5	138.0	163.0
- de vaches laitières (J/07)	11.8	24.3	51.1	55.8
- d'autres vaches (J/08)	7.4	12.3	21.1	24.9
- d'ovins (J/09)	212.5	633.8	1755.7	2700.4
- de caprins (J/10)	172.3	307.9	808.1	1621.4
- de porcins (J/11 à J/13)	21.3	32.5	76.5	139.9
- de truies reproductrices (J/12)	2.3	4.2	10.8	23.9
- de volailles (J/14 à J/16)	2220	1990	3010	4770
- de poulets de chair (J/14)	400	430	810	2530
- de poules pondeuses (J/15)	1580	1480	2080	2110

(Data in 1000)				
16 - < 40	40 - < 100	> = 100	Total	
61.4	7.3	0.2	819.2	Total number of holdings
833.7	203.5	6.2	3538.7	Total AA
2.4	0.3	0.1	361.5	AA < 1 holdings
2.4	0.4	0.0	326.5	AA
3.0	0.3	0.1	201.7	1 - 5 holdings
9.3	0.7	0.2	566.3	AA
18.5	0.4	0.0	148.5	5 - 10 holdings
111.3	2.3	0.1	815.2	AA
23.1	1.5	-	72.8	10 - 20 holdings
260.8	18.8	-	791.1	AA
11.9	3.5	0.1	29.4	20 - 30 holdings
268.6	87.4	1.9	677.9	AA
2.2	1.1	0.0	4.7	30 - 50 holdings
126.6	62.3	1.0	259.1	AA
0.3	0.2	0.0	0.6	> 50 holdings
54.8	31.6	3.0	102.7	AA
1420.8	383.2	29.2	5118.0	Total standard gross margin
				Labour force
114.8	17.7	0.7	702.2	Total labour force in AWU (L/01 to L/06)
61.4	7.2	0.2	819.0	Holder's natural person
61.2	7.2	0.2	814.5	Holder's manager
44.8	5.7	0.2	331.1	Holder's AWU
102.6	12.0	0.2	948.3	Members of the holders family (L/02 + L/03)
48.2	6.2	0.2	291.0	Members of the holders family - AWU
2.1	1.2	0.2	6.2	Non-family labour regularly employed (L/04)
1.9	1.1	0.2	5.3	Non-family labour regularly employed - AWU
				Distribution of holdings by age classes of holder
6.3	0.8	0.0	58.9	- less than 35
11.7	1.6	0.1	117.6	- from 35 to less than 45
17.9	2.2	0.0	173.7	- from 45 to less than 55
17.2	1.9	0.1	228.1	- from 55 to less than 65
8.4	0.8	0.0	240.8	- 65 and over
				Distribution of holdings by worktime of holder
5.4	0.4	-	374.1	- < 0 to < 25 %
9.3	0.8	0.0	161.6	- 25 % to < 50 %
12.5	1.4	0.0	106.7	- 50 % to < 75 %
11.5	1.4	0.0	64.1	- 75 % to < 100 %
22.8	3.3	0.1	112.6	- 100 %
				Distribution (in %) of AA by type of tenure
65.3	62.6	36.3	75.2	- owner-farmed
33.7	36.2	63.2	24.0	- tenant-farmed
1.0	1.2	0.5	0.8	- shared farm and others
				Other gainful activity (OGA)
6.3	0.5	0.0	241.8	Number of holders managers with OGA
3.4	0.2	-	198.1	- as principal activity
3.4	0.3	0.0	97.4	Number of spouses with OGA
2.4	0.3	0.0	74.5	- as principal activity
9.6	0.8	-	113.6	Number of other members of the holders family with OGA
7.6	0.6	-	96.8	- as principal activity
				Land use
				Number of holdings with
1.7	0.2	-	20.5	- woodland (H/02)
10.0	1.1	0.0	89.8	- permanent pasture and meadow (F)
42.6	4.5	0.2	578.3	- permanent crops (G)
49.9	6.0	0.2	540.0	- arable land (D)
33.5	4.3	0.1	348.1	- cereals (D/01 to D/08)
7.5	0.8	0.0	119.9	- common wheat and spelt (D/01)
6.0	0.6	0.0	68.7	- potatoes (D/10)
6.0	0.9	0.0	23.6	- sugar-beet (D/11)
15.6	1.5	0.0	142.9	- fruit and berry plantations (G/01)
18.4	1.6	0.1	208.1	- vineyards (G/04)
2.3	0.2	-	24.1	- vineyards usually producing quality wine(G/04a)
48.3	5.0	0.1	531.0	- irrigated areas (I/03b)
				Area under
6.1	2.6	-	36.4	- woodland (H/02)
168.7	45.5	3.2	503.1	- permanent pasture and meadow (F)
196.8	35.6	1.4	1008.1	- permanent crops (G)
467.1	121.4	1.5	2014.3	- arable land (D)
221.3	45.1	0.5	1166.1	- cereals (D/01 to D/08)
33.5	3.5	0.2	254.2	- common wheat and spelt (D/01)
5.8	1.2	0.0	21.5	- potatoes (D/10)
14.8	4.4	0.1	38.2	- sugar-beet (D/11)
31.8	4.6	0.1	134.3	- fruit and berry plantations (G/01)
23.0	2.9	0.0	119.5	- vineyards (G/04)
2.7	0.5	-	12.4	- vineyards usually producing quality wine(G/04a)
1.4	0.5	0.0	3.0	- crops under glass (D/15, D/17 and G/07)
299.6	82.8	1.2	1063.6	- irrigated areas (I/03b)
				Animals
				Number of holdings with
44.2	4.7	0.2	454.3	- livestock (J/01 to J/17)
3.8	0.3	0.0	45.0	- bovine animals (J/02 to J/08)
2.3	0.2	0.0	30.6	- dairy cows (J/07)
1.0	0.1	-	11.8	- other cows (J/08)
17.9	1.7	0.1	151.0	- sheep (J/09)
19.3	1.9	0.1	192.8	- goats (J/10)
5.8	0.7	0.1	54.6	- pigs (J/11 to J/13)
1.8	0.3	0.1	11.0	- breeding sows (J/12)
37.0	3.8	0.1	422.3	- poultry (J/14 & J/16)
14.2	1.5	0.1	123.7	- table fowl (J/14)
34.7	3.4	0.1	399.6	- laying hens (J/15)
				Number
85.8	11.8	2.6	500.9	- bovine animals (J/02 to J/08)
23.7	4.6	0.1	171.4	- dairy cows (J/07)
14.7	1.8	-	82.1	- other cows (J/08)
2010.2	387.6	16.4	7716.5	- sheep (J/09)
1586.2	390.7	14.5	4901.1	- goats (J/10)
245.2	146.5	145.7	807.7	- pigs (J/11 to J/13)
37.1	18.3	14.0	110.5	- breeding sows (J/12)
590.0	822.0	572.0	3185.0	- poultry (J/14 to J/16)
434.0	593.0	491.0	2035.0	- table fowl (J/14)
152.0	128.0	81.0	1080.0	- laying hens (J/15)

España
Les principaux résultats par classes de dimension économique
des exploitations, en termes de MBS (UDE) - 1993



(Données en 1000)

	> 0 - < 2	2 - < 4	4 - < 8	8 - < 16
Nombre total d'exploitations	564.1	255.4	220.1	169.6
SAU totale	1573.7	1472.1	2412.2	3850.2
SAU < 1 exploitations	288.2	82.9	36.7	15.5
SAU 1 < 5 exploitations	288.7	87.3	40.7	12.7
SAU 5 < 10 exploitations	164.2	46.4	45.1	16.4
SAU 10 < 20 exploitations	425.3	131.9	125.1	46.4
SAU 20 < 30 exploitations	79.7	69.3	41.5	32.5
SAU 30 < 50 exploitations	415.9	379.7	237.9	185.2
SAU 50 < 100 exploitations	25.4	41.0	51.6	34.7
SAU 100 < 200 exploitations	259.3	441.9	582.7	398.9
SAU 200 < 500 exploitations	5.7	13.9	38.3	41.6
SAU 500 < 1000 exploitations	130.7	292.9	928.6	1046.6
SAU 1000 < 2000 exploitations	0.6	1.6	5.9	25.0
SAU 2000 < 5000 exploitations	36.9	95.5	312.6	1456.8
SAU 5000 < 10000 exploitations	0.1	0.3	1.1	4.0
SAU 10000 < 20000 exploitations	17.0	43.0	184.7	703.8
SAU 20000 < 50000 exploitations	539.6	734.0	1255.3	1922.3
Marge brute standard totale				
Main d'oeuvre agricole				
Main d'oeuvre agricole totale, en UTA (L/01 à L/06)	151.2	154.9	194.1	214.6
Exploitants personnes physiques	559.8	254.2	217.6	166.0
Exploitants chef d'exploitation	481.9	218.3	190.0	147.3
Exploitants : UTA	83.8	82.9	101.4	106.4
Membres de la famille de l'exploitant (L/02 + L/03)	345.7	212.2	195.6	165.1
Membres de la famille de l'exploitant : UTA	53.7	59.1	71.0	77.1
Main d'oeuvre non familiale régulièrement employée (L/04)	8.4	4.1	7.9	11.3
Main d'oeuvre non familiale régulièrement employée : UTA	1.6	1.7	4.2	7.8
Répartition des exploitations selon l'âge de l'exploitant :				
- moins de 35 ans	26.8	13.4	14.1	16.8
- de 35 à moins de 45 ans	61.5	32.6	28.5	26.7
- de 45 à moins de 55 ans	109.8	53.9	52.6	43.4
- de 55 à moins de 65 ans	164.9	80.7	75.7	54.0
- 65 ans et plus	196.9	73.5	46.6	25.2
Répartition des exploitations selon le temps de travail de l'exploitant				
- > 0 à < 25 %	462.0	149.7	91.9	42.5
- 25 % à < 50 %	48.3	35.2	28.6	16.8
- 50 % à < 75 %	15.4	14.8	16.3	11.0
- 75 % à < 100 %	10.9	13.9	18.7	14.1
- 100 %	23.3	40.6	62.0	81.7
Répartition (en %) de la SAU selon le mode de faire valoir				
- faire valoir direct	92.7	86.7	77.6	66.4
- fermage	4.4	9.4	17.1	25.9
- mélayage et d'autres	2.9	3.9	5.3	7.7
Autre activité lucrative (AAL)				
Nombre d'exploitants chefs d'exploitation ayant une AAL	210.2	82.1	60.3	32.2
- dont AAL principale	192.9	69.7	48.5	22.2
Nombre de conjoints ayant une AAL	37.7	17.7	13.9	8.1
- dont AAL principale	33.2	14.3	11.6	6.5
Nombre d'autres membres de la famille de l'exploitant ayant une AAL	125.0	67.3	55.1	35.1
- dont AAL principale	117.7	61.4	49.3	29.6
Utilisation du sol				
Nombre d'exploitations ayant :				
- des superficies boisées (H/02)	75.8	48.9	44.9	36.8
- des prairies permanentes et pâturages (F)	153.8	73.9	66.3	54.0
- des cultures permanentes (G)	388.4	172.4	132.6	84.6
- des terres arables (D)	232.5	149.8	144.9	129.5
- des céréales (D/01 à D/08)	121.5	88.6	89.1	80.4
- du blé tendre ou de l'épautre (D/01)	21.3	22.4	26.4	28.9
- des pommes de terre (D/10)	63.8	51.1	46.9	36.2
- des betteraves sucrières (D/11)	1.5	1.8	5.0	8.9
- des plantations d'arbres fruitiers et baies (G/01)	137.1	73.6	59.6	44.3
- des vignes (G/04)	97.3	49.0	40.8	26.4
- des vignes produisant normalement du vin de qualité (G/04a)	28.4	16.1	15.8	11.7
- superficies irriguées (I/03b)	201.3	128.3	114.4	82.9
Superficie en :				
- superficies boisées (H/02)	615.0	392.8	471.8	624.8
- prairies permanentes et pâturages (F)	488.9	339.7	589.3	1010.7
- cultures permanentes (G)	611.2	552.1	659.0	678.5
- terres arables (D)	471.1	579.0	1162.8	2160.0
- céréales (D/01 à D/08)	225.6	299.0	617.8	1151.6
- blé tendre ou de l'épautre (D/01)	26.0	61.1	105.8	249.5
- pommes de terre (D/10)	8.7	10.4	15.9	16.5
- betteraves sucrières (D/11)	1.0	2.1	9.3	32.7
- plantations d'arbres fruitiers et baies (G/01)	140.5	123.5	141.2	151.0
- vignes (G/04)	146.5	149.1	189.3	192.5
- vignes produisant normalement du vin de qualité (G/04a)	53.9	65.4	101.3	115.0
- cultures sous verre (D/15, D/17 et G/07)	0.0	0.4	1.7	6.7
- superficies irriguées (I/03b)	139.8	174.3	297.2	379.1
Animaux				
Nombre d'exploitations ayant :				
- des animaux (J/01 à J/17)	139.4	98.8	98.2	88.8
- des bovins (J/02 à J/08)	38.7	54.6	55.1	50.1
- des vaches laitières (J/07)	17.3	29.8	33.0	35.3
- d'autres vaches (J/08)	19.2	27.1	26.4	20.3
- des ovins (J/09)	20.1	21.5	24.6	24.5
- des caprins (J/10)	13.2	14.4	16.4	13.9
- des porcins (J/11 à J/13)	47.9	45.8	50.0	46.1
- des truies reproductrices (J/12)	11.8	15.0	20.8	21.5
- des volailles (J/14 à J/16)	96.7	66.3	66.2	58.4
- des poulets de chair (J/14)	25.6	20.6	21.9	20.4
- des poules pondeuses (J/15)	93.2	64.7	64.5	56.2
Nombre :				
- de bovins (J/02 à J/08)	93.1	268.5	530.1	928.2
- de vaches laitières (J/07)	21.7	69.5	160.4	355.5
- d'autres vaches (J/08)	46.2	105.6	193.6	263.2
- d'ovins (J/09)	228.4	600.9	1960.5	3882.3
- de caprins (J/10)	108.2	227.2	468.3	664.1
- de porcins (J/11 à J/13)	110.0	211.7	431.8	1082.0
- de truies reproductrices (J/12)	24.1	53.7	122.6	235.5
- de volailles (J/14 à J/16)	1180	1110	3990	14980
- de poulets de chair (J/14)	150	320	2860	12300
- de poules pondeuses (J/15)	870	730	1000	1880

(Data in 1000)

	16 - < 40	40 - < 100	> = 100	Total	
	118 5	34 1	9 9	1383 9	Total number of holdings
	6326 5	4763 1	4247 7	24713 7	Total AA
	6 6	1 4	0 4	437 2	AA - 1 holdings
	6 1	0 7	0 1	442 9	AA
	5 6	1 0	0 3	282 4	1 - 5 holdings
	15 9	2 9	0 9	756 5	AA
	12 2	2 1	0 2	239 4	5 - 10 holdings
	71 7	12 6	1 2	1313 1	AA
	19 3	3 8	0 5	177 2	10 - 20 holdings
	225 9	44 3	5 8	1569 5	AA
	26 4	5 8	1 0	133 0	20 - 30 holdings
	692 8	149 8	26 6	3275 6	AA
	31 0	5 9	1 4	71 7	30 - 50 holdings
	2013 8	397 8	85 4	4416 1	AA
	17 4	14 2	6 1	43 1	> 50 holdings
	3300 4	4154 9	4127 8	12539 9	AA
	2855 6	2009 4	2142 1	11458 4	Total standard gross margin
	203 4	97 3	95 3	1112 1	Labour force
	112 9	27 0	4 8	135 4	Total labour force in AWU (L/01 to L/06)
	102 3	24 0	3 9	1178 6	Holder's natural person
	82 5	19 1	2 9	479 5	Holder's manager
	120 8	29 0	3 9	1075 5	Holders - AWU
	65 3	17 2	2 5	346 0	Members of the holders family (L/02 + L/03)
	25 2	35 9	47 5	140 8	Members of the holders family - AWU
	20 9	31 9	43 3	111 6	Non-family labour regularly employed (L/04)
					Non-family labour regularly employed - AWU
					Distribution of holdings by age classes of holder
	13 5	2 6	0 3	88 4	- less than 35
	21 5	5 4	0 9	178 9	- from 35 to less than 45
	32 0	7 9	1 3	393 4	- from 45 to less than 55
	33 2	7 5	1 5	419 8	- from 55 to less than 65
	12 6	3 7	0 8	364 1	- 65 and over
					Distribution of holdings by worktime of holder
	21 8	5 8	1 5	787 6	- < 0 to < 25 %
	6 8	1 5	0 2	137 7	- 25 % to < 50 %
	5 4	1 3	0 2	64 4	- 50 % to < 75 %
	8 5	1 6	0 3	58 1	- 75 % to < 100 %
	70 3	16 8	2 6	297 3	- 100 %
					Distribution (in %) of AA by type of tenure
	51 9	70 2	81 8	72 7	- owner-farmed
	28 5	23 3	14 8	20 9	- tenant-farmed
	9 6	6 4	3 3	9 4	- shared farm and others
					Other gainful activity (OGA)
	14 1	3 7	0 7	457 1	Number of holders managers with OGA
	9 1	2 5	0 4	348 9	- as principal activity
	4 0	1 1	0 1	82 7	Number of spouses with OGA
	3 3	0 8	0 1	59 9	- as principal activity
	20 0	3 9	0 5	358 1	Number of other members of the holders family with OGA
	15 8	3 0	0 4	278 0	- as principal activity
					Land use
					Number of holdings with
	23 8	6 2	2 0	235 3	- woodland (H/02)
	35 4	8 4	3 4	395 1	- permanent pasture and meadow (F)
	53 8	15 8	4 3	851 9	- permanent crops (G)
	94 1	26 7	7 4	797 2	- arable land (D)
	65 1	19 5	5 2	468 4	- cereals (D/01 to D/08)
	25 6	5 9	2 1	133 6	- common wheat and spelt (D/01)
	18 1	3 0	0 4	219 6	- potatoes (D/10)
	9 2	2 6	0 9	25 8	- sugar-beet (D/11)
	28 9	8 0	2 0	353 4	- fruit and berry plantations (G/01)
	17 1	4 3	0 9	235 5	- vineyards (G/04)
	7 7	2 0	0 4	82 0	- vineyards usually producing quality wine(G/04a)
	51 4	18 8	5 3	512 4	- irrigated areas (I/03b)
					Area under
	908 1	859 8	775 6	4614 9	- woodland (H/02)
	1889 6	1827 2	2030 2	8175 6	- permanent pasture and meadow (F)
	727 3	419 3	350 2	3997 7	- permanent crops (G)
	3759 1	2515 4	1867 3	12533 7	- arable land (D)
	1995 5	1222 9	807 7	6320 3	- cereals (D/01 to D/08)
	435 2	238 4	168 3	1284 4	- common wheat and spelt (D/01)
	18 9	12 7	3 4	86 4	- potatoes (D/10)
	56 8	38 4	48 1	188 2	- sugar-beet (D/11)
	154 0	88 7	71 9	870 8	- fruit and berry plantations (G/01)
	193 6	71 0	48 9	991 1	- vineyards (G/04)
	111 4	40 9	30 9	518 8	- vineyards usually producing quality wine(G/04a)
	9 1	4 6	5 7	28 3	- crops under glass (D/15, D/17 and G/07)
	580 3	431 7	475 9	2478 4	- irrigated areas (I/03b)
					Animals
					Number of holdings with
	66 1	18 3	5 3	514 9	- livestock (J/01 to J/17)
	34 3	8 1	2 4	243 3	- bovine animals (J/02 to J/08)
	23 7	4 1	0 8	144 0	- dairy cows (J/07)
	12 1	3 2	1 4	109 7	- other cows (J/08)
	21 3	6 4	2 0	120 4	- sheep (J/09)
	10 4	2 9	0 8	71 8	- goats (J/10)
	34 4	8 7	2 5	235 4	- pigs (J/11 to J/13)
	18 6	5 6	2 0	95 2	- breeding sows (J/12)
	38 6	7 6	1 4	335 2	- poultry (J/14 à J/16)
	13 8	2 6	0 5	105 4	- table fowl (J/14)
	96 4	6 9	1 2	323 1	- laying hens (J/15)
					Number
	1344 3	935 7	730 9	4830 8	- bovine animals (J/02 to J/08)
	490 0	191 2	115 5	1403 8	- dairy cows (J/07)
	302 9	219 1	231 3	1361 9	- other cows (J/08)
	6316 8	3609 2	2352 5	18950 8	- sheep (J/09)
	471 2	214 3	126 0	2279 2	- goats (J/10)
	2726 6	3822 4	4679 5	13064 0	- pigs (J/11 to J/13)
	482 6	524 2	847 7	2290 5	- breeding sows (J/12)
	13130	22790	29030	104410	- poultry (J/14 to J/16)
	25440	13350	7440	61900	- table fowl (J/14)
	5690	6530	17410	33910	- laying hens (J/15)

France
Les principaux résultats par classes de dimension économique
des exploitations, en termes de MBS (UDE) - 1993



(Données en 1000)

	> 0 - < 2	2 - < 4	4 - < 8	8 - < 16
Nombre total d'exploitations	148.7	73.0	77.8	105.1
SAU totale	387.2	487.2	993.1	2397.6
SAU < 1 exploitations	75.7	15.9	10.5	7.4
SAU 1 < 5 exploitations	71.8	15.3	10.1	5.8
SAU 5 < 10 exploitations	41.7	12.0	7.0	4.9
SAU 10 < 20 exploitations	117.5	36.8	19.8	14.5
SAU 20 < 30 exploitations	24.7	21.5	9.5	7.5
SAU 30 < 50 exploitations	130.2	120.7	58.5	43.0
SAU >= 50 exploitations	6.3	18.4	27.8	15.7
	62.0	204.7	328.1	194.8
	0.3	5.1	21.3	58.1
	5.7	104.6	487.4	1480.0
	-	0.1	1.7	11.0
	-	5.1	84.6	578.0
	-	-	0.1	0.6
	-	-	4.7	81.5
Marge brute standard totale	149.0	211.5	453.9	1231.5
Main d'oeuvre agricole				
Main d'oeuvre agricole totale, en UTA (L/01 à L/06)	42.2	38.1	62.2	121.5
Exploitants personnes physiques	148.2	72.7	77.1	104.2
Exploitants chef d'exploitation	147.9	72.6	77.0	104.1
Exploitants : UTA	33.0	27.6	41.7	77.4
Membres de la famille de l'exploitant (L/02 + L/03)	43.8	36.8	52.0	87.0
Membres de la famille de l'exploitant : UTA	8.1	9.0	17.3	38.1
Main d'oeuvre non familiale régulièrement employée (L/04)	1.7	1.6	3.7	5.5
Main d'oeuvre non familiale régulièrement employée : UTA	0.6	0.9	2.1	3.4
Répartition des exploitations selon l'âge de l'exploitant :				
- moins de 35 ans	5.9	4.2	5.7	11.7
- de 35 à moins de 45 ans	15.1	10.3	13.4	21.4
- de 45 à moins de 55 ans	22.9	12.5	17.6	25.9
- de 55 à moins de 65 ans	45.5	24.0	26.6	34.8
- 65 ans et plus	58.9	21.8	13.8	10.4
Répartition des exploitations selon le temps de travail de l'exploitant				
- > 0 à < 25 %	109.4	32.5	20.7	12.0
- 25 % à < 50 %	26.2	20.0	18.6	14.1
- 50 % à < 75 %	6.8	9.7	12.3	15.2
- 75 % à < 100 %	2.0	3.8	7.8	12.7
- 100 %	3.4	6.6	17.6	50.0
Répartition (en %) de la SAU selon le mode de faire valoir				
- faire valoir direct	85.9	75.2	66.6	56.8
- fermage	13.9	24.8	33.2	43.0
- mélayage et d'autres	0.2	0.0	0.1	0.2
Autre activité lucrative (AAL)				
Nombre d'exploitants chefs d'exploitation ayant une AAL	49.0	25.3	28.8	28.3
- dont AAL principale	45.2	21.1	20.2	14.0
Nombre de conjoints ayant une AAL	7.2	7.0	9.6	14.1
- dont AAL principale	6.2	6.0	8.0	10.4
Nombre d'autres membres de la famille de l'exploitant ayant une AAL	4.2	4.2	6.0	9.7
- dont AAL principale	4.0	3.8	5.4	7.9
Utilisation du sol				
Nombre d'exploitations ayant :				
- des superficies boisées (H/02)	37.9	25.9	32.9	46.6
- des prairies permanentes et pâturages (F)	100.3	47.1	51.5	74.4
- des cultures permanentes (G)	37.2	21.5	25.4	30.6
- des terres arables (D)	47.9	43.3	54.7	85.2
- des céréales (D/01 à D/08)	29.3	30.8	40.4	68.6
- du blé tendre ou de l'épautre (D/01)	13.1	15.1	21.9	40.5
- des pommes de terre (D/10)	4.6	4.3	5.7	8.6
- des betteraves sucrées (D/11)	0.0	0.1	0.1	1.0
- des plantations d'arbres fruitiers et baies (G/01)	4.1	5.6	6.4	8.2
- des vignes (G/04)	31.7	17.4	20.9	24.9
- des vignes produisant normalement du vin de qualité (G/04a)	5.2	5.8	8.0	9.2
- superficies irriguées (I/03b)	3.6	4.5	7.7	13.8
Superficie en :				
- superficies boisées (H/02)	125.0	115.7	164.5	239.4
- prairies permanentes et pâturages (F)	297.9	325.3	595.4	1259.3
- cultures permanentes (G)	14.1	14.9	29.3	57.4
- terres arables (D)	69.2	143.2	364.7	1075.9
- céréales (D/01 à D/08)	36.9	77.2	189.2	517.9
- blé tendre ou de l'épautre (D/01)	11.0	23.6	57.2	167.3
- pommes de terre (D/10)	0.5	0.7	1.5	3.2
- betteraves sucrées (D/11)	0.0	0.1	0.2	2.3
- plantations d'arbres fruitiers et baies (G/01)	0.9	2.7	5.1	11.0
- vignes (G/04)	11.1	11.1	22.2	45.1
- vignes produisant normalement du vin de qualité (G/04a)	1.5	3.2	7.7	17.8
- cultures sous verre (D/15, D/17 et G/07)	-	0.0	0.1	0.2
- superficies irriguées (I/03b)	4.4	7.5	18.3	58.1
Animaux				
Nombre d'exploitations ayant :				
- des animaux (J/01 à J/17)	107.9	53.9	57.0	81.6
- des bovins (J/02 à J/08)	30.4	27.3	35.4	59.0
- des vaches laitières (J/07)	4.3	5.0	8.4	22.5
- d'autres vaches (J/08)	14.7	17.2	24.8	38.7
- des ovins (J/09)	33.9	13.7	12.6	17.2
- des caprins (J/10)	6.2	4.7	5.0	6.4
- des porcins (J/11 à J/13)	4.9	6.5	10.1	18.3
- des truies reproductrices (J/12)	0.2	0.6	1.0	2.7
- des volailles (J/14 à J/16)	66.0	37.7	40.7	58.7
- des poulets de chair (J/14)	25.1	14.9	18.3	28.2
- des poules pondeuses (J/15)	63.4	35.4	38.4	55.3
Nombre :				
- de bovins (J/02 à J/08)	111.1	228.0	533.5	1613.0
- de vaches laitières (J/07)	6.0	13.6	48.6	265.7
- d'autres vaches (J/08)	30.8	77.8	209.6	558.4
- d'ovins (J/09)	355.0	338.1	575.5	1589.8
- de caprins (J/10)	24.1	38.1	80.9	152.9
- de porcins (J/11 à J/13)	8.3	17.8	38.6	146.3
- de truies reproductrices (J/12)	0.3	1.7	3.7	17.7
- de volailles (J/14 à J/16)	1310	2400	3120	9810
- de poulets de chair (J/14)	300	1300	1520	6100
- de poules pondeuses (J/15)	670	490	640	1080

(Data in 1000)

	16 - < 40	40 - < 100	> = 100	Total	
210 5	146 9	39 2	801 3	Total number of holdings	
8657 9	10467 6	4716 6	28107 2	Total AA	
7 5	3 4	0 7	121 3	AA - 1	holdings
6 0	3 0	0 6	112 5	AA	
3 9	2 7	0 9	73 2	1 - 5	holdings
11 5	7 4	2 9	210 3	AA	
8 0	3 8	2 2	77 2	5 - 10	holdings
48 3	22 8	12 2	435 6	AA	
16 6	7 5	2 0	94 3	10 - 20	holdings
154 6	87 8	23 7	1095 5	AA	
74 2	24 0	4 6	187 5	20 - 30	holdings
2180 5	665 1	128 5	5051 8	AA	
95 1	69 8	9 0	186 7	30 - 50	holdings
5494 6	4822 7	588 8	11573 9	AA	
5 2	35 6	19 8	61 2	> 50	holdings
722 5	4858 9	3959 9	9627 5	AA	
5628 1	8866 3	6802 9	23373 2	Total standard gross margin	
				Labour force	
329 2	311 3	175 9	1081 1	Total labour force in AWU (L/01 to L/06)	
238 1	142 1	33 7	786 3	Holder's natural person	
237 6	141 8	33 4	784 7	Holder's manager	
188 0	134 7	31 2	533 7	Holders - AWU	
211 2	175 1	50 6	656 7	Members of the holders family (L/02 + L/03)	
115 9	113 0	35 5	337 1	Members of the holders family - AWU	
19 2	48 6	86 7	167 3	Non-family labour regularly employed (L/04)	
13 5	38 5	76 9	136 2	Non-family labour regularly employed - AWU	
				Distribution of holdings by age classes of holder	
37 9	32 5	6 3	104 1	- less than 35	
55 1	45 7	11 0	172 1	- from 35 to less than 45	
55 2	37 3	9 4	180 8	- from 45 to less than 55	
52 3	24 1	6 0	213 2	- from 55 to less than 65	
7 5	2 6	1 0	115 1	- 65 and over	
				Distribution of holdings by worktime of holder	
6 4	2 4	0 9	184 3	- 0 to < 25 %	
10 4	3 2	0 9	93 4	- 25 % to < 50 %	
13 8	5 1	1 6	64 6	- 50 % to < 75 %	
18 6	9 4	2 5	56 7	- 75 % to < 100 %	
158 5	121 8	27 5	385 6	- 100 %	
				Distribution (in %) of AA by type of tenure	
41 6	31 7	29 9	39 3	- owner-farmed	
57 9	68 0	69 9	60 3	- tenant-farmed	
0 5	0 3	0 3	0 3	- shared farm and others	
				Other gainful activity (OGA)	
33 3	19 1	6 3	190 0	Number of holders/managers with OGA	
8 5	2 3	0 8	112 0	- as principal activity	
23 9	13 8	4 2	79 9	Number of spouses with OGA	
16 3	8 3	2 5	57 7	- as principal activity	
15 9	11 4	4 3	55 7	Number of other members of the holders family with OGA	
10 7	6 2	2 6	40 5	- as principal activity	
				Land use	
				Number of holdings with	
87 6	49 4	11 4	291 6	- woodland (H/02)	
150 1	88 9	14 9	527 1	- permanent pasture and meadow (F)	
58 4	42 3	14 8	230 1	- permanent crops (G)	
186 4	133 8	34 0	585 2	- arable land (D)	
159 0	117 9	27 8	473 7	- cereals (D/01 to D/08)	
111 6	98 9	24 2	325 3	- common wheat and spelt (D/01)	
14 4	9 2	4 4	51 2	- potatoes (D/10)	
6 8	17 5	9 7	35 2	- sugar-beet (D/11)	
15 0	12 6	5 0	57 0	- fruit and berry plantations (G/01)	
48 4	34 4	10 6	188 2	- vineyards (G/04)	
20 9	21 5	8 6	79 0	- vineyards usually producing quality wine (G/04a)	
34 4	32 7	13 3	109 9	- irrigated areas (I/03b)	
				Area under	
477 5	292 6	117 9	1532 9	- woodland (H/02)	
3483 7	2430 6	443 9	8836 2	- permanent pasture and meadow (F)	
254 1	431 1	366 8	1177 7	- permanent crops (G)	
4899 9	7599 8	3303 6	18956 2	- arable land (D)	
2102 0	3587 9	1937 2	8448 3	- cereals (D/01 to D/08)	
858 4	1921 7	1170 2	4209 5	- common wheat and spelt (D/01)	
15 1	47 4	80 1	148 5	- potatoes (D/10)	
30 9	160 6	260 5	454 6	- sugar-beet (D/11)	
36 6	68 1	100 1	224 5	- fruit and berry plantations (G/01)	
222 3	357 1	248 6	917 6	- vineyards (G/04)	
150 1	213 9	180 3	524 5	- vineyards usually producing quality wine (G/04a)	
0 9	2 2	4 1	7 4	- crops under glass (D/15, D/17 and G/07)	
302 0	611 5	475 2	1475 9	- irrigated areas (I/03b)	
				Animals	
				Number of holdings with	
165 8	104 0	18 6	588 7	- livestock (J/01 to J/17)	
133 7	79 7	11 6	377 2	- bovine animals (J/02 to J/08)	
79 0	52 2	6 5	177 8	- dairy cows (J/07)	
74 4	39 3	5 8	214 8	- other cows (J/08)	
29 5	15 0	2 3	124 3	- sheep (J/09)	
11 0	4 6	0 3	38 2	- goats (J/10)	
37 3	23 5	5 4	105 9	- pigs (J/11 to J/13)	
8 8	10 1	3 6	25 9	- breeding sows (J/12)	
112 9	59 5	8 0	383 6	- poultry (J/14 à J/16)	
53 0	24 9	3 2	167 6	- table fowl (J/14)	
104 6	51 0	6 3	354 4	- laying hens (J/15)	
				Flumber	
7877 2	8199 3	1728 4	20290 4	- bovine animals (J/02 to J/08)	
1907 0	2061 1	396 2	4698 3	- dairy cows (J/07)	
1700 2	1206 5	242 8	4026 1	- other cows (J/08)	
4352 7	2811 5	429 9	10452 5	- sheep (J/09)	
393 5	325 9	40 5	1055 9	- goats (J/10)	
1187 6	6291 9	6238 7	13929 2	- pigs (J/11 to J/13)	
153 9	567 6	626 8	1401 8	- breeding sows (J/12)	
50370	117920	78690	263610	- poultry (J/14 to J/16)	
39360	60189	17860	117620	- table fowl (J/14)	
5780	21620	44270	74550	- laying hens (J/15)	

(Données en 1000)

	> 0 - < 2	2 - < 4	4 - < 8	8 - < 16
Nombre total d'exploitations	27.1	25.7	31.2	28.6
SAU totale	205.9	323.4	584.9	783.2
SAU < 1 exploitations	2.8	0.4	0.2	0.1
SAU 1 < 5 exploitations	3.2	0.4	0.1	0.1
SAU 5 < 10 exploitations	5.4	1.3	0.5	0.1
SAU 10 < 20 exploitations	16.0	4.0	1.6	0.4
SAU 20 < 30 exploitations	9.3	5.3	2.1	0.7
SAU 30 < 50 exploitations	52.6	32.7	12.7	4.1
SAU >= 50 exploitations	7.3	12.4	11.3	5.0
	78.4	141.9	138.3	63.4
	2.2	6.0	15.9	18.4
	46.3	125.5	363.3	472.5
	0.1	0.3	1.2	4.1
	7.8	15.4	59.1	210.5
	0.0	0.0	0.1	0.2
	1.5	3.5	9.8	32.1
Marge brute standard totale	28.6	76.0	179.9	327.6
Main d'oeuvre agricole				
Main d'oeuvre agricole totale, en UTA (L/01 à L/06)	24.5	28.6	41.2	44.5
Exploitants personnes physiques	27.0	25.6	31.1	28.5
Exploitants chef d'exploitation	26.5	25.1	30.3	27.8
Exploitants : UTA	17.7	19.0	25.2	25.0
Membres de la famille de l'exploitant (L/02 + L/03)	10.8	15.2	23.7	28.1
Membres de la famille de l'exploitant : UTA	5.7	8.6	14.1	17.5
Main d'oeuvre non familiale régulièrement employée (L/04)	1.0	0.8	1.4	1.6
Main d'oeuvre non familiale régulièrement employée : UTA	0.6	0.4	0.8	0.8
Répartition des exploitations selon l'âge de l'exploitant :				
- moins de 35 ans	3.8	3.8	4.5	4.3
- de 35 à moins de 45 ans	5.1	4.8	5.9	5.4
- de 45 à moins de 55 ans	5.4	5.0	6.6	6.2
- de 55 à moins de 65 ans	5.7	5.7	7.0	7.2
- 65 ans et plus	7.1	6.4	7.2	5.3
Répartition des exploitations selon le temps de travail de l'exploitant				
- > 0 à < 25 %	5.0	2.7	2.1	1.1
- 25 % à < 50 %	4.2	3.4	2.9	1.8
- 50 % à < 75 %	3.7	3.5	3.5	1.9
- 75 % à < 100 %	2.4	2.6	2.8	1.7
- 100 %	11.7	13.5	19.9	22.1
Répartition (en %) de la SAU selon le mode de faire valoir				
- faire valoir direct	94.9	93.1	91.4	90.5
- fermage	5.1	6.9	8.6	9.5
- métayage et d'autres	-	-	-	-
Autre activité lucrative (AAL)				
Nombre d'exploitants chefs d'exploitation ayant une AAL	12.1	10.5	11.4	8.6
- dont AAL principale	9.4	7.3	6.7	3.8
Nombre de conjoints ayant une AAL	2.8	3.6	5.1	5.1
- dont AAL principale	0.8	1.0	1.6	1.8
Nombre d'autres membres de la famille de l'exploitant ayant une AAL	2.5	3.6	6.2	7.3
- dont AAL principale	0.4	0.5	1.1	1.3
Utilisation du sol				
Nombre d'exploitations ayant :				
- des superficies boisées (H/02)	1.9	1.9	2.9	3.2
- des prairies permanentes et pâturages (F)	25.2	24.3	30.0	27.7
- des cultures permanentes (G)	0.0	0.1	0.1	0.1
- des terres arables (D)	8.6	9.4	12.8	14.1
- des céréales (D/01 à D/08)	0.4	0.9	2.0	3.9
- du blé tendre ou de l'épautre (D/01)	0.0	0.1	0.2	0.4
- des pommes de terre (D/10)	1.5	1.8	2.5	3.0
- des betteraves sucrières (D/11)	0.0	0.1	0.2	0.5
- des plantations d'arbres fruitiers et baies (G/01)	0.0	0.1	0.1	0.1
- des vignes (G/04)	-	-	-	-
- des vignes produisant normalement du vin de qualité (G/04a)	-	-	-	-
- superficies irriguées (I/03b)	-	-	-	-
Superficie en :				
- superficies boisées (H/02)	7.4	5.5	9.3	10.3
- prairies permanentes et pâturages (F)	181.0	282.8	514.1	672.4
- cultures permanentes (G)	0.0	0.0	0.1	0.1
- terres arables (D)	24.8	40.6	70.7	110.7
- céréales (D/01 à D/08)	0.4	2.0	7.9	24.1
- blé tendre ou de l'épautre (D/01)	0.0	0.1	0.7	2.9
- pommes de terre (D/10)	0.2	0.4	0.8	1.2
- betteraves sucrières (D/11)	-	0.1	0.3	1.8
- plantations d'arbres fruitiers et baies (G/01)	0.0	0.0	0.1	0.1
- vignes (G/04)	-	-	-	-
- vignes produisant normalement du vin de qualité (G/04a)	-	-	-	-
- cultures sous verre (D/15, D/17 et G/07)	-	-	-	-
- superficies irriguées (I/03b)	-	-	-	-
Animaux				
Nombre d'exploitations ayant :				
- des animaux (J/01 à J/17)	25.3	25.4	30.8	28.1
- des bovins (J/02 à J/08)	19.6	22.9	29.0	26.6
- des vaches laitières (J/07)	0.6	1.5	3.7	9.2
- d'autres vaches (J/08)	12.3	16.3	21.3	18.2
- des ovins (J/09)	4.8	6.2	11.6	13.5
- des caprins (J/10)	0.7	1.0	1.2	1.2
- des porcins (J/11 à J/13)	0.1	0.2	0.3	0.4
- des truies reproductrices (J/12)	0.1	0.1	0.2	0.2
- des volailles (J/14 à J/16)	2.5	2.8	3.9	4.2
- des poulets de chair (J/14)	0.3	0.3	0.5	0.4
- des poules pondeuses (J/15)	2.2	2.5	3.4	3.8
Nombre :				
- de bovins (J/02 à J/08)	142.0	374.6	821.4	1176.0
- de vaches laitières (J/07)	0.9	3.8	19.3	103.5
- d'autres vaches (J/08)	41.5	104.9	212.4	242.6
- d'ovins (J/09)	112.0	322.6	909.2	1907.7
- de caprins (J/10)	1.6	3.0	3.6	4.0
- de porcins (J/11 à J/13)	0.6	2.7	6.8	26.7
- de truies reproductrices (J/12)	0.1	0.2	0.5	1.1
- de volailles (J/14 à J/16)	140	370	800	1650
- de poulets de chair (J/14)	90	280	570	1260
- de poules pondeuses (J/15)	30	70	190	310

(Data in 1000)

	16 - < 40	40 - < 100	> = 100	Total	
	32.2	13.0	1.4	159.4	Total number of holdings
	1299.6	863.8	216.8	4277.6	Total AA
	0.1	0.1	0.0	3.8	AA - 1 holdings
	0.0	0.0	0.0	4.0	AA
	0.1	0.0	-	7.5	1 - 5 holdings
	0.2	0.1	-	22.3	AA
	0.1	0.0	-	17.5	5 - 10 holdings
	0.7	0.2	-	102.9	AA
	1.4	0.1	0.0	37.4	10 - 20 holdings
	18.4	1.3	0.1	441.7	AA
	18.2	2.2	0.1	62.9	20 - 30 holdings
	514.0	69.9	1.5	1593.1	AA
	11.6	8.9	0.4	26.6	30 - 50 holdings
	650.8	558.3	28.4	1530.3	AA
	0.8	1.7	1.0	3.7	- - 50 holdings
	115.6	234.0	186.9	583.3	AA
	824.8	738.5	217.9	2393.2	Total standard gross margin
					Labour force
	61.7	32.2	6.4	239.5	Total labour force in AWU (L/01 to L/06)
	32.1	12.8	1.3	158.8	Holder's natural person
	31.1	12.2	1.2	154.3	Holder's manager
	29.2	11.7	1.1	129.1	Holders - AWU
	43.1	22.5	2.8	146.3	Members of the holders family (L/02 + L/03)
	28.1	15.2	2.0	91.2	Members of the holders family - AWU
	3.0	4.2	2.8	15.0	Non-family labour regularly employed (L/04)
	1.9	3.2	2.6	10.4	Non-family labour regularly employed - AWU
					Distribution of holdings by age classes of holder
	5.3	1.6	0.1	23.5	- less than 35
	7.0	3.0	0.3	31.6	- from 35 to less than 45
	7.6	3.4	0.4	34.6	- from 45 to less than 55
	7.8	3.1	0.3	36.7	- from 55 to less than 65
	4.5	1.7	0.2	32.3	- 65 and over
					Distribution of holdings by worktime of holder
	0.7	0.2	0.0	11.8	- 0 to < 25 %
	1.5	0.5	0.0	14.4	- 25 % to < 50 %
	1.0	0.3	0.0	13.9	- 50 % to < 75 %
	0.9	0.2	0.0	10.6	- 75 % to < 100 %
	28.1	11.6	1.2	108.1	- 100 %
					Distribution (in %) of AA by type of tenure
	88.9	83.4	59.7	88.1	- owner-farmed
	11.1	16.6	30.3	11.9	- tenant-farmed
	-	-	-	-	- shared farm and others
					Other gainful activity (OGA)
	6.3	1.9	0.2	51.1	Number of holders managers with OGA
	1.9	0.5	0.0	29.6	- as principal activity
	6.8	3.3	0.4	27.1	Number of spouses with OGA
	2.6	1.3	0.2	9.2	- as principal activity
	10.6	5.4	0.6	36.2	Number of other members of the holders family with OGA
	2.1	1.1	0.2	6.7	- as principal activity
					Land use
					Number of holdings with
	5.0	2.7	0.5	18.0	- woodland (H/02)
	31.5	12.6	1.3	152.6	- permanent pasture and meadow (F)
	0.2	0.1	0.0	0.6	- permanent crops (G)
	18.7	8.8	1.1	73.6	- arable land (D)
	7.4	4.5	0.8	19.9	- cereals (D/01 to D/08)
	1.5	1.6	0.5	4.3	- common wheat and spelt (D/01)
	3.7	1.2	0.2	13.9	- potatoes (D/10)
	1.8	1.3	0.3	4.0	- sugar-beet (D/11)
	0.2	0.1	0.0	0.6	- fruit and berry plantations (G/01)
	-	-	-	-	- vineyards (G/04)
	-	-	-	-	- vineyards usually producing quality wine(G/04a)
	-	-	-	-	- irrigated areas (I/03b)
					Area under
	19.9	13.6	8.2	74.4	- woodland (H/02)
	1062.7	543.5	112.8	3469.4	- permanent pasture and meadow (F)
	0.3	0.5	0.6	1.6	- permanent crops (G)
	236.5	219.8	103.4	806.7	- arable land (D)
	82.6	59.0	5.2	274.2	- cereals (D/01 to D/08)
	15.9	29.8	27.9	77.4	- common wheat and spelt (D/01)
	3.5	4.0	5.7	16.9	- potatoes (D/10)
	9.8	12.6	5.8	30.3	- sugar-beet (D/11)
	0.3	0.5	0.6	1.6	- fruit and berry plantations (G/01)
	-	-	-	-	- vineyards (G/04)
	-	-	-	-	- vineyards usually producing quality wine(G/04a)
	-	-	-	-	- crops under glass (D/15, D/17 and G/07)
	-	-	-	-	- irrigated areas (I/03b)
					Animals
					Number of holdings with
	31.7	12.6	1.3	155.1	- livestock (J/01 to J/17)
	30.7	12.3	1.2	142.2	- bovine animals (J/02 to J/08)
	20.6	10.2	1.0	45.8	- dairy cows (J/07)
	16.5	5.7	0.5	90.7	- other cows (J/08)
	13.1	3.9	0.4	53.4	- sheep (J/09)
	1.2	0.4	0.0	5.6	- goats (J/10)
	0.9	0.6	0.2	2.6	- pigs (J/11 to J/13)
	0.6	0.5	0.2	1.8	- breeding sows (J/12)
	4.8	1.7	0.2	20.1	- poultry (J/14 à J/16)
	0.6	0.2	0.0	2.3	- table fowl (J/14)
	4.3	1.4	0.1	17.7	- laying hens (J/15)
					Flumber
	2260.9	1817.0	371.9	6963.8	- bovine animals (J/02 to J/08)
	535.9	565.1	114.7	1343.0	- dairy cows (J/07)
	238.5	83.5	15.9	939.3	- other cows (J/08)
	3088.5	1368.4	210.7	7919.2	- sheep (J/09)
	3.7	0.8	0.1	16.8	- goats (J/10)
	159.9	459.7	913.8	1570.2	- pigs (J/11 to J/13)
	16.3	47.9	93.2	159.3	- breeding sows (J/12)
	4720	3030	2270	12970	- poultry (J/14 to J/16)
	3910	2270	690	9070	- table fowl (J/14)
	550	470	910	2530	- laying hens (J/15)

(Données en 1000)

	> 0 - < 2	2 - < 4	4 - < 8	8 - < 16
Nombre total d'exploitations	1214.5	447.8	323.6	218.0
SAU totale	1437.1	1331.7	1837.8	2342.7
SAU < 1 exploitations	1031.9	207.8	64.9	18.3
SAU 1 < 5 exploitations	771.2	247.3	84.0	20.9
SAU 5 < 10 exploitations	139.0	145.9	97.8	41.0
SAU 10 < 20 exploitations	365.5	398.0	283.6	119.8
SAU 20 < 30 exploitations	36.7	71.3	95.4	63.3
SAU 30 < 50 exploitations	186.2	386.0	526.5	363.9
SAU >= 50 exploitations	5.6	19.0	51.0	57.2
	56.3	192.6	547.0	630.5
	1.0	3.2	12.7	31.3
	22.3	69.1	281.6	731.1
	0.2	0.5	1.5	6.0
	11.6	26.8	79.9	332.9
	0.1	0.1	0.2	0.8
	24.0	11.9	35.2	143.6
Marge brute standard totale	1080.8	1274.1	1833.6	2476.8
Main d'oeuvre agricole				
Main d'oeuvre agricole totale, en UTA (L/01 à L/06)	385.6	266.5	282.9	280.0
Exploitants personnes physiques	1212.7	446.3	322.5	217.0
Exploitants chef d'exploitation	1155.8	427.4	309.3	210.0
Exploitants : UTA	238.2	152.6	154.2	142.9
Membres de la famille de l'exploitant (L/02 + L/03)	749.7	398.8	372.2	282.5
Membres de la famille de l'exploitant : UTA	124.0	92.1	108.2	109.8
Main d'oeuvre non familiale régulièrement employée (L/04)	7.9	2.6	2.6	3.3
Main d'oeuvre non familiale régulièrement employée : UTA	1.5	0.8	1.1	2.0
Répartition des exploitations selon l'âge de l'exploitant :				
- moins de 35 ans	60.0	18.9	15.1	13.9
- de 35 à moins de 45 ans	135.0	46.2	39.7	26.4
- de 45 à moins de 55 ans	231.4	87.2	66.5	49.3
- de 55 à moins de 65 ans	329.3	134.2	90.1	68.4
- 65 ans et plus	457.0	159.8	111.1	59.1
Répartition des exploitations selon le temps de travail de l'exploitant				
- > 0 à < 25 %	970.9	235.8	113.5	45.8
- 25 % à < 50 %	158.7	107.1	74.8	30.3
- 50 % à < 75 %	40.7	34.1	40.0	24.7
- 75 % à < 100 %	21.8	31.5	33.9	31.9
- 100 %	20.8	37.9	60.3	84.4
Répartition (en %) de la SAU selon le mode de faire valoir				
- faire valoir direct	92.5	88.2	81.3	74.1
- fermage	7.3	11.5	17.9	25.1
- métayage et d'autres	0.2	0.3	0.8	0.8
Autre activité lucrative (AAL)				
Nombre d'exploitants chefs d'exploitation ayant une AAL	361.8	126.5	73.7	36.6
- dont AAL principale	337.8	105.3	58.1	24.4
Nombre de conjoints ayant une AAL	117.6	50.5	37.8	20.3
- dont AAL principale	106.6	42.4	31.9	16.1
Nombre d'autres membres de la famille de l'exploitant ayant une AAL	154.1	98.2	91.1	59.4
- dont AAL principale	144.4	88.2	83.1	50.1
Utilisation du sol				
Nombre d'exploitations ayant :				
- des superficies boisées (H/02)	287.5	108.2	83.4	56.6
- des prairies permanentes et pâturages (F)	305.3	90.8	70.9	53.1
- des cultures permanentes (G)	794.2	337.4	242.7	158.4
- des terres arables (D)	573.3	276.3	216.6	161.8
- des céréales (D/01 à D/08)	335.8	181.4	151.7	114.8
- du blé tendre ou de l'épautre (D/01)	92.5	58.3	53.1	43.6
- des pommes de terre (D/10)	63.3	30.5	22.6	12.2
- des betteraves sucrières (D/11)	2.0	5.6	10.4	14.6
- des plantations d'arbres fruitiers et baies (G/01)	132.0	92.1	75.6	49.9
- des vignes (G/04)	407.5	199.6	148.5	104.8
- des vignes produisant normalement du vin de qualité (G/04a)	31.4	27.1	27.6	27.1
- superficies irriguées (I/03b)	180.7	117.1	112.2	97.9
Superficie en :				
- superficies boisées (H/02)	636.6	359.3	410.5	411.3
- prairies permanentes et pâturages (F)	440.0	299.1	432.6	646.8
- cultures permanentes (G)	378.9	357.9	430.9	433.1
- terres arables (D)	587.9	661.8	964.9	1255.9
- céréales (D/01 à D/08)	296.4	364.7	521.4	667.6
- blé tendre ou de l'épautre (D/01)	65.1	73.5	102.0	122.1
- pommes de terre (D/10)	7.8	7.7	8.1	7.9
- betteraves sucrières (D/11)	1.2	6.1	15.3	32.9
- plantations d'arbres fruitiers et baies (G/01)	43.8	65.5	86.0	87.8
- vignes (G/04)	110.8	101.3	133.8	158.1
- vignes produisant normalement du vin de qualité (G/04a)	9.0	13.6	24.5	41.5
- cultures sous verre (D/15, D/17 et G/07)	0.0	0.0	0.2	1.2
- superficies irriguées (I/03b)	93.7	126.6	210.3	310.1
Animaux				
Nombre d'exploitations ayant :				
- des animaux (J/01 à J/17)	332.7	164.1	129.8	98.9
- des bovins (J/02 à J/08)	37.1	48.1	57.8	50.9
- des vaches laitières (J/07)	13.7	23.7	30.9	27.6
- d'autres vaches (J/08)	10.7	14.4	18.2	16.6
- des ovins (J/09)	38.8	28.3	32.1	26.1
- des caprins (J/10)	24.4	16.6	16.0	11.8
- des porcins (J/11 à J/13)	90.6	63.9	52.6	39.1
- des truies reproductrices (J/12)	4.9	4.4	6.8	8.2
- des volailles (J/14 à J/16)	262.6	124.3	89.3	63.8
- des poulets de chair (J/14)	148.8	79.2	58.3	41.6
- des poules pondeuses (J/15)	245.0	116.5	84.0	59.5
Nombre :				
- de bovins (J/02 à J/08)	101.6	259.9	554.5	910.2
- de vaches laitières (J/07)	20.6	66.6	148.8	262.9
- d'autres vaches (J/08)	26.4	58.6	114.1	163.5
- d'ovins (J/09)	288.9	514.2	1139.3	2228.8
- de caprins (J/10)	115.7	153.9	258.7	324.1
- de porcins (J/11 à J/13)	157.3	171.7	198.6	285.0
- de truies reproductrices (J/12)	8.9	13.5	22.2	32.0
- de volailles (J/14 à J/16)	4780	3470	3300	11600
- de poulets de chair (J/14)	2010	1610	1650	5690
- de poules pondeuses (J/15)	2470	1540	1380	2590

(Data in 1000)

	16 - < 40	40 - < 100	> = 100	Total	
165.4	64.2	20.9	2488.4	Total number of holdings	
3084.7	2214.2	2424.3	14736.1	Total AA	
11.4	8.0	1.4	1369.5	AA	1
10.0	7.8	1.4	1161.6	AA	1 - 5
13.7	2.4	0.9	445.3	AA	5 - 10
41.9	6.7	2.9	1230.0	AA	10 - 20
34.3	4.4	0.8	308.9	AA	20 - 30
199.6	24.7	4.7	1705.7	AA	30 - 50
44.9	10.8	1.6	190.8	AA	50 - 100
510.0	129.7	18.6	2092.2	AA	
44.0	22.0	3.8	118.3	AA	
1067.5	565.1	107.7	2850.4	AA	
14.2	13.1	6.2	41.8	AA	
840.9	791.2	407.0	2494.5	AA	
2.8	3.7	6.2	13.9	AA	
414.7	689.0	1882.1	3291.9	AA	
4051.1	3807.4	4446.0	18959.7	Total standard gross margin	
				Labour force	
306.7	183.5	126.2	1836.7	Total labour force in AWU (L/01 to L/06)	
163.2	61.9	17.6	2475.3	Holder's natural person	
157.7	59.3	16.7	2359.7	Holder's manager	
125.2	50.1	14.2	881.6	Holder's AWU	
256.5	114.5	34.7	2214.3	Members of the holders family (L/02 + L/03)	
134.1	75.6	25.8	571.3	Members of the holders family - AWU	
7.9	14.8	32.8	72.2	Non-family labour regularly employed (L/04)	
5.9	12.3	29.8	53.4	Non-family labour regularly employed - AWU	
				Distribution of holdings by age classes of holder	
15.7	5.2	1.5	133.0	- less than 35	
26.0	10.7	3.7	290.5	- from 35 to less than 45	
43.6	15.3	4.4	509.2	- from 45 to less than 55	
48.5	19.2	4.9	701.1	- from 55 to less than 65	
33.4	11.4	3.1	850.6	- 65 and over	
				Distribution of holdings by worktime of holder	
24.4	7.7	2.1	1453.8	- 0 to < 25 %	
13.3	3.7	1.3	389.3	- 25 % to < 50 %	
11.1	3.0	0.7	154.3	- 50 % to < 75 %	
18.7	5.3	1.2	144.2	- 75 % to < 100 %	
95.7	42.9	12.3	353.8	- 100 %	
				Distribution (in %) of AA by type of tenure	
71.4	72.4	75.9	77.8	- owner-farmed	
28.1	27.3	22.9	21.7	- tenant-farmed	
0.6	0.3	0.2	0.5	- shared farm and others	
				Other gainful activity (OGA)	
20.0	6.8	2.0	634.6	Number of holders managers with OGA	
10.7	3.5	1.0	548.0	- as principal activity	
12.6	3.6	0.9	244.1	Number of spouses with OGA	
9.7	2.4	0.4	210.2	- as principal activity	
41.1	11.7	2.9	459.3	Number of other members of the holders family with OGA	
30.5	8.3	1.8	457.4	- as principal activity	
				Land use	
				Number of holdings with	
39.9	14.5	5.3	598.8	- woodland (H/02)	
38.1	14.5	4.9	577.7	- permanent pasture and meadow (F)	
109.8	35.0	10.5	1688.0	- permanent crops (G)	
129.9	54.5	18.0	1452.4	- arable land (D)	
92.0	36.6	12.5	925.0	- cereals (D/01 to D/09)	
34.0	13.6	4.1	259.0	- common wheat and spelt (D/01)	
6.8	2.3	0.8	139.6	- potatoes (D/10)	
17.8	8.6	4.0	53.0	- sugar-beet (D/11)	
43.9	14.7	4.4	412.0	- fruit and berry plantations (G/01)	
69.7	19.2	5.3	954.6	- vineyards (G/04)	
22.7	7.5	2.3	145.7	- vineyards usually producing quality wine(G/04a)	
94.0	47.9	15.1	665.1	- irrigated areas (H/03b)	
				Area under	
533.4	554.1	1911.4	4021.9	- woodland (H/02)	
794.1	541.3	763.9	3917.8	- permanent pasture and meadow (F)	
491.3	315.8	280.2	2588.1	- permanent crops (G)	
1795.1	1355.7	1379.1	8063.8	- arable land (D)	
913.7	555.9	543.7	4063.3	- cereals (D/01 to D/09)	
143.7	104.5	109.2	720.1	- common wheat and spelt (D/01)	
8.8	8.4	9.0	57.8	- potatoes (D/10)	
68.8	60.9	84.4	269.5	- sugar-beet (D/11)	
127.1	86.8	72.3	569.3	- fruit and berry plantations (G/01)	
190.7	108.6	92.1	895.3	- vineyards (G/04)	
57.8	45.9	44.5	245.8	- vineyards usually producing quality wine(G/04a)	
3.6	7.0	5.9	17.9	- crops under glass (D/15, D/17 and G/07)	
589.7	622.1	696.6	2549.1	- irrigated areas (H/03b)	
				Animals	
				Number of holdings with	
82.0	30.2	9.6	847.8	- livestock (J/01 to J/17)	
46.9	20.5	6.0	267.3	- bovine animals (J/02 to J/08)	
29.1	14.2	4.0	143.1	- dairy cows (J/07)	
10.5	3.0	0.6	74.1	- other cows (J/08)	
20.0	4.2	0.9	150.4	- sheep (J/09)	
7.4	1.9	0.5	78.5	- goats (J/10)	
28.4	8.3	2.8	285.7	- pigs (J/11 to J/13)	
8.9	2.5	1.4	37.0	- breeding sows (J/12)	
48.2	14.6	3.7	606.4	- poultry (J/14 à J/16)	
25.8	8.7	2.0	368.6	- table fowl (J/14)	
43.7	13.1	3.1	564.9	- laying hens (J/15)	
				Number	
1732.7	2081.4	1951.0	7591.3	- bovine animals (J/02 to J/08)	
585.7	685.4	528.0	2298.0	- dairy cows (J/07)	
176.2	93.5	36.0	668.3	- other cows (J/08)	
4164.7	1586.0	467.1	10389.0	- sheep (J/09)	
305.1	123.2	40.7	1321.4	- goats (J/10)	
861.0	1336.3	5386.5	8396.3	- pigs (J/11 to J/13)	
86.0	96.4	450.8	709.6	- breeding sows (J/12)	
31080	37690	57910	149830	- poultry (J/14 to J/16)	
20180	26800	31810	89740	- table fowl (J/14)	
7030	4890	12930	32840	- laying hens (J/15)	

Luxembourg
Les principaux résultats par classes de dimension économique
des exploitations, en termes de MBS (UDE) - 1993



(Données en 1000)

	> 0 - < 2	2 - < 4	4 - < 8	8 - < 16
Nombre total d'exploitations	0.45	0.30	0.37	0.32
SAU totale	1.66	2.11	4.92	7.06
SAU < 1 exploitations	0.17	0.11	0.11	0.08
SAU 1 < 5 exploitations	0.14	0.05	0.08	0.09
SAU 5 < 10 exploitations	0.11	0.01	0.01	0.01
SAU 10 < 20 exploitations	0.32	0.03	0.03	0.03
SAU 20 < 30 exploitations	0.12	0.05	0.02	0.01
SAU 30 < 50 exploitations	0.67	0.30	0.08	0.03
SAU >= 50 exploitations	0.03	0.10	0.09	0.03
	0.31	1.12	1.12	0.35
	0.01	0.03	0.15	0.15
	0.15	0.55	3.40	4.25
	-	-	-	0.05
	-	-	-	2.31
	-	-	-	-
	-	-	-	-
Marge brute standard totale	0.46	0.90	2.17	3.68
Main d'oeuvre agricole				
Main d'oeuvre agricole totale, en UTA (L/01 à L/05)	0.22	0.23	0.40	0.49
Exploitants personnes physiques	0.44	0.30	0.37	0.32
Exploitants chef d'exploitation	0.38	0.26	0.32	0.28
Exploitants : UTA	0.14	0.13	0.23	0.23
Membres de la famille de l'exploitant (L/02 + L/03)	0.19	0.23	0.32	0.32
Membres de la famille de l'exploitant : UTA	0.06	0.08	0.15	0.18
Main d'oeuvre non familiale régulièrement employée (L/04)	-	-	0.02	0.05
Main d'oeuvre non familiale régulièrement employée : UTA	-	-	0.02	0.05
Répartition des exploitations selon l'âge de l'exploitant :				
- moins de 35 ans	0.03	0.02	0.03	0.02
- de 35 à moins de 45 ans	0.06	0.04	0.04	0.05
- de 45 à moins de 55 ans	0.07	0.05	0.08	0.07
- de 55 à moins de 65 ans	0.11	0.09	0.10	0.08
- 65 ans et plus	0.17	0.10	0.13	0.10
Répartition des exploitations selon le temps de travail de l'exploitant				
- > 0 à < 25 %	0.15	0.05	0.03	-
- 25 % à < 50 %	0.15	0.08	0.06	0.03
- 50 % à < 75 %	0.08	0.09	0.10	0.06
- 75 % à < 100 %	0.02	0.04	0.09	0.08
- 100 %	0.01	0.02	0.08	0.13
Répartition (en %) de la SAU selon le mode de faire valoir				
- faire valoir direct	75.90	72.99	67.07	59.77
- fermage	22.89	26.07	32.52	39.52
- métayage et d'autres	1.20	-	-	0.71
Autre activité lucrative (AAL)				
Nombre d'exploitants chefs d'exploitation ayant une AAL	0.17	0.11	0.08	0.05
- dont AAL principale	0.15	0.09	0.07	0.03
Nombre de conjoints ayant une AAL	0.02	0.03	0.05	0.04
- dont AAL principale	0.02	0.02	0.04	0.03
Nombre d'autres membres de la famille de l'exploitant ayant une AAL	0.04	0.05	0.06	0.05
- dont AAL principale	0.04	0.05	0.06	0.05
Utilisation du sol				
Nombre d'exploitations ayant :				
- des superficies boisées (H/02)	0.16	0.13	0.18	0.17
- des prairies permanentes et pâturages (F)	0.33	0.18	0.25	0.24
- des cultures permanentes (G)	0.07	0.11	0.12	0.08
- des terres arables (D)	0.16	0.17	0.26	0.25
- des céréales (D/01 à D/08)	0.11	0.14	0.21	0.20
- du blé tendre ou de l'épautre (D/01)	0.03	0.06	0.09	0.12
- des pommes de terre (D/10)	0.05	0.05	0.07	0.07
- des betteraves sucrées (D/11)	-	-	-	-
- des plantations d'arbres fruitiers et baies (G/01)	-	-	0.01	0.01
- des vignes (G/04)	0.06	0.11	0.12	0.08
- des vignes produisant normalement du vin de qualité(G/04a)	0.06	0.11	0.12	0.08
- superficies irriguées (I/03b)	-	-	-	-
Superficie en :				
- superficies boisées (H/02)	0.49	0.35	0.60	0.76
- prairies permanentes et pâturages (F)	1.24	1.19	2.65	3.83
- cultures permanentes (G)	0.02	0.04	0.08	0.10
- terres arables (D)	0.39	0.87	2.17	3.12
- céréales (D/01 à D/08)	0.24	0.60	1.51	1.91
- blé tendre ou de l'épautre (D/01)	0.04	0.10	0.25	0.43
- pommes de terre (D/10)	-	0.01	0.01	0.03
- betteraves sucrées (D/11)	-	-	-	-
- plantations d'arbres fruitiers et baies (G/01)	-	-	-	-
- vignes (G/04)	0.01	0.04	0.08	0.10
- vignes produisant normalement du vin de qualité(G/04a)	0.01	0.04	0.08	0.10
- cultures sous verre (D/15, D/17 et G/07)	-	-	-	-
- superficies irriguées (I/03b)	-	-	-	-
Animaux				
Nombre d'exploitations ayant :				
- des animaux (J/01 à J/17)	0.36	0.20	0.26	0.24
- des bovins (J/02 à J/08)	0.13	0.12	0.20	0.22
- des vaches laitières (J/07)	-	0.01	0.02	0.05
- d'autres vaches (J/08)	0.07	0.08	0.17	0.17
- des ovins (J/09)	0.09	0.04	0.03	0.01
- des caprins (J/10)	0.03	0.01	0.01	0.01
- des porcins (J/11 à J/13)	0.01	0.02	0.04	0.04
- des truies reproductrices (J/12)	-	0.01	0.02	0.03
- des volailles (J/14 à J/16)	0.19	0.12	0.13	0.10
- des poulets de chair (J/14)	0.03	0.02	0.01	0.01
- des poules pondeuses (J/15)	0.18	0.12	0.12	0.10
Nombre :				
- de bovins (J/02 à J/08)	0.82	1.68	5.43	10.19
- de vaches laitières (J/07)	-	0.01	0.05	0.44
- d'autres vaches (J/08)	0.22	0.52	1.68	3.46
- d' ovins (J/09)	1.61	1.37	0.73	1.14
- de caprins (J/10)	0.10	0.11	0.13	0.03
- de porcins (J/11 à J/13)	0.19	0.32	1.07	1.26
- de truies reproductrices (J/12)	-	0.07	0.23	0.31
- de volailles (J/14 à J/16)	-	10	-	10
- de poulets de chair (J/14)	-	-	-	-
- de poules pondeuses (J/15)	-	10	-	10

(Data in 1000)

	16 - < 40	40 - < 100	> = 100	Total	
	0.82	1.07	0.04	3.40	Total number of holdings
	29.59	75.66	6.13	127.21	Total AA
	0.02	-	-	0.50	AA - 1 holdings
	0.02	-	-	0.40	AA
	0.11	-	-	0.27	1 - 4 holdings
	0.34	-	-	0.78	AA
	0.06	0.05	-	0.31	5 - 10 holdings
	0.28	0.32	-	1.70	AA
	0.01	0.02	-	0.29	10 - 20 holdings
	0.16	0.22	-	3.37	AA
	0.22	0.02	-	0.57	20 - 30 holdings
	6.77	0.71	-	15.83	AA
	0.39	0.83	0.01	1.28	30 - 50 holdings
	21.36	57.27	0.46	81.72	AA
	0.01	0.14	0.03	0.18	> 50 holdings
	0.66	17.13	5.63	23.42	AA
	23.64	62.44	5.47	68.75	Total standard gross margin
					Labour force
	1.60	2.67	0.18	5.89	Total labour force in AWU (L/01 to L/06)
	0.82	1.06	0.03	3.36	Holder's natural person
	0.75	0.99	0.03	3.04	Holder's manager
	0.72	0.93	0.03	2.48	Holders - AWU
	1.01	1.76	0.08	3.91	Members of the holders family (L/02 + L/03)
	0.69	1.23	0.06	2.50	Members of the holders family - AWU
	0.13	0.33	0.09	0.63	Non family labour regularly employed (L/04)
	0.12	0.32	0.09	0.61	Non family labour regularly employed - AWU
					Distribution of holdings by age classes of holder
	0.11	0.17	-	0.38	- less than 35
	0.17	0.36	0.01	0.74	- from 35 to less than 45
	0.23	0.27	0.01	0.78	- from 45 to less than 55
	0.23	0.21	-	0.82	- from 55 to less than 65
	0.09	0.05	-	0.64	- 65 and over
					Distribution of holdings by worktime of holder
	0.01	-	-	0.24	- < 0 to < 25 %
	-	0.01	-	0.35	- 25 % to < 50 %
	0.06	0.03	-	0.43	- 50 % to < 75 %
	0.10	0.06	-	0.38	- 75 % to < 100 %
	0.63	0.94	0.03	1.66	- 100 %
					Distribution (in %) of AA by type of tenure
	49.75	44.49	29.36	47.61	- owner-farmed
	49.75	54.67	59.33	51.63	- tenant-farmed
	0.51	0.85	-	0.75	- shared farm and others
					Other gainful activity (OGA)
	0.05	0.04	-	0.51	Number of holders/managers with OGA
	0.01	-	-	0.36	- as principal activity
	0.06	0.05	-	0.24	Number of spouses with OGA
	0.04	0.02	-	0.17	- as principal activity
	0.04	0.03	-	0.27	Number of other members of the holders family with OGA
	0.04	0.02	-	0.25	- as principal activity
					Land use
					Number of holdings with
	0.48	0.70	0.02	1.65	- woodland (H/02)
	0.64	1.00	0.04	2.69	- permanent pasture and meadow (F)
	0.20	0.16	-	0.68	- permanent crops (G)
	0.68	1.01	0.04	2.56	- arable land (D)
	0.50	0.95	0.04	2.25	- cereals (D/01 to D/08)
	0.42	0.74	0.03	1.48	- common wheat and spelt (D/01)
	0.20	0.28	0.01	0.74	- potatoes (D/10)
	-	-	-	0.01	- sugar-beet (D/11)
	0.02	0.02	-	0.06	- fruit and berry plantations (G/01)
	0.19	0.09	-	0.65	- vineyards (G/04)
	0.19	0.09	-	0.65	- vineyards usually producing quality wine (G/04a)
	-	-	-	-	- irrigated areas (I/03b)
					Area under
	2.43	4.34	0.22	9.24	- woodland (H/02)
	16.08	40.69	2.42	68.19	- permanent pasture and meadow (F)
	0.61	0.55	-	1.44	- permanent crops (G)
	12.88	34.39	3.67	57.50	- arable land (D)
	7.59	15.31	1.36	29.52	- cereals (D/01 to D/08)
	1.89	5.09	0.56	8.37	- common wheat and spelt (D/01)
	0.14	0.59	0.04	0.83	- potatoes (D/10)
	-	-	-	0.01	- sugar-beet (D/11)
	0.01	0.02	-	0.05	- fruit and berry plantations (G/01)
	0.58	0.55	-	1.32	- vineyards (G/04)
	0.58	0.50	-	1.32	- vineyards usually producing quality wine (G/04a)
	-	-	-	-	- crops under glass (D/15, D/17 and G/07)
	-	-	-	-	- irrigated areas (I/03b)
					Animals
					Number of holdings with
	0.64	1.01	0.04	2.75	- livestock (J/01 to J/17)
	0.61	0.98	0.04	2.31	- bovine animals (J/02 to J/08)
	0.48	0.94	0.04	1.55	- dairy cows (J/07)
	0.43	0.83	0.04	1.79	- other cows (J/08)
	0.03	0.04	-	0.24	- sheep (J/09)
	0.01	0.03	-	0.09	- goats (J/10)
	0.14	0.23	0.02	0.50	- pigs (J/11 to J/13)
	0.11	0.17	0.01	0.34	- breeding sows (J/12)
	0.28	0.36	0.01	1.18	- poultry (J/14 to J/16)
	0.03	0.04	-	0.12	- table fowl (J/14)
	0.27	0.35	0.01	1.14	- laying hens (J/15)
					Number
	45.16	135.08	10.52	208.88	- bovine animals (J/02 to J/08)
	15.16	36.46	3.07	50.18	- dairy cows (J/07)
	7.00	13.77	0.68	27.31	- other cows (J/08)
	1.29	0.59	-	5.78	- sheep (J/09)
	0.03	0.11	-	0.51	- goats (J/10)
	15.53	46.05	7.39	71.80	- pigs (J/11 to J/13)
	2.30	5.76	0.65	9.34	- breeding sows (J/12)
	20	30	-	70	- poultry (J/14 to J/16)
	-	-	-	10	- table fowl (J/14)
	10	20	-	60	- laying hens (J/15)

Nederland
Les principaux résultats par classes de dimension économique
des exploitations, en termes de MBS (UDE) - 1993



(Données en 1000)

	> 0 - < 2	2 - < 4	4 - < 8	8 - < 16
Nombre total d'exploitations	0.1	1.9	11.9	15.2
SAU totale	0.1	5.3	41.6	87.5
SAU < 1 exploitations	0.1	0.6	3.1	3.2
SAU 1 < 5 exploitations	0.1	0.5	2.7	2.7
SAU 5 < 10 exploitations	-	1.2	3.5	2.3
SAU 10 < 20 exploitations	-	3.5	10.6	6.8
SAU 20 < 30 exploitations	-	0.1	5.2	5.1
SAU 30 < 50 exploitations	-	0.4	27.4	30.4
SAU >= 50 exploitations	-	-	0.1	4.6
Marge brute standard totale	0.1	6.8	70.7	175.9
Main d'oeuvre agricole				
Main d'oeuvre agricole totale, en UTA (L/01 à L/06)	0.2	1.1	7.4	13.1
Exploitants personnes physiques	0.1	1.9	11.7	15.0
Exploitants chef d'exploitation	0.1	1.9	11.7	15.0
Exploitants : UTA	0.1	0.8	5.7	9.5
Membres de la famille de l'exploitant (L/02 + L/03)	0.1	0.5	3.6	7.1
Membres de la famille de l'exploitant : UTA	0.0	0.2	1.3	3.0
Main d'oeuvre non familiale régulièrement employée (L/04)	0.1	0.1	0.5	0.9
Main d'oeuvre non familiale régulièrement employée : UTA	0.0	0.0	0.4	0.6
Répartition des exploitations selon l'âge de l'exploitant :				
- moins de 35 ans	0.0	0.1	0.8	1.3
- de 35 à moins de 45 ans	0.0	0.2	1.5	2.1
- de 45 à moins de 55 ans	0.0	0.3	2.0	3.0
- de 55 à moins de 65 ans	0.0	0.5	3.0	4.3
- 65 ans et plus	0.0	0.8	4.5	4.4
Répartition des exploitations selon le temps de travail de l'exploitant				
- > 0 à < 25 %	-	0.6	3.2	2.3
- 25 % à < 50 %	-	0.6	3.5	3.3
- 50 % à < 75 %	0.0	0.3	2.5	3.5
- 75 % à < 100 %	-	0.1	0.8	1.5
- 100 %	0.1	0.3	1.7	4.4
Répartition (en %) de la SAU selon le mode de faire valoir				
- faire valoir direct	77.8	84.1	78.0	72.2
- fermage	-	14.7	20.6	26.2
- mélayage et d'autres	-	1.3	1.4	1.6
Autre activité lucrative (AAL)				
Nombre d'exploitants chefs d'exploitation ayant une AAL	0.0	1.1	7.0	8.0
- dont AAL principale	0.0	1.1	6.5	7.0
Nombre de conjoints ayant une AAL	-	0.0	0.3	0.6
- dont AAL principale	-	0.0	0.2	0.3
Nombre d'autres membres de la famille de l'exploitant ayant une AAL	-	-	-	-
- dont AAL principale	-	-	-	-
Utilisation du sol				
Nombre d'exploitations ayant :				
- des superficies boisées (H/02)	-	0.1	0.6	0.8
- des prairies permanentes et pâturages (F)	0.1	1.4	9.0	11.4
- des cultures permanentes (G)	-	0.1	0.6	1.1
- des terres arables (D)	0.0	0.8	5.4	7.7
- des céréales (D/01 à D/08)	-	0.2	1.0	1.9
- du blé tendre ou de l'épautre (D/01)	-	0.1	0.4	0.9
- des pommes de terre (D/10)	-	0.1	0.9	1.5
- des betteraves sucrières (D/11)	-	0.1	0.8	1.6
- des plantations d'arbres fruitiers et baies (G/01)	-	0.1	0.5	0.7
- des vignes (G/04)	-	-	-	-
- des vignes produisant normalement du vin de qualité (G/04a)	-	-	-	-
- superficies irriguées (I/03b)	-	-	-	-
Superficie en :				
- superficies boisées (H/02)	-	0.2	1.7	2.8
- prairies permanentes et pâturages (F)	0.0	3.6	26.9	54.0
- cultures permanentes (G)	-	0.0	0.3	0.8
- terres arables (D)	0.1	1.7	14.5	32.7
- céréales (D/01 à D/08)	-	0.5	3.0	7.3
- blé tendre ou de l'épautre (D/01)	-	0.2	1.2	3.1
- pommes de terre (D/10)	-	0.1	0.7	2.5
- betteraves sucrières (D/11)	-	0.1	1.1	3.5
- plantations d'arbres fruitiers et baies (G/01)	-	0.0	0.2	0.6
- vignes (G/04)	-	-	-	-
- vignes produisant normalement du vin de qualité (G/04a)	-	-	-	-
- cultures sous verre (D/15, D/17 et G/07)	-	-	-	0.0
- superficies irriguées (I/03b)	-	-	-	-
Animaux				
Nombre d'exploitations ayant :				
- des animaux (J/01 à J/17)	0.1	1.2	7.8	11.0
- des bovins (J/02 à J/08)	-	0.7	4.2	6.5
- des vaches laitières (J/07)	-	0.1	0.6	1.4
- d'autres vaches (J/08)	-	0.3	1.7	2.7
- des ovins (J/09)	0.0	0.4	2.8	4.1
- des caprins (J/10)	-	0.1	0.3	0.5
- des porcins (J/11 à J/13)	-	0.2	1.5	2.6
- des truies reproductrices (J/12)	-	0.0	0.3	0.6
- des volailles (J/14 à J/16)	-	0.0	0.3	0.5
- des poulets de chair (J/14)	-	-	0.0	0.1
- des poules pondeuses (J/15)	-	0.0	0.2	0.4
Nombre :				
- de bovins (J/02 à J/08)	-	4.8	45.2	127.0
- de vaches laitières (J/07)	-	0.1	1.2	6.2
- d'autres vaches (J/08)	-	0.9	8.3	21.9
- d'ovins (J/09)	0.1	7.8	90.5	212.7
- de caprins (J/10)	-	0.2	1.9	4.2
- de porcins (J/11 à J/13)	-	8.6	103.5	340.5
- de truies reproductrices (J/12)	-	0.3	3.8	14.8
- de volailles (J/14 à J/16)	-	10	180	1010
- de poulets de chair (J/14)	-	-	90	490
- de poules pondeuses (J/15)	-	10	100	500

(Data in 1000)				
16 - < 40	40 - < 100	> = 100	Total	
226	421	258	1197	Total number of holdings
2277	8260	8266	20148	Total AA
41	58	50	219	AA - 1 holdings
32	50	55	196	AA - 1 - 5 holdings
23	19	19	132	AA - 5 - 10 holdings
65	55	52	381	AA - 10 - 20 holdings
39	31	12	186	AA - 20 - 30 holdings
229	186	66	1062	AA - 30 - 50 holdings
75	73	17	211	AA - 50 holdings
877	879	202	2428	Total standard gross margin
48	204	78	331	Labour force
1028	5217	2254	8513	Total labour force in AWU (L/01 to L/06)
01	36	75	111	Holder's natural person
27	1806	4272	6109	Holder's manager
00	00	08	09	Holders AWU
19	67	1364	1459	Members of the holders family (L/02 + L/03)
6044	28765	45392	82736	Members of the holders family AWU
293	772	962	2244	Non-family labour regularly employed (L/04)
222	414	241	1165	Non-family labour regularly employed AWU
222	414	241	1165	Distribution of holdings by age classes of holder
186	401	237	984	- less than 35
162	465	379	1119	- from 35 to less than 45
86	288	272	692	- from 45 to less than 55
26	94	476	613	- from 55 to less than 65
18	66	399	493	- 65 and over
22	49	24	118	Distribution of holdings by worktime of holder
36	95	58	225	- > 0 to < 25 %
54	121	78	306	- 25 % to < 50 %
72	112	63	324	- 50 % to < 75 %
38	38	18	191	- 75 % to < 100 %
12	05	02	80	- 100 %
19	06	01	100	Distribution (in %) of AA by type of tenure
32	11	02	109	- owner-farmed
20	11	03	57	- tenant-farmed
140	381	233	819	- shared farm and others
648	623	653	646	Other gainful activity (OGA)
335	363	334	340	Number of holders managers with OGA
17	13	14	14	- as principal activity
77	36	09	283	Number of spouses with OGA
51	15	03	214	- as principal activity
10	18	08	45	Number of other members of the holders family with OGA
05	07	03	21	- as principal activity
12	24	15	67	Land use
155	297	155	825	Number of holdings with
21	31	20	90	- woodland (H/02)
139	294	210	783	- permanent pasture and meadow (F)
41	77	40	189	- permanent crops (G)
24	54	30	122	- arable land (D)
36	80	46	188	- cereals (D/01 to D/08)
38	85	50	198	- common wheat and spelt (D/01)
10	16	10	49	- potatoes (D/10)
-	-	-	-	- sugar-beet (D/11)
-	-	-	-	- fruit and berry plantations (G/01)
-	-	-	-	- vineyards (G/04)
-	-	-	-	- vineyards usually producing quality wine(G/04a)
-	-	-	-	- irrigated areas (I/03b)
97	145	385	673	Area under
1222	4456	4004	10528	- woodland (H/02)
32	118	174	335	- permanent pasture and meadow (F)
1023	3686	4088	9285	- permanent crops (G)
253	773	700	1834	- arable land (D)
132	513	490	1180	- cereals (D/01 to D/08)
139	711	876	1759	- common wheat and spelt (D/01)
131	506	483	1167	- potatoes (D/10)
21	89	123	242	- sugar-beet (D/11)
-	-	-	-	- fruit and berry plantations (G/01)
-	-	-	-	- vineyards (G/04)
-	-	-	-	- vineyards usually producing quality wine(G/04a)
03	15	86	103	- crops under glass (D/15, D/17 and G/07)
-	-	-	-	- irrigated areas (I/03b)
151	317	158	636	Animals
110	251	128	602	Number of holdings with
54	212	118	405	- livestock (J/01 to J/17)
37	46	22	151	- bovine animals (J/02 to J/08)
48	86	47	254	- dairy cows (J/07)
06	09	05	28	- other cows (J/08)
53	123	50	269	- sheep (J/09)
18	64	28	119	- goats (J/10)
11	24	13	57	- pigs (J/11 to J/13)
03	07	04	15	- breeding sows (J/12)
08	17	09	40	- poultry (J/14 & J/16)
4667	21566	19965	47968	- table fowl (J/14)
736	7836	8820	17467	- laying hens (J/15)
475	509	270	1565	Number
3747	6906	5399	19163	- bovine animals (J/02 to J/08)
149	232	124	568	- dairy cows (J/07)
14595	70587	59836	149645	- other cows (J/08)
1084	8759	7624	17656	- sheep (J/09)
7640	38210	51380	98430	- goats (J/10)
4570	20500	19740	45780	- pigs (J/11 to J/13)
2850	16500	30180	50140	- breeding sows (J/12)
				- poultry (J/14 to J/16)
				- table fowl (J/14)
				- laying hens (J/15)

Portugal
Les principaux résultats par classes de dimension économique
des exploitations, en termes de MBS (UDE) - 1993



(Données en 1000)

	> 0 - < 2	2 - < 4	4 - < 8	8 - < 16
Nombre total d'exploitations	241.1	118.3	70.1	34.5
SAU totale	443.6	444.7	550.5	580.3
SAU < 1 exploitations	184.3	53.5	11.3	2.9
SAU 1 < 5 exploitations	162.8	66.8	14.5	3.4
SAU 5 < 10 exploitations	36.6	36.9	22.6	5.4
SAU 10 < 20 exploitations	100.1	100.8	66.3	16.6
SAU 20 < 30 exploitations	14.7	16.9	18.9	10.9
SAU 30 < 50 exploitations	78.8	94.4	103.2	61.9
SAU >= 50 exploitations	3.8	8.3	10.0	7.5
	39.2	89.6	112.9	83.5
	1.3	2.2	5.8	4.9
	29.1	48.3	131.9	122.8
	0.3	0.4	1.2	2.1
	19.4	24.6	68.2	121.9
	0.1	0.1	0.3	0.8
	14.2	20.3	53.6	170.2
Marge brute standard totale	248.5	333.5	388.7	380.3
Main d'oeuvre agricole				
Main d'oeuvre agricole totale, en UTA (L/01 à L/06)	199.2	150.0	103.6	61.4
Exploitants personnes physiques	240.1	117.9	69.6	33.9
Exploitants chef d'exploitation	233.5	114.8	68.0	33.1
Exploitants : UTA	96.8	64.5	43.3	23.6
Membres de la famille de l'exploitant (L/02 + L/03)	301.7	195.7	121.5	59.3
Membres de la famille de l'exploitant : UTA	92.3	76.2	49.6	25.4
Main d'oeuvre non familiale régulièrement employée (L/04)	5.5	4.8	6.6	7.9
Main d'oeuvre non familiale régulièrement employée : UTA	1.9	2.3	3.9	5.7
Répartition des exploitations selon l'âge de l'exploitant :				
- moins de 35 ans	9.0	4.8	3.4	2.7
- de 35 à moins de 45 ans	24.7	14.4	9.2	6.0
- de 45 à moins de 55 ans	42.2	26.3	17.0	8.6
- de 55 à moins de 65 ans	65.7	36.5	23.2	10.0
- 65 ans et plus	98.6	36.0	16.8	6.6
Répartition des exploitations selon le temps de travail de l'exploitant				
- > 0 à < 25 %	97.2	26.2	11.6	4.5
- 25 % à < 50 %	64.3	28.0	14.0	5.3
- 50 % à < 75 %	35.8	24.7	13.3	5.1
- 75 % à < 100 %	25.6	23.0	15.6	7.5
- 100 %	17.2	16.1	15.2	11.7
Répartition (en %) de la SAU selon le mode de faire valoir				
- faire valoir direct	85.4	78.8	71.7	61.1
- fermage	9.6	14.8	22.2	31.3
- mélayage et d'autres	5.0	6.4	6.1	7.5
Autre activité lucrative (AAL)				
Nombre d'exploitants chefs d'exploitation ayant une AAL	-	-	-	-
- dont AAL principale	-	-	-	-
Nombre de conjoints ayant une AAL	-	-	-	-
- dont AAL principale	-	-	-	-
Nombre d'autres membres de la famille de l'exploitant ayant une AAL	71.8	48.1	26.7	10.2
- dont AAL principale	70.5	46.9	25.8	9.6
Utilisation du sol				
Nombre d'exploitations ayant :				
- des superficies boisées (H/02)	109.9	68.4	37.3	15.3
- des prairies permanentes et pâturages (F)	35.6	26.4	18.0	8.8
- des cultures permanentes (G)	197.8	101.7	59.4	28.3
- des terres arables (D)	181.2	104.7	62.2	30.4
- des céréales (D/01 à D/08)	116.7	82.7	44.3	17.7
- du blé tendre ou de l'épautre (D/01)	10.2	9.5	7.7	4.5
- des pommes de terre (D/10)	115.4	79.2	41.3	16.4
- des betteraves sucrières (D/11)	0.3	0.2	0.2	0.1
- des plantations d'arbres fruitiers et baies (G/01)	44.6	28.1	22.6	13.5
- des vignes (G/04)	138.7	85.8	47.5	21.2
- des vignes produisant normalement du vin de qualité (G/04a)	30.4	19.0	10.2	4.1
- superficies irriguées (I/03b)
Superficie en :				
- superficies boisées (H/02)	233.8	171.4	131.6	101.5
- prairies permanentes et pâturages (F)	57.3	73.9	113.4	138.3
- cultures permanentes (G)	141.6	115.4	132.7	117.0
- terres arables (D)	229.9	247.8	299.8	322.9
- céréales (D/01 à D/08)	69.2	103.6	108.4	87.0
- blé tendre ou de l'épautre (D/01)	6.5	11.7	20.2	25.8
- pommes de terre (D/10)	19.5	22.1	19.1	10.2
- betteraves sucrières (D/11)	0.1	0.1	0.1	0.1
- plantations d'arbres fruitiers et baies (G/01)	19.9	20.3	26.4	26.8
- vignes (G/04)	40.5	46.5	51.3	41.3
- vignes produisant normalement du vin de qualité (G/04a)	10.0	12.0	14.7	12.7
- cultures sous verre (D/15, D/17 et G/07)
- superficies irriguées (I/03b)
Animaux				
Nombre d'exploitations ayant :				
- des animaux (J/01 à J/17)	180.9	103.9	60.4	28.5
- des bovins (J/02 à J/08)	48.6	55.3	32.6	14.6
- des vaches laitières (J/07)	13.9	22.9	16.8	9.3
- d'autres vaches (J/08)	16.0	18.7	10.5	3.7
- des ovins (J/09)	31.5	23.5	15.0	8.2
- des caprins (J/10)	35.0	20.4	11.6	5.0
- des porcins (J/11 à J/13)	66.4	52.7	30.8	14.1
- des truies reproductrices (J/12)	19.2	18.0	12.0	6.1
- des volailles (J/14 à J/16)	149.9	88.4	50.3	22.4
- des poulets de chair (J/14)	84.1	56.5	33.3	15.2
- des poules pondeuses (J/15)	137.5	81.9	46.0	20.1
Nombre :				
- de bovins (J/02 à J/08)	91.4	186.4	223.1	240.4
- de vaches laitières (J/07)	17.9	47.5	67.8	91.7
- d'autres vaches (J/08)	23.4	41.4	37.8	30.3
- d'ovins (J/09)	208.5	277.7	453.2	540.7
- de caprins (J/10)	118.7	110.5	136.9	131.4
- de porcins (J/11 à J/13)	135.9	171.3	170.6	180.2
- de truies reproductrices (J/12)	26.7	35.5	35.3	31.7
- de volailles (J/14 à J/16)	1640	1840	4460	4440
- de poulets de chair (J/14)	550	1010	3890	3940
- de poules pondeuses (J/15)	1020	760	510	420

(Data in 1000)

	16 - < 40	40 - < 100	> = 100	Total	
	17.8	5.3	1.7	489.0	Total number of holdings
	770.7	650.9	509.2	3949.9	Total AA
	0.8	0.3	0.1	253.4	AA < 1 holdings
	0.7	0.2	0.1	248.6	AA
	1.5	0.3	0.1	103.5	1 < 5 holdings
	4.5	0.9	0.2	289.2	AA
	3.4	0.6	0.1	65.4	5 < 10 holdings
	20.1	3.3	0.8	362.4	AA
	5.1	0.7	0.1	35.5	10 < 20 holdings
	57.6	8.6	1.1	392.4	AA
	3.5	1.5	0.2	19.3	20 < 30 holdings
	84.5	37.7	6.1	460.3	AA
	1.6	0.7	0.4	6.6	30 < 50 holdings
	101.8	39.8	23.3	358.9	AA
	1.9	1.4	0.7	5.3	> 50 holdings
	501.5	560.5	477.6	1758.0	AA
	430.4	314.4	347.3	2443.3	Total standard gross margin
					Labour force
	45.4	24.1	21.0	604.7	Total labour force in AWU (L/01 to L/06)
	16.8	4.4	1.1	483.9	Holder's natural person
	16.1	4.2	1.0	470.9	Holder's manager
	12.7	3.3	0.8	245.0	Holders AWU
	27.6	6.7	1.3	714.0	Members of the holders family (L/02 + L/03)
	13.4	3.4	0.7	261.0	Members of the holders family AWU
	12.9	12.7	15.2	65.6	Non-family labour regularly employed (L/04)
	10.8	11.3	14.4	50.2	Non-family labour regularly employed AWU
					Distribution of holdings by age classes of holder
	2.3	0.6	0.1	22.8	- less than 35
	3.2	0.8	0.2	58.5	- from 35 to less than 45
	4.4	1.1	0.4	99.9	- from 45 to less than 55
	4.4	1.1	0.2	141.2	- from 55 to less than 65
	2.5	0.8	0.2	161.5	- 65 and over
					Distribution of holdings by worktime of holder
	1.9	0.5	0.2	142.0	- < 0 to < 25 %
	1.9	0.4	0.1	114.1	- 25 % to < 50 %
	1.9	0.4	0.1	81.2	- 50 % to < 75 %
	3.3	0.6	0.2	75.9	- 75 % to < 100 %
	7.9	2.2	0.5	70.7	- 100 %
					Distribution (in %) of AA by type of tenure
	60.1	66.6	73.3	69.6	- owner-farmed
	33.5	28.3	21.8	24.5	- tenant-farmed
	6.4	5.1	4.9	6.0	- shared farm and others
					Other gainful activity (OGA)
	-	-	-	-	Number of holders managers with OGA
	-	-	-	-	- as principal activity
	-	-	-	-	Number of spouses with OGA
	-	-	-	-	- as principal activity
	3.3	0.7	0.1	151.0	Number of other members of the holders family with OGA
	3.2	0.6	0.1	156.7	- as principal activity
					Land use
					Number of holdings with
	6.9	1.8	0.5	245.1	- woodland (H/02)
	4.1	1.3	0.5	94.7	- permanent pasture and meadow (F)
	13.8	3.9	1.1	455.9	- permanent crops (G)
	15.5	4.6	1.5	402.2	- arable land (D)
	7.7	2.3	0.8	272.1	- cereals (D/01 to D/08)
	2.7	1.2	0.5	96.2	- common wheat and spelt (D/01)
	6.3	1.1	0.2	259.9	- potatoes (D/10)
	0.1	-	-	0.8	- sugar-beet (D/11)
	7.3	1.9	0.6	118.5	- fruit and berry plantations (G/01)
	9.2	2.2	0.6	355.1	- vineyards (G/04)
	1.8	0.5	0.2	66.1	- vineyards usually producing quality wine(G/04a)
					- irrigated areas (H/03b)
					Area under
	91.0	74.6	76.7	880.6	- woodland (H/02)
	207.3	167.7	130.7	888.5	- permanent pasture and meadow (F)
	115.8	76.5	57.0	756.9	- permanent crops (G)
	445.6	406.4	321.4	2273.9	- arable land (D)
	109.9	108.2	97.0	683.2	- cereals (D/01 to D/08)
	38.6	47.6	45.2	195.6	- common wheat and spelt (D/01)
	5.0	1.5	0.7	77.9	- potatoes (D/10)
	0.1	-	-	0.5	- sugar-beet (D/11)
	28.4	17.4	11.0	150.2	- fruit and berry plantations (G/01)
	35.6	20.4	20.7	256.1	- vineyards (G/04)
	12.1	8.8	6.4	76.7	- vineyards usually producing quality wine(G/04a)
					- crops under glass (D/15, D/17 and G/07)
					- irrigated areas (H/03b)
					Animals
					Number of holdings with
	13.2	3.9	1.2	391.9	- livestock (J/01 to J/17)
	6.3	1.6	0.6	159.5	- bovine animals (J/02 to J/08)
	3.8	0.7	0.2	67.5	- dairy cows (J/07)
	1.6	0.7	0.4	51.5	- other cows (J/08)
	4.6	1.4	0.5	84.8	- sheep (J/09)
	2.0	0.4	0.1	74.5	- goats (J/10)
	6.6	1.8	0.6	172.9	- pigs (J/11 to J/13)
	3.6	1.3	0.5	60.6	- breeding sows (J/12)
	9.4	2.1	0.4	322.9	- poultry (J/14 & J/16)
	6.7	1.5	0.2	197.4	- table fowl (J/14)
	8.2	1.8	0.3	295.7	- laying hens (J/15)
					Number
	257.1	160.5	124.3	1283.1	- bovine animals (J/02 to J/08)
	93.6	35.3	18.3	371.8	- dairy cows (J/07)
	39.4	47.7	38.3	258.3	- other cows (J/08)
	627.6	438.4	240.1	2786.1	- sheep (J/09)
	73.7	33.7	11.6	616.4	- goats (J/10)
	346.6	522.4	1081.0	2618.0	- pigs (J/11 to J/13)
	46.0	69.6	123.2	367.9	- breeding sows (J/12)
	4680	6370	9420	32860	- poultry (J/14 to J/16)
	3940	2670	3090	20100	- table fowl (J/14)
	660	2320	5480	11150	- laying hens (J/15)

(Données en 1000)

	> 0 - < 2	2 - < 4	4 - < 8	8 - < 16
Nombre total d'exploitations	51.3	24.0	26.8	28.7
SAU totale	781.1	451.2	703.7	1037.4
SAU < 1 exploitations	7.9	1.5	1.3	1.2
SAU 1 < 5 exploitations	8.7	1.5	1.2	1.1
SAU 5 < 10 exploitations	8.8	2.1	1.2	0.9
SAU 10 < 20 exploitations	24.6	6.1	3.3	2.7
SAU 20 < 30 exploitations	13.0	6.2	2.8	1.4
SAU 30 < 50 exploitations	76.8	37.3	17.0	7.9
SAU >= 50 exploitations	12.1	8.7	8.8	3.6
	132.7	97.6	104.5	44.9
	7.0	4.6	10.5	14.9
	168.0	107.2	251.0	397.3
	2.0	0.7	1.9	6.0
	116.9	40.0	102.4	335.2
	0.6	0.2	0.3	0.7
	253.4	161.5	224.3	248.4
	31.4	70.2	155.0	333.8
Marque brute standard totale				
Main d'oeuvre agricole				
Main d'oeuvre agricole totale, en UTA (L/01 à L/06)	35.6	19.4	27.4	39.2
Exploitants personnes physiques	49.3	23.6	26.0	27.7
Exploitants chef d'exploitation	44.3	20.9	23.1	24.6
Exploitants : UTA	16.2	10.6	14.3	18.7
Membres de la famille de l'exploitant (L/02 + L/03)	29.0	17.7	21.7	26.4
Membres de la famille de l'exploitant : UTA	8.9	5.9	8.0	11.9
Main d'oeuvre non familiale régulièrement employée (L/04)	15.5	3.9	7.1	10.6
Main d'oeuvre non familiale régulièrement employée : UTA	8.0	1.6	3.2	6.0
Répartition des exploitations selon l'âge de l'exploitant :				
- moins de 35 ans	2.5	1.5	1.7	2.0
- de 35 à moins de 45 ans	8.1	3.8	3.9	4.2
- de 45 à moins de 55 ans	12.9	5.8	7.0	7.2
- de 55 à moins de 65 ans	11.6	5.8	6.5	7.7
- 65 ans et plus	14.2	6.8	7.0	6.6
Répartition des exploitations selon le temps de travail de l'exploitant				
- > 0 à < 25 %	28.9	9.0	7.1	4.6
- 25 % à < 50 %	6.1	4.2	4.2	3.2
- 50 % à < 75 %	3.5	2.7	3.3	2.9
- 75 % à < 100 %	1.8	1.5	2.0	2.4
- 100 %	7.7	5.7	9.0	14.1
Répartition (en %) de la SAU selon le mode de faire valoir				
- faire valoir direct	76.3	83.4	77.9	66.6
- fermage	23.0	16.0	21.7	32.5
- métayage et d'autres	0.7	0.5	0.4	0.8
Autre activité lucrative (AAL)				
Nombre d'exploitants chefs d'exploitation ayant une AAL	20.6	9.3	9.6	8.0
- dont AAL principale	17.8	7.2	6.8	4.7
Nombre de conjoints ayant une AAL	8.0	4.6	4.8	4.8
- dont AAL principale	6.3	3.6	3.7	3.2
Nombre d'autres membres de la famille de l'exploitant ayant une AAL	6.6	4.5	5.6	5.8
- dont AAL principale	5.8	3.8	4.8	4.6
Utilisation du sol				
Nombre d'exploitations ayant :				
- des superficies boisées (H/02)	9.1	3.7	4.8	6.0
- des prairies permanentes et pâturages (F)	45.7	21.2	23.4	24.7
- des cultures permanentes (G)	0.7	0.8	1.1	1.3
- des terres arables (D)	12.3	8.5	12.7	17.5
- des céréales (D/01 à D/08)	1.3	2.2	4.2	7.5
- du blé tendre ou de l'épautre (D/01)	0.3	0.5	1.4	3.1
- des pommes de terre (D/10)	0.7	1.0	1.3	2.0
- des betteraves sucrières (D/11)	0.0	0.1	0.2	0.7
- des plantations d'arbres fruitiers et baies (G/01)	0.6	0.6	0.8	0.9
- des vignes (G/04)	0.1	0.1	0.0	0.0
- des vignes produisant normalement du vin de qualité (G/04a)	-	-	-	-
- superficies irriguées (I/03b)	-	-	-	-
Superficie en :				
- superficies boisées (H/02)	46.9	12.1	18.1	27.3
- prairies permanentes et pâturages (F)	699.6	400.8	595.4	797.2
- cultures permanentes (G)	0.3	0.5	0.9	2.0
- terres arables (D)	81.2	49.9	107.4	238.2
- céréales (D/01 à D/08)	2.3	7.5	24.4	72.0
- blé tendre ou de l'épautre (D/01)	0.5	1.6	7.9	27.2
- pommes de terre (D/10)	0.1	0.3	0.7	2.1
- betteraves sucrières (D/11)	0.0	0.1	0.5	2.3
- plantations d'arbres fruitiers et baies (G/01)	0.1	0.3	0.8	1.6
- vignes (G/04)	0.2	0.2	0.1	0.2
- vignes produisant normalement du vin de qualité (G/04a)	-	-	-	-
- cultures sous verre (D/15, D/17 et G/07)	-	0.0	0.0	0.2
- superficies irriguées (I/03b)	-	-	-	-
Animaux				
Nombre d'exploitations ayant :				
- des animaux (J/01 à J/17)	28.1	21.8	23.4	24.4
- des bovins (J/02 à J/08)	11.0	13.2	16.8	19.3
- des vaches laitières (J/07)	0.2	0.4	0.9	2.2
- d'autres vaches (J/08)	4.8	7.5	11.2	13.0
- des ovins (J/09)	10.8	9.9	12.3	13.7
- des caprins (J/10)	2.5	1.8	1.7	1.5
- des porcins (J/11 à J/13)	1.0	1.1	1.5	2.2
- des truies reproductrices (J/12)	0.6	0.8	1.2	1.7
- des volailles (J/14 à J/16)	9.0	5.6	5.6	5.6
- des poulets de chair (J/14)	0.4	0.2	0.2	0.3
- des poules pondeuses (J/15)	7.2	4.6	4.6	4.6
Nombre :				
- de bovins (J/02 à J/08)	88.3	211.2	458.8	862.8
- de vaches laitières (J/07)	0.2	0.8	3.6	21.1
- d'autres vaches (J/08)	13.2	39.4	104.3	207.1
- d'ovins (J/09)	468.2	990.8	2013.2	3987.9
- de caprins (J/10)	9.4	11.5	12.8	13.9
- de porcins (J/11 à J/13)	10.5	17.3	43.2	142.5
- de truies reproductrices (J/12)	1.3	3.0	6.4	17.5
- de volailles (J/14 à J/16)	240	320	570	2460
- de poulets de chair (J/14)	30	110	50	800
- de poules pondeuses (J/15)	160	160	440	1530

(Data in 1000)

	16 - < 40	40 - < 100	> = 100	Total	
	43 3	43 6	23 3	243 5	Total number of holdings
	3274 6	5032 2	5095 3	16382 7	Total AA
	1 5	0 8	0 4	16 1	AA - 1 holdings
	1 4	0 7	0 2	15 3	AA - 1 - 5 holdings
	0 7	0 5	0 2	14 7	AA - 5 - 10 holdings
	2 0	1 5	0 5	41 2	AA - 10 - 20 holdings
	0 9	0 4	0 3	25 1	AA - 20 - 30 holdings
	5 1	2 2	1 6	149 4	AA - 30 - 50 holdings
	2 2	0 5	0 2	36 4	AA - 50 holdings
	26 0	6 4	2 8	416 6	
	13 0	5 6	0 5	56 1	
	377 7	170 8	15 2	1409 5	
	20 3	21 1	4 3	56 3	
	1244 2	1427 6	325 3	3592 9	
	4 8	14 7	17 5	38 7	
	1618 2	3423 1	4749 8	10678 8	
	1151 9	2769 8	4734 9	6247 1	Total standard gross margin
					Labour force
	78 2	109 7	122 5	433 9	Total labour force, in AWU (L/01 to L/06)
	41 2	40 2	17 9	228 2	Holder's natural person
	36 7	36 0	14 6	201 2	Holder's manager
	32 2	32 9	13 7	139 1	Holder's AWU
	48 5	60 3	29 8	234 2	Members of the holders family (L/02 + L/03)
	26 0	37 6	19 2	117 7	Members of the holders family - AWU
	21 7	39 9	88 4	188 7	Non-family labour regularly employed (L/04)
	13 9	30 1	77 1	140 8	Non-family labour regularly employed - AWU
					Distribution of holdings by age classes of holder
	3 2	3 2	1 3	15 5	- less than 35
	7 1	8 2	3 9	39 7	- from 35 to less than 45
	11 5	12 2	5 8	63 0	- from 45 to less than 55
	11 5	10 5	4 4	58 7	- from 55 to less than 65
	7 8	6 1	2 5	51 3	- 65 and over
					Distribution of holdings by worktime of holder
	3 9	2 4	1 2	58 5	- < 0 to < 25 %
	2 3	1 5	0 7	22 3	- 25 % to < 50 %
	2 4	1 4	0 8	16 9	- 50 % to < 75 %
	3 0	2 1	1 4	14 3	- 75 % to < 100 %
	28 9	32 3	13 3	111 3	- 100 %
					Distribution (in %) of AA by type of tenure
	51 8	59 1	57 4	61 9	- owner-farmed
	37 4	40 0	41 1	37 1	- tenant-farmed
	0 7	0 9	1 5	1 0	- shared farm and others
					Other gainful activity (OGA)
	7 3	4 1	2 0	61 9	Number of holders managers with OGA
	3 3	1 3	0 6	42 5	- as principal activity
	7 0	6 5	2 7	38 7	Number of spouses with OGA
	4 4	3 7	1 5	26 5	- as principal activity
	8 7	7 7	3 3	42 5	Number of other members of the holders family with OGA
	6 3	4 7	1 9	32 1	- as principal activity
					Land use
					Number of holdings with
	11 4	14 5	11 1	61 1	- woodland (H/02)
	37 0	37 8	20 0	209 9	- permanent pasture and meadow (F)
	1 9	1 7	1 4	8 9	- permanent crops (G)
	31 2	36 3	21 8	141 4	- arable land (D)
	17 8	23 8	17 9	74 5	- cereals (D/01 to D/08)
	9 2	15 3	14 9	44 7	- common wheat and spelt (D/01)
	4 6	6 2	5 8	21 5	- potatoes (D/10)
	2 4	3 3	3 7	10 5	- sugar-beet (D/11)
	1 2	1 2	1 0	6 2	- fruit and berry plantations (G/01)
	0 0	0 0	0 0	0 3	- vineyards (G/04)
					- vineyards usually producing quality wine (G/04a)
					- irrigated areas (I/03b)
					Area under
	73 9	90 5	136 6	412 3	- woodland (H/02)
	2458 8	3129 3	1593 0	9584 1	- permanent pasture and meadow (F)
	5 0	9 8	25 1	47 5	- permanent crops (G)
	810 9	1893 1	3563 2	6751 1	- arable land (D)
	324 5	861 7	1750 5	3042 5	- cereals (D/01 to D/08)
	139 2	459 2	1140 1	1774 5	- common wheat and spelt (D/01)
	11 0	35 4	115 4	165 9	- potatoes (D/10)
	16 8	44 1	136 3	200 2	- sugar-beet (D/11)
	4 2	8 7	23 4	39 1	- fruit and berry plantations (G/01)
	0 1	0 2	0 1	1 0	- vineyards (G/04)
					- vineyards usually producing quality wine (G/04a)
	0 5	0 6	0 8	2 1	- crops under glass (D/15, D/17 and G/07)
					- irrigated areas (I/03b)
					Animals
					Number of holdings with
	36 4	37 5	19 4	191 1	- livestock (J/01 to J/17)
	30 8	32 7	15 6	139 3	- bovine animals (J/02 to J/08)
	9 1	18 5	10 1	41 4	- dairy cows (J/07)
	18 7	14 2	5 4	74 7	- other cows (J/08)
	21 9	19 4	7 7	95 5	- sheep (J/09)
	1 6	1 1	0 4	10 5	- goats (J/10)
	3 4	3 8	3 1	16 2	- pigs (J/11 to J/13)
	2 5	2 9	2 4	12 0	- breeding sows (J/12)
	8 3	7 3	3 1	44 5	- poultry (J/14 à J/16)
	0 5	0 5	0 5	2 5	- table fowl (J/14)
	5 8	5 8	2 1	35 8	- laying hens (J/15)
					Number
	2227 6	4154 1	3635 1	11647 9	- bovine animals (J/02 to J/08)
	237 0	1088 3	1310 1	2661 1	- dairy cows (J/07)
	462 9	584 5	301 5	1732 9	- other cows (J/08)
	12789 2	16556 7	7450 9	44266 9	- sheep (J/09)
	13 0	8 9	10 1	79 5	- goats (J/10)
	553 4	1622 1	5373 6	7762 7	- pigs (J/11 to J/13)
	58 6	176 9	626 4	890 1	- breeding sows (J/12)
	11740	26990	102600	144910	- poultry (J/14 to J/16)
	5160	15970	58700	80820	- table fowl (J/14)
	6299	9660	33020	51260	- laying hens (J/15)

(Données en 1000)

	> 0 - < 2	2 - < 4	4 - < 8	8 - < 16
Nombre total d'exploitations	2644.1	1194.6	1042.3	841.7
SAU totale	5465.2	5368.7	8740.3	13633.1
SAU < 1 exploitations	1827.3	459.6	177.8	59.2
SAU 1 < 5 exploitations	1472.4	526.0	218.3	55.8
SAU 5 < 10 exploitations	532.0	329.0	268.0	117.4
SAU 10 < 20 exploitations	1372.7	918.2	767.6	344.0
SAU 20 < 30 exploitations	201.0	245.1	260.2	191.6
SAU 30 < 50 exploitations	1069.6	1391.7	1503.3	1129.9
SAU >= 50 exploitations	61.9	120.9	208.3	206.4
	643.4	1317.9	2389.1	2466.3
	17.5	35.6	112.0	199.8
	403.8	763.4	2608.0	4954.0
	3.3	3.7	14.0	59.3
	193.2	208.6	734.7	3239.5
	1.0	0.7	2.0	8.0
	310.1	243.0	519.4	1443.5
Marge brute standard totale	2466.0	3436.8	5955.1	9602.9
Main d'oeuvre agricole				
Main d'oeuvre agricole totale, en UTA (L/01 à L/06)	958.0	811.4	977.2	1077.0
Exploitants personnes physiques	2633.6	1189.8	1036.9	833.8
Exploitants chef d'exploitation	2481.3	1124.6	986.5	800.0
Exploitants : UTA	557.1	440.2	516.3	550.7
Membres de la famille de l'exploitant (L/02 + L/03)	1747.4	1122.7	1123.5	975.0
Membres de la famille de l'exploitant : UTA	332.1	310.9	377.5	408.4
Main d'oeuvre non familiale régulièrement employée (L/04)	43.8	20.6	34.8	49.8
Main d'oeuvre non familiale régulièrement employée : UTA	16.3	9.3	18.8	33.0
Répartition des exploitations selon l'âge de l'exploitant :				
- moins de 35 ans	136.1	70.4	74.8	82.7
- de 35 à moins de 45 ans	307.5	150.9	151.3	138.0
- de 45 à moins de 55 ans	498.4	241.8	231.6	203.1
- de 55 à moins de 65 ans	726.9	356.5	313.4	256.9
- 65 ans et plus	964.8	370.3	265.8	153.1
Répartition des exploitations selon le temps de travail de l'exploitant				
- > 0 à < 25 %	1987.0	581.6	339.7	154.7
- 25 % à < 50 %	363.6	266.3	228.5	134.6
- 50 % à < 75 %	120.7	116.2	136.6	107.8
- 75 % à < 100 %	67.8	85.6	101.0	93.0
- 100 %	92.9	139.2	230.4	343.0
Répartition (en %) de la SAU selon le mode de faire valoir				
- faire valoir direct	88.6	84.6	77.3	67.4
- fermage	9.9	13.5	20.4	29.7
- mélayage et d'autres	1.5	1.9	2.3	2.9
Autre activité lucrative (AAL)				
Nombre d'exploitants chefs d'exploitation ayant une AAL	841.0	362.8	298.0	201.3
- dont AAL principale	779.8	306.7	235.9	137.0
Nombre de conjoints ayant une AAL	218.8	111.7	100.0	70.7
- dont AAL principale	194.7	91.9	79.9	51.2
Nombre d'autres membres de la famille de l'exploitant ayant une AAL	401.4	263.1	240.2	170.8
- dont AAL principale	378.1	238.5	213.0	140.6
Utilisation du sol				
Nombre d'exploitations ayant :				
- des superficies boisées (H/02)	578.9	294.6	253.3	219.5
- des prairies permanentes et pâturages (F)	785.3	362.4	361.2	354.0
- des cultures permanentes (G)	1607.3	768.6	607.4	413.9
- des terres arables (D)	1266.7	760.9	721.5	642.2
- des céréales (D/01 à D/08)	746.2	503.1	486.7	445.7
- du blé tendre ou de l'épautre (D/01)	199.7	158.4	184.5	202.4
- des pommes de terre (D/10)	291.5	206.9	168.2	123.0
- des betteraves sucrières (D/11)	4.5	10.4	26.2	44.1
- des plantations d'arbres fruitiers et baies (G/01)	352.8	234.8	208.5	155.8
- des vignes (G/04)	724.0	405.1	321.8	226.4
- des vignes produisant normalement du vin de qualité (G/04a)	101.7	82.0	77.1	64.7
- superficies irriguées (I/03b)	515.7	358.9	369.1	297.4
Superficie en :				
- superficies boisées (H/02)	1794.0	1166.0	1356.0	1640.3
- prairies permanentes et pâturages (F)	2395.4	1977.1	3289.8	5304.7
- cultures permanentes (G)	1244.9	1191.2	1516.4	1589.0
- terres arables (D)	1764.3	2170.0	3909.4	6719.3
- céréales (D/01 à D/08)	832.2	1145.1	2058.3	3485.0
- blé tendre ou de l'épautre (D/01)	180.3	253.4	460.8	871.9
- pommes de terre (D/10)	42.5	49.2	60.2	66.0
- betteraves sucrières (D/11)	2.5	10.2	36.4	105.7
- plantations d'arbres fruitiers et baies (G/01)	214.2	229.5	295.8	329.8
- vignes (G/04)	319.9	328.9	435.3	479.7
- vignes produisant normalement du vin de qualité (G/04a)	75.8	99.5	157.3	199.6
- cultures sous verre (D/15, D/17 et G/07)	0.1	0.5	2.3	9.4
- superficies irriguées (I/03b)	295.8	406.8	743.2	1053.7
Animaux				
Nombre d'exploitations ayant :				
- des animaux (J/01 à J/17)	1007.5	625.3	607.0	546.8
- des bovins (J/02 à J/08)	218.2	262.7	293.0	304.1
- des vaches laitières (J/07)	58.7	101.1	129.4	160.1
- d'autres vaches (J/08)	86.6	113.9	131.9	132.3
- des ovins (J/09)	175.6	141.3	161.1	152.0
- des caprins (J/10)	119.0	96.8	104.9	84.5
- des porcins (J/11 à J/13)	246.0	209.0	199.3	184.2
- des truies reproductrices (J/12)	40.2	46.3	56.9	64.8
- des volailles (J/14 à J/16)	727.9	439.9	401.3	337.8
- des poulets de chair (J/14)	319.7	202.2	170.9	141.0
- des poules pondeuses (J/15)	683.0	415.3	378.5	317.7
Nombre :				
- de bovins (J/02 à J/08)	793.6	1860.0	3946.2	7548.7
- de vaches laitières (J/07)	83.6	253.9	618.5	1574.4
- d'autres vaches (J/08)	206.4	483.2	1001.1	1660.2
- d'ovins (J/09)	2090.0	3880.7	9123.3	17427.0
- de caprins (J/10)	550.3	652.7	1772.1	2917.2
- de porcins (J/11 à J/13)	557.8	874.4	1674.3	3906.7
- de truies reproductrices (J/12)	69.2	135.3	280.3	588.3
- de volailles (J/14 à J/16)	12210	12310	21070	54130
- de poulets de chair (J/14)	3570	5120	11750	33790
- de poules pondeuses (J/15)	7360	5830	7340	12520

(Data in 1000)				
16 - < 40	40 - < 100	> = 100	Total	
848 4	489 6	156 4	7264 0	Total number of holdings
28953 2	31494 7	25158 5	118953 5	Total AA
39 0	24 1	10 1	2631 2	AA - 1 holdings
32 2	20 2	9 1	2360 2	AA
38 9	12 5	6 1	1312 1	1 - 5 holdings
114 7	34 7	17 1	3589 7	AA
87 6	18 4	6 0	1014 7	5 - 10 holdings
524 9	112 2	35 0	5791 3	AA
163 7	38 1	7 6	805 8	10 - 20 holdings
2026 6	467 2	92 3	9402 9	AA
261 1	109 6	20 8	757 1	20 - 30 holdings
6925 5	2954 6	585 7	19210 0	AA
216 2	171 6	36 2	504 7	30 - 50 holdings
12021 7	10488 0	2361 5	29270 1	AA
41 9	115 2	69 6	238 5	- 50 holdings
7327 7	17417 8	22057 9	49329 2	AA
21593 9	29929 9	30921 5	103885 1	Total standard gross margin
1427 6	1103 3	870 2	7234 6	Labour force
833 9	468 8	131 1	7174 4	Total labour force in AWU (L/01 to L/09)
804 2	453 6	124 4	6822 2	Holder's natural person
675 9	419 9	115 6	3281 7	Holder's manager
1044 0	643 0	197 6	6863 5	Holder's AWU
537 8	388 3	134 3	2490 9	Members of the holders family (L/02 + L/03)
111 5	201 2	497 9	562 6	Members of the holders family - AWU
83 1	163 3	452 3	777 8	Non-family labour regularly employed (L/04)
				Non-family labour regularly employed - AWU
				Distribution of holdings by age classes of holder
116 5	76 6	17 0	577 8	- less than 35
175 7	121 8	34 8	1086 2	- from 35 to less than 45
217 4	126 3	38 6	1566 1	- from 45 to less than 55
231 7	169 2	29 8	2034 1	- from 55 to less than 65
89 5	34 9	10 9	1910 3	- 65 and over
				Distribution of holdings by worktime of holder
76 7	23 3	7 1	3217 3	- < 0 to < 25 %
66 9	16 2	4 2	1081 0	- 25 % to < 50 %
67 4	18 8	5 2	573 0	- 50 % to < 75 %
68 4	23 0	6 3	445 5	- 75 % to < 100 %
652 2	386 4	107 5	1850 3	- 100 %
				Distribution (in %) of AA by type of tenure
57 4	51 2	49 1	59 3	- owner-farmed
39 9	47 3	49 4	38 7	- tenant-farmed
2 7	1 5	1 4	2 0	- shared farm and others
				Other gainful activity (OGA)
134 5	47 8	13 8	1911 6	Number of holders/managers with OGA
67 8	15 4	3 8	158 1	- as principal activity
69 4	38 4	11 0	621 2	Number of spouses with OGA
46 7	22 7	6 2	494 4	- as principal activity
133 2	53 6	13 0	1283 9	Number of other members of the holders family with OGA
103 7	35 0	8 0	1119 5	- as principal activity
				Land use
263 3	143 8	42 8	1601 2	Number of holdings with
457 7	252 0	79 4	2632 2	- woodland (H/02)
300 4	119 0	38 5	3854 9	- permanent pasture and meadow (F)
692 2	423 3	136 2	4588 9	- permanent crops (G)
521 3	319 4	94 1	3115 6	- arable land (D)
293 0	220 1	70 2	1328 3	- cereals (D/01 to D/08)
99 7	57 1	24 1	975 5	- common wheat and spelt (D/01)
72 3	76 0	35 1	268 5	- potatoes (D/10)
121 4	47 3	15 4	1196 6	- sugar-beet (D/11)
173 1	68 2	18 4	1936 9	- fruit and berry plantations (G/01)
65 7	38 3	12 3	441 8	- vineyards (G/04)
238 0	155 4	34 8	1919 4	- vineyards usually producing quality wine (G/04a)
				- irrigated areas (H/03b)
				Area under
2671 0	2232 2	2398 1	13285 6	- woodland (H/02)
11859 9	11092 9	5450 4	42379 5	- permanent pasture and meadow (F)
1882 9	1372 2	1176 3	5943 6	- permanent crops (G)
15218 2	19017 6	17526 7	65464 4	- arable land (D)
7372 0	9507 0	8265 7	32165 5	- cereals (D/01 to D/08)
2252 5	3836 4	4027 2	11882 5	- common wheat and spelt (D/01)
134 0	322 6	483 5	1158 0	- potatoes (D/10)
310 3	633 9	883 9	1592 7	- sugar-beet (D/11)
402 1	309 6	322 9	2103 8	- fruit and berry plantations (G/01)
692 6	600 2	424 3	3280 9	- vineyards (G/04)
321 3	350 0	276 0	1479 5	- vineyards usually producing quality wine (G/04a)
17 0	18 5	29 6	77 4	- crops under glass (D/15, D/17 and G/07)
1771 5	1748 1	1648 8	7668 0	- irrigated areas (H/03b)
				Animals
				Number of holdings with
603 4	357 1	96 2	3843 8	- livestock (J/01 to J/17)
421 2	263 3	65 8	1834 1	- bovine animals (J/02 to J/08)
273 8	195 8	46 2	965 0	- dairy cows (J/07)
166 6	93 1	21 4	745 9	- other cows (J/08)
141 5	67 6	20 6	859 7	- sheep (J/09)
53 6	14 3	2 6	475 6	- goats (J/10)
197 8	117 8	34 1	1188 2	- pigs (J/11 to J/13)
85 1	62 6	21 8	377 7	- breeding sows (J/12)
319 5	127 2	22 1	2375 9	- poultry (J/14 & J/16)
129 3	44 9	7 7	1915 7	- table fowl (J/14)
266 1	110 5	17 2	2218 4	- laying hens (J/15)
				Number
22276 6	27910 9	15061 9	79398 0	- bovine animals (J/02 to J/08)
5921 8	8106 9	4921 9	21489 9	- dairy cows (J/07)
3295 1	2630 2	1064 3	10340 4	- other cows (J/08)
34335 0	27851 4	12047 5	106754 9	- sheep (J/09)
2863 5	1123 4	256 6	10335 8	- goats (J/10)
13847 4	39032 5	48020 3	107913 3	- pigs (J/11 to J/13)
1817 0	4251 7	5476 2	12617 9	- breeding sows (J/12)
161430	299800	412620	973580	- poultry (J/14 to J/16)
103050	170930	175700	503920	- table fowl (J/14)
37010	78970	186510	335640	- laying hens (J/15)

C

Hauptergebnisse nach betriebswirtschaftlichen Ausrichtungen

Main results by farm types

Principaux résultats par orientations technico-économiques

Risultati principali per orientamenti tecnico-economici

(Données en 1000)

	Total	11	12	20	31	32	33	34	41	42
Nombre total d'exploitations	76.3	1.5	7.0	6.1	-	1.8	-	1.0	12.3	14.0
Répartition du nombre d'exploitations selon les OTE (en %)	100.0	2.0	9.2	8.0	-	2.3	-	1.3	16.1	18.4
SAU totale	1344.5	11.5	206.0	19.3	-	14.8	-	5.2	308.5	189.0
Répartition de la SAU selon les OTE (en %)	100.0	0.9	15.3	1.4	-	1.1	-	0.4	22.9	14.1
SAU < 1 exploitations	15.2	0.4	0.9	3.8	-	0.6	-	0.6	0.2	2.3
SAU 1 < 5 exploitations	12.7	0.4	0.9	3.0	-	0.5	-	0.3	0.3	2.4
SAU 5 < 10 exploitations	8.1	0.3	0.7	1.0	-	0.2	-	0.2	0.3	2.2
SAU 10 < 20 exploitations	23.2	1.0	2.1	2.7	-	0.6	-	0.4	0.9	6.4
SAU 20 < 30 exploitations	10.8	0.4	1.1	0.8	-	0.4	-	0.1	1.0	3.2
SAU 30 < 50 exploitations	61.8	2.0	6.0	4.2	-	2.1	-	0.7	5.9	18.0
SAU >= 50 exploitations	13.0	0.2	1.1	0.4	-	0.4	-	0.1	2.4	2.6
MBS totale	151.0	2.7	12.6	4.2	-	4.5	-	1.0	29.2	29.4
Répartition des MBS selon les OTE (en %)	100.0	0.3	7.5	11.8	-	3.1	-	2.2	18.7	8.6
UTA totale	20.6	0.2	1.6	0.2	-	0.3	-	0.1	6.5	2.7
Répartition des UTA selon les OTE (en %)	100.0	0.9	7.4	13.4	-	3.0	-	2.3	18.4	12.6
Main d'oeuvre										
Exploitants (L/01)	75.0	1.5	6.7	5.9	-	1.8	-	1.0	12.3	13.9
Conjoints (L/02)	36.1	0.4	2.5	3.9	-	0.8	-	0.4	6.8	5.0
Autres membres de la famille (L/03)	12.0	0.1	0.8	1.6	-	0.8	-	0.2	2.3	1.2
Main d'oeuvre non-familiale (L/04)	8.6	0.1	1.0	3.5	-	0.3	-	1.1	0.2	0.5
Main d'oeuvre totale (L/01 à L/04)	131.8	2.0	11.0	14.9	-	3.6	-	2.6	21.5	20.6
Personnes à temps complet	58.5	0.3	4.2	8.0	-	1.3	-	1.6	11.9	6.5
Répartition des personnes à temps complet selon les OTE (en %)	100.0	0.6	7.1	13.7	-	2.2	-	2.8	20.3	11.0
Occupation du sol										
Terres arables	59.3	1.5	7.0	6.0	-	0.8	-	0.5	9.6	8.8
Cereales	803.1	11.0	192.2	16.9	-	2.1	-	1.1	128.2	59.6
Cultures permanentes	35.7	1.5	5.3	1.0	-	0.3	-	0.1	5.0	4.7
Arbres fruitiers	309.2	9.7	90.1	3.5	-	0.9	-	0.3	28.1	16.9
Vignes	4.0	-	0.1	0.3	-	1.8	-	1.0	0.0	0.0
Prairies permanentes et pâturages	18.0	-	0.1	0.3	-	12.1	-	3.7	0.0	-
Bovins	2.6	-	0.1	0.1	-	1.8	-	0.0	0.0	0.0
Ovins	14.1	-	0.1	0.2	-	12.1	-	0.2	0.0	-
Caprins	-	-	-	-	-	-	-	-	-	-
Porcins	-	-	-	-	-	-	-	-	-	-
Volailles	-	-	-	-	-	-	-	-	-	-
Terres arables	54.7	0.3	3.3	1.4	-	0.3	-	0.2	11.1	12.3
Cereales	523.0	0.5	13.7	2.1	-	0.6	-	0.3	180.2	129.3
Cultures permanentes	-	-	-	-	-	-	-	-	-	-
Arbres fruitiers	-	-	-	-	-	-	-	-	-	-
Vignes	-	-	-	-	-	-	-	-	-	-
Prairies permanentes et pâturages	-	-	-	-	-	-	-	-	-	-
Cheptel										
Bovins	50.9	0.1	2.4	0.5	-	0.1	-	0.0	12.3	14.0
Vaches laitières	3212.8	0.6	73.2	5.5	-	1.5	-	0.8	947.2	867.6
Ovins	24.7	-	0.2	0.0	-	0.0	-	0.0	12.3	0.1
Caprins	698.4	-	2.4	0.1	-	0.1	-	0.1	434.2	0.2
Porcins	6.3	0.1	0.5	0.3	-	0.1	-	0.0	0.5	0.8
Volailles	179.2	1.0	9.7	3.1	-	1.4	-	0.3	9.1	11.6
Bovins	0.9	0.0	0.0	0.0	-	-	-	0.0	0.1	0.1
Vaches laitières	8.3	0.0	0.1	0.1	-	-	-	0.0	1.0	0.3
Ovins	15.1	0.0	0.4	0.0	-	0.0	-	-	1.5	0.6
Caprins	7121.9	0.1	33.9	5.7	-	5.4	-	-	142.2	18.9
Porcins	10.5	0.1	0.8	0.2	-	0.0	-	0.1	1.8	1.7
Volailles	28590	-	170	30	-	20	-	10	430	200

Codes des OTE :

11 : Cereales
12 : Cultures générales
20 : Horticulture
31 : Viticulture
32 : Fruits et agrumes
32 : Fruits et agrumes
33 : Oliveraies
34 : Cultures permanentes combinées
41 : Bovins - lait
42 : Bovins - élevage et viande

43 : Bovins - lait, élevage et viande
44 : Ovins, Caprins et autres herbivores
50 : Granivores
60 : Polyculture
71 : Polyélevage - herbivores dominants
72 : Polyélevage - granivores dominants
81 : Grandes cultures et herbivores
82 : Culture et élevage - divers

(Data in 1000)

	43	44	50	60	71	72	81	82	total	
	4.8	5.7	5.6	2.1	1.6	3.3	7.7	1.6	76.3	Total number of holdings
	6.3	7.5	7.3	2.8	2.1	4.3	10.0	2.1	100.0	Percentage of total number of holdings
	136.5	25.4	36.8	47.9	35.0	58.3	226.0	24.2	1344.5	Total AA
	10.2	1.9	2.7	3.6	2.6	4.3	16.8	1.8	100.0	Percentage of total AA
	0.1	2.7	2.3	0.3	0.1	0.1	0.4	0.4	15.2	AA < 1 holdings
	0.1	2.7	1.0	0.3	0.1	0.1	0.5	0.1	12.7	AA
	0.1	1.3	0.7	0.2	0.1	0.1	0.6	0.1	8.1	1 < 5 holdings
	0.4	3.6	1.9	0.5	0.2	0.4	1.8	0.3	23.2	AA
	0.3	0.9	0.9	0.3	0.1	0.3	0.9	0.2	10.8	5 < 10 holdings
	1.9	5.2	5.2	1.8	0.7	1.9	5.2	0.9	61.8	AA
	0.9	0.5	1.1	0.5	0.4	1.0	1.2	0.3	13.0	10 < 20 holdings
	10.4	4.9	12.1	5.4	4.8	12.3	13.8	3.7	151.0	AA
	2.3	0.3	0.7	0.6	0.8	1.6	2.5	0.5	20.6	20 < 30 holdings
	62.3	5.8	14.6	14.3	20.5	38.1	67.2	12.5	528.3	AA
	1.0	0.1	0.0	0.2	0.2	0.1	1.8	0.1	7.8	30 < 50 holdings
	58.0	2.6	1.9	13.9	7.8	5.4	108.0	5.7	444.2	AA
	0.0	0.0	-	0.1	0.0	-	0.2	0.0	0.9	>= 50 holdings
	3.5	0.7	-	11.7	0.9	-	29.6	1.0	123.3	AA
	226.7	20.8	409.2	103.2	77.9	218.0	304.6	65.7	2980.0	Total standard gross margin
	7.6	0.7	13.7	3.5	2.6	7.3	10.2	2.2	100.0	Percentage of total SGM
	6.3	2.2	6.9	2.9	2.3	4.7	8.7	1.8	85.2	Total AWU
	7.4	2.5	8.0	3.4	2.7	5.5	10.2	2.1	100.0	Percentage of total AWU
										Labour force
	4.8	5.6	5.4	2.1	1.6	3.3	7.6	1.6	75.0	Holders (L/01)
	2.8	1.2	3.2	1.2	1.1	2.4	3.7	0.8	36.1	Spouses (L/02)
	0.9	0.2	0.6	0.5	0.3	0.7	1.4	0.3	12.0	Other members of the holders family (L/03)
	0.1	0.3	0.7	0.4	0.1	0.1	0.3	0.1	8.6	Non-family labour (L/04)
	8.6	7.3	9.9	4.2	3.1	6.4	13.0	2.8	131.8	Total labour force (L/01 to L/04)
	4.8	0.8	4.7	2.0	1.6	3.3	6.2	1.2	58.5	Full time workers
	8.2	1.4	8.1	3.4	2.8	5.7	10.7	2.0	100.0	Percentage of full time workers
										Land use
	4.4	1.3	3.5	2.1	1.6	3.1	7.7	1.3	59.3	Arable land Number of holdings
	68.4	3.3	27.5	41.1	22.7	36.6	171.7	20.5	803.1	Area
	3.3	0.6	1.7	1.6	1.3	1.7	6.9	0.9	35.7	Cereals Number of holdings
	24.2	1.2	10.1	16.9	8.1	8.3	82.4	8.6	309.2	Area
	0.0	0.0	0.0	0.5	0.1	0.0	0.0	0.1	4.0	Permanent crops Number of holdings
	0.0	-	0.0	1.3	0.1	0.0	0.0	0.3	18.0	Area
	0.0	0.0	0.0	0.4	0.1	0.0	0.0	0.1	2.6	Fruit plantations Number of holdings
	-	-	0.0	1.1	0.1	0.0	0.0	0.3	14.1	Area
	-	-	-	-	-	-	-	-	-	Vineyards Number of holdings
	-	-	-	-	-	-	-	-	-	Area
										Permanent pasture and meadow
	4.4	5.4	3.0	1.2	1.5	2.9	6.6	0.9	54.7	Number of holdings
	68.1	22.0	9.2	5.5	12.2	21.7	54.3	3.3	523.0	Area
										Livestock
	4.8	1.5	1.8	1.1	1.6	3.1	7.0	0.6	50.9	Bovine animals Number of holdings
	476.6	15.4	51.3	34.5	103.0	197.4	417.9	20.2	3212.8	Number of bovine animals
	4.8	0.1	0.4	0.2	1.2	2.0	3.2	0.2	24.7	Dairy cows Number of holdings
	100.6	1.2	6.5	2.4	26.3	51.6	69.6	3.1	698.4	Number of dairy cows
	0.2	2.4	0.4	0.2	0.1	0.2	0.5	0.1	6.3	Sheep Number of holdings
	3.8	101.8	9.9	3.8	2.8	5.5	12.4	3.1	179.2	Number of sheep
	0.0	0.3	0.0	0.0	0.0	0.0	0.1	0.0	0.9	Goats Number of holdings
	0.3	5.5	0.2	0.1	0.1	0.1	0.6	0.1	8.3	Number of goats
	1.0	0.1	4.7	0.6	1.2	3.1	0.9	0.9	15.1	Pigs Number of holdings
	92.2	4.4	4691.0	85.3	180.4	1458.7	50.4	343.3	7121.9	Number of pigs
	0.9	0.8	1.3	0.3	0.3	0.5	1.4	0.2	10.5	Poultry Number of holdings
	180	40	22360	240	560	3130	130	1070	28590	Number of poultry

Codes of the farm types :

11 : Cereals
12 : General field cropping
20 : Horticulture
31 : Vineyards
32 : Fruit and citrus fruit
32 : Fruit and citrus fruit
33 : Olives
34 : Various permanent crops combined
41 : Cattle - dairying
42 : Cattle - rearing and fattening

43 : Cattle - dairying, rearing and fattening
44 : Sheep, goats and other grazing livestock
50 : Granivores
60 : Mixed cropping
71 : Mixed livestock, mainly grazing livestock
72 : Mixed livestock, mainly granivores
81 : Field crops and various livestock combined
82 : Various crops and livestock combined

(Données en 1000)

	Total	11	12	20	31	32	33	34	41	42
Nombre total d'exploitations	73.8	16.6	15.3	1.5	-	0.4	-	0.4	12.8	0.5
Répartition du nombre d'exploitations selon les OTE (en %)	100.0	22.6	20.7	2.0	-	0.5	-	0.5	17.3	0.7
SAU totale	2739.1	384.5	711.9	10.7	-	5.1	-	6.1	574.4	7.2
Répartition de la SAU selon les OTE (en %)	100.0	14.0	26.0	0.4	-	0.2	-	0.2	21.0	0.3
SAU < 1 exploitations	1.2	-	-	0.9	-	-	-	0.1	0.0	-
SAU 1 < 5 exploitations	0.6	-	-	0.5	-	-	-	0.1	-	-
SAU 5 < 10 exploitations	0.4	-	0.0	0.2	-	0.1	-	0.1	0.0	0.0
SAU 10 < 20 exploitations	1.3	-	0.0	0.5	-	0.2	-	0.2	0.0	0.0
SAU 20 < 30 exploitations	7.8	3.4	1.5	0.2	-	0.1	-	0.1	0.2	0.2
SAU 30 < 50 exploitations	49.2	21.8	9.3	1.1	-	0.5	-	0.5	1.3	1.2
SAU >= 50 exploitations	15.4	5.6	2.8	0.2	-	0.2	-	0.1	1.0	0.2
SAU 1 < 5 exploitations	179.5	65.3	32.7	1.6	-	1.7	-	0.9	13.0	2.5
SAU 5 < 10 exploitations	26.6	5.7	5.8	0.1	-	0.1	-	0.1	5.3	0.1
SAU 10 < 20 exploitations	698.8	138.3	153.3	2.4	-	1.5	-	1.3	150.2	1.6
SAU 20 < 30 exploitations	18.1	1.5	3.7	0.1	-	0.0	-	0.0	5.7	0.0
SAU 30 < 50 exploitations	1091.4	86.4	225.7	3.4	-	0.9	-	1.5	334.0	1.2
SAU >= 50 exploitations	4.3	0.4	1.5	0.0	-	-	-	0.0	0.6	0.0
SAU	718.3	72.7	290.9	1.3	-	-	-	1.6	75.9	0.7
MBS totale	3593.6	244.7	536.7	212.5	-	11.6	-	43.7	909.6	4.5
Répartition des MBS selon les OTE (en %)	100.0	6.8	14.9	5.9	-	0.3	-	1.2	25.3	0.1
UTA totale	104.8	12.7	17.0	8.6	-	0.4	-	1.8	22.7	0.5
Répartition des UTA selon les OTE (en %)	100.0	12.1	16.2	8.2	-	0.4	-	1.7	21.6	0.5
Main d'oeuvre										
Exploitants (L/01)	73.3	16.6	15.3	1.4	-	0.3	-	0.3	12.7	0.6
Conjoints (L/02)	31.7	4.6	5.8	1.0	-	0.1	-	0.2	6.7	0.2
Autres membres de la famille (L/03)	9.7	1.0	1.9	0.4	-	0.1	-	0.1	2.3	0.1
Main d'oeuvre non-familiale (L/04)	27.6	1.4	3.5	5.7	-	0.1	-	1.5	4.7	0.0
Main d'oeuvre totale (L/01 à L/04)	142.3	23.7	26.5	8.5	-	0.5	-	2.1	26.4	0.9
Personnes à temps complet	77.4	7.6	11.2	6.2	-	0.2	-	1.3	19.2	0.3
Répartition des personnes à temps complet selon les OTE (en %)	100.0	9.8	14.5	8.0	-	0.2	-	1.6	24.9	0.3
Occupation du sol										
Terres arables										
Nombre d'exploitations	71.6	16.6	15.3	1.5	-	0.2	-	0.2	12.8	0.3
Superficie	2531.2	370.4	684.7	10.0	-	0.9	-	2.3	508.7	2.8
Cereales										
Nombre d'exploitations	66.4	16.6	13.9	0.4	-	0.1	-	0.1	11.4	0.1
Superficie	1437.9	307.4	359.9	4.1	-	0.4	-	1.6	180.4	0.5
Cultures permanentes										
Nombre d'exploitations	1.5	0.1	0.2	0.1	-	0.4	-	0.4	0.0	-
Superficie	10.7	0.1	0.7	0.2	-	4.0	-	3.6	0.0	-
Arbres fruitiers										
Nombre d'exploitations	1.1	0.1	0.1	0.1	-	0.4	-	0.0	0.0	-
Superficie	7.2	0.1	0.6	0.1	-	4.0	-	0.4	0.0	-
Vignes										
Nombre d'exploitations	-	-	-	-	-	-	-	-	-	-
Superficie	-	-	-	-	-	-	-	-	-	-
Prairies permanentes et pâturages										
Nombre d'exploitations	32.1	5.0	5.5	0.2	-	0.1	-	0.1	8.3	0.4
Superficie	197.2	14.1	26.5	0.5	-	0.2	-	0.2	65.7	4.4
Cheptel										
Bovins										
Nombre d'exploitations	33.7	2.9	4.8	0.1	-	0.0	-	0.0	12.8	0.5
Nombre de bovins	2195.5	33.1	108.8	0.5	-	0.2	-	0.2	1429.6	27.3
Vaches laitières										
Nombre d'exploitations	17.9	0.1	0.2	0.0	-	-	-	-	12.8	-
Nombre de vaches laitières	714.1	0.2	1.6	0.0	-	-	-	-	573.6	-
Ovins										
Nombre d'exploitations	5.1	0.8	1.5	0.1	-	0.0	-	0.0	0.6	0.1
Nombre d'ovins	157.4	15.6	51.7	1.1	-	0.9	-	0.4	15.0	1.3
Caprins										
Nombre d'exploitations	-	-	-	-	-	-	-	-	-	-
Nombre de caprins	-	-	-	-	-	-	-	-	-	-
Porcins										
Nombre d'exploitations	26.9	1.9	3.2	0.0	-	-	-	-	2.7	0.1
Nombre de porcins	11567.8	58.2	336.1	1.8	-	-	-	-	182.1	0.4
Volailles										
Nombre d'exploitations	11.0	2.5	2.3	0.1	-	0.0	-	0.0	1.7	0.1
Nombre de volailles	19820	110	710	-	-	-	-	-	60	-

Codes des OTE :

11 : Cereales
12 : Cultures générales
20 : Horticulture
31 : Viticulture
32 : Fruits et agrumes
32 : Fruits et agrumes
33 : Oliveraies
34 : Cultures permanentes combinées
41 : Bovins - lait
42 : Bovins - élevage et viande

43 : Bovins - lait, élevage et viande
44 : Ovins, Caprins et autres herbivores
50 : Granivores
60 : Polyculture
71 : Polyélevage - herbivores dominants
72 : Polyélevage - granivores dominants
81 : Grandes cultures et herbivores
82 : Culture et élevage - divers

(Data in 1000)

	43	44	50	60	71	72	81	82	total	
	0.2	1.5	5.2	3.1	1.8	1.2	5.0	8.1	73.8	Total number of holdings
	0.3	2.1	7.1	4.2	2.5	1.7	6.8	11.0	100.0	Percentage of total number of holdings
	10.9	23.6	214.1	105.9	95.5	56.7	178.7	354.0	2739.1	Total AA
	0.4	0.9	7.8	3.9	3.5	2.1	6.5	12.9	100.0	Percentage of total AA
	-	-	0.2	-	-	-	-	-	1.2	AA < 1 holdings
	-	-	0.0	-	-	-	-	-	0.6	AA
	-	-	0.1	0.0	-	0.0	-	0.0	0.4	1 < 5 holdings
	-	-	0.3	0.0	-	0.0	-	0.0	1.3	AA
	0.0	0.6	0.2	0.3	0.1	0.1	0.5	0.5	7.8	5 < 10 holdings
	0.1	3.4	1.2	1.5	0.4	0.7	3.3	3.0	49.2	AA
	0.0	0.7	0.7	0.7	0.2	0.2	1.4	1.5	15.4	10 < 20 holdings
	0.3	7.1	7.8	8.5	1.9	2.6	15.9	17.7	179.5	AA
	0.1	0.3	2.0	1.3	0.6	0.4	1.8	3.0	26.6	20 < 30 holdings
	2.4	6.6	54.3	33.9	16.8	10.6	44.7	80.9	698.8	AA
	0.1	0.0	1.7	0.7	0.8	0.4	1.0	2.5	18.1	30 < 50 holdings
	6.1	2.1	99.8	38.5	51.2	25.8	61.4	153.6	1091.4	AA
	0.0	0.0	0.4	0.1	0.2	0.1	0.3	0.6	4.3	>= 50 holdings
	2.0	4.5	50.8	23.3	25.2	17.0	53.4	98.8	718.3	AA
	12.9	9.9	611.8	107.3	138.8	107.8	171.8	470.0	3593.6	Total standard gross margin
	0.4	0.3	17.0	3.0	3.9	3.0	4.8	13.1	100.0	Percentage of total SGM
	0.5	1.3	11.0	4.5	3.3	2.3	6.0	12.2	104.8	Total AWU
	0.5	1.3	10.5	4.3	3.2	2.2	5.7	11.6	100.0	Percentage of total AWU
										Labour force
	0.3	1.3	5.0	3.2	1.7	1.2	5.2	8.4	73.3	Holders (L/01)
	0.1	0.7	2.7	1.4	0.9	0.6	2.3	4.3	31.7	Spouses (L/02)
	0.1	0.1	0.9	0.5	0.4	0.2	0.7	1.1	9.7	Other members of the holders family (L/03)
	0.1	0.2	4.2	1.6	0.9	0.7	1.1	2.0	27.6	Non-family labour (L/04)
	0.6	2.3	12.7	6.7	3.8	2.6	9.3	15.8	142.3	Total labour force (L/01 to L/04)
	0.4	1.0	9.0	3.1	2.8	1.8	4.2	9.1	77.4	Full time workers
	0.5	1.3	11.6	4.0	3.6	2.4	5.4	11.8	100.0	Percentage of full time workers
										Land use
	0.2	0.5	4.9	3.1	1.8	1.2	5.0	8.1	71.6	Arable land Number of holdings
	9.3	4.0	208.0	95.3	85.9	51.3	153.4	344.4	2531.2	Area
	0.2	0.3	4.8	3.0	1.8	1.2	4.6	7.9	66.4	Cereals Number of holdings
	4.5	1.4	141.9	56.5	42.8	29.3	78.3	229.0	1437.9	Area
	-	-	0.0	0.3	0.0	0.0	0.0	0.0	1.5	Permanent crops Number of holdings
	-	-	0.2	1.6	0.1	0.1	0.0	0.2	10.7	Area
	-	-	0.0	0.3	0.0	0.0	0.0	0.0	1.1	Fruit plantations Number of holdings
	-	-	0.2	1.5	0.0	0.1	0.0	0.2	7.2	Area
	-	-	-	-	-	-	-	-	-	Vineyards Number of holdings
	-	-	-	-	-	-	-	-	-	Area
	0.2	1.5	1.6	1.6	1.2	0.8	3.2	2.7	32.1	Permanent pasture and meadow Number of holdings
	1.6	19.6	5.9	9.0	9.5	5.3	25.3	9.4	197.2	Area
										Livestock
	0.2	0.6	0.7	2.1	1.8	0.9	4.5	1.8	33.7	Bovine animals Number of holdings
	21.6	14.3	11.5	60.6	159.8	52.7	243.1	32.3	2195.5	Number of bovine animals
	0.2	0.1	0.0	0.3	1.7	0.4	1.9	0.1	17.9	Dairy cows Number of holdings
	6.1	1.0	0.3	2.3	59.1	14.6	54.6	0.7	714.1	Number of dairy cows
	0.0	0.3	0.3	0.3	0.1	0.1	0.5	0.4	5.1	Sheep Number of holdings
	0.8	18.3	6.8	9.6	1.9	2.7	24.1	7.2	157.4	Number of sheep
	-	-	-	-	-	-	-	-	-	Goats Number of holdings
	-	-	-	-	-	-	-	-	-	Number of goats
	0.1	0.1	5.1	2.2	1.6	1.2	0.9	7.8	26.9	Pigs Number of holdings
	9.3	2.5	6151.2	239.6	345.5	796.0	55.4	3388.7	11567.8	Number of pigs
	0.0	0.3	0.6	0.7	0.4	0.2	0.9	1.2	11.0	Poultry Number of holdings
	-	10	11380	270	610	1040	110	5510	19820	Number of poultry

Codes of the farm types :

11 : Cereals
 12 : General field cropping
 20 : Horticulture
 31 : Vineyards
 32 : Fruit and citrus fruit
 32 : Fruit and citrus fruit
 33 : Olives
 34 : Various permanent crops combined
 41 : Cattle - dairying
 42 : Cattle - rearing and fattening

43 : Cattle - dairying, rearing and fattening
 44 : Sheep, goats and other grazing livestock
 50 : Granivores
 60 : Mixed cropping
 71 : Mixed livestock, mainly grazing livestock
 72 : Mixed livestock, mainly granivores
 81 : Field crops and various livestock combined
 82 : Various crops and livestock combined

Deutschland

Les principaux résultats par orientation technico-économique et classes de dimension économique

1993

Classe de dimension économique (en UDE) : total



(Données en 1000)

	Total	11	12	20	31	32	33	34	41	42
Nombre total d'exploitations	606.1	33.2	90.9	13.9	33.6	8.9	:	6.2	138.6	13.3
Répartition du nombre d'exploitations selon les OTE (en %)	100.0	5.5	15.0	2.3	5.5	1.5	:	1.0	22.9	2.2
SAU totale	17022.1	528.6	4163.1	44.8	147.3	51.4	:	53.9	3932.4	207.5
Répartition de la SAU selon les OTE (en %)	100.0	3.1	24.5	0.3	0.9	0.3	:	0.3	23.1	1.2
SAU < 1 exploitations	29.7	0.0	0.5	7.3	11.9	3.3	:	0.8	0.5	0.4
SAU SAU	15.4	0.0	0.3	3.2	7.2	2.0	:	0.5	0.2	0.1
1 < 5 exploitations	162.0	14.6	23.3	4.9	13.9	3.5	:	3.0	10.5	4.2
SAU SAU	410.5	36.9	62.7	10.1	31.8	7.6	:	7.4	33.8	11.7
5 < 10 exploitations	95.2	8.1	14.9	0.9	4.0	0.8	:	1.1	18.9	3.0
SAU SAU	688.3	58.9	109.4	5.9	28.6	5.5	:	8.0	141.5	20.8
10 < 20 exploitations	111.7	6.3	16.6	0.4	2.3	0.8	:	0.7	35.4	3.0
SAU SAU	1627.3	89.6	238.5	5.8	32.0	11.4	:	9.7	527.2	43.0
20 < 30 exploitations	69.7	1.7	8.8	0.1	0.8	0.2	:	0.3	28.2	1.2
SAU SAU	1718.4	41.0	216.4	2.7	19.8	5.8	:	7.0	698.3	30.0
30 < 50 exploitations	72.1	1.0	9.5	0.1	0.5	0.1	:	0.2	27.6	1.1
SAU SAU	2776.2	39.5	367.2	4.1	17.2	4.8	:	7.3	1057.1	39.7
>= 50 exploitations	65.7	1.4	17.3	0.1	0.2	0.1	:	0.1	17.5	0.5
SAU SAU	9786.9	263.2	3168.8	13.5	10.9	13.5	:	13.8	1474.1	62.5
MBS totale	15937.4	242.2	2628.6	879.3	681.9	118.0	:	593.9	3911.2	83.4
Répartition des MBS selon les OTE (en %)	100.0	1.5	16.5	5.5	4.3	0.7	:	3.7	24.5	0.5
UTA totale	804.2	16.1	99.5	49.9	33.3	6.8	:	22.0	219.1	11.1
Répartition des UTA selon les OTE (en %)	100.0	2.0	12.4	6.2	4.1	0.8	:	2.7	27.2	1.4
Main d'oeuvre										
Exploitants (L/01)	600.3	33.1	90.1	13.5	33.4	8.6	:	6.1	138.3	13.2
Conjoints (L/02)	312.4	8.5	37.1	9.1	19.5	3.3	:	3.5	96.2	5.9
Autres membres de la famille (L/03)	356.5	10.5	41.5	8.1	16.5	2.8	:	3.2	112.7	6.2
Main d'oeuvre non-familiale (L/04)	208.7	2.0	31.1	28.7	4.5	1.9	:	15.1	18.9	1.6
Main d'oeuvre totale (L/01 à L/04)	1478.0	54.2	199.7	59.3	73.8	16.5	:	27.8	366.1	26.9
Personnes à temps complet	496.3	5.2	60.7	38.2	15.5	3.5	:	17.2	136.4	4.7
Répartition des personnes à temps complet selon les OTE (en %)	100.0	1.0	12.2	7.7	3.1	0.7	:	3.5	27.5	0.9
Occupation du sol										
Terres arables										
Nombre d'exploitations	477.2	33.2	90.8	13.9	10.6	2.3	:	2.4	110.5	6.2
Superficie	11644.6	491.3	3846.0	38.2	49.8	7.0	:	13.7	1471.2	60.8
Cereales										
Nombre d'exploitations	411.6	33.2	75.2	1.0	7.1	1.1	:	1.5	95.6	4.1
Superficie	6207.3	390.8	1933.4	5.9	30.8	3.0	:	7.4	661.1	16.3
Cultures permanentes										
Nombre d'exploitations	76.0	0.8	4.0	1.4	33.6	8.9	:	6.2	2.9	0.1
Superficie	201.7	0.4	4.2	2.3	90.0	38.9	:	35.0	1.9	0.1
Arbres fruitiers										
Nombre d'exploitations	36.2	0.6	2.7	0.5	6.9	8.9	:	2.5	2.6	0.1
Superficie	68.6	0.2	2.6	1.4	3.7	38.8	:	5.2	1.1	0.0
Vignes										
Nombre d'exploitations	44.3	0.1	1.0	0.2	33.6	0.3	:	2.2	0.2	0.0
Superficie	99.1	0.0	0.5	0.1	86.2	0.1	:	2.4	0.1	-
Prairies permanentes et pâturages										
Nombre d'exploitations	473.5	17.0	53.7	2.1	7.5	2.8	:	2.0	137.8	12.8
Superficie	5154.7	35.9	308.9	4.1	6.8	5.2	:	5.0	2454.9	146.3
Cheptel										
Bovins										
Nombre d'exploitations	313.2	4.5	18.7	0.2	0.6	0.2	:	0.4	138.6	13.3
Nombre de bovins	15875.7	58.4	596.3	4.1	4.9	2.9	:	8.6	7972.5	591.6
Vaches laitières										
Nombre d'exploitations	229.2	0.4	3.8	0.1	0.2	0.1	:	0.2	138.6	0.0
Nombre de vaches laitières	5324.0	0.9	76.8	0.9	0.6	0.5	:	2.9	3351.4	0.1
Ovins										
Nombre d'exploitations	42.9	1.3	5.0	0.2	0.3	0.3	:	0.1	5.7	1.2
Nombre d'ovins	2014.4	18.9	175.5	3.7	2.7	4.0	:	2.3	104.2	14.6
Caprins										
Nombre d'exploitations	:	:	:	:	:	:	:	:	:	:
Nombre de caprins	:	:	:	:	:	:	:	:	:	:
Porcins										
Nombre d'exploitations	245.6	7.6	32.1	0.2	2.3	0.4	:	0.6	47.9	2.3
Nombre de porcins	26039.7	62.3	1542.4	5.0	13.8	1.7	:	12.7	838.0	11.4
Volailles										
Nombre d'exploitations	212.8	9.2	27.5	0.6	3.6	0.9	:	0.9	61.1	4.6
Nombre de volailles	86210	230	3580	30	70	20	:	60	1730	90

Codes des OTE :

11 : Cereales
 12 : Cultures générales
 20 : Horticulture
 31 : Viticulture
 32 : Fruits et agrumes
 32 : Fruits et agrumes
 33 : Oliveraies
 34 : Cultures permanentes combinées
 41 : Bovins - lait
 42 : Bovins - élevage et viande

43 : Bovins - lait, élevage et viande
 44 : Ovins, Caprins et autres herbivores
 50 : Granivores
 60 : Polyculture
 71 : Polyélevage - herbivores dominants
 72 : Polyélevage - granivores dominants
 81 : Grandes cultures et herbivores
 82 : Culture et élevage - divers

(Data in 1000)

	43	44	50	60	71	72	81	82	total	
	11.3	62.8	20.6	26.8	27.7	17.9	66.4	33.8	606.1	Total number of holdings
	1.9	10.4	3.4	4.4	4.6	3.0	11.0	5.6	100.0	Percentage of total number of holdings
	413.5	515.3	345.5	1014.2	865.3	534.8	3140.6	1064.2	17022.1	Total AA
	2.4	3.0	2.0	6.0	5.1	3.1	18.5	6.3	100.0	Percentage of total AA
	0.1	0.3	3.4	0.2	0.0	0.4	0.0	0.5	29.7	AA < 1 holdings
	0.0	0.1	0.9	0.2	0.0	0.2	0.0	0.3	15.4	AA
	0.5	42.3	4.4	9.0	3.8	3.8	13.8	6.5	162.0	1 < 5 holdings
	1.5	95.4	11.3	24.2	11.1	8.4	39.9	16.9	410.5	AA
	1.2	10.7	3.1	5.6	4.1	1.9	11.6	5.3	95.2	5 < 10 holdings
	8.7	72.3	22.1	40.1	30.0	14.0	84.1	38.5	688.3	AA
	2.9	5.3	3.5	4.8	7.2	3.2	12.6	6.6	111.7	10 < 20 holdings
	42.9	72.6	51.7	68.5	107.7	48.8	182.8	95.3	1627.3	AA
	2.3	1.6	2.6	2.4	4.7	2.9	7.6	4.2	69.7	20 < 30 holdings
	56.2	39.5	64.1	58.7	115.9	72.4	187.9	103.0	1718.4	AA
	2.8	1.1	2.6	2.2	5.0	3.9	9.2	5.3	72.1	30 < 50 holdings
	109.0	41.9	98.1	83.9	188.9	149.9	361.8	205.5	2776.2	AA
	1.7	1.5	0.9	2.5	2.9	1.8	11.6	5.5	65.7	>= 50 holdings
	196.0	193.6	97.0	739.2	411.7	241.3	2283.2	604.2	9786.9	AA
	343.7	156.1	865.8	809.3	795.8	674.7	1981.4	1172.4	15937.4	Total standard gross margin
	2.2	1.0	5.4	5.1	5.0	4.2	12.4	7.4	100.0	Percentage of total SGM
	19.9	29.6	25.9	43.1	45.9	27.8	112.2	42.1	804.2	Total AWU
	2.5	3.7	3.2	5.4	5.7	3.5	13.9	5.2	100.0	Percentage of total AWU
										Labour force
	11.3	62.0	20.0	26.4	27.5	17.7	65.6	33.6	600.3	Holders (L/01)
	7.5	16.8	10.8	13.2	17.3	10.0	35.7	18.4	312.4	Spouses (L/02)
	10.1	14.1	10.6	16.4	24.2	12.1	46.3	21.1	356.5	Other members of the holders family (L/03)
	3.5	5.5	7.8	20.2	10.0	7.0	42.7	8.4	208.7	Non-family labour (L/04)
	32.4	98.3	49.2	76.3	79.0	46.8	190.1	81.5	1478.0	Total labour force (L/01 to L/04)
	13.0	10.0	15.6	28.3	28.9	18.6	75.6	25.0	496.3	Full time workers
	2.6	2.0	3.1	5.7	5.8	3.8	15.2	5.0	100.0	Percentage of full time workers
										Land use
	10.8	11.2	16.7	26.6	27.6	15.4	66.1	32.9	477.2	Arable land
	246.6	42.1	307.1	844.1	559.8	393.6	2299.8	973.4	11644.6	Area
	10.4	6.8	15.8	24.5	26.5	14.7	61.9	32.3	411.6	Cereals
	122.3	18.9	237.8	448.4	315.5	232.7	1153.7	629.4	6207.3	Area
	0.4	0.9	0.4	9.1	2.2	0.7	1.9	2.4	76.0	Permanent crops
	0.2	0.3	0.3	20.5	1.9	0.8	1.4	3.6	201.7	Area
	0.3	0.6	0.3	5.1	1.6	0.5	1.3	1.7	36.2	Fruit plantations
	0.1	0.1	0.1	10.8	1.3	0.5	0.7	2.1	58.5	Area
	0.1	0.0	0.1	4.7	0.7	0.2	0.5	0.7	44.3	Vineyards
	0.0	0.0	0.0	8.2	0.4	0.2	0.2	0.7	99.1	Area
	11.2	62.5	12.3	22.3	27.3	16.8	64.6	20.8	473.5	Permanent pasture and meadow
	165.2	470.8	37.3	148.6	302.5	139.9	837.0	85.4	5154.7	Area
										Livestock
	11.3	9.6	3.3	12.9	26.0	14.2	51.9	7.4	313.2	Bovine animals
	792.6	123.8	80.8	516.4	1221.9	703.2	2959.9	238.3	15875.7	Number of bovine animals
	11.3	1.5	0.4	4.1	23.4	8.4	35.1	1.7	229.2	Dairy cows
	208.7	14.4	5.4	122.7	426.3	165.2	905.9	41.8	5324.0	Number of dairy cows
	0.9	12.6	1.5	2.5	2.0	1.9	5.1	2.2	42.9	Sheep
	22.7	1106.9	20.3	80.0	49.7	52.3	313.3	44.0	2014.4	Number of sheep
	Goats
	Number of goats
	5.9	3.9	18.9	19.7	25.5	17.1	28.4	31.8	245.6	Pigs
	276.4	24.0	6836.6	1500.0	1921.5	4215.1	1189.5	7590.8	26039.7	Number of pigs
	5.8	12.8	7.6	13.8	15.4	7.2	28.3	13.7	212.8	Poultry
	290	270	59850	2140	1230	5140	1390	10090	86210	Number of poultry

Codes of the farm types :

11 : Cereals
12 : General field cropping
20 : Horticulture
31 : Vineyards
32 : Fruit and citrus fruit
32 : Fruit and citrus fruit
33 : Olives
34 : Various permanent crops combined
41 : Cattle - dairying
42 : Cattle - rearing and fattening

43 : Cattle - dairying, rearing and fattening
44 : Sheep, goats and other grazing livestock
50 : Granivores
60 : Mixed cropping
71 : Mixed livestock, mainly grazing livestock
72 : Mixed livestock, mainly granivores
81 : Field crops and various livestock combined
82 : Various crops and livestock combined

Ellada
Les principaux résultats par orientation technico-économique et classes de dimension économique 1993

Classe de dimension économique (en UDE) : total

(Données en 1000)

	Total	11	12	20	31	32	33	34	41	42
Nombre total d'exploitations	819.2	57.0	144.9	14.7	16.7	66.7	231.5	80.7	0.8	0.9
Répartition du nombre d'exploitations selon les OTE (en %)	100.0	7.0	17.7	1.8	2.0	8.1	28.3	9.8	0.1	0.1
SAU totale	3538.7	367.9	956.7	29.2	36.4	140.0	593.3	251.8	2.1	2.2
Répartition de la SAU selon les OTE (en %)	100.0	10.4	27.0	0.8	1.0	4.0	16.8	7.1	0.1	0.1
SAU < 1 exploitations	361.5	18.0	33.9	9.6	10.0	40.6	131.6	35.6	0.4	0.6
SAU 1 < 5 exploitations	326.5	18.6	37.0	8.0	7.6	35.5	112.1	36.2	0.2	0.4
SAU 5 < 10 exploitations	201.7	14.2	34.3	3.4	3.8	17.0	55.4	25.1	0.2	0.2
SAU 10 < 20 exploitations	566.3	40.0	98.3	9.5	10.4	47.0	152.7	70.6	0.5	0.5
SAU 20 < 30 exploitations	148.5	12.9	36.8	1.4	2.4	7.6	32.4	15.3	0.2	0.1
SAU 30 < 50 exploitations	815.2	71.0	207.3	7.6	13.2	39.4	173.4	82.7	0.9	0.5
SAU >= 50 exploitations	72.8	6.7	27.3	0.3	0.5	1.4	10.5	3.9	0.1	0.0
MBS totale	5118.0	141.1	1331.0	177.7	87.9	398.9	1198.5	465.4	3.4	3.3
Répartition des MBS selon les OTE (en %)	100.0	2.8	26.0	3.5	1.7	7.8	23.4	9.1	0.1	0.1
UTA totale	702.2	17.8	166.7	20.6	11.9	50.1	126.2	66.6	1.0	1.2
Répartition des UTA selon les OTE (en %)	100.0	2.5	23.7	2.9	1.7	7.1	18.0	9.5	0.1	0.2
Main d'oeuvre										
Exploitants (L/01)	819.0	57.0	144.9	14.7	16.7	66.7	231.5	80.6	0.8	0.9
Conjoints (L/02)	587.2	28.7	119.2	11.4	10.8	47.3	151.4	60.9	0.6	0.7
Autres membres de la famille (L/03)	361.1	13.0	88.8	6.3	7.0	33.2	72.6	35.9	0.4	0.3
Main d'oeuvre non-familiale (L/04)	6.2	0.2	0.6	0.8	0.1	0.2	0.4	0.2	0.0	0.0
Main d'oeuvre totale (L/01 à L/04)	1773.5	98.8	353.5	33.2	34.6	147.4	455.9	177.7	1.7	2.0
Personnes à temps complet	172.5	2.6	24.7	7.2	1.1	4.5	15.7	10.9	0.6	0.6
Répartition des personnes à temps complet selon les OTE (en %)	100.0	1.5	14.3	4.2	0.7	2.6	9.1	6.3	0.3	0.3
Occupation du sol										
Terres arables	540.0	57.0	144.9	14.7	4.1	22.5	79.9	36.4	0.6	0.6
Cereales	2014.3	363.6	928.8	20.8	3.9	30.9	73.8	43.0	2.0	1.2
Cultures permanentes	348.1	57.0	106.3	3.2	1.9	14.0	31.3	16.4	0.4	0.4
Arbres fruitiers	1166.1	349.6	428.2	5.8	2.0	20.7	27.9	21.0	1.1	0.7
Vignes	578.3	6.5	33.2	8.0	16.7	66.7	231.5	80.7	0.1	0.2
Prairies permanentes et pâturages	1008.1	3.1	22.2	7.9	32.2	107.1	480.6	189.3	0.0	0.1
	142.9	0.9	6.7	1.4	1.0	50.1	18.4	25.8	0.0	0.0
	134.3	0.3	4.5	1.0	0.3	76.6	7.5	17.9	0.0	0.0
	208.1	3.2	13.9	2.0	16.7	6.0	58.6	52.0	0.0	0.1
	119.5	0.6	3.2	0.5	26.1	1.9	20.8	46.7	-	0.0
	89.8	0.3	3.3	0.2	0.2	1.5	14.9	6.8	0.1	0.2
	503.1	0.8	3.9	0.4	0.2	1.4	35.6	17.8	0.1	0.8
Cheptel										
Bovins	45.0	2.7	14.2	0.2	0.0	1.9	1.3	0.7	0.8	0.9
Vaches laitières	500.9	21.2	86.0	1.6	0.2	9.8	7.2	2.9	29.3	37.1
Ovins	30.6	2.0	10.0	0.1	0.0	1.7	0.4	0.3	0.8	0.0
Caprins	171.4	9.3	33.6	0.2	0.1	5.0	1.0	0.7	18.9	0.0
Porcins	151.0	1.2	14.1	0.9	0.5	3.0	24.4	12.3	-	0.1
Volailles	7716.5	16.1	339.4	13.6	3.6	40.7	352.4	175.1	-	1.5
	192.8	2.4	12.8	2.5	1.1	6.9	45.7	24.0	0.1	0.1
	4901.1	16.1	94.0	8.6	4.6	28.7	196.1	100.8	0.6	1.8
	54.6	2.4	11.6	0.7	0.1	1.7	4.2	2.9	0.0	0.1
	807.7	5.9	39.8	1.5	0.1	13.5	10.9	12.2	0.2	0.5
	422.3	25.7	87.7	6.5	3.9	25.5	89.5	41.7	0.3	0.5
	31850	630	2330	140	80	510	2030	1090	10	10

Codes des OTE :

11 : Cereales
 12 : Cultures générales
 20 : Horticulture
 31 : Viticulture
 32 : Fruits et agrumes
 32 : Fruits et agrumes
 33 : Oliveraies
 34 : Cultures permanentes combinées
 41 : Bovins - lait
 42 : Bovins - élevage et viande

43 : Bovins - lait, élevage et viande
 44 : Ovins, Caprins et autres herbivores
 50 : Granivores
 60 : Polyculture
 71 : Polyélevage - herbivores dominants
 72 : Polyélevage - granivores dominants
 81 : Grandes cultures et herbivores
 82 : Culture et élevage - divers

(Data in 1000)

	43	44	50	60	71	72	81	82	total	
0.7	43.9		2.5	93.2	17.0	2.0	16.3	29.6	819.2	Total number of holdings
0.1	5.4		0.3	11.4	2.1	0.2	2.0	3.6	100.0	Percentage of total number of holdings
3.7	398.2		5.3	389.5	103.3	3.9	114.4	140.7	3538.7	Total AA
0.1	11.3		0.1	11.0	2.9	0.1	3.2	4.0	100.0	Percentage of total AA
0.2	16.3		1.8	36.1	6.5	1.7	3.3	15.5	361.5	AA < 1 holdings
0.2	13.4		1.0	34.4	6.1	0.7	3.7	11.5	326.5	AA
0.2	9.4		0.4	24.7	4.1	0.1	4.0	5.3	201.7	1 < 5 holdings
0.5	26.4		1.1	70.5	11.6	0.4	11.2	15.1	566.3	AA
0.2	7.4		0.2	20.1	2.8	0.1	4.6	4.2	148.5	5 < 10 holdings
0.8	41.2		1.3	110.8	15.3	0.4	25.9	23.4	815.2	AA
0.1	5.0		0.1	9.4	2.1	0.1	2.9	2.6	72.8	10 < 20 holdings
0.8	55.6		1.0	101.0	23.6	0.9	31.3	28.9	791.1	AA
0.0	3.8		0.0	2.7	1.2	0.0	1.4	1.7	29.4	20 < 30 holdings
0.7	93.5		1.0	58.7	29.2	0.8	33.0	40.4	677.9	AA
0.0	1.5		-	0.3	0.2	0.0	0.2	0.3	4.7	30 < 50 holdings
0.6	90.6		-	14.1	13.4	0.7	9.3	17.8	259.1	AA
-	0.5		-	-	0.0	-	-	0.0	0.6	>= 50 holdings
-	77.5		-	-	4.2	-	-	3.7	102.7	AA
3.7	375.0		61.8	523.5	79.2	5.4	108.7	153.5	5118.0	Total standard gross margin
0.1	7.3		1.2	10.2	1.5	0.1	2.1	3.0	100.0	Percentage of total SGM
1.1	73.3		4.0	85.8	21.2	1.1	26.0	27.7	702.2	Total AWU
0.2	10.4		0.6	12.2	3.0	0.2	3.7	3.9	100.0	Percentage of total AWU
Labour force										
0.7	43.8		2.5	93.2	17.0	2.0	16.3	29.6	819.0	Holders (L/01)
0.5	34.0		1.6	70.5	13.4	1.4	13.6	21.1	587.2	Spouses (L/02)
0.5	26.7		1.0	43.0	9.0	0.4	11.8	11.1	361.1	Other members of the holders family (L/03)
0.1	1.5		0.5	0.5	0.2	0.0	0.8	0.3	6.2	Non-family labour (L/04)
1.8	106.2		5.6	207.2	39.6	3.8	42.5	62.2	1773.5	Total labour force (L/01 to L/04)
0.7	46.6		2.2	19.9	9.6	0.4	12.9	12.4	172.5	Full time workers
0.4	27.0		1.3	11.5	5.6	0.2	7.5	7.2	100.0	Percentage of full time workers
Land use										
0.6	34.2		1.5	87.3	16.0	1.5	16.3	21.8	540.0	Arable land Number of holdings
2.9	105.6		3.4	248.3	48.9	1.9	96.3	39.1	2014.3	Area
0.5	21.6		1.0	57.0	10.9	0.9	14.3	11.2	348.1	Cereals Number of holdings
1.4	52.4		2.1	148.0	22.5	1.0	66.3	15.4	1166.1	Area
0.1	17.1		1.0	79.3	11.2	0.7	3.7	21.7	578.3	Permanent crops Number of holdings
0.0	15.2		1.4	105.2	8.1	0.4	1.9	33.3	1008.1	Area
0.0	3.4		0.2	26.2	2.9	0.1	0.3	5.4	142.9	Fruit plantations Number of holdings
0.0	1.0		0.2	21.0	1.1	0.0	0.1	2.7	134.3	Area
0.0	8.5		0.4	29.9	5.6	0.3	1.7	9.3	208.1	Vineyards Number of holdings
-	2.6		0.1	11.4	1.5	0.1	0.3	3.5	119.5	Area
Permanent pasture and meadow										
0.1	23.6		0.4	13.6	9.3	0.3	3.6	11.6	89.8	Number of holdings
0.8	276.5		0.5	33.7	45.7	1.6	15.9	67.4	503.1	Area
Livestock										
0.7	3.7		0.1	6.5	3.0	0.1	6.5	1.8	45.0	Bovine animals Number of holdings
30.4	50.6		1.7	40.0	35.3	1.7	119.4	26.8	500.9	Number of bovine animals
0.7	1.8		0.0	4.5	2.1	0.1	5.1	1.0	30.6	Dairy cows Number of holdings
12.2	8.9		0.3	14.8	11.9	0.1	48.6	5.7	171.4	Number of dairy cows
0.1	33.4		0.4	25.1	11.6	0.4	9.6	14.1	151.0	Sheep Number of holdings
2.3	4047.4		8.5	541.0	618.7	15.0	764.6	776.8	7716.5	Number of sheep
0.1	30.1		0.4	33.1	12.0	0.8	7.1	13.9	192.8	Goats Number of holdings
1.4	3299.3		5.1	197.7	276.9	6.1	252.1	411.4	4901.1	Number of goats
0.0	6.8		1.0	10.8	4.8	0.8	2.6	4.1	54.6	Pigs Number of holdings
0.1	32.2		486.1	45.7	23.2	38.1	6.3	91.3	807.7	Number of pigs
0.4	27.4		2.0	62.8	14.5	1.9	11.5	20.6	422.3	Poultry Number of holdings
10	690		19660	1690	440	420	290	1810	31850	Number of poultry

Codes of the farm types :

11 : Cereals
 12 : General field cropping
 20 : Horticulture
 31 : Vineyards
 32 : Fruit and citrus fruit
 33 : Fruit and citrus fruit
 33 : Olives
 34 : Various permanent crops combined
 41 : Cattle - dairying
 42 : Cattle - rearing and fattening

43 : Cattle - dairying, rearing and fattening
 44 : Sheep, goats and other grazing livestock
 50 : Granivores
 60 : Mixed cropping
 71 : Mixed livestock, mainly grazing livestock
 72 : Mixed livestock, mainly granivores
 81 : Field crops and various livestock combined
 82 : Various crops and livestock combined

(Données en 1000)

	Total	11	12	20	31	32	33	34	41	42
Nombre total d'exploitations	1383.9	101.4	124.4	70.5	75.3	252.6	163.0	64.0	83.4	42.3
Répartition du nombre d'exploitations selon les OTE (en %)	100.0	7.3	9.0	5.1	5.4	18.2	11.8	4.6	6.0	3.1
SAU totale	24713.7	3393.9	4828.5	274.3	632.9	960.2	1311.5	631.0	720.5	991.7
Répartition de la SAU selon les OTE (en %)	100.0	13.7	19.5	1.1	2.6	3.9	5.3	2.6	2.9	4.0
SAU < 1 exploitations	437.2	10.8	18.5	43.1	15.7	150.2	45.0	11.2	17.5	9.4
SAU 1 < 5 exploitations	442.9	13.7	19.8	37.6	20.6	128.4	56.4	15.4	19.0	9.8
SAU 5 < 10 exploitations	282.4	13.5	14.0	13.6	21.7	48.4	50.1	15.8	16.5	7.6
SAU 10 < 20 exploitations	756.5	34.6	38.6	36.9	56.8	128.0	128.5	43.8	47.5	21.7
SAU 20 < 30 exploitations	239.4	18.5	17.4	7.8	16.2	28.4	34.6	15.9	21.7	9.0
SAU 30 < 50 exploitations	1313.1	102.5	94.9	41.1	88.5	154.2	185.3	86.8	124.0	50.8
SAU >= 50 exploitations	177.2	15.6	22.9	3.5	12.8	16.2	18.1	11.7	18.1	7.2
MBS totale	1969.5	171.3	261.6	37.0	138.8	176.5	198.1	128.9	204.2	80.6
Répartition des MBS selon les OTE (en %)	100.0	8.6	13.3	1.9	7.7	9.8	11.3	12.9	16.3	4.0
UTA totale	133.0	19.1	22.5	1.8	6.7	7.2	10.3	7.3	8.0	5.0
Répartition des UTA selon les OTE (en %)	100.0	14.3	17.0	1.4	5.0	5.4	7.7	5.5	6.0	3.7
Main d'oeuvre	3275.6	483.0	575.2	43.0	157.7	164.9	249.8	175.6	185.8	119.2
Exploitants (L/01)	71.7	16.1	17.7	0.6	1.9	1.6	3.7	1.7	1.3	2.3
Conjoints (L/02)	4416.1	988.3	1133.1	33.1	109.8	94.7	226.5	97.6	75.3	135.0
Autres membres de la famille (L/03)	43.1	8.0	11.4	0.2	0.3	0.6	1.3	0.5	0.3	1.8
Main d'oeuvre non-familiale (L/04)	12539.9	1600.5	2705.4	45.8	60.7	113.5	266.9	83.0	64.6	574.8
Main d'oeuvre totale (L/01 à L/04)	11458.4	746.8	1664.0	112.6	264.6	1514.4	595.4	322.2	997.9	379.5
Personnes à temps complet	100.0	6.5	14.5	9.7	2.3	13.2	5.2	2.8	8.7	3.3
Répartition des personnes à temps complet selon les OTE (en %)	1112.1	46.2	117.6	98.9	40.9	114.3	72.1	37.5	144.0	54.0
Occupation du sol	100.0	4.2	10.6	8.9	3.7	10.3	6.5	3.4	12.9	4.9
Terres arables	1354.5	99.6	120.1	69.3	74.8	250.0	161.5	63.4	82.5	41.4
Cereales	419.5	12.5	28.9	22.7	21.6	58.0	56.6	24.5	46.6	15.9
Cultures permanentes	656.0	29.6	53.5	35.2	51.9	103.5	76.0	38.1	62.1	24.3
Arbres fruitiers	140.8	8.6	21.4	18.4	3.8	14.5	5.5	3.5	4.7	4.4
Vignes	2570.8	150.3	223.9	145.6	152.1	426.0	299.7	129.5	195.9	86.0
Prairies permanentes et pâturages	548.1	20.0	55.6	42.9	12.2	28.8	10.6	11.9	107.3	32.1
Cheptel	100.0	3.6	10.1	7.8	2.2	5.2	1.9	2.2	19.6	5.9
Terres arables	797.2	101.4	124.4	70.1	22.5	38.3	27.5	22.7	70.5	26.5
Superficie	12533.7	3265.3	4530.8	213.5	98.2	129.7	108.7	108.0	273.4	131.9
Cereales	468.4	101.4	77.8	10.2	8.1	8.6	10.3	9.9	42.7	14.6
Superficie	6320.3	2325.5	1825.4	38.8	34.8	42.3	46.3	50.4	88.0	44.5
Cultures permanentes	851.9	22.2	35.0	20.7	75.3	252.6	163.0	64.0	24.1	8.9
Superficie	3997.7	63.3	133.1	42.6	529.0	796.3	1150.9	490.5	7.9	5.8
Arbres fruitiers	353.4	7.3	10.5	9.2	9.1	137.5	13.3	45.2	19.2	7.1
Superficie	870.8	12.5	13.5	11.0	11.9	469.4	23.5	140.1	3.9	2.0
Vignes	235.6	9.0	13.9	5.5	75.3	13.6	5.4	35.2	5.6	1.4
Superficie	991.1	21.0	49.4	13.6	489.1	24.3	6.8	148.7	1.5	0.8
Prairies permanentes et pâturages	395.1	5.8	11.8	4.3	2.7	9.6	8.4	5.2	73.5	39.0
Superficie	8175.6	64.9	164.1	18.2	5.6	33.5	51.6	32.1	438.0	853.6
Cheptel	243.3	1.3	5.9	1.0	0.2	0.7	0.6	0.3	83.4	42.3
Bovins	4830.8	16.7	81.4	6.0	0.3	7.6	3.4	1.3	1588.8	1446.3
Nombre de bovins	144.0	0.6	2.7	0.5	-	0.3	0.1	0.1	83.4	0.4
Vaches laitières	1403.8	2.4	11.8	1.4	-	1.0	0.1	0.1	1099.8	0.6
Nombre de vaches laitières	120.4	2.7	3.9	1.6	0.3	1.9	1.0	1.6	10.3	4.2
Ovins	18950.8	264.0	636.9	71.3	13.9	73.7	89.5	58.3	107.9	88.9
Nombre d'ovins	71.8	1.3	2.6	3.3	0.3	3.0	3.5	1.3	3.7	1.9
Caprins	2279.2	16.2	37.3	20.1	1.3	25.0	30.4	16.6	36.0	25.5
Nombre de caprins	235.4	8.1	17.7	2.9	1.0	2.2	1.9	2.3	49.5	18.1
Porcins	13064.0	111.7	255.2	18.1	7.1	106.1	12.9	31.3	233.5	195.0
Nombre de porcins	335.2	14.5	25.5	8.2	3.8	11.0	6.2	7.5	67.2	25.7
Volailles	104410	570	890	340	130	690	90	400	1320	310
Nombre de volailles										

Codes des OTE :

11 : Cereales
 12 : Cultures générales
 20 : Horticulture
 31 : Viticulture
 32 : Fruits et agrumes
 32 : Fruits et agrumes
 33 : Oliveraies
 34 : Cultures permanentes combinées
 41 : Bovins - lait
 42 : Bovins - élevage et viande

43 : Bovins - lait, élevage et viande
 44 : Ovins, Caprins et autres herbivores
 50 : Granivores
 60 : Polyculture
 71 : Polyélevage - herbivores dominants
 72 : Polyélevage - granivores dominants
 81 : Grandes cultures et herbivores
 82 : Culture et élevage - divers

(Data in 1000)

	43	44	50	60	71	72	81	82	total	
	14.4	147.2	18.9	102.9	33.3	9.3	35.9	32.8	1383.9	Total number of holdings
	1.0	10.6	1.4	7.4	2.4	0.7	2.6	2.4	100.0	Percentage of total number of holdings
	124.5	5565.2	240.8	2000.9	511.2	311.0	1630.6	517.0	24713.7	Total AA
	0.5	22.5	1.0	8.1	2.1	1.3	6.6	2.1	100.0	Percentage of total AA
	2.5	41.8	8.5	24.8	12.7	2.9	8.4	8.8	437.2	AA < 1 holdings
	3.1	40.3	4.2	29.5	14.9	2.9	10.4	10.5	442.9	AA
	3.7	31.6	2.4	17.8	8.6	1.3	6.1	6.4	282.4	1 < 5 holdings
	11.3	83.3	6.6	48.9	23.8	3.4	16.9	17.7	756.5	AA
	3.6	26.4	3.0	19.6	4.5	1.4	3.5	6.3	239.4	5 < 10 holdings
	20.8	143.3	15.9	109.3	26.2	7.8	18.4	34.3	1313.1	AA
	3.1	18.0	2.0	14.6	2.8	1.1	3.9	4.7	177.2	10 < 20 holdings
	34.1	199.0	22.3	166.5	32.7	12.4	43.1	52.0	1969.5	AA
	1.1	13.3	1.6	15.4	2.6	1.2	5.4	4.1	133.0	20 < 30 holdings
	26.9	324.7	39.7	388.3	70.4	28.7	136.5	98.3	3275.6	AA
	0.3	6.9	0.8	7.5	1.3	0.7	5.2	1.9	71.7	30 < 50 holdings
	16.7	428.5	50.9	451.1	73.2	42.2	322.2	120.8	4416.1	AA
	0.1	9.3	0.5	3.3	0.8	0.7	3.3	0.7	43.1	>= 50 holdings
	11.6	4346.1	101.2	807.4	270.1	213.6	1083.1	183.4	12539.9	AA
	124.8	1116.8	656.3	845.4	216.6	152.7	458.4	290.0	11458.4	Total standard gross margin
	1.1	9.7	5.7	7.4	1.9	1.3	4.0	2.5	100.0	Percentage of total SGM
	24.2	107.2	28.3	91.9	43.0	12.1	46.6	32.3	1112.1	Total AWU
	2.2	9.6	2.5	8.3	3.9	1.1	4.2	2.9	100.0	Percentage of total AWU
										Labour force
	14.3	137.7	17.3	101.4	32.9	9.0	35.0	32.2	1354.5	Holders (L/01)
	8.5	33.1	5.9	36.7	17.6	3.5	14.6	11.8	419.5	Spouses (L/02)
	10.9	48.4	7.3	55.7	19.9	3.3	18.3	15.1	656.0	Other members of the holders family (L/03)
	0.7	19.6	9.4	11.0	2.2	2.2	7.2	3.1	140.8	Non-family labour (L/04)
	34.4	238.8	39.9	204.8	72.6	17.9	75.2	62.2	2570.8	Total labour force (L/01 to L/04)
	17.0	68.0	19.5	38.2	27.3	7.5	31.3	17.8	548.1	Full time workers
	3.1	12.4	3.6	7.0	5.0	1.4	5.7	3.2	100.0	Percentage of full time workers
										Land use
	12.6	57.3	11.2	102.3	32.8	6.1	35.9	23.0	797.2	Arable land
	46.2	499.2	128.2	1279.4	218.1	90.4	1076.3	268.3	12533.7	Area
	8.3	32.8	6.8	64.0	24.8	4.4	29.6	14.0	468.4	Cereals
	15.7	207.1	72.0	653.8	109.3	53.1	567.2	145.9	6320.3	Area
	5.2	26.8	6.5	90.5	21.5	4.0	8.7	23.2	851.9	Permanent crops
	2.0	30.6	26.8	559.9	34.3	15.5	17.9	91.2	3997.7	Area
	4.4	15.0	3.5	40.3	12.5	1.8	3.5	14.0	353.4	Fruit plantations
	0.8	8.6	10.0	110.9	10.5	5.0	3.2	34.0	870.8	Vineyards
	0.9	7.0	1.7	38.8	10.0	1.1	4.3	6.8	235.6	Area
	0.6	4.8	4.4	198.3	7.3	2.0	4.3	14.1	991.1	Area
	13.6	123.5	3.2	19.7	27.9	5.4	23.7	18.0	395.1	Permanent pasture and meadow
	76.1	5034.4	85.7	161.1	258.4	205.1	536.1	157.2	8175.6	Area
										Livestock
	14.4	31.1	1.4	6.9	23.1	3.6	19.1	8.2	243.3	Bovine animals
	252.2	476.5	51.3	64.6	216.9	142.3	370.9	104.3	4830.8	Number of bovine animals
	14.4	11.3	0.3	3.1	11.7	1.2	9.0	4.9	144.0	Dairy cows
	71.6	52.3	3.0	9.0	47.4	16.7	70.0	16.6	1403.8	Number of dairy cows
	2.7	51.1	1.0	6.7	11.2	2.8	11.4	6.0	120.4	Sheep
	36.4	12259.2	124.7	571.7	1000.1	389.2	2676.1	489.1	18950.8	Number of sheep
	0.8	27.3	1.3	6.4	4.2	2.5	4.8	3.6	71.8	Goats
	9.6	1499.8	31.8	97.3	131.2	57.7	146.2	97.3	2279.2	Number of goats
	8.7	25.7	15.0	21.2	23.3	8.2	14.4	15.4	235.4	Pigs
	37.8	231.5	8312.4	339.6	388.8	1181.5	122.2	1479.4	13064.0	Number of pigs
	12.1	46.4	8.5	29.8	27.8	5.7	19.4	16.0	335.2	Poultry
	160	750	78450	1930	920	5610	280	11560	104410	Number of poultry

Codes of the farm types :

11 : Cereals
12 : General field cropping
20 : Horticulture
31 : Vineyards
32 : Fruit and citrus fruit
32 : Fruit and citrus fruit
33 : Olives
34 : Various permanent crops combined
41 : Cattle - dairying
42 : Cattle - rearing and fattening

43 : Cattle - dairying, rearing and fattening
44 : Sheep, goats and other grazing livestock
50 : Granivores
60 : Mixed cropping
71 : Mixed livestock, mainly grazing livestock
72 : Mixed livestock, mainly granivores
81 : Field crops and various livestock combined
82 : Various crops and livestock combined

(Données en 1000)

	Total	11	12	20	31	32	33	34	41	42
Nombre total d'exploitations	801.3	68.1	83.5	23.0	96.8	19.4	1.9	10.3	96.1	93.8
Répartition du nombre d'exploitations selon les OTE (en %)	100.0	8.5	10.4	2.9	12.1	2.4	0.2	1.3	12.0	11.7
SAU totale	28107.2	2996.8	6094.2	153.1	1047.5	264.0	2.7	146.8	4051.9	3352.8
Répartition de la SAU selon les OTE (en %)	100.0	10.7	21.7	0.5	3.7	0.9	0.0	0.5	14.4	11.9
SAU < 1 exploitations	121.3	3.4	1.8	11.4	35.5	6.3	1.7	2.7	1.7	5.1
SAU 1 < 5 exploitations	112.5	4.7	2.2	9.3	27.1	6.0	1.4	2.8	2.0	6.2
SAU 5 < 10 exploitations	73.2	6.1	2.3	3.6	11.1	2.6	0.1	1.6	1.6	8.3
SAU 10 < 20 exploitations	210.3	18.0	6.7	10.2	31.8	7.4	0.4	4.8	5.0	25.5
SAU 20 < 30 exploitations	77.2	8.8	3.2	3.5	12.5	2.6	0.0	1.4	2.8	11.1
SAU 30 < 50 exploitations	435.6	49.9	19.1	19.8	72.6	15.3	0.2	8.3	16.3	61.6
SAU >= 50 exploitations	94.3	10.1	7.5	2.4	16.3	3.0	0.0	1.7	7.2	14.1
MBS totale	1095.5	117.8	87.8	26.5	187.0	34.8	0.4	19.5	87.1	165.0
Répartition des MBS selon les OTE (en %)	100.0	10.7	7.9	2.4	17.1	3.1	0.0	1.8	7.9	15.1
UTA totale	1095.5	117.8	87.8	26.5	187.0	34.8	0.4	19.5	87.1	165.0
Répartition des UTA selon les OTE (en %)	100.0	10.7	7.9	2.4	17.1	3.1	0.0	1.8	7.9	15.1
Main d'oeuvre										
Exploitants (L/01)	786.3	66.5	80.6	22.0	93.2	18.5	1.9	9.7	95.8	93.3
Conjoints (L/02)	371.9	24.3	37.6	13.2	42.2	8.2	0.6	4.7	60.2	40.6
Autres membres de la famille (L/03)	284.7	16.4	30.0	7.7	24.7	5.8	0.2	3.6	50.8	32.3
Main d'oeuvre non-familiale (L/04)	167.3	7.8	22.7	26.6	45.3	10.1	0.1	10.3	4.5	4.7
Main d'oeuvre totale (L/01 à L/04)	1610.2	114.9	170.9	69.5	205.4	42.5	2.7	28.3	211.2	170.8
Personnes à temps complet	629.7	29.2	77.8	42.7	71.8	16.9	0.1	12.9	111.8	55.7
Répartition des personnes à temps complet selon les OTE (en %)	100.0	4.6	12.4	6.8	11.4	2.7	0.0	2.0	17.8	8.8
Occupation du sol										
Terres arables	585.2	68.1	83.5	22.8	34.6	9.0	0.2	6.1	84.1	60.5
Superficie	18056.2	2866.7	5720.8	130.4	218.9	70.3	0.2	50.0	2122.6	992.0
Cereales	473.7	68.1	77.0	4.3	13.8	4.0	-	2.7	70.3	46.8
Superficie	8448.3	2009.2	2744.9	33.0	105.7	32.2	-	22.3	557.2	278.7
Cultures permanentes	230.1	7.1	10.9	4.0	96.8	19.4	1.9	10.3	5.7	6.9
Superficie	1177.7	4.4	12.3	5.6	761.4	152.9	2.4	87.6	2.8	2.7
Arbres fruitiers	57.0	0.7	2.0	1.9	5.4	19.3	0.0	6.4	2.1	0.8
Superficie	224.5	0.4	3.1	2.5	7.5	144.8	0.0	19.5	1.4	0.7
Vignes	188.2	6.3	9.3	1.7	96.8	4.0	0.1	7.3	3.8	6.2
Superficie	917.6	4.0	9.0	2.2	750.8	5.6	0.0	46.7	1.5	2.0
Prairies permanentes et pâturages	527.1	26.3	41.1	3.1	12.3	5.1	0.1	1.8	90.2	91.2
Superficie	8836.2	123.1	358.1	16.7	63.8	40.2	0.1	8.9	1922.4	2353.8
Cheptel										
Bovins	377.2	9.2	23.1	0.7	2.8	0.9	-	0.3	96.1	93.8
Nombre de bovins	20290.4	121.0	847.8	24.2	46.3	17.8	-	6.5	6069.6	5138.3
Vaches laitières	177.8	1.0	4.1	0.3	0.4	0.1	-	0.1	96.1	1.5
Nombre de vaches laitières	4698.3	5.0	67.9	6.2	2.9	1.5	-	1.4	2819.9	2.4
Ovins	124.3	4.8	7.6	0.6	2.0	1.1	-	0.4	6.3	15.0
Nombre d'ovins	10452.5	99.6	431.1	8.6	33.1	34.1	-	8.0	122.4	559.2
Caprins	38.2	0.7	1.6	0.1	0.4	0.5	0.0	0.2	4.2	5.5
Nombre de caprins	1055.9	8.8	64.2	1.1	4.9	4.0	0.0	1.0	23.9	34.9
Porcins	105.9	5.7	7.3	0.2	0.9	0.5	-	0.2	16.1	13.9
Nombre de porcins	13929.2	24.3	378.5	24.1	1.6	8.2	-	4.7	181.6	80.4
Volailles	383.6	29.0	31.7	3.5	14.0	4.7	0.1	2.0	61.2	57.4
Nombre de volailles	263610	5140	14560	1990	840	980	-	80	4270	2420

Codes des OTE :

11 : Cereales
 12 : Cultures générales
 20 : Horticulture
 31 : Viticulture
 32 : Fruits et agrumes
 32 : Fruits et agrumes
 33 : Oliveraies
 34 : Cultures permanentes combinées
 41 : Bovins - lait
 42 : Bovins - élevage et viande

43 : Bovins - lait, élevage et viande
 44 : Ovins, Caprins et autres herbivores
 50 : Granivores
 60 : Polyculture
 71 : Polyélevage - herbivores dominants
 72 : Polyélevage - granivores dominants
 81 : Grandes cultures et herbivores
 82 : Culture et élevage - divers

(Data in 1000)

	43	44	50	60	71	72	81	82	total	
	23 1	92 3	12 8	47 7	35 2	11 2	61 1	24 7	801 3	Total number of holdings
	2 9	11 5	1 6	6 0	4 4	1 4	7 6	3 1	100 0	Percentage of total number of holdings
	1318 2	2183 6	226 7	1100 0	687 5	435 0	3593 3	453 1	28107 2	Total AA
	4 7	7 8	0 8	3 9	2 4	1 5	12 8	1 6	100 0	Percentage of total AA
	0 1	14 7	4 5	11 5	7 6	1 2	0 6	11 3	121 3	AA < 1 holdings
	0 2	19 1	1 6	11 0	10 1	1 3	0 8	6 9	112 5	AA holdings
	0 3	17 4	0 9	5 7	7 0	0 4	1 6	2 5	73 2	1 < 5 holdings
	0 8	48 8	2 5	15 9	19 8	1 2	4 8	6 9	210 3	AA holdings
	0 8	14 9	1 0	5 7	4 2	0 3	2 8	1 5	77 2	5 < 10 holdings
	4 4	82 0	5 8	32 0	22 1	1 5	16 4	8 4	435 6	AA holdings
	0 8	12 9	1 2	5 6	4 1	0 5	5 6	1 4	94 3	10 < 20 holdings
	9 8	146 4	14 3	64 5	47 7	5 4	65 5	15 9	1095 5	AA holdings
	6 5	16 3	3 4	10 2	6 1	4 3	17 2	4 0	187 5	20 < 30 holdings
	190 1	417 4	91 9	267 3	163 0	121 3	475 7	107 5	5051 8	AA holdings
	12 0	12 3	1 7	7 3	5 4	4 2	23 1	3 4	186 7	30 < 50 holdings
	747 9	739 0	91 9	439 3	322 5	248 1	1509 0	207 5	11573 9	AA holdings
	2 7	3 7	0 1	1 7	0 8	0 4	10 2	0 7	61 2	>= 50 holdings
	365 0	731 0	18 8	270 0	102 4	56 1	1521 0	100 1	9627 5	AA holdings
	828 0	711 1	783 6	1193 2	465 7	586 1	2144 6	494 3	23373 2	Total standard gross margin
	3 5	3 0	3 4	5 1	2 0	2 5	9 2	2 1	100 0	Percentage of total SGM
	41 8	71 7	24 6	56 9	33 1	20 5	93 9	22 3	1081 1	Total AWU
	3 9	6 6	2 3	5 3	3 1	1 9	8 7	2 1	100 0	Percentage of total AWU
										Labour force
	23 0	91 2	12 1	47 0	35 1	11 2	60 5	24 5	786 3	Holders (L/01)
	15 0	29 9	7 2	22 6	16 3	7 2	32 9	9 2	371 9	Spouses (L/02)
	14 9	21 5	4 1	16 0	11 6	6 8	32 5	6 1	284 7	Other members of the holders family (L/03)
	1 3	7 8	7 8	7 7	1 1	1 3	6 2	1 9	167 3	Non-family labour (L/04)
	54 3	150 4	31 2	93 3	64 0	26 4	132 0	41 6	1610 2	Total labour force (L/01 to L/04)
	28 6	33 5	16 5	28 8	16 6	13 8	60 6	11 8	629 7	Full time workers
	4 5	5 3	2 6	4 6	2 6	2 2	9 6	1 9	100 0	Percentage of full time workers
										Land use
	21 2	35 6	7 7	42 6	24 5	9 7	61 1	14 2	585 2	Arable land Number of holdings
	654 4	590 6	191 4	839 4	404 3	319 5	2566 2	318 5	18056 2	Area
	19 3	25 4	6 6	35 7	21 2	8 5	59 2	11 0	473 7	Cereals Number of holdings
	236 7	163 7	126 1	448 8	156 9	124 8	1237 3	170 6	8448 3	Area
	2 2	4 2	0 6	33 9	9 3	1 3	8 0	7 8	230 1	Permanent crops Number of holdings
	1 5	1 9	0 7	111 3	8 0	1 5	4 0	16 7	1177 7	Area
	0 7	0 7	0 4	10 2	2 4	0 6	0 9	2 6	57 0	Fruit plantations Number of holdings
	0 7	0 6	0 5	31 3	2 7	0 8	0 6	7 6	224 5	Area
	1 6	3 4	0 3	26 6	7 5	0 7	7 2	5 6	188 2	Vineyards Number of holdings
	0 8	1 1	0 2	76 0	5 1	0 7	3 3	8 6	917 6	Area
										Permanent pasture and meadow
	22 3	90 4	6 0	24 0	33 2	9 6	55 8	14 7	527 1	Number of holdings
	661 2	1588 3	34 2	144 7	272 2	113 5	1020 2	114 9	8836 2	Area
										Livestock
	23 1	25 0	2 4	11 6	21 3	8 8	52 8	5 1	377 2	Bovine animals Number of holdings
	2158 1	649 0	92 8	276 1	755 6	616 6	3245 3	225 5	20290 4	Number of bovine animals
	23 1	4 7	0 9	2 8	8 8	5 3	26 7	2 1	177 8	Dairy cows Number of holdings
	529 9	55 6	18 8	38 7	193 1	158 9	747 8	48 3	4598 3	Number of dairy cows
	2 4	52 3	1 3	5 8	10 5	1 7	9 3	3 3	124 3	Sheep Number of holdings
	87 4	7359 8	44 0	172 8	401 3	152 0	817 7	121 4	10452 5	Number of sheep
	1 2	13 3	0 2	2 1	3 3	0 5	3 6	0 9	38 2	Goats Number of holdings
	7 0	572 0	2 0	38 4	40 9	10 1	224 1	18 7	1055 9	Number of goats
	5 4	7 8	6 3	8 1	9 8	7 6	11 4	4 6	105 9	Pigs Number of holdings
	118 8	35 2	6655 7	316 6	548 7	3777 2	152 4	1621 3	13929 2	Number of pigs
	15 7	43 0	7 8	30 4	27 3	7 4	36 2	12 2	383 6	Poultry Number of holdings
	1500	1420	129900	9740	17000	39210	4570	29980	263610	Number of poultry

Codes of the farm types :

11 : Cereals
 12 : General field cropping
 20 : Horticulture
 31 : Vineyards
 32 : Fruit and citrus fruit
 32 : Fruit and citrus fruit
 33 : Olives
 34 : Various permanent crops combined
 41 : Cattle - dairying
 42 : Cattle - rearing and fattening

43 : Cattle - dairying, rearing and fattening
 44 : Sheep, goats and other grazing livestock
 50 : Granivores
 60 : Mixed cropping
 71 : Mixed livestock, mainly grazing livestock
 72 : Mixed livestock, mainly granivores
 81 : Field crops and various livestock combined
 82 : Various crops and livestock combined

Ireland

Les principaux résultats par orientation technico-économique et classes de dimension économique
1993

Classe de dimension économique (en UDE) : total

(Données en 1000)

	Total	11	12	20	31	32	33	34	41	42
Nombre total d'exploitations	159.4	2.0	2.4	0.5	-	0.1	-	-	39.0	68.9
Répartition du nombre d'exploitations selon les OTE (en %)	100.0	1.2	1.5	0.3	-	0.1	-	-	24.5	43.2
SAU totale	4277.6	108.3	127.9	2.4	-	2.0	-	-	1328.6	1354.1
Répartition de la SAU selon les OTE (en %)	100.0	2.5	3.0	0.1	-	0.0	-	-	31.1	31.7
SAU < 1 exploitations	3.8	0.0	0.1	0.3	-	0.0	-	-	0.2	1.5
SAU < 1 SAU	4.0	0.0	0.1	0.2	-	0.0	-	-	0.2	1.7
1 < 5 exploitations	7.5	0.0	0.1	0.1	-	0.0	-	-	0.5	3.8
1 < 5 SAU	22.3	0.1	0.4	0.2	-	0.0	-	-	1.5	11.4
5 < 10 exploitations	17.5	0.2	0.2	0.1	-	0.0	-	-	1.2	10.3
5 < 10 SAU	102.9	0.9	0.9	0.3	-	0.1	-	-	7.2	61.7
10 < 20 exploitations	37.4	0.4	0.3	0.0	-	0.0	-	-	5.5	21.4
10 < 20 SAU	441.7	4.2	3.8	0.3	-	0.1	-	-	68.4	250.1
20 < 30 exploitations	62.9	0.6	0.7	0.0	-	0.0	-	-	20.2	25.2
20 < 30 SAU	1593.1	15.1	17.8	0.6	-	0.6	-	-	541.3	606.4
30 < 50 exploitations	26.6	0.5	0.7	0.0	-	0.0	-	-	10.6	6.0
30 < 50 SAU	1530.3	32.3	44.1	0.7	-	0.8	-	-	602.2	334.8
>= 50 exploitations	3.7	0.3	0.3	-	-	-	-	-	0.8	0.6
>= 50 SAU	583.3	55.7	60.8	-	-	-	-	-	107.8	88.1
MBS totale	2393.2	50.0	97.1	5.4	-	3.3	-	-	1200.3	401.1
Répartition des MBS selon les OTE (en %)	100.0	2.1	4.1	0.2	-	0.1	-	-	50.2	16.8
UTA totale	239.5	2.8	4.6	1.1	-	0.3	-	-	76.7	85.0
Répartition des UTA selon les OTE (en %)	100.0	1.2	1.9	0.4	-	0.1	-	-	32.0	35.5
Main d'oeuvre										
Exploitants (L/01)	158.8	1.9	2.4	0.4	-	0.1	-	-	38.9	68.7
Conjoints (L/02)	73.3	0.7	1.2	0.3	-	0.1	-	-	25.1	25.8
Autres membres de la famille (L/03)	73.0	0.8	1.5	0.2	-	0.1	-	-	28.3	22.1
Main d'oeuvre non-familiale (L/04)	15.0	0.5	0.8	0.5	-	0.1	-	-	4.3	2.9
Main d'oeuvre totale (L/01 à L/04)	320.0	3.9	5.9	1.4	-	0.4	-	-	96.6	119.5
Personnes à temps complet	170.3	1.9	3.2	0.6	-	0.2	-	-	58.2	57.0
Répartition des personnes à temps complet selon les OTE (en %)	100.0	1.1	1.9	0.4	-	0.1	-	-	34.2	33.5
Occupation du sol										
Terres arables	73.6	2.0	2.4	0.5	-	0.1	-	-	20.5	25.3
Superficie	806.7	91.1	107.0	1.6	-	0.5	-	-	178.9	153.8
Cereales	19.9	2.0	1.8	0.0	-	0.0	-	-	4.3	2.8
Superficie	274.2	74.1	58.6	0.2	-	0.3	-	-	27.1	11.1
Cultures permanentes	0.6	0.0	0.0	0.0	-	0.1	-	-	0.1	0.1
Superficie	1.6	0.0	0.0	-	-	0.9	-	-	0.1	0.0
Arbres fruitiers	0.6	0.0	0.0	0.0	-	0.1	-	-	0.1	0.1
Superficie	1.6	0.0	0.0	-	-	0.9	-	-	0.1	0.0
Vignes	-	-	-	-	-	-	-	-	-	-
Superficie	-	-	-	-	-	-	-	-	-	-
Prairies permanentes et pâturages	152.6	1.2	1.6	0.2	-	0.1	-	-	38.6	66.7
Superficie	3469.4	17.2	20.8	0.8	-	0.5	-	-	1149.7	1200.4
Cheptel										
Bovins	142.2	0.6	1.0	0.0	-	0.0	-	-	39.0	68.9
Nombre de bovins	6963.8	16.8	38.4	0.5	-	0.1	-	-	3161.4	2349.8
Vaches laitières	46.8	0.0	0.1	-	-	-	-	-	39.0	0.2
Nombre de vaches laitières	1343.0	0.1	1.5	-	-	-	-	-	1231.1	0.2
Ovins	53.4	0.2	0.5	0.0	-	0.0	-	-	6.0	10.9
Nombre d'ovins	7919.2	25.9	79.6	0.1	-	2.5	-	-	476.8	625.1
Caprins	5.6	0.0	0.0	0.0	-	-	-	-	1.1	2.1
Nombre de caprins	16.8	0.0	0.1	0.1	-	-	-	-	2.2	4.2
Porcins	2.6	0.0	0.1	0.0	-	-	-	-	0.8	0.4
Nombre de porcins	1570.2	7.9	9.3	0.0	-	-	-	-	74.1	12.7
Volailles	20.1	0.1	0.3	0.1	-	0.0	-	-	5.6	7.3
Nombre de volailles	12970	70	90	-	-	-	-	-	3090	930

Codes des OTE :

11 : Cereales
 12 : Cultures générales
 20 : Horticulture
 31 : Viticulture
 32 : Fruits et agrumes
 32 : Fruits et agrumes
 33 : Oliveraies
 34 : Cultures permanentes combinées
 41 : Bovins - lait
 42 : Bovins - élevage et viande

43 : Bovins - lait, élevage et viande
 44 : Ovins, Caprins et autres herbivores
 50 : Granivores
 60 : Polyculture
 71 : Polyélevage - herbivores dominants
 72 : Polyélevage - granivores dominants
 81 : Grandes cultures et herbivores
 82 : Culture et élevage - divers

(Data in 1000)

	43	44	50	60	71	72	81	82	total	
5.2	35.7	0.7	0.2	0.1	0.3	4.1	0.2	159.4	159.4	Total number of holdings
3.3	22.4	0.4	0.1	0.1	0.2	2.6	0.1	100.0	100.0	Percentage of total number of holdings
179.5	948.6	8.6	3.9	5.9	10.0	193.6	4.1	4277.6	4277.6	Total AA
4.2	22.2	0.2	0.1	0.1	0.2	4.5	0.1	100.0	100.0	Percentage of total AA
0.0	1.2	0.2	0.0	0.0	0.0	0.0	0.0	3.8	3.8	AA < 1 holdings
0.0	1.5	0.1	0.0	0.0	0.0	0.1	0.0	4.0	4.0	AA
0.1	2.6	0.1	0.1	-	0.0	0.1	0.0	7.5	7.5	1 < 5 holdings
0.3	7.6	0.3	0.2	-	0.0	0.3	0.0	22.3	22.3	AA
0.3	4.8	0.1	0.0	0.0	0.0	0.3	0.0	17.5	17.5	5 < 10 holdings
2.0	27.4	0.4	0.1	0.1	0.1	1.5	0.2	102.9	102.9	AA
0.9	8.2	0.1	0.0	0.0	0.1	0.4	0.0	37.4	37.4	10 < 20 holdings
11.1	95.9	1.4	0.1	0.1	0.6	5.2	0.5	441.7	441.7	AA
2.2	12.1	0.1	0.1	0.0	0.1	1.5	0.1	62.9	62.9	20 < 30 holdings
58.9	302.6	3.0	1.5	1.1	3.1	39.7	1.2	1593.1	1593.1	AA
1.4	5.6	0.0	0.0	0.0	0.1	1.5	0.0	26.6	26.6	30 < 50 holdings
82.8	331.6	2.4	0.6	1.7	5.0	90.3	1.1	1530.3	1530.3	AA
0.2	1.1	0.0	0.0	0.0	0.0	0.4	0.0	3.7	3.7	>= 50 holdings
24.4	182.1	1.0	1.3	3.0	1.2	56.5	1.0	583.3	583.3	AA
116.0	357.9	29.5	4.2	4.9	14.6	105.2	3.6	2393.2	2393.2	Total standard gross margin
4.8	15.0	1.2	0.2	0.2	0.6	4.4	0.2	100.0	100.0	Percentage of total SGM
9.4	48.2	1.7	0.5	0.3	0.8	7.3	0.4	239.5	239.5	Total AWU
3.9	20.1	0.7	0.2	0.1	0.3	3.1	0.2	100.0	100.0	Percentage of total AWU
Labour force										
5.2	35.5	0.6	0.2	0.1	0.3	4.1	0.2	158.8	158.8	Holders (L/01)
2.8	14.4	0.3	0.1	0.1	0.2	2.2	0.1	73.3	73.3	Spouses (L/02)
3.4	13.5	0.3	0.1	0.1	0.2	2.4	0.1	73.0	73.0	Other members of the holders family (L/03)
0.5	3.0	0.9	0.1	0.1	0.2	0.8	0.1	15.0	15.0	Non-family labour (L/04)
11.8	66.4	2.0	0.6	0.4	1.0	9.5	0.5	320.0	320.0	Total labour force (L/01 to L/04)
7.2	33.7	1.3	0.4	0.2	0.6	5.4	0.2	170.3	170.3	Full time workers
4.2	19.8	0.8	0.2	0.1	0.4	3.2	0.1	100.0	100.0	Percentage of full time workers
Land use										
3.0	15.0	0.1	0.2	0.1	0.1	4.1	0.2	73.6	73.6	Arable land Number of holdings
33.3	123.6	1.3	2.7	2.9	1.7	106.0	2.2	806.7	806.7	Area
1.2	3.9	0.0	0.1	0.1	0.0	3.6	0.1	19.9	19.9	Cereals Number of holdings
10.5	23.7	0.2	1.4	1.6	0.6	63.3	1.4	274.2	274.2	Area
0.0	0.1	-	0.1	0.0	0.0	0.0	0.1	0.6	0.6	Permanent crops Number of holdings
0.0	0.0	-	0.2	0.1	0.0	0.0	0.1	1.6	1.6	Area
0.0	0.1	-	0.1	0.0	0.0	0.0	0.1	0.6	0.6	Fruit plantations Number of holdings
0.0	0.0	-	0.2	0.1	0.0	0.0	0.1	1.6	1.6	Area
-	-	-	-	-	-	-	-	-	-	Vineyards Number of holdings
-	-	-	-	-	-	-	-	-	-	Area
5.1	34.2	0.5	0.1	0.1	0.3	3.9	0.2	152.6	152.6	Permanent pasture and meadow Number of holdings
146.2	825.0	7.3	0.9	2.9	8.2	87.6	1.8	3459.4	3459.4	Area
Livestock										
5.2	23.1	0.2	0.1	0.1	0.3	3.7	0.1	142.2	142.2	Bovine animals Number of holdings
374.7	774.0	9.4	1.2	8.9	21.7	203.3	3.5	6963.8	6963.8	Number of bovine animals
5.2	1.8	0.0	-	0.0	0.1	0.4	0.0	46.8	46.8	Dairy cows Number of holdings
70.6	20.4	0.1	-	1.7	5.9	11.2	0.3	1343.0	1343.0	Number of dairy cows
2.2	31.4	0.0	0.0	0.1	0.1	2.0	0.1	53.4	53.4	Sheep Number of holdings
249.3	5921.3	8.0	4.9	15.4	14.1	490.1	6.1	7919.2	7919.2	Number of sheep
0.3	2.0	0.0	-	0.0	0.0	0.1	0.0	5.6	5.6	Goats Number of holdings
1.0	8.8	0.0	-	0.1	0.0	0.2	0.1	16.8	16.8	Number of goats
0.2	0.4	0.3	-	0.1	0.2	0.1	0.0	2.6	2.6	Pigs Number of holdings
38.8	41.0	1059.4	-	25.5	260.6	4.9	36.0	1570.2	1570.2	Number of pigs
1.1	4.5	0.4	0.0	0.1	0.1	0.7	0.1	20.1	20.1	Poultry Number of holdings
780	320	4390	20	250	2580	70	370	12970	12970	Number of poultry

Codes of the farm types :

11 : Cereals
12 : General field cropping
20 : Horticulture
31 : Vineyards
32 : Fruit and citrus fruit
32 : Fruit and citrus fruit
33 : Olives
34 : Various permanent crops combined
41 : Cattle - dairying
42 : Cattle - rearing and fattening

43 : Cattle - dairying, rearing and fattening
44 : Sheep, goats and other grazing livestock
50 : Granivores
60 : Mixed cropping
71 : Mixed livestock, mainly grazing livestock
72 : Mixed livestock, mainly granivores
81 : Field crops and various livestock combined
82 : Various crops and livestock combined

(Données en 1000)

	Total	11	12	20	31	32	33	34	41	42
Nombre total d'exploitations	2488.4	269.0	332.8	32.4	282.9	221.1	364.2	220.2	66.0	20.3
Répartition du nombre d'exploitations selon les OTE (en %)	100.0	10.8	13.4	1.3	11.4	8.9	14.6	8.8	2.7	0.8
SAU totale	14736.1	1798.2	2695.0	67.8	706.5	653.9	719.4	774.4	1067.6	346.6
Répartition de la SAU selon les OTE (en %)	100.0	12.2	18.3	0.5	4.8	4.4	4.9	5.3	7.2	2.4
SAU < 1 exploitations	1369.5	118.0	146.7	24.3	198.6	141.1	278.5	131.4	8.7	4.6
SAU 1 < 5 exploitations	1161.6	115.0	120.6	19.3	143.7	118.7	220.0	122.2	9.0	4.7
SAU 5 < 10 exploitations	445.3	59.6	61.7	4.3	41.8	40.0	51.4	44.3	10.2	3.2
SAU 10 < 20 exploitations	1230.0	163.8	171.2	11.8	115.5	110.7	137.7	122.1	29.9	9.7
SAU 20 < 30 exploitations	308.9	41.3	50.4	2.3	26.2	24.4	22.6	25.2	13.4	4.2
SAU 30 < 50 exploitations	1705.7	227.1	284.3	12.2	142.4	131.1	121.8	137.6	76.8	24.0
SAU >= 50 exploitations	190.8	26.9	37.9	1.1	11.4	10.6	7.3	12.0	14.9	3.0
MBS totale	2092.2	297.3	419.5	11.6	121.5	113.2	77.8	126.3	168.9	33.9
Répartition des MBS selon les OTE (en %)	100.0	14.2	20.1	0.6	6.0	5.6	3.6	6.1	8.1	1.6
UTA totale	118.3	15.7	25.1	0.3	3.7	3.9	3.3	6.0	13.9	3.4
Répartition des UTA selon les OTE (en %)	100.0	13.3	21.3	0.3	3.1	3.3	2.8	5.1	11.7	2.9
Main d'oeuvre										
Exploitants (L/01)	2475.3	267.8	331.2	32.4	281.4	220.0	363.7	219.5	65.5	19.9
Conjoints (L/02)	1085.3	90.1	149.2	19.9	123.8	75.3	150.0	106.0	40.4	9.8
Autres membres de la famille (L/03)	1129.0	73.0	147.9	24.0	141.0	103.4	130.8	113.0	68.5	11.6
Main d'oeuvre non-familiale (L/04)	72.2	4.5	10.7	4.5	6.8	4.3	2.7	6.0	5.8	2.2
Main d'oeuvre totale (L/01 à L/04)	4761.8	435.4	639.0	80.7	553.1	403.0	647.2	444.5	180.1	43.5
Personnes à temps complet	588.3	30.6	77.0	34.9	44.9	38.3	14.9	35.8	80.9	15.5
Répartition des personnes à temps complet selon les OTE (en %)	100.0	5.2	13.1	5.9	7.6	6.5	2.5	6.1	13.8	2.6
Occupation du sol										
Terres arables	1462.4	269.0	332.7	32.4	73.3	42.2	65.6	94.7	46.4	12.8
Superficie	8063.8	1701.0	2490.4	53.6	135.3	98.0	88.7	198.9	523.0	113.4
Cereales	925.0	269.0	169.4	4.0	37.2	17.1	25.3	43.2	28.0	6.5
Superficie	4063.3	1477.6	979.4	9.2	62.7	42.2	29.6	87.4	115.3	30.5
Cultures permanentes	1688.0	59.6	111.8	12.0	282.9	221.1	364.2	220.2	15.5	3.6
Superficie	2688.1	21.7	88.4	9.8	529.3	506.8	577.6	496.1	8.8	3.0
Arbres fruitiers	412.6	3.7	14.3	3.0	16.7	153.0	33.6	102.3	3.3	0.8
Superficie	569.3	1.4	13.0	2.9	9.0	329.5	21.6	100.7	2.0	0.7
Vignes	954.6	43.3	71.6	3.7	282.9	37.8	57.8	175.4	11.3	2.2
Superficie	895.3	10.0	37.9	1.8	483.1	19.1	18.3	151.1	4.6	1.0
Prairies permanentes et pâturages	577.7	27.6	30.2	1.8	37.9	24.9	23.3	32.3	41.8	14.0
Superficie	3917.8	70.5	105.0	3.7	35.8	46.3	46.3	71.5	534.3	229.8
Cheptel										
Bovins	267.3	10.9	13.0	0.5	6.1	4.1	2.0	5.6	66.0	20.3
Nombre de bovins	7591.3	82.2	178.1	6.0	32.5	34.2	11.1	32.6	2730.7	1604.0
Vaches laitières	143.1	1.7	3.5	0.1	1.7	1.8	0.6	2.2	66.0	0.1
Nombre de vaches laitières	2298.0	6.3	22.9	1.3	5.8	9.5	1.4	6.4	1534.6	0.2
Ovins	150.4	5.8	9.2	0.4	1.5	1.3	3.5	5.9	4.7	1.4
Nombre d'ovins	10389.0	119.7	185.6	7.7	13.1	22.7	48.5	74.3	79.5	38.2
Caprins	78.6	3.2	3.7	0.2	1.4	1.6	3.8	5.8	3.5	1.2
Nombre de caprins	1321.4	21.1	34.8	0.9	8.8	10.6	29.5	27.1	26.2	18.7
Porcins	285.7	19.9	42.4	1.0	13.0	7.5	15.5	14.3	16.6	3.5
Nombre de porcins	8396.3	60.6	199.2	7.2	30.9	20.8	22.4	48.1	89.4	35.9
Volailles	606.4	67.8	95.1	2.4	41.7	25.3	33.3	46.4	34.3	6.5
Nombre de volailles	149830	1780	3730	160	1480	860	650	970	820	590

Codes des OTE :

11 : Cereales
 12 : Cultures générales
 20 : Horticulture
 31 : Viticulture
 32 : Fruits et agrumes
 32 : Fruits et agrumes
 33 : Oliveraies
 34 : Cultures permanentes combinées
 41 : Bovins - lait
 42 : Bovins - élevage et viande

43 : Bovins - lait, élevage et viande
 44 : Ovins, Caprins et autres herbivores
 50 : Granivores
 60 : Polyculture
 71 : Polyélevage - herbivores dominants
 72 : Polyélevage - granivores dominants
 81 : Grandes cultures et herbivores
 82 : Culture et élevage - divers

(Data in 1000)

	43	44	50	60	71	72	81	82	total	
	10.9	182.8	11.0	280.8	30.2	9.3	62.8	57.7	2488.4	Total number of holdings
	0.4	7.3	0.4	11.3	1.2	0.4	2.5	2.3	100.0	Percentage of total number of holdings
	167.4	2339.7	73.6	1566.9	342.2	57.2	959.7	336.1	14736.1	Total AA
	1.1	15.9	0.5	10.6	2.3	0.4	6.5	2.3	100.0	Percentage of total AA
	1.4	102.8	6.5	126.0	7.5	5.5	11.5	30.5	1369.5	AA < 1 holdings
	1.5	82.8	3.1	131.3	8.6	3.3	12.4	26.5	1161.6	AA 1 < 5 holdings
	1.3	28.8	1.2	66.0	5.5	1.0	9.9	10.4	445.3	AA 5 < 10 holdings
	3.8	76.6	3.3	186.4	16.4	2.4	28.2	28.8	1230.0	AA 10 < 20 holdings
	2.3	18.2	1.3	44.7	6.5	1.5	13.8	8.0	308.9	AA 20 < 30 holdings
	13.0	100.2	7.2	246.6	36.6	7.4	80.1	43.1	1705.7	AA 30 < 50 holdings
	2.4	11.0	1.0	27.4	5.4	0.8	12.7	4.2	190.8	AA >= 50 holdings
	27.8	119.6	10.8	297.9	61.1	9.0	141.4	47.1	2092.2	Total standard gross margin
	2.6	10.5	0.7	12.5	3.6	0.2	9.6	3.2	118.3	Percentage of total SGM
	66.5	266.2	15.9	294.1	86.7	5.6	233.0	75.2	2850.4	Total AWU
	0.8	7.6	0.3	3.1	1.3	0.2	4.1	1.1	41.8	Percentage of total AWU
	41.3	463.6	15.2	182.7	78.2	10.4	241.2	61.0	2494.5	Labour force
	0.1	3.9	0.1	1.1	0.3	0.1	1.2	0.3	13.9	Holders (L/01)
	13.5	1230.8	18.2	227.8	54.7	19.2	223.6	54.5	3201.9	Spouses (L/02)
	253.7	810.3	499.8	1847.0	282.5	117.7	727.4	361.6	18969.7	Other members of the holders family (L/03)
	1.3	4.3	2.6	9.7	1.5	0.6	3.8	1.9	100.0	Non-family labour (L/04)
	20.5	99.6	17.3	243.1	42.1	8.6	80.9	44.9	1836.7	Total labour force (L/01 to L/04)
	1.1	5.4	0.9	13.2	2.3	0.5	4.4	2.4	100.0	Full time workers
	10.9	180.1	10.0	280.0	30.2	9.2	62.4	57.1	2475.3	Percentage of full time workers
	6.9	58.5	4.5	160.8	19.7	3.7	35.4	27.8	1085.3	Land use
	12.4	53.4	5.3	143.8	25.0	6.1	42.1	25.9	1129.0	Arable land Number of holdings
	0.6	6.4	5.7	5.5	0.7	1.0	3.0	1.8	72.2	Arable land Area
	30.6	298.4	25.6	590.1	75.6	19.9	142.9	112.6	4761.8	Cereals Number of holdings
	12.9	38.2	10.6	69.1	20.2	4.3	41.7	18.4	588.3	Cereals Area
	2.2	6.5	1.8	11.7	3.4	0.7	7.1	3.1	100.0	Permanent crops Number of holdings
	8.8	44.9	6.4	277.8	28.4	5.1	62.5	27.2	1462.4	Permanent crops Area
	108.8	375.7	61.7	1051.7	191.1	32.9	661.0	115.5	8063.8	Fruit plantations Number of holdings
	6.0	19.2	4.0	202.3	22.9	3.2	52.0	15.6	925.0	Fruit plantations Area
	30.3	87.7	41.7	568.7	85.9	14.8	349.8	49.5	4063.3	Vineyards Number of holdings
	3.1	21.9	2.1	272.4	25.3	3.2	18.0	51.3	1688.0	Vineyards Area
	2.1	15.8	3.0	329.3	25.9	2.0	11.3	57.3	2688.1	Permanent pasture and meadow Number of holdings
	0.8	4.8	0.6	55.2	5.7	0.3	1.7	12.9	412.6	Permanent pasture and meadow Area
	0.5	2.9	0.8	59.9	7.2	0.5	1.2	15.7	569.3	Livestock
	2.0	11.6	1.4	187.9	16.7	2.2	14.5	32.5	954.6	Bovine animals Number of holdings
	0.9	3.5	1.4	130.5	7.7	0.9	5.4	18.0	895.3	Bovine animals Number of bovine animals
	5.9	170.7	3.6	64.4	17.2	5.8	39.6	36.9	577.7	Dairy cows Number of holdings
	56.2	1945.0	8.7	173.0	123.6	21.8	284.5	161.8	3917.8	Dairy cows Number of dairy cows
	10.9	17.7	0.8	34.5	19.8	2.2	36.8	16.2	267.3	Sheep Number of holdings
	598.0	341.4	19.4	283.7	394.1	90.9	891.6	260.9	7591.3	Sheep Number of sheep
	10.9	6.5	0.2	8.1	12.1	1.2	18.2	8.4	143.1	Goats Number of holdings
	198.4	50.8	5.9	36.1	114.0	25.3	210.2	69.0	2298.0	Goats Number of goats
	0.9	46.6	0.2	28.8	11.5	2.9	17.2	8.7	150.4	Pigs Number of holdings
	17.2	7253.9	7.3	443.5	598.3	64.3	1107.6	307.7	10389.0	Pigs Number of pigs
	0.6	18.9	0.1	17.2	4.7	1.1	7.7	3.9	78.6	Poultry Number of holdings
	4.2	750.0	1.7	116.2	92.2	11.6	110.7	57.5	1321.4	Poultry Number of poultry
	3.8	18.4	6.9	69.2	14.9	6.3	19.1	13.5	285.7	
	45.7	131.8	5595.8	329.2	201.4	821.6	78.2	678.0	8396.3	
	5.8	38.3	5.8	123.8	19.7	6.8	31.2	22.5	606.4	
	150	650	104450	6160	1960	10530	860	14040	149830	

Codes of the farm types :

11 : Cereals
12 : General field cropping
20 : Horticulture
31 : Vineyards
32 : Fruit and citrus fruit
32 : Fruit and citrus fruit
33 : Olives
34 : Various permanent crops combined
41 : Cattle - dairying
42 : Cattle - rearing and fattening

43 : Cattle - dairying, rearing and fattening
44 : Sheep, goats and other grazing livestock
50 : Granivores
60 : Mixed cropping
71 : Mixed livestock, mainly grazing livestock
72 : Mixed livestock, mainly granivores
81 : Field crops and various livestock combined
82 : Various crops and livestock combined

Luxembourg
Les principaux résultats par orientation technico-économique et classes de dimension économique
1993

Classe de dimension économique (en UDE) : total

(Données en 1000)



	Total	11	12	20	31	32	33	34	41	42
Nombre total d'exploitations	3.40	0.11	0.07	0.04	0.61	0.01	-	0.01	1.32	0.32
Répartition du nombre d'exploitations selon les OTE (en %)	100.00	3.24	2.06	1.18	17.94	0.29	-	0.29	38.82	9.41
SAU totale	127.21	1.60	2.06	0.05	1.88	0.07	-	0.07	82.43	9.37
Répartition de la SAU selon les OTE (en %)	100.00	1.26	1.62	0.04	1.48	0.06	-	0.06	64.80	7.37
SAU < 1 exploitations	0.50	0.01	-	0.03	0.33	-	-	0.01	-	0.02
SAU < 1 SAU	0.40	0.01	-	0.02	0.23	-	-	-	-	0.02
1 < 5 exploitations	0.27	0.01	-	-	0.13	-	-	-	-	0.02
1 < 5 SAU	0.78	0.02	-	-	0.37	-	-	-	-	0.05
5 < 10 exploitations	0.31	0.03	0.01	-	0.12	-	-	-	0.01	0.04
5 < 10 SAU	1.70	0.15	0.05	-	0.61	-	-	-	0.05	0.24
10 < 20 exploitations	0.29	0.04	0.02	-	0.03	-	-	-	0.02	0.06
10 < 20 SAU	3.37	0.49	0.19	-	0.30	-	-	-	0.28	0.69
20 < 30 exploitations	0.57	0.03	0.02	-	0.01	-	-	-	0.21	0.10
20 < 30 SAU	15.83	0.65	0.60	-	0.18	-	-	-	6.46	2.63
30 < 50 exploitations	1.28	-	0.02	-	-	-	-	-	0.97	0.07
30 < 50 SAU	81.72	-	0.84	-	-	-	-	-	62.13	4.21
>= 50 exploitations	0.18	-	-	-	-	-	-	-	0.11	0.01
>= 50 SAU	23.42	-	-	-	-	-	-	-	13.51	1.53
MBS totale	98.75	0.40	0.93	0.60	11.12	0.21	-	0.63	63.45	3.22
Répartition des MBS selon les OTE (en %)	100.00	0.41	0.94	0.61	11.26	0.21	-	0.64	64.25	3.26
UTA totale	5.80	0.09	0.07	0.16	0.87	0.01	-	0.10	2.87	0.41
Répartition des UTA selon les OTE (en %)	100.00	1.55	1.21	2.76	15.00	0.17	-	1.72	49.48	7.07
Main d'oeuvre										
Exploitants (L/01)	3.36	0.11	0.07	0.04	0.60	0.01	-	0.01	1.30	0.31
Conjoints (L/02)	1.92	0.04	0.02	0.02	0.35	-	-	0.01	0.91	0.15
Autres membres de la famille (L/03)	1.99	0.04	0.03	0.02	0.20	-	-	0.01	1.11	0.14
Main d'oeuvre non-familiale (L/04)	0.63	-	-	0.10	0.12	-	-	0.08	0.20	0.02
Main d'oeuvre totale (L/01 à L/04)	7.90	0.19	0.13	0.18	1.27	0.02	-	0.11	3.52	0.62
Personnes à temps complet	3.35	0.03	0.03	0.14	0.46	0.01	-	0.09	1.84	0.16
Répartition des personnes à temps complet selon les OTE (en %)	100.00	0.90	0.90	4.18	13.73	0.30	-	2.69	54.93	4.78
Occupation du sol										
Terres arables										
Nombre d'exploitations	2.56	0.11	0.07	0.04	0.14	-	-	0.01	1.30	0.23
Superficie	57.50	1.22	1.64	0.03	0.22	-	-	-	35.66	2.84
Cereales										
Nombre d'exploitations	2.25	0.11	0.07	-	0.03	-	-	-	1.24	0.18
Superficie	29.52	1.07	0.90	-	0.12	-	-	-	17.20	1.42
Cultures permanentes										
Nombre d'exploitations	0.68	-	-	0.01	0.61	0.01	-	0.01	0.01	-
Superficie	1.44	-	-	-	1.31	0.03	-	0.05	0.01	-
Arbres fruitiers										
Nombre d'exploitations	0.06	-	-	-	0.04	0.01	-	-	-	-
Superficie	0.05	-	-	-	0.01	0.03	-	-	-	-
Vignes										
Nombre d'exploitations	0.65	-	-	-	0.61	-	-	0.01	0.01	-
Superficie	1.32	-	-	-	1.29	-	-	-	0.01	-
Prairies permanentes et pâturages										
Nombre d'exploitations	2.69	0.06	0.05	0.01	0.10	-	-	-	1.32	0.31
Superficie	68.19	0.37	0.42	0.02	0.33	-	-	-	46.73	6.53
Cheptel										
Bovins										
Nombre d'exploitations	2.31	0.03	0.03	-	0.02	-	-	-	1.32	0.32
Nombre de bovins	208.88	0.20	0.79	-	0.35	-	-	-	149.29	20.26
Vaches laitières										
Nombre d'exploitations	1.55	-	-	-	-	-	-	-	1.32	-
Nombre de vaches laitières	50.18	-	-	-	-	-	-	-	44.53	-
Ovins										
Nombre d'exploitations	0.24	0.01	-	-	0.01	-	-	-	0.04	0.01
Nombre d'ovins	6.78	0.06	-	-	0.21	-	-	-	0.51	0.13
Caprins										
Nombre d'exploitations	0.09	-	-	-	-	-	-	-	0.03	0.01
Nombre de caprins	0.51	-	-	-	-	-	-	-	0.11	0.04
Porcins										
Nombre d'exploitations	0.50	-	0.01	-	0.01	-	-	-	0.21	0.02
Nombre de porcins	71.80	-	0.42	-	0.01	-	-	-	12.20	0.36
Volailles										
Nombre d'exploitations	1.18	0.05	0.02	-	0.07	-	-	-	0.51	0.12
Nombre de volailles	70	-	-	-	-	-	-	-	10	-

Codes des OTE :

11 : Cereales
 12 : Cultures générales
 20 : Horticulture
 31 : Viticulture
 32 : Fruits et agrumes
 32 : Fruits et agrumes
 33 : Oliveraies
 34 : Cultures permanentes combinées
 41 : Bovins - lait
 42 : Bovins - élevage et viande

43 : Bovins - lait, élevage et viande
 44 : Ovins, Caprins et autres herbivores
 50 : Granivores
 60 : Polyculture
 71 : Polyélevage - herbivores dominants
 72 : Polyélevage - granivores dominants
 81 : Grandes cultures et herbivores
 82 : Culture et élevage - divers

(Data in 1000)

	43	44	50	60	71	72	81	82	total	
	0.10	0.22	0.06	0.03	0.10	0.05	0.28	0.06	3.40	Total number of holdings
	2.94	6.47	1.76	0.88	2.94	1.47	8.24	1.76	100.00	Percentage of total number of holdings
	6.85	1.67	0.67	0.77	5.10	1.96	11.26	1.33	127.21	Total AA
	5.38	1.31	0.53	0.61	4.01	1.54	8.85	1.05	100.00	Percentage of total AA
	-	0.04	0.03	-	0.01	-	-	0.02	0.50	AA < 1 holdings
	-	0.06	0.01	-	0.01	-	-	0.01	0.40	AA
	-	0.06	0.01	0.01	0.01	-	0.01	0.01	0.27	1 - 5 holdings
	-	0.18	0.02	0.02	0.02	-	0.03	0.02	0.78	AA
	-	0.06	-	0.01	0.01	-	0.01	0.01	0.31	5 - 10 holdings
	-	0.31	-	0.04	0.03	-	0.09	0.05	1.70	AA
	0.01	0.03	-	0.01	0.01	0.01	0.04	0.01	0.29	10 - 20 holdings
	0.07	0.34	-	0.07	0.10	0.07	0.53	0.09	3.37	AA
	0.01	0.02	0.01	0.01	0.02	0.01	0.12	0.01	0.57	20 - 30 holdings
	0.31	0.57	0.24	0.11	0.48	0.25	3.11	0.20	15.83	AA
	0.06	-	0.01	0.01	0.05	0.03	0.07	0.01	1.28	30 - 50 holdings
	3.71	-	0.33	0.40	3.15	1.39	4.05	0.85	81.72	AA
	0.02	-	-	-	0.01	-	0.02	-	0.18	>= 50 holdings
	2.76	-	-	-	1.31	-	3.45	-	23.42	AA
	4.79	0.55	0.87	0.50	3.75	1.68	5.18	0.88	98.75	Total standard gross margin
	4.85	0.55	0.88	0.51	3.80	1.70	5.25	0.89	100.00	Percentage of total SGM
	0.21	0.13	0.06	0.07	0.19	0.09	0.39	0.07	5.80	Total AWU
	3.62	2.24	1.03	1.21	3.28	1.55	6.72	1.21	100.00	Percentage of total AWU
										Labour force
	0.10	0.21	0.06	0.03	0.10	0.05	0.28	0.06	3.36	Holders (L/01)
	0.07	0.06	0.02	0.02	0.06	0.03	0.15	0.03	1.92	Spouses (L/02)
	0.07	0.04	0.02	0.02	0.08	0.03	0.15	0.03	1.99	Other members of the holders family (L/03)
	0.02	-	-	-	0.02	0.01	0.01	0.01	0.63	Non-family labour (L/04)
	0.25	0.32	0.10	0.10	0.26	0.11	0.58	0.12	7.90	Total labour force (L/01 to L/04)
	0.13	0.02	0.02	0.05	0.11	0.05	0.18	0.03	3.35	Full time workers
	3.88	0.60	0.60	1.49	3.28	1.49	5.37	0.90	100.00	Percentage of full time workers
										Land use
	0.09	0.06	0.02	0.03	0.10	0.04	0.28	0.05	2.56	Arable land
	3.48	0.29	0.40	0.48	2.89	0.98	6.48	0.87	57.50	Area
	0.09	0.05	0.02	0.03	0.09	0.04	0.27	0.03	2.25	Cereals
	1.70	0.17	0.30	0.29	1.54	0.58	3.73	0.49	29.52	Area
	-	-	-	0.01	-	-	-	0.01	0.68	Permanent crops
	-	-	-	0.01	-	-	-	0.02	1.44	Area
	-	-	-	-	-	-	-	-	0.06	Fruit plantations
	-	-	-	-	-	-	-	-	0.05	Area
	-	-	-	-	-	-	-	0.01	0.65	Vineyards
	-	-	-	-	-	-	-	0.01	1.32	Area
	0.10	0.21	0.04	0.03	0.10	0.05	0.28	0.04	2.69	Permanent pasture and meadow
	3.36	1.37	0.27	0.27	2.20	0.98	4.78	0.44	68.19	Area
										Livestock
	0.10	0.05	0.01	0.02	0.09	0.04	0.26	0.02	2.31	Bovine animals
	12.00	1.00	0.25	0.43	7.24	3.10	13.13	0.81	208.88	Number of bovine animals
	0.10	-	-	-	0.05	0.01	0.06	-	1.55	Dairy cows
	2.43	-	-	-	1.49	0.33	1.32	-	50.18	Number of dairy cows
	0.01	0.10	0.01	-	0.02	0.01	0.02	0.01	0.24	Sheep
	0.09	4.78	0.14	-	0.23	0.10	0.22	0.09	6.78	Number of sheep
	-	0.03	-	-	0.01	-	0.01	-	0.09	Goats
	-	0.23	-	-	0.03	-	0.03	-	0.51	Number of goats
	0.04	0.01	0.04	0.01	0.07	0.04	0.04	0.02	0.50	Pigs
	5.50	0.12	15.56	0.29	14.88	15.30	1.14	5.02	71.80	Number of pigs
	0.03	0.10	0.04	0.02	0.05	0.02	0.12	0.02	1.18	Poultry
	-	-	10	-	10	10	-	10	70	Number of poultry

Codes of the farm types :

11: Cereals
12: General field cropping
20: Horticulture
31: Vineyards
32: Fruit and citrus fruit
32: Fruit and citrus fruit
33: Olives
34: Various permanent crops combined
41: Cattle - dairying
42: Cattle - rearing and fattening

43: Cattle - dairying, rearing and fattening
44: Sheep, goats and other grazing livestock
50: Granivores
60: Mixed cropping
71: Mixed livestock, mainly grazing livestock
72: Mixed livestock, mainly granivores
81: Field crops and various livestock combined
82: Various crops and livestock combined

Nederland

Les principaux résultats par orientation technico-économique et classes de dimension économique

1993

Classe de dimension économique (en UDE) : total



(Données en 1000)

	Total	11	12	20	31	32	33	34	41	42
Nombre total d'exploitations	119.7	0.4	14.1	16.8	-	2.9	-	3.0	32.8	4.2
Répartition du nombre d'exploitations selon les OTE (en %)	100.0	0.4	11.8	14.0	-	2.4	-	2.5	27.4	3.5
SAU totale	2014.8	9.3	493.3	63.4	-	25.6	-	11.6	899.0	33.4
Répartition de la SAU selon les OTE (en %)	100.0	0.5	24.5	3.1	-	1.3	-	0.6	44.6	1.7
SAU < 1 exploitations	21.9	-	0.1	10.2	-	0.6	-	1.6	0.1	0.9
SAU	19.6	-	0.1	9.6	-	0.7	-	1.6	0.1	0.6
1 < 5 exploitations	13.2	0.0	0.7	2.8	-	0.4	-	0.6	0.3	0.9
SAU	38.1	0.1	2.3	7.6	-	1.2	-	1.7	1.0	2.6
5 < 10 exploitations	18.6	0.2	1.9	1.8	-	0.6	-	0.4	1.3	1.1
SAU	106.2	1.1	11.1	9.9	-	3.1	-	2.4	7.8	6.4
10 < 20 exploitations	21.1	0.1	2.3	1.2	-	0.8	-	0.2	5.5	0.8
SAU	242.8	1.3	25.9	13.3	-	9.6	-	2.3	68.5	9.1
20 < 30 exploitations	33.1	0.0	4.5	0.7	-	0.4	-	0.1	20.2	0.4
SAU	851.3	1.0	122.2	15.6	-	9.2	-	2.4	530.7	9.9
30 < 50 exploitations	11.1	0.1	4.2	0.1	-	0.0	-	0.0	5.2	0.1
SAU	610.9	4.0	244.6	6.3	-	1.8	-	1.0	272.1	3.0
>= 50 exploitations	0.9	0.0	0.5	0.0	-	-	-	-	0.2	0.0
SAU	145.9	1.9	87.1	1.1	-	-	-	-	18.8	1.6
MBS totale	8273.6	7.9	801.0	2185.0	-	182.7	-	235.2	2831.1	109.9
Répartition des MBS selon les OTE (en %)	100.0	0.1	9.7	26.4	-	2.2	-	2.8	34.2	1.3
UTA totale	224.4	0.3	18.7	66.2	-	5.2	-	8.8	60.6	5.0
Répartition des UTA selon les OTE (en %)	100.0	0.1	8.3	29.5	-	2.3	-	3.9	27.0	2.2
Main d'oeuvre										
Exploitants (L/01)	116.5	0.4	13.7	15.5	-	2.8	-	2.7	32.7	4.1
Conjoints (L/02)	51.1	0.1	4.5	8.0	-	1.3	-	1.1	17.5	1.6
Autres membres de la famille (L/03)	60.8	0.1	6.0	11.2	-	1.7	-	1.1	23.1	1.1
Main d'oeuvre non-familiale (L/04)	61.3	0.1	2.9	40.0	-	0.8	-	5.4	3.3	0.5
Main d'oeuvre totale (L/01 à L/04)	289.7	0.7	27.1	74.7	-	6.7	-	10.3	76.6	7.3
Personnes à temps complet	151.6	0.2	12.8	44.4	-	3.1	-	6.4	45.7	2.8
Répartition des personnes à temps complet selon les OTE (en %)	100.0	0.1	8.4	29.3	-	2.0	-	4.2	30.1	1.8
Occupation du sol										
Terres arables										
Nombre d'exploitations	78.3	0.4	14.1	16.2	-	0.9	-	1.4	19.8	2.0
Superficie	928.5	9.1	479.4	59.0	-	3.7	-	2.4	156.9	11.3
Cereales										
Nombre d'exploitations	18.9	0.4	10.4	0.7	-	0.2	-	0.1	1.1	0.1
Superficie	183.4	7.5	133.0	2.5	-	1.2	-	0.4	4.4	0.4
Cultures permanentes										
Nombre d'exploitations	9.0	-	0.2	0.8	-	2.9	-	3.0	0.2	0.0
Superficie	33.5	-	0.3	0.3	-	20.6	-	8.6	0.3	0.0
Arbres fruitiers										
Nombre d'exploitations	4.9	-	0.1	0.3	-	2.9	-	0.1	0.2	0.0
Superficie	24.2	-	0.2	0.2	-	20.5	-	0.4	0.2	0.0
Vignes										
Nombre d'exploitations	-	-	-	-	-	-	-	-	-	-
Superficie	-	-	-	-	-	-	-	-	-	-
Prairies permanentes et pâturages										
Nombre d'exploitations	82.5	0.1	4.6	2.9	-	0.5	-	0.3	32.4	3.6
Superficie	1052.8	0.2	13.6	4.1	-	1.3	-	0.6	741.8	22.0
Cheptel										
Bovins										
Nombre d'exploitations	60.2	0.0	1.6	0.3	-	0.1	-	0.1	32.8	4.2
Nombre de bovins	4796.8	0.2	34.1	5.2	-	2.9	-	1.8	3182.0	714.9
Vaches laitières										
Nombre d'exploitations	40.5	-	0.2	0.0	-	0.0	-	-	32.8	0.1
Nombre de vaches laitières	1746.7	-	1.9	0.5	-	0.1	-	-	1592.0	0.1
Ovins										
Nombre d'exploitations	25.4	0.0	1.3	0.5	-	0.1	-	0.0	8.2	0.5
Nombre d'ovins	1916.3	0.5	58.3	12.9	-	2.4	-	0.9	561.7	14.3
Caprins										
Nombre d'exploitations	2.8	-	0.1	0.1	-	0.0	-	0.0	0.9	0.1
Nombre de caprins	56.8	-	0.7	0.4	-	0.0	-	0.1	5.4	0.3
Porcins										
Nombre d'exploitations	26.9	-	0.4	0.1	-	0.1	-	0.1	8.2	0.3
Nombre de porcins	14964.5	-	90.7	36.0	-	13.2	-	17.9	1848.0	40.0
Volailles										
Nombre d'exploitations	5.7	-	0.2	0.1	-	0.0	-	0.0	0.9	0.1
Nombre de volailles	98430	-	1750	160	-	100	-	40	3200	220

Codes des OTE :

- 11 : Cereales
- 12 : Cultures générales
- 20 : Horticulture
- 31 : Viticulture
- 32 : Fruits et agrumes
- 32 : Fruits et agrumes
- 33 : Oliveraies
- 34 : Cultures permanentes combinées
- 41 : Bovins - lait
- 42 : Bovins - élevage et viande

- 43 : Bovins - lait, élevage et viande
- 44 : Ovins, Caprins et autres herbivores
- 50 : Granivores
- 60 : Polyculture
- 71 : Polyélevage - herbivores dominants
- 72 : Polyélevage - granivores dominants
- 81 : Grandes cultures et herbivores
- 82 : Culture et élevage - divers

(Data in 1000)

	43	44	50	60	71	72	81	82	total	
	1.7	19.3	11.1	2.7	0.7	4.9	3.3	1.9	119.7	Total number of holdings
	1.4	16.1	9.3	2.2	0.6	4.1	2.7	1.6	100.0	Percentage of total number of holdings
	26.4	181.3	48.2	52.2	16.7	53.7	70.8	29.9	2014.8	Total AA
	1.3	9.0	2.4	2.6	0.8	2.7	3.5	1.5	100.0	Percentage of total AA
	0.1	2.0	5.2	0.3	0.0	0.5	0.0	0.2	21.9	AA < 1 holdings
	0.1	2.2	3.6	0.3	0.0	0.5	0.0	0.2	19.6	AA
	0.2	4.0	1.8	0.3	0.1	0.6	0.2	0.2	13.2	1 < 5 holdings
	0.6	12.0	4.9	0.8	0.2	1.8	0.7	0.7	38.1	AA
	0.4	6.2	2.0	0.4	0.1	1.1	0.8	0.4	18.6	5 < 10 holdings
	2.0	35.0	11.4	2.4	0.7	6.1	4.7	2.1	106.2	AA
	0.4	4.4	1.6	0.5	0.2	1.7	0.8	0.4	21.1	10 < 20 holdings
	5.0	48.3	17.8	6.4	2.1	19.2	9.5	4.6	242.8	AA
	0.6	2.3	0.4	0.8	0.2	1.0	0.9	0.6	33.1	20 < 30 holdings
	13.4	53.1	9.3	19.3	5.4	22.8	23.2	13.8	851.3	AA
	0.1	0.3	0.0	0.3	0.1	0.1	0.4	0.1	11.1	30 < 50 holdings
	4.7	15.9	1.2	17.6	4.3	3.0	24.2	7.2	610.9	AA
	-	0.0	-	0.0	0.0	-	0.1	0.0	0.9	>= 50 holdings
	-	14.7	-	5.5	4.1	-	8.4	1.4	145.9	AA
	78.7	378.2	729.6	181.2	40.7	281.6	123.5	107.4	8273.6	Total standard gross margin
	1.0	4.6	8.8	2.2	0.5	3.4	1.5	1.3	100.0	Percentage of total SGM
	2.6	17.2	18.0	5.9	1.2	7.9	3.8	2.9	224.4	Total AWU
	1.2	7.7	8.0	2.6	0.5	3.5	1.7	1.3	100.0	Percentage of total AWU
										Labour force
	1.7	19.0	10.6	2.6	0.7	4.9	3.2	1.8	116.5	Holders (L/01)
	0.8	4.7	5.5	1.2	0.3	2.6	1.0	0.9	51.1	Spouses (L/02)
	0.8	3.9	4.7	1.6	0.4	2.7	1.3	1.0	60.8	Other members of the holders family (L/03)
	0.1	1.7	3.6	1.7	0.1	0.5	0.3	0.3	61.3	Non-family labour (L/04)
	3.4	29.3	24.5	7.1	1.6	10.7	5.8	4.0	289.7	Total labour force (L/01 to L/04)
	1.6	8.3	11.9	4.0	0.8	5.2	2.4	1.9	151.6	Full time workers
	1.2	5.5	7.8	2.6	0.5	3.4	1.6	1.2	100.0	Percentage of full time workers
										Land use
	1.0	5.0	5.8	2.6	0.7	3.3	3.3	1.6	78.3	Arable land Number of holdings
	7.1	18.6	32.8	46.3	7.9	20.3	50.7	22.9	928.5	Area
	0.1	0.8	1.0	1.3	0.2	0.4	1.5	0.6	18.9	Cereals Number of holdings
	0.4	2.6	4.1	9.2	1.0	1.3	10.7	4.6	183.4	Area
	0.0	0.2	0.1	1.0	0.1	0.1	0.0	0.5	9.0	Permanent crops Number of holdings
	0.0	0.1	0.1	2.0	0.2	0.1	0.0	0.9	33.5	Area
	0.0	0.2	0.1	0.5	0.1	0.1	0.0	0.4	4.9	Fruit plantations Number of holdings
	0.0	0.1	0.1	1.5	0.2	0.1	0.0	0.8	24.2	Area
	-	-	-	-	-	-	-	-	-	Vineyards Number of holdings
	-	-	-	-	-	-	-	-	-	Area
	1.6	19.0	7.2	1.0	0.6	4.7	2.9	1.1	82.5	Permanent pasture and meadow Number of holdings
	19.3	162.5	15.3	4.0	8.6	33.2	20.0	6.1	1052.8	Area
										Livestock
	1.7	10.1	2.1	0.5	0.6	3.7	2.0	0.5	60.2	Bovine animals Number of holdings
	170.9	240.5	51.4	15.1	38.3	224.1	90.8	24.7	4795.8	Number of bovine animals
	1.7	2.1	0.3	0.1	0.3	2.1	0.8	0.2	40.5	Dairy cows Number of holdings
	27.3	29.4	2.3	1.5	9.8	55.8	19.8	6.1	1746.7	Number of dairy cows
	0.3	9.9	2.2	0.3	0.1	1.1	0.6	0.4	25.4	Sheep Number of holdings
	19.4	998.0	80.0	15.2	10.2	72.4	51.0	19.2	1916.3	Number of sheep
	0.0	1.1	0.3	0.0	0.0	0.1	0.1	0.0	2.8	Goats Number of holdings
	0.4	44.1	1.8	0.3	0.2	2.6	0.3	0.3	56.8	Number of goats
	0.4	1.6	9.1	0.4	0.5	4.5	0.2	1.1	26.9	Pigs Number of holdings
	104.2	193.0	9459.9	119.8	109.5	2328.3	17.8	576.2	14954.5	Number of pigs
	0.1	0.4	2.7	0.1	0.1	0.7	0.1	0.3	5.7	Poultry Number of holdings
	290	400	76950	990	320	9190	70	4760	98430	Number of poultry

Codes of the farm types :

11 : Cereals
12 : General field cropping
20 : Horticulture
31 : Vineyards
32 : Fruit and citrus fruit
32 : Fruit and citrus fruit
33 : Olives
34 : Various permanent crops combined
41 : Cattle - dairying
42 : Cattle - rearing and fattening

43 : Cattle - dairying, rearing and fattening
44 : Sheep, goats and other grazing livestock
50 : Granivores
60 : Mixed cropping
71 : Mixed livestock, mainly grazing livestock
72 : Mixed livestock, mainly granivores
81 : Field crops and various livestock combined
82 : Various crops and livestock combined

(Données en 1000)

	Total	11	12	20	31	32	33	34	41	42
Nombre total d'exploitations	489.0	6.1	44.3	13.9	49.1	33.3	14.4	35.7	12.0	5.6
Répartition du nombre d'exploitations selon les OTE (en %)	100.0	1.2	9.1	2.8	10.0	6.8	3.0	7.3	2.5	1.2
SAU totale	3949.9	206.9	385.7	36.3	174.7	138.5	79.9	203.6	129.1	208.2
Répartition de la SAU selon les OTE (en %)	100.0	5.2	9.8	0.9	4.4	3.5	2.0	5.2	3.3	5.3
SAU < 1 exploitations	253.4	1.2	24.0	9.0	29.9	18.6	7.5	14.7	2.9	2.4
SAU < 1 SAU	248.6	1.3	25.5	7.0	26.1	14.7	8.0	15.7	2.8	2.1
1 < 5 exploitations	103.5	1.0	9.5	2.7	9.6	6.1	3.1	8.4	1.9	0.9
1 < 5 SAU	289.2	3.0	26.2	7.3	26.7	17.2	8.7	24.0	5.4	2.4
5 < 10 exploitations	65.4	1.0	5.4	1.5	5.6	4.5	2.0	6.9	2.8	0.8
5 < 10 SAU	362.4	5.7	30.1	8.1	30.2	25.4	11.2	39.2	16.4	4.1
10 < 20 exploitations	35.5	0.9	2.7	0.4	2.5	2.8	1.0	3.7	2.5	0.6
10 < 20 SAU	392.4	9.8	29.9	4.8	27.5	30.3	10.7	41.7	28.1	6.3
20 < 30 exploitations	19.3	0.9	1.5	0.2	1.1	1.1	0.5	1.5	1.5	0.4
20 < 30 SAU	460.3	22.9	35.8	5.0	25.6	25.3	12.3	35.3	36.5	9.8
30 < 50 exploitations	6.6	0.6	0.5	0.1	0.3	0.2	0.2	0.4	0.3	0.2
30 < 50 SAU	398.9	36.0	32.7	2.5	18.1	11.8	10.8	20.5	17.9	14.9
>= 50 exploitations	5.3	0.5	0.6	0.0	0.1	0.1	0.1	0.1	0.1	0.4
>= 50 SAU	1798.0	128.1	205.5	1.6	20.5	13.9	18.4	27.2	22.1	168.5
MBS totale	2443.3	48.8	185.2	217.4	211.1	232.9	13.3	169.7	130.0	32.0
Répartition des MBS selon les OTE (en %)	100.0	2.0	7.6	8.9	8.6	9.5	0.5	6.9	5.3	1.3
UTA totale	604.7	6.5	50.1	22.6	47.2	32.5	7.2	35.1	22.1	7.5
Répartition des UTA selon les OTE (en %)	100.0	1.1	8.3	3.7	7.8	5.4	1.2	5.8	3.6	1.2
Main d'oeuvre										
Exploitants (L/01)	483.9	5.9	44.0	13.6	48.5	32.7	14.1	35.3	11.8	5.5
Conjoints (L/02)	358.5	3.7	29.8	10.5	30.8	21.0	7.6	24.6	9.4	3.8
Autres membres de la famille (L/03)	355.5	2.6	31.0	9.5	22.4	16.6	3.7	17.6	13.2	4.1
Main d'oeuvre non-familiale (L/04)	65.6	1.3	3.5	4.3	11.5	5.3	0.7	4.9	3.1	1.6
Main d'oeuvre totale (L/01 à L/04)	1263.5	13.6	108.2	37.8	113.2	75.8	26.1	82.5	37.5	14.9
Personnes à temps complet	145.5	2.0	9.5	10.4	7.2	5.9	0.7	6.0	8.9	2.7
Répartition des personnes à temps complet selon les OTE (en %)	100.0	1.4	6.5	7.1	4.9	4.0	0.5	4.1	6.1	1.9
Occupation du sol										
Terres arables										
Nombre d'exploitations	400.2	6.1	43.9	13.9	22.2	14.8	5.1	22.4	11.1	4.5
Superficie	2273.8	188.6	320.8	30.1	37.0	27.4	20.4	49.0	65.1	104.5
Cereales										
Nombre d'exploitations	272.1	6.1	31.7	2.2	8.4	4.0	0.7	9.5	5.9	2.5
Superficie	683.2	108.1	116.4	1.9	9.5	5.2	1.4	12.2	6.0	6.5
Cultures permanentes										
Nombre d'exploitations	405.9	2.1	27.3	5.4	49.1	33.3	14.4	35.7	6.9	2.0
Superficie	756.9	4.1	22.5	4.3	128.0	100.6	52.7	138.9	4.5	2.6
Arbres fruitiers										
Nombre d'exploitations	118.5	0.3	3.9	1.4	6.3	28.8	1.4	25.6	1.0	0.3
Superficie	150.2	0.2	2.2	0.7	4.0	64.2	0.8	35.8	0.2	0.2
Vignes										
Nombre d'exploitations	305.1	1.1	20.9	2.5	49.1	10.9	0.7	30.9	5.6	1.4
Superficie	256.1	0.7	5.3	1.2	109.3	7.3	0.2	38.6	1.7	0.3
Prairies permanentes et pâturages										
Nombre d'exploitations	94.7	0.9	7.7	0.4	2.3	2.2	1.0	4.9	5.1	3.2
Superficie	888.5	13.7	39.6	1.8	7.1	9.1	6.2	13.2	58.7	100.8
Cheptel										
Bovins										
Nombre d'exploitations	159.5	0.7	6.0	1.3	1.6	1.6	0.1	2.0	12.0	5.6
Nombre de bovins	1283.1	7.5	27.8	6.4	7.8	6.1	1.0	8.9	329.0	142.4
Vaches laitières										
Nombre d'exploitations	67.5	0.2	1.3	0.2	0.4	0.4	0.0	0.4	12.0	0.1
Nombre de vaches laitières	371.8	0.4	2.5	0.5	1.2	1.1	0.0	1.4	198.6	0.1
Ovins										
Nombre d'exploitations	84.8	0.6	3.2	1.7	2.6	2.2	0.5	3.8	1.1	0.6
Nombre d'ovins	2786.1	39.4	92.2	22.1	19.0	30.9	10.3	49.4	12.7	13.7
Caprins										
Nombre d'exploitations	74.5	0.4	3.3	0.8	1.9	1.8	0.6	3.5	1.5	0.4
Nombre de caprins	616.4	1.6	11.4	2.1	5.3	5.2	1.9	12.1	4.9	2.1
Porcins										
Nombre d'exploitations	172.9	1.0	11.5	2.4	4.4	4.4	0.4	6.0	5.6	1.5
Nombre de porcins	2618.0	4.5	27.4	22.3	10.3	23.2	0.5	20.9	19.4	6.9
Volailles										
Nombre d'exploitations	322.9	2.3	26.3	7.6	18.9	13.7	3.9	19.7	8.9	3.4
Nombre de volailles	32860	30	330	170	270	180	30	290	180	60

Codes des OTE :

11 : Cereales
 12 : Cultures générales
 20 : Horticulture
 31 : Viticulture
 32 : Fruits et agrumes
 32 : Fruits et agrumes
 33 : Oliveraies
 34 : Cultures permanentes combinées
 41 : Bovins - lait
 42 : Bovins - élevage et viande

43 : Bovins - lait, élevage et viande
 44 : Ovins, Caprins et autres herbivores
 50 : Granivores
 60 : Polyculture
 71 : Polyélevage - herbivores dominants
 72 : Polyélevage - granivores dominants
 81 : Grandes cultures et herbivores
 82 : Culture et élevage - divers

(Data in 1000)

	43	44	50	60	71	72	81	82	total	
	3 6	18 8	8 2	129 3	35 9	10 8	33 3	34 5	489 0	Total number of holdings
	0 7	3 8	1 7	26 4	7 3	2 2	6 8	7 0	100 0	Percentage of total number of holdings
	31 2	498 5	40 9	718 1	278 0	65 1	508 1	247 1	3949 9	Total AA
	0 8	12 6	1 0	18 2	7 0	1 6	12 9	6 3	100 0	Percentage of total AA
	1 0	6 7	5 9	65 3	20 5	8 1	14 2	21 4	253 4	AA < 1 holdings
	1 1	6 0	3 2	70 1	21 0	6 6	17 2	20 0	248 6	AA
	0 8	3 4	1 1	31 7	7 1	1 6	8 7	5 9	103 5	1 < 5 holdings
	2 4	9 6	3 1	89 2	19 8	4 2	24 0	16 3	289 2	AA
	0 8	2 8	0 6	18 0	4 0	0 6	4 9	3 1	65 4	5 < 10 holdings
	4 2	15 6	3 3	99 5	22 1	3 1	26 6	17 8	362 4	AA
	0 5	2 0	0 3	8 8	2 2	0 3	2 6	1 9	35 5	10 < 20 holdings
	5 7	22 4	2 7	97 0	23 7	3 0	28 4	20 3	392 4	AA
	0 3	1 8	0 2	4 0	1 4	0 2	1 5	1 3	19 3	20 < 30 holdings
	8 0	43 5	4 8	91 6	33 3	3 5	35 2	32 0	460 3	AA
	0 1	1 0	0 1	0 9	0 5	0 1	0 7	0 5	6 6	30 < 50 holdings
	7 3	61 7	4 3	52 4	29 3	6 3	41 1	31 6	398 9	AA
	0 0	1 1	0 1	0 6	0 4	0 1	0 8	0 4	5 3	>= 50 holdings
	2 5	339 8	19 4	218 3	128 8	38 5	335 6	109 2	1798 0	AA
	26 9	105 2	17 1	8	460 8	132 2	40 7	145 5	119 6	Total standard gross margin
	1 1	4 3	7 0	18 9	5 4	1 7	6 0	4 9	100 0	Percentage of total SGM
	5 6	26 5	12 9	168 0	54 8	12 4	53 8	39 9	604 7	Total AWU
	0 9	4 4	2 1	27 8	9 1	2 1	8 9	6 6	100 0	Percentage of total AWU
										Labour force
	3 6	18 4	7 8	128 7	35 7	10 8	33 2	34 2	483 9	Holder (L/01)
	2 8	13 4	6 2	102 2	30 6	9 2	26 6	26 4	358 5	Spouses (L/02)
	3 8	13 9	4 3	105 9	38 0	8 2	35 2	24 4	355 5	Other members of the holders family (L/03)
	0 5	3 3	5 7	9 3	2 7	1 2	3 2	3 4	65 6	Non-family labour (L/04)
	10 6	49 0	24 0	347 1	107 0	29 4	98 2	88 3	1263 5	Total labour force (L/01 to L/04)
	1 7	9 6	6 4	32 7	14 1	2 4	15 9	9 5	145 5	Full time workers
	1 2	6 6	4 4	22 5	9 7	1 7	10 9	5 5	100 0	Percentage of full time workers
										Land use
	3 3	15 5	5 6	125 4	35 1	9 8	33 3	28 3	400 2	Arable land Number of holdings
	14 1	252 6	24 4	437 4	175 9	41 6	365 0	120 0	2273 8	Area
	2 0	9 8	2 6	98 2	31 3	7 3	31 6	18 4	272 1	Cereals Number of holdings
	2 0	28 4	4 2	182 4	45 7	8 4	121 8	23 3	683 2	Area
	2 0	9 6	3 9	123 4	31 7	8 1	21 8	29 2	405 9	Permanent crops Number of holdings
	1 0	14 8	4 6	178 8	27 4	5 5	13 3	53 3	756 9	Area
	0 4	1 6	0 9	32 7	4 1	1 0	2 2	6 7	118 5	Fruit plantations Number of holdings
	0 1	1 2	0 6	29 6	2 7	0 5	1 1	6 1	150 2	Area
	1 5	5 4	2 3	103 1	25 4	5 5	18 9	19 9	305 1	Vineyards Number of holdings
	0 5	1 6	1 2	63 1	7 6	1 6	3 9	12 0	256 1	Area
										Permanent pasture and meadow
	1 7	9 9	0 7	24 4	10 1	1 6	12 3	6 4	94 7	Number of holdings
	15 9	229 7	11 3	93 4	72 3	17 1	127 5	71 2	888 5	Area
										Livestock
	3 6	6 8	0 9	46 3	28 2	4 7	27 0	11 2	159 5	Bovine animals Number of holdings
	78 1	63 8	12 8	144 6	171 1	26 2	180 8	68 8	1283 1	Number of bovine animals
	3 6	3 0	0 1	11 4	15 6	1 0	14 1	3 7	67 5	Dairy cows Number of holdings
	26 7	10 3	0 8	20 8	50 6	2 6	38 0	16 5	371 8	Number of dairy cows
	0 3	12 4	1 1	22 3	12 0	2 9	9 8	7 7	84 8	Sheep Number of holdings
	3 4	1110 7	37 3	292 7	346 1	68 6	407 0	230 6	2786 1	Number of sheep
	0 6	8 7	0 7	21 9	10 3	2 9	7 4	7 9	74 5	Goats Number of holdings
	2 4	263 4	2 5	82 6	95 6	15 9	56 2	51 3	616 4	Number of goats
	1 8	5 8	6 5	57 9	22 0	8 9	16 0	16 9	172 9	Pigs Number of holdings
	6 8	23 4	1730 8	194 4	90 4	188 2	47 7	200 9	2618 0	Number of pigs
	2 8	12 1	5 1	102 2	31 5	9 7	27 3	26 5	322 9	Poultry Number of holdings
	9 0	14 0	2315 0	176 0	64 0	305 0	37 0	212 0	3286 0	Number of poultry

Codes of the farm types :

11 : Cereals
 12 : General field cropping
 20 : Horticulture
 31 : Vineyards
 32 : Fruit and citrus fruit
 32 : Fruit and citrus fruit
 33 : Olives
 34 : Various permanent crops combined
 41 : Cattle - dairying
 42 : Cattle - rearing and fattening

43 : Cattle - dairying, rearing and fattening
 44 : Sheep, goats and other grazing livestock
 50 : Granivores
 60 : Mixed cropping
 71 : Mixed livestock, mainly grazing livestock
 72 : Mixed livestock, mainly granivores
 81 : Field crops and various livestock combined
 82 : Various crops and livestock combined

(Données en 1000)

	Total	11	12	20	31	32	33	34	41	42
Nombre total d'exploitations	243.5	14.2	28.0	6.2	0.1	2.3	-	1.2	33.8	38.0
Répartition du nombre d'exploitations selon les OTE (en %)	100.0	5.8	11.5	2.6	0.0	0.9	-	0.5	13.9	15.6
SAU totale	16382.7	1101.9	3307.9	31.1	1.0	46.7	-	17.4	2217.9	1321.1
Répartition de la SAU selon les OTE (en %)	100.0	6.7	20.2	0.2	0.0	0.3	-	0.1	13.5	8.1
SAU < 1 exploitations	16.1	0.2	0.6	3.2	0.0	0.4	-	0.4	0.1	0.8
SAU < 1 SAU	15.3	0.2	0.7	2.9	0.0	0.4	-	0.4	0.1	1.0
SAU 1 < 5 exploitations	14.7	0.3	0.8	1.3	0.0	0.3	-	0.3	0.2	1.5
SAU 1 < 5 SAU	41.2	1.0	2.1	3.7	0.1	0.8	-	0.7	0.5	4.2
SAU 5 < 10 exploitations	25.1	0.8	1.3	0.8	0.0	0.4	-	0.2	0.3	4.9
SAU 5 < 10 SAU	149.4	5.0	7.3	4.3	0.2	2.3	-	1.1	2.0	30.2
SAU 10 < 20 exploitations	36.4	1.6	2.1	0.5	0.0	0.5	-	0.1	1.7	9.7
SAU 10 < 20 SAU	416.6	18.9	24.2	6.0	0.2	5.4	-	1.5	20.5	110.8
SAU 20 < 30 exploitations	56.1	3.5	4.6	0.3	0.0	0.5	-	0.1	9.9	12.6
SAU 20 < 30 SAU	1488.5	93.7	127.0	6.6	0.3	11.4	-	2.8	283.3	322.3
SAU 30 < 50 exploitations	56.3	4.1	7.7	0.1	-	0.2	-	0.1	16.1	6.6
SAU 30 < 50 SAU	3592.9	270.6	516.4	3.6	-	13.4	-	4.2	1021.9	394.1
SAU >= 50 exploitations	38.7	3.6	11.1	0.0	-	0.1	-	0.0	5.5	2.0
SAU >= 50 SAU	10678.8	712.4	2630.3	4.1	-	13.0	-	6.8	889.7	458.5
MBS totale	9247.1	554.3	2372.3	321.9	0.3	101.0	-	112.9	2442.9	384.0
Répartition des MBS selon les OTE (en %)	100.0	6.0	25.7	3.5	0.0	1.1	-	1.2	26.4	4.2
UTA totale	433.9	21.3	67.3	26.1	0.3	7.1	-	5.7	81.6	43.2
Répartition des UTA selon les OTE (en %)	100.0	4.9	15.5	6.0	0.1	1.6	-	1.3	18.8	9.9
Main d'oeuvre										
Exploitants (L/01)	228.2	12.7	24.0	5.5	0.1	2.0	-	1.0	32.5	37.1
Conjoints (L/02)	107.9	5.0	10.9	3.3	0.1	1.0	-	0.6	20.0	14.7
Autres membres de la famille (L/03)	126.3	6.8	15.5	3.5	0.1	1.0	-	0.6	28.1	16.5
Main d'oeuvre non-familiale (L/04)	188.7	11.6	41.3	17.6	0.2	4.5	-	4.7	23.7	8.5
Main d'oeuvre totale (L/01 à L/04)	651.1	36.1	91.7	30.0	0.4	8.5	-	6.9	104.3	76.8
Personnes à temps complet	292.2	14.1	46.5	17.1	0.1	3.0	-	4.0	64.8	26.0
Répartition des personnes à temps complet selon les OTE (en %)	100.0	4.8	15.9	5.9	0.0	1.0	-	1.4	22.2	8.9
Occupation du sol										
Terres arables										
Nombre d'exploitations	141.4	14.2	28.0	6.1	0.0	1.0	-	0.8	24.5	15.6
Superficie	6751.1	969.6	2955.3	19.8	0.1	10.6	-	7.2	765.0	230.8
Cereales										
Nombre d'exploitations	74.6	14.2	21.4	0.5	-	0.2	-	0.1	10.5	3.7
Superficie	3042.9	678.9	1416.4	4.0	-	3.2	-	2.7	192.3	29.4
Cultures permanentes										
Nombre d'exploitations	8.9	0.1	0.7	0.9	0.1	2.3	-	1.2	0.2	0.1
Superficie	47.6	0.1	2.4	0.5	0.6	25.0	-	6.5	0.4	0.1
Arbres fruitiers										
Nombre d'exploitations	6.2	0.1	0.6	0.4	-	2.3	-	0.2	0.2	0.1
Superficie	39.1	0.1	2.2	0.3	-	24.9	-	0.8	0.4	0.1
Vignes										
Nombre d'exploitations	0.3	-	0.0	0.0	0.1	0.0	-	0.0	0.0	-
Superficie	1.0	-	0.1	0.0	0.6	0.0	-	0.1	0.0	-
Prairies permanentes et pâturages										
Nombre d'exploitations	209.9	9.6	18.1	3.7	0.1	1.3	-	0.7	32.3	35.5
Superficie	9584.1	132.2	350.1	10.8	0.3	11.2	-	3.8	1452.5	1090.2
Cheptel										
Bovins										
Nombre d'exploitations	139.3	3.4	8.8	0.3	-	0.2	-	0.1	33.8	38.0
Nombre de bovins	11647.9	138.0	633.4	5.2	-	5.2	-	2.4	4690.9	2253.8
Vaches laitières										
Nombre d'exploitations	41.4	0.1	0.3	0.0	-	0.0	-	-	33.8	0.1
Nombre de vaches laitières	2661.1	0.4	18.0	-	-	0.0	-	-	2284.2	0.1
Ovins										
Nombre d'exploitations	95.5	2.0	5.5	0.2	-	0.3	-	0.1	11.1	9.4
Nombre d'ovins	44266.9	458.6	2479.4	15.8	-	40.3	-	15.2	3237.1	1929.5
Caprins										
Nombre d'exploitations	10.5	0.2	0.4	0.2	-	0.0	-	0.1	0.7	1.3
Nombre de caprins	79.5	1.2	5.5	0.7	-	0.1	-	0.2	3.3	3.9
Porcins										
Nombre d'exploitations	16.2	0.3	1.4	0.1	-	0.0	-	0.0	2.0	1.1
Nombre de porcins	7762.7	28.4	542.1	3.3	-	0.7	-	1.6	195.3	24.8
Volailles										
Nombre d'exploitations	44.5	1.5	2.6	0.4	-	0.3	-	0.2	5.7	5.8
Nombre de volailles	144910	340	2570	220	-	30	-	10	2740	300

Codes des OTE :

- 11 : Cereales
- 12 : Cultures générales
- 20 : Horticulture
- 31 : Viticulture
- 32 : Fruits et agrumes
- 32 : Fruits et agrumes
- 33 : Oliveraies
- 34 : Cultures permanentes combinées
- 41 : Bovins - lait
- 42 : Bovins - élevage et viande

- 43 : Bovins - lait, élevage et viande
- 44 : Ovins, Caprins et autres herbivores
- 50 : Granivores
- 60 : Polyculture
- 71 : Polyélevage - herbivores dominants
- 72 : Polyélevage - granivores dominants
- 81 : Grandes cultures et herbivores
- 82 : Culture et élevage - divers

(Data in 1000)

	43	44	50	60	71	72	81	82	total	
	2.2	87.1	7.4	3.5	0.8	2.3	11.7	2.4	243.5	Total number of holdings
	0.9	35.8	3.0	1.4	0.3	1.0	4.8	1.0	100.0	Percentage of total number of holdings
	164.8	6320.8	99.6	173.3	64.5	86.9	1237.8	183.3	16382.7	Total AA
	1.0	38.6	0.6	1.1	0.4	0.5	7.6	1.1	100.0	Percentage of total AA
	0.0	5.7	2.3	0.5	0.0	0.2	0.0	0.1	16.1	AA < 1 holdings
	0.0	6.5	1.6	0.6	0.0	0.2	0.1	0.2	15.3	AA
	0.0	7.7	1.2	0.4	0.1	0.3	0.1	0.2	14.7	1 < 5 holdings
	0.1	21.5	3.2	1.1	0.2	0.7	0.3	0.5	41.2	AA
	0.1	13.5	1.2	0.4	0.1	0.4	0.4	0.2	25.1	5 < 10 holdings
	0.5	80.1	7.0	2.4	0.4	2.1	2.3	0.9	149.4	AA
	0.2	16.8	1.2	0.4	0.1	0.4	0.8	0.3	36.4	10 < 20 holdings
	2.3	190.4	13.0	4.3	0.7	4.4	9.5	2.9	416.6	AA
	0.6	18.8	0.9	0.7	0.2	0.6	2.4	0.5	56.1	20 < 30 holdings
	17.4	481.0	22.5	18.1	6.2	15.5	66.3	13.0	1488.5	AA
	0.8	14.3	0.4	0.7	0.3	0.4	4.0	0.7	56.3	30 < 50 holdings
	53.1	901.1	25.6	42.5	16.8	23.1	262.2	43.1	3592.9	AA
	0.5	10.4	0.2	0.4	0.2	0.2	4.1	0.6	38.7	>= 50 holdings
	91.5	4640.1	26.7	104.3	40.3	40.9	897.2	122.8	10678.8	AA
	99.8	1038.8	479.1	220.5	57.0	108.3	732.1	221.7	9247.1	Total standard gross margin
	1.1	11.2	5.2	2.4	0.6	1.2	7.9	2.4	100.0	Percentage of total SGM
	4.7	100.2	19.9	13.6	2.5	5.0	26.9	7.1	433.9	Total AWU
	1.1	23.1	4.6	3.1	0.6	1.1	6.2	1.6	100.0	Percentage of total AWU
										Labour force
	2.2	83.9	6.2	3.1	0.8	2.2	10.8	2.2	228.2	Holders (L/01)
	1.1	37.5	3.1	1.8	0.5	1.2	5.5	1.2	107.9	Spouses (L/02)
	1.7	35.4	3.0	2.3	0.6	1.3	8.1	1.5	126.3	Other members of the holders family (L/03)
	1.5	31.3	14.2	8.1	1.3	2.2	12.3	4.2	188.7	Non-family labour (L/04)
	6.4	188.0	26.5	15.3	3.1	6.9	36.7	9.0	651.1	Total labour force (L/01 to L/04)
	3.6	58.7	14.5	8.1	1.8	3.6	19.9	5.3	292.2	Full time workers
	1.2	20.1	5.0	2.8	0.6	1.2	6.8	1.8	100.0	Percentage of full time workers
										Land use
	1.3	27.2	2.4	3.5	0.8	1.2	11.7	2.1	141.4	Arable land Number of holdings
	46.4	496.6	54.0	129.9	35.8	42.5	826.1	154.5	6751.1	Area
	0.8	7.7	1.0	1.8	0.6	0.5	10.3	1.6	74.6	Cereals Number of holdings
	15.4	88.6	28.8	61.4	15.5	16.1	399.6	90.6	3042.9	Area
	0.0	0.4	0.0	1.9	0.2	0.0	0.1	0.5	8.9	Permanent crops Number of holdings
	0.1	0.3	0.1	9.4	0.4	0.3	0.3	1.3	47.6	Area
	0.0	0.3	0.0	1.2	0.2	0.0	0.1	0.5	6.2	Fruit plantations Number of holdings
	0.1	0.2	0.1	7.8	0.4	0.3	0.3	1.3	39.1	Area
	-	0.0	-	0.0	-	-	0.0	0.0	0.3	Vineyards Number of holdings
	-	0.0	-	0.1	-	-	0.0	0.0	1.0	Area
	2.2	83.3	5.5	2.3	0.8	2.1	10.7	1.9	209.9	Permanent pasture and meadow Number of holdings
	118.3	5823.9	45.5	34.0	28.3	44.1	411.4	27.4	9584.1	Area
										Livestock
	2.2	37.3	1.3	1.0	0.7	1.7	9.7	0.9	139.3	Bovine animals Number of holdings
	272.4	2138.1	45.7	66.5	85.1	120.5	1145.5	45.4	11647.9	Number of bovine animals
	2.2	1.9	0.0	0.1	0.3	0.3	2.2	0.1	41.4	Dairy cows Number of holdings
	58.1	52.4	0.9	6.4	21.9	21.9	193.5	2.4	2561.1	Number of dairy cows
	1.1	55.4	1.1	0.8	0.5	1.2	6.1	0.8	95.5	Sheep Number of holdings
	535.7	30874.6	167.5	248.5	201.8	321.0	3545.0	196.9	44266.9	Number of sheep
	0.1	6.0	0.3	0.1	0.1	0.4	0.4	0.2	10.5	Goats Number of holdings
	0.2	53.7	1.2	1.0	0.8	3.2	3.6	1.1	79.5	Number of goats
	0.2	3.1	3.4	0.5	0.5	1.6	0.6	1.4	16.2	Pigs Number of holdings
	24.8	78.0	4205.6	187.0	148.6	736.2	56.1	1530.1	7762.7	Number of pigs
	0.5	17.4	4.8	0.7	0.4	1.4	2.1	0.8	44.5	Poultry Number of holdings
	700	890	115080	1430	1280	9200	500	9640	144910	Number of poultry

Codes of the farm types :

11 : Cereals
12 : General field cropping
20 : Horticulture
31 : Vineyards
32 : Fruit and citrus fruit
32 : Fruit and citrus fruit
33 : Olives
34 : Various permanent crops combined
41 : Cattle - dairying
42 : Cattle - rearing and fattening

43 : Cattle - dairying, rearing and fattening
44 : Sheep, goats and other grazing livestock
50 : Granivores
60 : Mixed cropping
71 : Mixed livestock, mainly grazing livestock
72 : Mixed livestock, mainly granivores
81 : Field crops and various livestock combined
82 : Various crops and livestock combined

Classe de dimension économique (en UDE) : total

(Données en 1000)

	Total	11	12	20	31	32	33	34	41	42
Nombre total d'exploitations	7264.0	569.7	887.7	199.4	555.1	609.3	775.0	422.7	529.0	302.3
Répartition du nombre d'exploitations selon les OTE (en %)	100.0	7.8	12.2	2.7	7.6	8.4	10.7	5.8	7.3	4.2
SAU totale	118953.5	10909.2	23972.1	732.5	2748.1	2302.0	2706.8	2101.8	15314.6	8023.1
Répartition de la SAU selon les OTE (en %)	100.0	9.2	20.2	0.6	2.3	1.9	2.3	1.8	12.9	6.7
SAU < 1 exploitations	2631.2	152.0	227.0	123.0	302.0	361.5	464.2	199.0	32.3	27.8
SAU 1 < 5 exploitations	2360.2	154.1	207.1	100.6	232.5	306.8	397.9	195.2	33.8	29.0
SAU 5 < 10 exploitations	1312.1	109.7	147.4	37.8	102.0	118.7	160.2	99.3	42.1	32.8
SAU 10 < 20 exploitations	3589.7	298.4	410.6	100.4	273.5	320.7	427.9	275.6	125.9	96.2
SAU 20 < 30 exploitations	1014.7	95.5	134.0	21.0	67.1	69.7	91.6	66.7	63.8	47.9
SAU 30 < 50 exploitations	5791.3	546.1	779.6	114.5	376.1	379.2	491.9	367.3	400.2	279.5
SAU >= 50 exploitations	805.8	74.5	123.4	10.4	45.9	36.6	36.9	34.2	94.4	62.7
MBS totale	9402.9	852.1	1437.6	114.5	512.1	401.6	396.8	372.6	1216.0	731.6
Répartition des MBS selon les OTE (en %)	100.0	9.1	15.3	1.2	5.4	4.3	4.2	4.0	12.9	7.8
UTA totale	757.1	66.8	105.1	4.9	28.4	17.3	15.6	18.1	152.7	75.8
Répartition des UTA selon les OTE (en %)	100.0	8.8	13.9	0.6	3.7	2.3	2.1	2.4	20.1	10.0
UTA < 1 exploitations	19210.0	1681.0	2662.3	115.3	680.7	411.1	370.7	426.2	4043.4	1904.6
UTA 1 < 5 exploitations	504.7	46.9	83.8	1.8	8.6	4.2	5.0	4.2	113.7	43.1
UTA 5 < 10 exploitations	29270.1	2904.5	5121.8	104.1	483.2	243.2	299.9	248.2	6105.9	2596.2
UTA 10 < 20 exploitations	238.5	24.5	67.0	0.5	1.2	1.3	1.6	1.2	30.1	12.3
UTA >= 20 exploitations	49329.2	4473.2	13353.1	83.1	189.9	239.6	321.8	216.7	3389.4	2386.0
MBS totale	103886.1	5064.1	17466.7	8257.7	6292.6	5392.4	2735.5	4174.9	17253.0	3380.4
Répartition des MBS selon les OTE (en %)	100.0	4.9	16.8	7.9	6.1	5.2	2.6	4.0	16.6	3.3
UTA totale	7234.6	301.4	940.5	441.8	460.2	411.1	370.9	364.8	932.7	348.4
Répartition des UTA selon les OTE (en %)	100.0	4.2	13.0	6.1	6.4	5.7	5.1	5.0	12.9	4.8
Main d'oeuvre										
Exploitants (L/01)	7174.4	563.0	873.0	194.3	548.6	603.5	772.8	419.6	525.0	298.9
Conjoints (L/02)	3436.9	178.7	426.7	103.1	249.1	216.4	366.2	226.4	330.1	124.1
Autres membres de la famille (L/03)	3426.6	154.0	418.3	107.7	263.9	268.9	283.2	213.5	392.8	119.8
Main d'oeuvre non-familiale (L/04)	962.6	38.0	139.5	150.6	72.2	42.1	9.4	52.7	73.4	27.0
Main d'oeuvre totale (L/01 à L/04)	15000.5	933.6	1857.5	555.7	1133.9	1130.9	1431.5	912.2	1321.4	569.9
Personnes à temps complet	3333.8	113.7	383.2	252.8	153.3	105.5	42.1	108.0	647.6	204.0
Répartition des personnes à temps complet selon les OTE (en %)	100.0	3.4	11.5	7.6	4.6	3.2	1.3	3.2	19.4	6.1
Occupation du sol										
Terres arables	4688.9	569.7	887.1	198.0	167.4	131.9	178.2	187.7	411.7	163.2
Superficie	66464.4	10328.9	22257.9	593.9	543.5	380.9	291.9	475.5	6230.5	1864.9
Cereales	3116.6	569.7	590.2	27.4	76.4	49.6	67.6	83.6	276.3	86.5
Superficie	32165.5	7739.4	10086.8	109.1	245.6	151.5	105.1	205.4	1878.2	436.9
Cultures permanentes	3854.9	98.5	223.3	53.6	555.1	609.3	775.0	422.7	55.7	21.8
Superficie	9943.0	97.2	286.2	73.7	2071.7	1765.3	2264.2	1459.9	26.8	14.4
Arbres fruitiers	1136.0	13.7	41.1	18.3	45.4	404.9	66.7	208.0	28.7	9.3
Superficie	2103.8	15.0	42.1	20.2	36.4	1185.7	53.4	320.9	9.3	3.7
Vignes	1936.9	63.0	130.6	15.5	555.1	72.5	122.6	303.0	26.4	11.3
Superficie	3280.9	36.3	105.4	19.5	1946.5	58.4	46.1	434.1	9.3	4.2
Prairies permanentes et pâturages	2692.2	93.9	180.8	20.2	63.0	48.3	47.6	54.3	472.6	279.2
Superficie	42370.5	473.2	1404.6	63.2	119.9	149.5	139.7	153.5	9045.3	6137.9
Cheptel										
Bovins	1834.1	36.3	99.4	5.0	11.3	9.8	3.9	9.4	529.0	302.3
Nombre de bovins	79398.0	495.7	2705.8	65.1	92.3	88.3	22.6	66.1	32280.4	15193.3
Vaches laitières	965.0	6.0	26.4	1.4	2.6	4.4	1.2	3.3	529.0	2.5
Nombre de vaches laitières	21480.9	24.9	240.9	11.3	10.5	18.7	2.5	13.5	15183.0	3.9
Ovins	859.7	19.6	52.2	6.3	7.1	10.3	29.3	24.3	54.5	44.0
Nombre d'ovins	106754.9	1059.2	4539.3	160.1	85.6	253.9	500.7	384.4	4727.0	3297.8
Caprins	475.6	8.2	24.5	7.1	5.0	13.8	53.6	34.8	15.6	12.7
Nombre de caprins	10335.8	65.0	248.0	34.0	24.8	73.5	257.8	157.9	103.6	91.7
Porcins	1188.2	46.9	128.1	7.7	21.8	16.6	22.0	26.4	151.3	41.8
Nombre de porcins	107913.3	363.9	3455.1	124.9	63.8	192.8	46.7	150.5	3815.8	427.3
Volailles	2375.9	152.6	299.9	29.5	86.0	81.4	133.0	118.5	249.1	113.2
Nombre de volailles	973580	8900	30720	3270	2870	3380	2800	2940	17870	5140

Codes des OTE :

11 : Cereales
 12 : Cultures générales
 20 : Horticulture
 31 : Viticulture
 32 : Fruits et agrumes
 32 : Fruits et agrumes
 33 : Oliveraies
 34 : Cultures permanentes combinées
 41 : Bovins - lait
 42 : Bovins - élevage et viande

43 : Bovins - lait, élevage et viande
 44 : Ovins, Caprins et autres herbivores
 50 : Granivores
 60 : Polyculture
 71 : Polyélevage - herbivores dominants
 72 : Polyélevage - granivores dominants
 81 : Grandes cultures et herbivores
 82 : Culture et élevage - divers

(Data in 1000)

	43	44	50	60	71	72	81	82	total	
	78.2	697.3	104.0	692.4	184.4	72.7	307.8	227.3	7264.0	Total number of holdings
	1.1	9.6	1.4	9.5	2.5	1.0	4.2	3.1	100.0	Percentage of total number of holdings
	2583.4	19001.7	1340.7	7173.7	3010.1	1674.6	11864.8	3354.9	118953.5	Total AA
	2.2	16.0	1.1	6.0	2.5	1.4	10.0	2.8	100.0	Percentage of total AA
	5.5	194.3	40.9	265.0	55.0	20.6	38.6	88.7	2631.2	AA < 1 holdings
	6.4	174.8	20.4	277.7	60.9	15.8	45.1	76.3	2360.2	AA
	7.2	148.6	14.4	155.8	36.3	9.1	45.1	37.6	1312.1	1 < 5 holdings
	21.6	385.0	38.5	437.7	103.0	22.9	128.1	103.0	3589.7	AA
	9.9	106.6	13.6	115.2	26.4	7.5	44.1	29.5	1014.7	5 < 10 holdings
	58.4	605.8	80.8	646.6	154.4	45.0	268.5	172.6	5791.3	AA
	12.3	84.7	12.7	72.7	24.7	9.3	45.0	23.8	805.8	10 < 20 holdings
	150.3	962.3	154.6	820.2	306.1	118.8	546.8	289.0	9402.9	AA
	18.7	81.0	12.7	50.6	21.6	12.5	51.8	23.0	757.1	20 < 30 holdings
	503.3	2034.3	321.3	1245.9	548.9	322.5	1345.6	578.1	19210.0	AA
	19.4	50.6	7.7	23.1	15.0	10.2	51.1	16.0	504.7	30 < 50 holdings
	1130.9	3078.8	391.7	1336.9	790.4	521.1	3034.9	655.5	29270.1	AA
	5.2	31.5	2.3	10.0	5.5	3.4	32.2	8.7	238.5	>= 50 holdings
	712.7	11760.7	333.4	2408.6	1046.4	628.5	6495.8	1280.5	49329.2	AA
	2119.8	5080.5	5299.0	6296.3	2294.9	2309.3	7008.5	3450.8	103886.1	Total standard gross margin
	2.0	4.9	5.1	6.1	2.2	2.2	6.7	3.3	100.0	Percentage of total SGM
	136.7	577.1	170.4	716.2	249.7	103.3	466.3	233.6	7234.6	Total AWU
	1.9	8.0	2.4	9.9	3.5	1.4	6.4	3.2	100.0	Percentage of total AWU
										Labour force
	77.9	678.6	97.6	687.9	183.3	71.7	304.1	225.4	7174.4	Holders (L/01)
	48.8	244.3	51.0	411.9	117.8	41.8	173.6	122.0	3436.9	Spouses (L/02)
	59.4	231.3	42.1	386.9	129.6	42.0	200.3	107.7	3426.6	Other members of the holders family (L/03)
	9.0	80.4	60.5	66.1	19.2	16.4	77.8	25.5	962.6	Non-family labour (L/04)
	195.1	1234.6	251.1	1552.7	450.0	171.9	755.8	480.6	15000.5	Total labour force (L/01 to L/04)
	91.8	308.5	112.2	234.5	123.9	61.7	276.3	112.5	3333.8	Full time workers
	2.8	9.3	3.4	7.0	3.7	1.8	8.3	3.4	100.0	Percentage of full time workers
										Land use
	67.3	247.8	65.8	673.5	169.5	56.7	307.1	160.5	4688.9	Arable land
	1240.9	2512.1	1040.3	5015.9	1755.2	1033.3	8379.0	2320.1	66464.4	Area
	52.1	128.9	45.2	489.5	141.7	42.7	275.5	113.6	3116.6	Cereals
	465.1	675.9	659.4	2595.7	807.2	491.1	4133.9	1369.0	32165.5	Area
	13.0	81.0	14.8	612.4	101.6	18.1	62.1	136.8	3854.9	Permanent crops
	6.8	79.0	37.2	1319.5	105.5	26.1	50.1	258.4	9943.0	Area
	6.7	26.8	6.0	172.2	29.6	4.3	10.1	44.4	1136.0	Fruit plantations
	2.2	14.7	12.6	275.7	26.3	7.7	7.3	70.8	2103.8	Area
	6.1	35.9	6.1	391.1	65.9	9.9	47.1	74.8	1936.9	Vineyards
	2.9	13.7	7.3	487.7	29.6	5.6	17.5	56.9	3280.9	Area
	68.3	624.1	43.9	174.5	129.3	50.1	227.1	115.0	2692.2	Permanent pasture and meadow
	1333.4	16399.0	261.2	808.2	1138.4	612.6	3424.5	706.3	42370.5	Area
										Livestock
	78.2	166.7	14.9	123.5	126.3	43.1	221.2	53.9	1834.1	Bovine animals
	5237.5	4888.3	428.4	1503.8	3197.0	2200.4	9881.7	1051.4	79398.0	Number of bovine animals
	78.2	34.7	2.5	34.7	77.2	22.1	116.7	22.3	965.0	Dairy cows
	1312.6	296.5	44.4	254.8	963.5	519.0	2370.5	210.4	21480.9	Number of dairy cows
	11.2	307.8	9.5	92.7	59.6	15.2	72.2	43.8	859.7	Sheep
	978.2	71056.2	514.4	2383.5	3246.7	1157.1	10208.9	2202.0	106754.9	Number of sheep
	3.6	107.9	3.3	80.9	34.7	8.4	31.1	30.4	475.6	Goats
	26.4	6496.7	46.1	533.6	637.9	107.2	794.0	637.6	10335.8	Number of goats
	28.6	73.7	77.0	190.7	104.0	59.6	94.7	97.5	1188.2	Pigs
	760.3	797.2	55209.0	3357.6	3998.2	15826.4	1782.0	17541.8	107913.3	Number of pigs
	45.3	203.5	47.4	364.6	137.4	41.5	159.0	114.0	2375.9	Poultry
	4160	5580	645510	26360	25240	89110	8650	90960	973580	Number of poultry

Codes of the farm types :

11 : Cereals
12 : General field cropping
20 : Horticulture
31 : Vineyards
32 : Fruit and citrus fruit
32 : Fruit and citrus fruit
33 : Olives
34 : Various permanent crops combined
41 : Cattle - dairying
42 : Cattle - rearing and fattening

43 : Cattle - dairying, rearing and fattening
44 : Sheep, goats and other grazing livestock
50 : Granivores
60 : Mixed cropping
71 : Mixed livestock, mainly grazing livestock
72 : Mixed livestock, mainly granivores
81 : Field crops and various livestock combined
82 : Various crops and livestock combined

D

Hauptergebnisse nach Regionen

Main results by regions

Principaux résultats par régions

Risultati principali per regioni

(Données en 1000)

	Vlaams gewest en Brussel	Région Wallonne	Total
Nombre total d'exploitations	50.4	26.0	76.3
SAU totale	604.2	740.2	1344.5
Nombre d'exploitations en zone défavorisée	-	11.0	11.0
SAU	-	266.4	266.4
Nombre d'exploitations en zone de montagne	-	-	-
SAU	-	-	-
MBS < 2 UDE exploitations	6.4	3.0	9.3
MBS (UDE)	6.5	3.0	9.5
2 -< 4 UDE exploitations	4.3	1.9	6.2
MBS (UDE)	12.4	5.6	18.0
4 -< 8 UDE exploitations	4.9	2.4	7.3
MBS (UDE)	28.5	14.2	42.6
8 -< 16 UDE exploitations	5.6	3.0	8.6
MBS (UDE)	65.8	34.9	100.7
16 -< 40 UDE exploitations	10.9	6.2	17.1
MBS (UDE)	296.9	172.3	469.2
40 -< 100 exploitations	13.9	7.7	21.5
MBS (UDE)	878.3	479.1	1357.4
>= 100 UDE exploitations	4.4	1.8	6.2
MBS (UDE)	720.7	282.0	982.6
MBS totale	2009.1	970.9	2980.0
Main d'oeuvre agricole			
Main d'oeuvre agricole totale, en UTA (L/01 à L/06)	58.1	27.0	85.2
Exploitants personnes physiques	49.6	25.5	75.0
Exploitants chef d'exploitation	49.3	25.3	74.6
Conjoints (L/02)	25.6	10.5	36.1
Autres membres de la famille de l'exploitant (L/03)	8.3	3.7	12.0
Main d'oeuvre non familiale régulièrement employée (L/04)	6.5	2.1	8.6
Nombre de journées de travail de la main d'oeuvre non familiale occupée régulièrement (L/05 et L/06)	316.3	27.5	343.8
Répartition des exploitations selon l'âge de l'exploitant			
- moins de 35 ans	5.9	3.2	9.1
- de 35 à moins de 45 ans	9.0	5.1	14.1
- de 45 à moins de 55 ans	10.4	5.0	15.4
- de 55 à moins de 65 ans	13.9	6.8	20.7
- 65 ans et plus	10.4	5.3	15.7
Répartition des exploitations selon le temps de travail de l'exploitant (1)			
- > 0 à < 25 %	10.2	5.3	15.5
- 25 % à < 50 %	5.1	2.2	7.4
- 50 % à < 75 %	2.2	1.5	3.6
- 75 % à < 100 %	2.1	1.0	3.1
- 100 %	30.0	15.5	45.4
Utilisation du sol			
Part (en %) de la SAU en faire valoir direct	33.7	32.0	32.8
Nombre d'exploitations ayant :			
- des superficies boisées (H/02)	0.8	1.3	2.1
- des prairies permanentes et pâturages (F)	33.6	21.0	54.7
- des cultures permanentes (G)	3.6	0.4	4.0
- des terres arables (D)	42.4	16.9	59.3
- des céréales (D/01 à D/08)	22.3	13.4	35.7
- du blé tendre ou de l'épautre (D/01)	14.9	11.8	26.6
- des pommes de terre (D/10)	14.7	4.3	19.0
- des betteraves sucrières (D/11)	9.2	7.3	16.5
- des plantes industrielles (D/13)	1.7	2.2	3.8
- des plantations d'arbres fruitiers et baies (G/01)	2.4	0.2	2.6
- des vignes (G/04)	-	-	-
- des vignes produisant normalement du vin de qualité (G/04a)	-	-	-
- des cultures sous verre (D/15, D/17 et G/07)	4.5	0.3	4.8
Superficie en :			
- superficies boisées (H/02)	2.4	3.9	6.3
- prairies permanentes et pâturages (F)	199.2	323.8	523.0
- cultures permanentes (G)	16.0	2.0	18.0
- terres arables (D)	388.8	414.4	803.1
- céréales (D/01 à D/08)	120.2	189.1	309.2
- blé tendre ou de l'épautre (D/01)	70.9	130.9	201.8
- pommes de terre (D/10)	33.2	16.1	49.2
- betteraves sucrières (D/11)	36.2	62.2	98.4
- plantes industrielles (D/13)	5.6	14.8	20.4
- plantations d'arbres fruitiers et baies (G/01)	12.9	1.2	14.1
- vignes (G/04)	-	-	-
- vignes produisant normalement du vin de qualité (G/04a)	-	-	-
- cultures sous verre (D/15, D/17 et G/07)	1.8	0.0	1.8
Animaux			
Nombre d'exploitations ayant :			
- des animaux (J/01 à J/19)	38.6	22.8	61.3
- des équidés (J/01)	5.3	1.9	7.2
- des bovins (J/02 à J/08)	30.3	20.5	50.9
- des vaches laitières (J/07)	14.2	10.5	24.7
- d'autres vaches (J/08)	15.0	12.6	27.6
- des ovins (J/09)	3.9	2.4	6.3
- des caprins (J/10)	0.5	0.4	0.9
- des porcins (J/11 à J/13)	12.8	2.3	15.1
- des truies reproductrices (J/12)	9.3	1.4	10.7
- des volailles (J/14 à J/16)	5.2	5.3	10.5
- des poulets de chair (J/14)	1.0	0.8	1.8
- des poules pondeuses (J/15)	4.0	4.9	8.9
Nombre :			
- d' équidés (J/01)	14.7	7.7	22.4
- de bovins (J/02 à J/08)	1691.6	1521.2	3212.8
- de vaches laitières (J/07)	385.8	312.6	698.4
- d'autres vaches (J/08)	187.2	300.3	487.5
- d' ovins (J/09)	114.7	64.5	179.2
- de caprins (J/10)	4.4	3.9	8.3
- de porcins (J/11 à J/13)	6830.7	291.1	7121.9
- de truies reproductrices (J/12)	727.9	36.7	764.7
- de volailles (J/14 à J/16)	27230	1360	28590
- de poulets de chair (J/14)	15020	880	15900
- de poules pondeuses (J/15)	11890	430	12320

(1) En pourcentage du temps annuel de travail d'une personne à temps complet

(Data in 1000)

	Noord-Nederland	Oost-Nederland	West-Nederland	Zuid-Nederland	Total	
	19 5	38 0	32 6	29 7	119 7	Total number of holdings
	567.2	568 8	492 3	386 5	2014 8	Total AA
	-	-	-	-	-	Number of holdings in less favoured areas
	-	-	-	-	-	AA
	-	-	-	-	-	Number of holdings in mountain areas
	-	-	-	-	-	AA
	0 0	0 0	0 0	0 1	0 1	SGM < 2 E.SU holdings
	-	0 0	0 0	0 0	0 1	SGM (E.SU) holdings
	0 3	0 8	0 4	0 4	1 9	2 -< 4 E.SU holdings
	0 9	2 9	1 5	1 5	6 8	SGM (E.SU) holdings
	1 8	4 8	2 5	2 9	11 9	4 -< 8 E.SU holdings
	10 8	28 2	14 7	17 0	70 7	SGM (E.SU) holdings
	2 4	5 4	3 6	3 8	15 2	8 -< 16 E.SU holdings
	27 6	62 1	41 8	44 4	175 9	SGM (E.SU) holdings
	3 5	7 5	6 1	5 5	22 6	16 -< 40 E.SU holdings
	91 4	200 5	166 0	146 5	604 4	SGM (E.SU) holdings
	6 8	13 8	11 3	10 3	42 1	40 -< 100 holdings
	470 4	932 8	762 1	711 2	2876 5	SGM (E.SU) holdings
	4 8	5 7	6 7	6 7	25 8	>= 100 E.SU holdings
	753 8	865 8	1790 7	1128 9	4539 2	SGM (E.SU) holdings
	1355 0	2092 3	2776 7	2049 6	8273 6	Total SGM
						Labour force
	31 0	60 7	78 2	54 6	224 4	Total labour force, in AWU (L/01 to L/06)
	19 2	37 4	31 2	28 7	116 5	Holder's natural person
	19 2	37 4	31 2	28 7	116 5	Holder's manager
	7 6	16 2	13 6	13 7	51 1	Spouses (L/02)
	9 3	18 2	17 2	16 2	60 8	Other members of the holder's family (L/03)
	5 2	9 8	31 8	14 6	61 3	Non-family labour regularly employed (L/04)
						Number of working days of non-family workers not regularly employed (L/05 and L/06)
	66 0	197 7	1354 6	449 1	2087 3	Distribution of holdings by age classes of holder
	1 7	3 3	3 2	3 6	11 8	- less than 35
	3 7	7 0	6 2	5 8	22 6	- from 35 to less than 45
	5 4	9 3	6 5	7 3	30 6	- from 45 to less than 55
	5 4	10 2	6 5	8 2	32 4	- from 55 to less than 65
	3 0	7 6	4 7	3 8	19 1	- 65 and over
						Distribution of holdings by worktime of holder (1)
	1 3	2 5	1 7	2 5	8 0	- > 0 to < 25 %
	1 8	3 4	2 2	2 6	10 0	- 25 % to < 50 %
	1 7	4 1	2 4	2 8	10 9	- 50 % to < 75 %
	0 8	2 1	1 3	1 4	5 7	- 75 % to < 100 %
	13 6	25 3	23 5	19 5	61 9	- 100 %
						Land use
	66 1	62 7	62 3	68 2	64 6	Proportion (in %) of AA owner farmed
						Number of holdings with
	0 5	2 9	0 2	3 0	6 7	- woodland (H/02)
	15 0	30 8	17 3	19 4	62 5	- permanent pasture and meadow (F)
	0 3	2 8	3 3	2 6	9 0	- permanent crops (G)
	9 5	24 4	20 5	24 0	78 3	- arable land (D)
	4 2	3 5	5 3	4 8	18 9	- cereals (D/01 to D/06)
	2 3	2 1	5 3	2 5	12 2	- common wheat and spelt (D/01)
	4 6	4 7	5 6	3 9	18 8	- potatoes (D/10)
	4 3	3 1	5 5	6 9	19 8	- sugar-beet (D/11)
	0 2	0 1	0 7	0 1	1 1	- industrial plants (D/13)
	0 1	2 1	1 8	0 9	4 9	- fruit and berry plantations (G/01)
	-	-	-	-	-	- vineyards (G/04)
	-	-	-	-	-	- vineyards usually producing quality wine(G/04a)
	0 4	1 8	9 7	2 6	14 4	- crops under glass (D/15, D/17 and G/07)
						Area under
	21 7	24 1	6 1	15 4	67 3	- woodland (H/02)
	323 3	338 5	237 5	153 3	1052 8	- permanent pasture and meadow (F)
	0 8	11 5	11 7	9 5	33 5	- permanent crops (G)
	243 1	218 8	243 0	223 7	928 6	- arable land (D)
	59 0	28 6	65 8	30 0	183 4	- cereals (D/01 to D/06)
	35 4	17 8	49 3	15 5	118 0	- common wheat and spelt (D/01)
	75 9	37 2	43 0	19 7	175 9	- potatoes (D/10)
	35 2	21 7	32 9	25 9	116 7	- sugar-beet (D/11)
	1 3	1 7	3 9	0 4	7 3	- industrial plants (D/13)
	0 3	9 5	10 0	4 4	24 2	- fruit and berry plantations (G/01)
	-	-	-	-	-	- vineyards (G/04)
	-	-	-	-	-	- vineyards usually producing quality wine(G/04a)
	0 3	0 8	7 6	1 7	10 3	- crops under glass (D/15, D/17 and G/07)
						Animals
						Number of holdings with :
	15 6	31 1	15 4	21 6	83 6	- livestock (J/01 to J/19)
	4 2	6 6	2 9	5 5	19 1	- equidae (J/01)
	11 9	23 9	11 6	12 9	60 2	- bovine animals (J/02 to J/08)
	9 0	16 3	8 1	7 2	40 5	- dairy cows (J/07)
	2 4	5 5	3 0	4 2	15 1	- other cows (J/08)
	6 5	6 6	8 5	3 7	25 4	- sheep (J/09)
	0 6	0 8	0 8	0 5	2 8	- goats (J/10)
	1 2	12 8	3 4	9 5	26 9	- pigs (J/11 to J/13)
	0 6	4 9	1 4	5 0	11 9	- breeding sows (J/12)
	0 5	2 4	0 7	2 0	5 7	- poultry (J/14 to J/16)
	0 3	0 5	0 1	0 5	1 5	- table fowl (J/14)
	0 2	1 8	0 6	1 4	4 0	- laying hens (J/15)
						Number :
	20 2	30 3	15 5	25 8	91 7	- equidae (J/01)
	1044 5	1862 7	725 2	1164 4	4796 8	- bovine animals (J/02 to J/08)
	462 7	602 3	325 9	355 8	1746 7	- dairy cows (J/07)
	25 9	50 9	34 1	45 6	156 5	- other cows (J/08)
	637 1	388 2	694 7	196 2	1916 3	- sheep (J/09)
	9 4	13 3	9 9	24 1	56 8	- goats (J/10)
	585 1	5127 8	878 7	8372 9	14964 5	- pigs (J/11 to J/13)
	77 7	571 6	94 9	1021 4	1765 6	- breeding sows (J/12)
	14340	32030	6170	45880	98430	- poultry (J/14 to J/16)
	10680 0	13630 0	3040 0	18440	45780	- table fowl (J/14)
	3520 0	17380 0	3080 0	26150	50140	- laying hens (J/15)

(1) Percentage of annual time worked by a full-time worker

(Données en 1000)

	Baden- Württemberg	Bayern	Brandenburg	Hamburg, Bremen und Berlin	Hessen
Nombre total d'exploitations	101.6	200.5	6.3	2.2	41.3
SAU totale	1468.6	3348.8	1285.8	26.8	776.1
Nombre d'exploitations en zone défavorisée	57.4	131.0	5.0	0.5	24.8
SAU	845.3	2035.1	951.1	10.5	403.9
Nombre d'exploitations en zone de montagne	9.5	12.7	-	-	-
SAU	112.8	215.0	-	-	-
MBS < 2 UDE exploitations	23.8	35.4	1.7	0.3	9.0
MBS (UDE)	24.6	35.6	1.6	0.3	10.6
2 -< 4 UDE exploitations	16.9	23.6	0.9	0.1	6.3
MBS (UDE)	50.0	69.3	2.6	0.3	18.0
4 -< 8 UDE exploitations	16.3	29.2	0.9	0.3	6.4
MBS (UDE)	93.7	168.9	5.0	1.6	36.4
8 -< 16 UDE exploitations	15.0	36.6	0.7	0.3	6.5
MBS (UDE)	173.6	429.2	7.4	3.0	73.7
16 -< 40 UDE exploitations	19.6	57.1	0.7	0.5	7.9
MBS (UDE)	508.5	1493.3	17.1	14.6	207.6
40 -< 100 exploitations	8.9	17.3	0.5	0.5	4.7
MBS (UDE)	504.0	943.0	32.7	32.3	274.9
>= 100 UDE exploitations	1.0	1.3	1.0	0.2	0.6
MBS (UDE)	179.2	257.9	564.8	47.4	105.7
MBS totale	1533.7	3396.4	633.3	100.0	727.0
Main d'oeuvre agricole					
Main d'oeuvre agricole totale, en UTA (L/01 à L/06)	106.2	227.2	31.1	4.6	41.7
Exploitants personnes physiques	100.7	199.7	5.5	2.2	41.2
Exploitants chef d'exploitation	97.6	194.7	5.4	2.1	39.3
Conjoints (L/02)	54.1	113.1	2.3	1.4	21.6
Autres membres de la famille de l'exploitant (L/03)	65.1	134.3	1.4	1.3	28.2
Main d'oeuvre non familiale régulièrement employée (L/04)	14.9	15.0	26.9	1.7	4.7
Nombre de journées de travail de la main d'oeuvre non familiale occupée régulièrement (L/05 et L/06)	554.6	575.3	178.2	35.1	238.8
Répartition des exploitations selon l'âge de l'exploitant					
- moins de 35 ans	15.5	38.9	1.0	0.2	6.2
- de 35 à moins de 45 ans	21.8	52.3	1.5	0.5	10.4
- de 45 à moins de 55 ans	22.4	47.9	1.3	0.7	9.9
- de 55 à moins de 65 ans	30.6	50.3	1.2	0.6	12.3
- 65 ans et plus	10.5	10.2	0.5	0.2	2.3
Répartition des exploitations selon le temps de travail de l'exploitant (1)					
- > 0 à < 25 %	37.6	61.9	1.7	0.5	14.4
- 25 % à < 50 %	22.9	40.1	1.3	0.3	11.5
- 50 % à < 75 %	9.4	16.3	0.9	0.1	3.9
- 75 % à < 100 %	0.0	0.0	-	-	-
- 100 %	30.8	81.4	1.7	1.2	11.5
Utilisation du sol					
Part (en %) de la SAU en faire valoir direct	50.4	66.0	9.8	41.4	47.8
Nombre d'exploitations ayant :					
- des superficies boisées (H/02)	54.4	150.5	2.0	0.1	11.2
- des prairies permanentes et pâturages (F)	81.6	166.4	4.7	0.8	31.9
- des cultures permanentes (G)	29.2	12.0	0.4	0.3	2.9
- des terres arables (D)	77.4	164.1	5.5	1.6	36.0
- des céréales (D/01 à D/08)	66.1	146.1	4.1	0.3	34.4
- du blé tendre ou de l'épautre (D/01)	53.6	112.4	2.4	0.2	27.1
- des pommes de terre (D/10)	34.6	54.0	2.2	0.1	17.1
- des betteraves sucrières (D/11)	5.0	16.9	0.6	-	3.8
- des plantes industrielles (D/13)	12.6	27.1	1.7	0.1	8.3
- des plantations d'arbres fruitiers et baies (G/01)	16.7	8.2	0.2	0.2	1.5
- des vignes (G/04)	19.1	3.8	-	-	1.0
- des vignes produisant normalement du vin de qualité (G/04a)	19.1	3.8	-	-	1.0
- des cultures sous verre (D/15, D/17 et G/07)	:	:	:	:	:
Superficie en :					
- superficies boisées (H/02)	187.2	729.3	15.4	1.1	43.7
- prairies permanentes et pâturages (F)	572.1	1216.6	270.0	15.1	256.0
- cultures permanentes (G)	45.4	14.5	5.0	1.9	5.9
- terres arables (D)	848.6	2109.9	1009.6	9.8	513.7
- céréales (D/01 à D/08)	526.0	1156.1	437.4	4.4	313.5
- blé tendre ou de l'épautre (D/01)	199.2	450.9	101.1	1.6	132.1
- pommes de terre (D/10)	9.6	60.6	19.4	0.0	6.3
- betteraves sucrières (D/11)	24.4	79.8	16.4	-	22.3
- plantes industrielles (D/13)	52.3	155.2	168.3	1.0	47.6
- plantations d'arbres fruitiers et baies (G/01)	19.2	4.9	3.9	1.5	1.3
- vignes (G/04)	23.5	5.3	-	-	3.3
- vignes produisant normalement du vin de qualité (G/04a)	23.5	5.3	-	-	3.3
- cultures sous verre (D/15, D/17 et G/07)	:	:	:	:	:
Animaux					
Nombre d'exploitations ayant :					
- des animaux (J/01 à J/19)	71.6	160.1	4.0	0.7	32.5
- des équidés (J/01)	9.2	14.0	1.4	0.3	5.5
- des bovins (J/02 à J/08)	44.7	118.3	3.1	0.4	20.7
- des vaches laitières (J/07)	34.7	98.2	1.3	0.2	13.4
- d'autres vaches (J/08)	10.0	14.6	0.9	0.2	4.4
- des ovins (J/09)	6.3	10.5	0.5	0.1	2.9
- des caprins (J/10)	:	:	:	:	:
- des porcins (J/11 à J/13)	41.9	78.9	2.0	0.1	25.3
- des truies reproductrices (J/12)	12.0	25.2	0.7	0.1	7.0
- des volailles (J/14 à J/16)	43.8	84.8	2.4	0.2	14.5
- des poulets de chair (J/14)	8.8	17.6	1.0	0.0	2.3
- des poules pondeuses (J/15)	42.5	82.2	2.3	0.2	14.0
Nombre :					
- d' équidés (J/01)	43.5	56.2	6.8	3.7	24.4
- de bovins (J/02 à J/08)	1405.8	4402.5	654.0	22.9	618.8
- de vaches laitières (J/07)	509.6	1642.9	225.3	5.8	202.6
- d'autres vaches (J/08)	48.0	71.0	31.7	2.5	23.8
- d' ovins (J/09)	252.0	322.0	106.0	1.7	129.1
- de caprins (J/10)	:	:	:	:	:
- de porcins (J/11 à J/13)	2279.5	3809.4	922.9	8.1	971.1
- de truies reproductrices (J/12)	324.7	461.2	133.4	1.1	102.2
- de volailles (J/14 à J/16)	4340	10750	1410	50	2260
- de poulets de chair (J/14)	310	3420	450	-	90
- de poules pondeuses (J/15)	3500	6430	420	50	2110

(1) En pourcentage du temps annuel de travail d'une personne à temps complet

(Data in 1000)

	Mecklenburg-Vorpommern	Niedersachsen	Nordrhein - Westfalen	Rheinland - Pfalz	Saarland	
	4 4	84 9	74 4	45 7	2 7	Total number of holdings
	1305 7	2702 8	1558 1	711 3	73 3	Total AA
	2 5	53 1	19 0	22 6	1 7	Number of holdings in less favoured areas
	674 4	1533 6	333 5	443 6	48 8	AA
	-	-	0 4	-	-	Number of holdings in mountain areas
	-	-	5 9	-	-	AA
	1 0	13 5	16 5	7 3	0 7	SGM < 2 ESU holdings
	0 9	13 2	14 9	7 9	0 7	SGM (ESU) holdings
	0 5	6 8	6 8	6 3	0 4	2 -< 4 ESU holdings
	1 6	19 8	19 8	18 6	1 1	SGM (f.ESU) holdings
	0 4	7 4	7 3	6 9	0 4	4 -< 8 ESU holdings
	2 3	43 5	42 4	40 2	2 2	SGM (f.ESU) holdings
	0 3	8 5	8 3	6 7	0 4	8 -< 16 ESU holdings
	3 5	99 6	96 1	77 5	4 0	SGM (ESU) holdings
	0 4	18 8	16 3	10 4	0 4	16 -< 40 ESU holdings
	11 2	517 9	447 0	277 0	11 1	SGM (ESU) holdings
	0 6	25 0	16 4	7 2	0 4	40 -< 100 holdings
	36 8	1554 3	998 0	421 9	23 1	SGM (ESU) holdings
	1 2	4 8	2 8	0 8	0 1	>= 100 ESU holdings
	546 4	793 3	503 8	131 4	5 4	SGM (ESU) holdings
	603 2	3041 8	2122 7	974 0	51 0	Total SGM
						Labour force
	27 5	108 6	85 9	48 4	2 8	Total labour force, in AVWU (L/01 to L/05)
	3 7	84 5	74 2	45 5	2 6	Holder's natural person
	3 6	81 1	71 6	44 6	2 6	Holder's manager
	1 0	42 0	34 7	22 5	1 1	Spouses (L/02)
	0 9	47 1	38 7	22 5	1 4	Other members of the holder's family (L/03)
	25 0	16 7	14 6	5 3	6 6	Non-family labour regularly employed (L/04)
						Number of working days of non-family workers not regularly employed (L/05 and L/06)
	70 1	702 1	585 6	805 7	23 5	Distribution of holdings by age classes of holder
	0 7	14 5	13 0	6 3	0 4	- less than 35
	0 9	20 5	17 4	10 4	0 7	- from 35 to less than 45
	1 0	21 6	18 2	10 8	0 6	- from 45 to less than 55
	0 9	22 9	19 3	14 1	0 7	- from 55 to less than 65
	0 2	5 0	6 3	3 9	0 2	- 65 and over
						Distribution of holdings by worktime of holder (1)
	1 4	22 0	20 4	16 0	0 8	- > 0 to < 25 %
	0 6	14 3	15 1	9 2	0 8	- 25 % to < 50 %
	0 5	6 1	6 9	3 5	0 3	- 50 % to < 75 %
	-	0 1	-	-	-	- 75 % to < 100 %
	1 2	42 1	31 8	16 8	0 8	- 100 %
						Land use
	7 4	48 2	52 6	39 9	35 6	Proportion (in %) of AA owner farmed
						Number of holdings with:
	0 7	27 1	30 0	15 1	0 7	- woodland (H/02)
	3 5	65 8	59 9	22 0	2 2	- permanent pasture and meadow (F)
	0 2	3 7	2 5	22 3	0 3	- permanent crops (G)
	3 5	67 7	50 7	27 7	2 2	- arable land (D)
	3 1	58 4	51 7	23 6	1 9	- cereals (D/01 to D/03)
	2 5	22 4	27 8	15 2	1 3	- common wheat and spelt (D/01)
	1 2	16 0	10 0	11 1	0 9	- potatoes (D/10)
	1 3	12 6	8 9	3 7	-	- sugar-beet (D/11)
	2 3	10 0	5 6	3 5	0 3	- industrial plants (D/13)
	0 1	2 3	1 3	4 4	0 2	- fruit and berry plantations (G/01)
	-	-	-	20 3	0 0	- vineyards (G/04)
	-	-	-	20 3	0 0	- vineyards usually producing quality wine(G/04a)
	-	-	-	-	-	- crops under glass (D/15, D/17 and G/07)
						Area under:
	3 8	222 8	155 5	29 3	2 1	- woodland (H/02)
	272 0	905 5	451 2	232 3	32 3	- permanent pasture and meadow (F)
	4 2	18 2	10 3	73 9	0 5	- permanent crops (G)
	1029 0	1776 1	1094 3	404 2	40 6	- arable land (D)
	481 7	950 3	653 6	261 2	26 7	- cereals (D/01 to D/03)
	209 2	293 6	230 3	78 8	6 6	- common wheat and spelt (D/01)
	23 0	118 4	26 5	10 0	0 3	- potatoes (D/10)
	34 0	132 2	76 4	22 0	-	- sugar-beet (D/11)
	215 8	87 6	41 1	21 4	2 7	- industrial plants (D/13)
	3 3	11 0	3 5	6 3	0 2	- fruit and berry plantations (G/01)
	-	-	-	66 5	0 1	- vineyards (G/04)
	-	-	-	66 5	0 1	- vineyards usually producing quality wine(G/04a)
	-	-	-	-	-	- crops under glass (D/15, D/17 and G/07)
						Animals
						Number of holdings with:
	3 0	71 3	58 4	21 0	2 0	- livestock (J/01 to J/19)
	1 2	13 0	12 3	3 6	0 5	- equidae (J/01)
	2 2	47 3	37 7	12 7	1 4	- bovine animals (J/02 to J/08)
	1 2	34 3	22 5	7 3	0 7	- dairy cows (J/07)
	0 6	9 3	8 0	4 9	0 6	- other cows (J/08)
	0 4	5 9	5 7	2 0	0 4	- sheep (J/09)
	-	-	-	-	-	- goats (J/10)
	1 3	40 6	33 0	10 0	0 6	- pigs (J/11 to J/13)
	0 6	23 0	16 5	2 2	0 1	- breeding sows (J/12)
	1 6	23 3	18 8	8 5	0 7	- poultry (J/14 to J/16)
	0 6	4 3	3 3	1 2	0 2	- table fowl (J/14)
	1 5	21 3	17 0	8 1	0 7	- laying hens (J/15)
						Number:
	5 8	63 1	61 9	16 5	3 2	- equidae (J/01)
	548 8	2975 4	1770 3	490 4	62 1	- bovine animals (J/02 to J/08)
	211 6	862 0	476 7	155 5	17 7	- dairy cows (J/07)
	29 2	76 9	59 4	41 2	6 7	- other cows (J/08)
	47 1	218 1	169 5	139 6	19 1	- sheep (J/09)
	-	-	-	-	-	- goats (J/10)
	907 4	7186 2	5811 7	461 1	30 0	- pigs (J/11 to J/13)
	127 5	723 5	594 0	53 7	3 7	- breeding sows (J/12)
	3270	39050	9870	2690	250	- poultry (J/14 to J/16)
	1750	17430	1920	1090	20	- table fowl (J/14)
	1450	18890	6730	1570	220	- laying hens (J/15)

(1) Percentage of annual time worked by a full-time worker

(Données en 1000)

	Sachsen	Sachsen-Anhalt	Schleswig-Holstein	Thüringen	Total
Nombre total d'exploitations	8.0	3.7	26.1	4.4	606.1
SAU totale	869.1	1045.1	1066.0	785.2	17022.1
Nombre d'exploitations en zone défavorisée	3.3	0.8	10.7	2.2	334.4
SAU	286.5	191.9	397.5	302.8	8456.9
Nombre d'exploitations en zone de montagne	0.0	-	-	-	22.6
SAU	0.3	-	-	-	334.0
MBS < 2 UDE exploitations	2.7	0.6	6.0	1.2	119.6
MBS (UDE)	2.6	0.7	4.9	1.4	119.8
2 -< 4 UDE exploitations	1.2	0.4	1.6	0.7	72.5
MBS (UDE)	3.4	1.1	4.5	2.1	212.2
4 -< 8 UDE exploitations	1.0	0.4	1.5	0.6	79.1
MBS (UDE)	5.8	2.2	8.7	3.5	456.3
8 -< 16 UDE exploitations	0.9	0.4	1.9	0.4	86.7
MBS (UDE)	9.8	4.5	21.4	5.0	1008.3
16 -< 40 UDE exploitations	0.9	0.4	4.4	0.4	138.3
MBS (UDE)	22.8	10.7	128.6	11.3	3678.6
40 -< 100 UDE exploitations	0.5	0.5	8.8	0.4	91.6
MBS (UDE)	33.2	33.7	549.2	22.2	5458.6
>= 100 UDE exploitations	0.8	1.0	2.0	0.6	18.4
MBS (UDE)	462.6	535.2	399.9	460.4	5002.4
MBS totale	541.8	587.9	1117.5	507.5	15937.4
Main d'oeuvre agricole					
Main d'oeuvre agricole totale, en UTA (L/01 à L/06)	34.6	25.3	34.9	25.6	804.2
Exploitants personnes physiques	7.4	3.2	26.0	3.9	600.4
Exploitants chef d'exploitation	7.2	3.2	25.3	3.9	582.3
Conjoints (L/02)	3.9	1.2	12.4	1.4	312.4
Autres membres de la famille de l'exploitant (L/03)	3.3	1.1	9.5	1.5	356.5
Main d'oeuvre non familiale régulièrement employée (L/04)	29.1	23.3	7.5	23.4	208.7
Nombre de journées de travail de la main d'oeuvre non familiale occupée régulièrement (L/05 et L/06)	71.9	66.5	232.1	76.2	4212.4
Répartition des exploitations selon l'âge de l'exploitant					
- moins de 35 ans	1.0	0.7	4.3	0.7	103.4
- de 35 à moins de 45 ans	1.7	0.8	6.3	1.0	146.0
- de 45 à moins de 55 ans	2.1	0.8	7.4	1.1	145.9
- de 55 à moins de 65 ans	1.9	0.7	6.5	0.9	162.9
- 65 ans et plus	0.8	0.3	1.6	0.3	42.2
Répartition des exploitations selon le temps de travail de l'exploitant (1)					
- > 0 à < 25 %	2.6	1.0	7.5	1.7	189.3
- 25 % à < 50 %	1.8	0.6	2.9	0.9	122.2
- 50 % à < 75 %	0.7	0.4	1.6	0.4	51.0
- 75 % à < 100 %	-	-	-	-	0.1
- 100 %	2.3	1.3	14.1	0.9	237.7
Utilisation du sol					
Part (en %) de la SAU en faire valoir direct	9.5	5.4	56.1	9.5	39.9
Nombre d'exploitations ayant :					
- des superficies boisées (H/02)	3.1	0.7	7.0	1.2	303.6
- des prairies permanentes et pâturages (F)	6.8	2.3	23.2	3.5	473.5
- des cultures permanentes (G)	0.6	0.4	1.0	0.3	76.0
- des terres arables (D)	6.1	3.2	16.2	3.4	477.2
- des céréales (D/01 à D/08)	4.7	2.7	11.7	2.8	411.6
- du blé tendre ou de l'épautre (D/01)	3.6	2.2	7.4	2.3	280.2
- des pommes de terre (D/10)	2.9	1.1	1.0	1.9	153.9
- des betteraves sucrières (D/11)	0.8	1.4	1.6	0.5	57.0
- des plantes industrielles (D/13)	1.5	1.4	5.8	1.0	81.0
- des plantations d'arbres fruitiers et baies (G/01)	0.4	0.3	0.3	0.3	36.2
- des vignes (G/04)	0.0	0.1	-	-	44.3
- des vignes produisant normalement du vin de qualité (G/04a)	0.0	0.1	-	-	44.3
- des cultures sous verre (D/15, D/17 et G/07)	:	:	:	:	:
Superficie en :					
- superficies boisées (H/02)	9.2	4.5	42.7	5.6	1462.2
- prairies permanentes et pâturages (F)	176.7	130.0	474.7	150.6	5154.7
- cultures permanentes (G)	5.6	5.1	7.1	4.2	201.7
- terres arables (D)	687.5	910.8	581.8	629.8	11644.6
- céréales (D/01 à D/08)	330.2	465.2	266.6	333.4	6207.3
- blé tendre ou de l'épautre (D/01)	133.8	227.3	147.0	167.4	2379.0
- pommes de terre (D/10)	11.0	15.5	5.0	5.0	310.7
- betteraves sucrières (D/11)	20.9	59.9	15.5	16.2	519.7
- plantes industrielles (D/13)	83.5	109.9	92.9	80.9	1159.5
- plantations d'arbres fruitiers et baies (G/01)	4.7	4.2	1.1	3.9	68.6
- vignes (G/04)	-	0.3	-	-	99.1
- vignes produisant normalement du vin de qualité (G/04a)	-	0.3	-	-	99.1
- cultures sous verre (D/15, D/17 et G/07)	:	:	:	:	:
Animaux					
Nombre d'exploitations ayant :					
- des animaux (J/01 à J/19)	6.3	2.4	21.5	3.5	458.3
- des équidés (J/01)	1.9	0.9	6.5	1.0	71.3
- des bovins (J/02 à J/08)	5.1	1.7	15.3	2.6	313.2
- des vaches laitières (J/07)	2.4	0.8	11.0	1.4	229.2
- d'autres vaches (J/08)	1.6	0.5	3.8	0.6	60.0
- des ovins (J/09)	2.7	0.4	4.0	1.2	42.9
- des caprins (J/10)	:	:	:	:	:
- des porcins (J/11 à J/13)	3.1	1.4	5.1	2.4	245.6
- des truies reproductrices (J/12)	0.9	0.6	2.9	0.7	92.4
- des volailles (J/14 à J/16)	4.3	1.3	6.3	2.4	212.8
- des poulets de chair (J/14)	1.6	0.3	1.4	1.1	43.7
- des poules pondeuses (J/15)	4.1	1.2	5.6	2.3	202.8
Nombre :					
- d' équidés (J/01)	7.9	3.9	39.8	4.9	341.4
- de bovins (J/02 à J/08)	606.4	419.2	1435.5	466.4	15875.7
- de vaches laitières (J/07)	245.6	154.1	445.3	171.1	5324.0
- d'autres vaches (J/08)	17.7	11.2	41.6	15.6	476.2
- d' ovins (J/09)	84.5	98.5	254.6	171.2	2014.4
- de caprins (J/10)	:	:	:	:	:
- de porcins (J/11 à J/13)	705.1	848.9	1368.3	731.7	26039.7
- de truies reproductrices (J/12)	87.3	107.2	133.0	98.7	2950.8
- de volailles (J/14 à J/16)	2980	3110	3090	3110	86210
- de poulets de chair (J/14)	180.0	880.0	920.0	760.0	29210.0
- de poules pondeuses (J/15)	2730.0	2210.0	2000.0	2270.0	50590.0

(1) En pourcentage du temps annuel de travail d'une personne à temps complet

(Données en 1000)

	Anatoniki Makedonia kai Thraki	Attiki	Dytiki Ellada	Dytiki Makedonia	Ipeiros	Kentriki Makedonia	Kriti	
Nombre total d'exploitations	68.5	21.0	88.1	33.7	45.0	128.1	83.4	
SAU totale	366.4	66.8	303.3	194.6	123.5	600.3	347.4	
Nombre d'exploitations en zone défavorisée	41.8	3.3	39.2	30.2	31.6	69.4	57.1	
SAU	255.8	12.6	172.4	179.5	95.2	358.5	302.3	
Nombre d'exploitations en zone de montagne	15.2	2.6	29.9	13.8	24.2	23.1	45.9	
SAU	44.5	9.5	120.7	84.0	65.9	88.2	262.2	
MBS < 2 UDE exploitations	18.2	9.6	25.7	19.4	19.4	36.0	30.3	
MBS (UDE)	17.5	8.7	28.1	16.6	18.0	32.5	28.7	
2 -< 4 UDE exploitations	15.5	4.3	21.7	5.9	10.2	23.5	18.9	
MBS (UDE)	45.6	12.4	63.5	16.9	29.7	69.3	55.9	
4 -< 8 UDE exploitations	17.5	3.6	22.4	4.6	8.5	32.6	19.0	
MBS (UDE)	101.0	20.0	127.3	26.1	47.4	189.2	107.6	
8 -< 16 UDE exploitations	12.6	2.3	14.3	3.1	5.1	24.8	10.5	
MBS (UDE)	139.3	25.9	158.3	34.0	56.8	275.8	116.5	
16 -< 40 UDE exploitations	4.3	1.0	3.8	0.6	1.7	10.1	4.1	
MBS (UDE)	95.4	22.7	84.1	14.1	38.6	229.2	94.6	
40 -< 100 exploitations	0.4	0.2	0.3	0.1	0.2	1.0	0.6	
MBS (UDE)	18.3	12.3	15.6	3.3	11.9	55.1	30.7	
>= 100 UDE exploitations	-	0.0	0.0	-	0.0	0.0	0.0	
MBS (UDE)	-	2.4	1.2	-	4.0	6.1	2.9	
MBS totale	417.1	104.3	478.0	110.9	206.4	857.2	436.8	
Main d'oeuvre agricole								
Main d'oeuvre agricole totale, en UTA (L/01 à L/06)	62.8	13.2	82.2	27.0	43.7	122.1	59.9	
Exploitants physiques	68.5	21.0	88.1	33.6	45.0	128.1	83.4	
Exploitants chef d'exploitation	67.6	20.8	88.0	33.2	44.9	126.2	82.9	
Conjoints (L/02)	52.5	14.9	62.8	23.1	32.9	92.7	60.2	
Autres membres de la famille de l'exploitant (L/03)	27.4	6.0	57.1	13.3	16.1	71.6	28.4	
Main d'oeuvre non familiale régulièrement employée (L/04)	0.9	0.4	0.2	0.2	0.5	1.7	0.4	
Nombre de journées de travail de la main d'oeuvre non familiale occupée régulièrement (L/05 et L/06)	1349.6	533.5	1961.5	437.1	648.6	5028.3	1408.8	
Répartition des exploitations selon l'âge de l'exploitant								
- moins de 35 ans	7.0	1.1	5.5	2.9	2.1	10.5	7.8	
- de 35 à moins de 45 ans	12.1	3.0	12.3	5.0	5.7	19.7	12.8	
- de 45 à moins de 55 ans	16.7	4.4	17.4	6.7	8.9	32.5	17.7	
- de 55 à moins de 65 ans	21.3	5.5	22.2	10.8	12.9	41.5	20.5	
- 65 ans et plus	11.4	6.9	30.7	8.3	15.4	23.9	24.6	
Répartition des exploitations selon le temps de travail de l'exploitant (1)								
- > 0 à < 25 %	21.8	13.2	40.2	16.5	18.3	53.1	43.0	
- 25 % à < 50 %	16.8	3.3	17.7	5.4	8.1	23.4	16.4	
- 50 % à < 75 %	13.6	1.6	11.4	3.3	4.7	21.0	9.3	
- 75 % à < 100 %	7.4	0.9	7.0	2.5	2.7	12.6	5.2	
- 100 %	8.9	1.9	11.8	5.9	11.2	18.1	9.5	
Utilisation du sol								
Part (en %) de la SAU en faire valoir direct	67.1	80.8	76.8	60.1	78.2	61.4	83.8	
Nombre d'exploitations ayant :								
- des superficies boisées (H/02)	0.8	0.6	1.1	0.3	1.7	3.4	0.7	
- des prairies permanentes et pâturages (F)	1.1	0.7	13.5	1.6	16.3	1.0	12.5	
- des cultures permanentes (G)	11.5	19.9	76.0	12.2	29.6	61.3	82.2	
- des terres arables (D)	63.8	6.8	60.3	30.6	31.6	103.7	33.3	
- des céréales (D/01 à D/08)	55.1	3.0	37.2	27.5	16.5	84.8	6.7	
- du blé tendre ou de l'épautre (D/01)	30.2	0.1	10.9	17.7	1.6	34.3	1.4	
- des pommes de terre (D/10)	7.2	0.2	3.8	1.5	8.2	1.9	10.2	
- des betteraves sucrières (D/11)	11.4	-	-	0.8	-	8.9	-	
- des plantes industrielles (D/13)	36.5	0.7	17.1	4.5	0.7	45.5	0.1	
- des plantations d'arbres fruitiers et baies (G/01)	3.9	3.8	6.7	6.3	4.4	43.6	8.7	
- des vignes (G/04)	4.7	9.8	26.8	8.5	2.7	8.2	46.5	
- des vignes produisant normalement du vin de qualité (G/04a)	0.4	0.0	4.0	0.3	0.3	1.1	5.6	
- des cultures sous verre (D/15, D/17 et G/07)	0.5	0.3	0.9	0.0	0.4	1.0	4.8	
Superficie en :								
- superficies boisées (H/02)	0.5	1.7	0.9	0.3	2.3	4.1	0.7	
- prairies permanentes et pâturages (F)	1.1	5.4	57.0	1.6	39.4	0.8	146.5	
- cultures permanentes (G)	15.6	35.5	92.3	7.2	36.0	90.4	173.3	
- terres arables (D)	349.0	25.8	152.4	185.3	46.9	507.6	25.4	
- céréales (D/01 à D/08)	225.5	14.6	71.5	164.3	17.8	356.2	4.7	
- blé tendre ou de l'épautre (D/01)	65.4	0.1	14.0	82.5	0.8	91.1	0.6	
- pommes de terre (D/10)	5.4	0.0	4.8	0.3	0.9	1.0	1.6	
- betteraves sucrières (D/11)	16.4	-	-	2.3	-	14.3	-	
- plantes industrielles (D/13)	72.5	3.4	21.4	4.1	0.7	92.2	0.0	
- plantations d'arbres fruitiers et baies (G/01)	3.2	2.5	2.4	5.2	2.2	64.9	2.4	
- vignes (G/04)	3.4	8.5	16.3	1.9	0.5	3.1	27.9	
- vignes produisant normalement du vin de qualité (G/04a)	0.1	-	1.6	0.1	0.1	1.0	1.7	
- cultures sous verre (D/15, D/17 et G/07)	0.2	0.1	0.2	-	0.2	0.2	1.4	
Animaux								
Nombre d'exploitations ayant :								
- des animaux (J/01 à J/19)	49.7	5.0	67.3	22.3	33.3	67.7	46.6	
- des équidés (J/01)	6.7	0.5	9.6	2.7	4.8	4.5	6.5	
- des bovins (J/02 à J/08)	12.3	0.1	1.7	4.4	1.5	12.2	0.2	
- des vaches laitières (J/07)	7.3	0.1	0.7	3.7	0.6	10.8	-	
- d'autres vaches (J/08)	4.8	0.0	0.8	0.5	0.5	1.4	0.1	
- des ovins (J/09)	6.0	1.9	28.6	4.2	18.0	9.0	15.5	
- des caprins (J/10)	5.8	2.3	32.6	5.5	15.6	12.8	26.2	
- des porcins (J/11 à J/13)	4.4	0.3	9.9	6.4	0.9	5.0	4.6	
- des truies reproductrices (J/12)	0.9	0.1	1.7	0.3	0.3	1.2	1.6	
- des volailles (J/14 à J/16)	41.6	3.2	62.1	19.1	28.2	56.9	39.4	
- des poulets de chair (J/14)	3.7	0.1	16.8	3.8	10.1	8.2	16.4	
- des poules pondeuses (J/15)	40.6	3.1	59.4	18.0	27.2	52.7	37.0	
Nombre :								
- d' équidés (J/01)	8.5	0.6	12.7	3.4	5.6	5.9	7.5	
- de bovins (J/02 à J/08)	88.5	1.9	30.3	37.3	32.5	169.5	1.4	
- de vaches laitières (J/07)	30.1	0.9	4.1	17.5	3.3	76.3	-	
- d'autres vaches (J/08)	17.7	0.1	10.0	1.8	13.5	10.8	0.5	
- d' ovins (J/09)	447.1	102.6	1248.2	323.2	830.1	755.8	1132.5	
- de caprins (J/10)	368.3	69.4	556.6	172.0	310.1	656.2	674.9	
- de porcins (J/11 à J/13)	63.9	7.2	63.4	37.5	42.7	118.1	48.6	
- de truies reproductrices (J/12)	9.1	2.3	10.9	3.4	5.0	14.3	7.6	
- de volailles (J/14 à J/16)	950	2180	2150	410	10280	3990	2440	
- de poulets de chair (J/14)	80	960	880	60	9460	2740	1140	
- de poules pondeuses (J/15)	820	1220	1200	340	810	1100	1270	

(1) En pourcentage du temps annuel de travail d'une personne à temps complet

(Data in 1000)

	Nisia Ioniou	Notio aigaio	Peloponnesos	Sterea Ellada	Thessalia	Voreio Aigaio	Total	
27.9	23.9	101.9	79.8	84.6	33.3	819.2	Total number of holdings	
79.7	134.5	388.2	359.3	438.7	136.0	3538.7	Total AA	
26.1	23.4	48.9	50.0	34.2	33.2	488.3	Number of holdings in less favoured areas	
74.3	133.8	255.9	236.2	128.8	135.6	2340.7	AA	
12.1	13.8	33.6	32.8	26.1	19.4	292.6	Number of holdings in mountain areas	
49.0	106.8	178.5	134.3	81.6	83.0	1308.1	AA	
5.6	10.8	19.6	33.0	25.3	14.9	267.8	SGM < 2 ESU holdings	
6.7	10.3	21.6	31.8	23.4	13.8	257.6	SGM (ESU) holdings	
6.2	5.2	16.8	16.6	13.2	8.1	166.0	2 < 4 ESU holdings	
18.7	14.9	50.7	48.1	38.6	23.3	487.6	SGM (ESU) holdings	
9.3	4.4	22.7	14.7	18.5	6.2	183.8	4 < 8 ESU holdings	
53.8	24.9	133.8	83.2	107.9	34.5	1056.5	SGM (ESU) holdings	
5.3	2.3	24.8	10.0	14.6	3.1	132.7	8 < 16 ESU holdings	
57.5	24.9	285.4	112.4	162.6	33.8	1483.2	SGM (ESU) holdings	
1.4	1.1	16.3	5.0	11.1	1.0	61.4	16 < 40 ESU holdings	
30.9	26.3	378.8	114.4	270.3	21.5	1420.8	SGM (ESU) holdings	
0.1	0.1	1.6	0.6	2.0	0.1	7.3	40 < 100 holdings	
3.0	3.3	80.4	34.2	107.9	7.2	383.2	SGM (ESU) holdings	
-	-	0.1	0.0	0.0	-	0.2	>= 100 ESU holdings	
-	-	5.3	6.3	1.1	-	29.2	SGM (ESU) holdings	
170.6	104.5	956.1	430.4	711.7	134.1	5118.0	Total SGM	
22.5	16.8	87.7	65.1	77.8	21.5	702.2	Labour force	
27.9	23.9	101.8	79.8	84.6	33.3	819.0	Total labour force in AWU (L/01 to L/06)	
27.9	23.6	101.7	79.8	84.4	33.3	814.5	Holder's natural person	
18.6	16.9	68.5	56.9	64.8	22.4	587.2	Holder's manager	
10.4	7.6	44.3	27.9	44.0	7.1	361.1	Spouses (L/02)	
0.2	0.0	0.4	0.6	0.7	0.2	6.2	Other members of the holder's family (L/03)	
298.1	124.2	2643.2	3017.3	2296.7	587.4	20334.4	Non-family labour regularly employed (L/04)	
1.2	2.0	6.2	4.9	5.6	1.9	55.9	Number of working days of non-family workers not regularly employed (L/05 and L/06)	
3.0	4.3	13.8	10.1	12.0	3.9	117.6	Distribution of holdings by age classes of holder	
4.9	5.5	17.3	15.3	20.8	5.7	173.7	- less than 35	
7.3	5.2	26.1	22.3	24.5	7.9	228.1	- from 35 to less than 45	
11.6	6.9	38.5	27.3	21.6	13.9	240.8	- from 45 to less than 55	
							- from 55 to less than 65	
							- 65 and over	
12.1	11.7	48.2	41.7	36.5	17.8	374.1	Distribution of holdings by worktime of holder (1)	
6.7	4.4	20.1	15.0	17.7	6.6	161.6	- > 0 to < 25 %	
4.3	2.1	13.3	7.3	11.5	3.2	166.7	- 25 % to < 50 %	
2.7	1.2	8.4	4.9	6.9	1.6	64.1	- 50 % to < 75 %	
2.1	4.4	11.8	10.9	12.0	4.1	112.0	- 75 % to < 100 %	
							- 100 %	
93.3	88.6	89.0	83.7	71.4	75.4	75.2	Land use	
1.8	0.1	2.3	2.0	2.2	3.9	20.6	Proportion (in %) of AA owner farmed	
3.3	7.0	12.0	9.6	5.9	5.3	89.8	Number of holdings with	
27.2	21.5	97.9	67.9	39.8	32.4	578.3	- woodland (H/02)	
19.1	15.4	44.0	53.5	55.4	12.6	540.0	- permanent pasture and meadow (F)	
5.0	6.5	18.7	38.0	44.1	5.0	348.1	- permanent crops (G)	
0.7	0.1	5.1	4.5	12.4	0.0	119.9	- arable land (D)	
11.3	6.0	7.9	3.8	2.3	4.3	65.7	- cereals (D/01 to D/08)	
-	0.0	-	0.4	2.1	-	23.6	- common wheat and spelt (D/01)	
0.0	0.1	1.3	13.6	34.7	0.2	155.1	- potatoes (D/10)	
3.0	2.0	21.6	15.7	18.8	4.2	142.9	- sugar-beet (D/11)	
15.0	10.0	30.8	22.1	14.8	8.3	258.4	- industrial plants (D/13)	
0.6	1.9	4.5	0.9	0.5	4.0	24.1	- fruit and berry plantations (G/01)	
0.2	0.5	1.2	0.1	0.7	0.3	10.7	- vineyards (G/04)	
							- vineyards usually producing quality wine (G/04a)	
							- crops under glass (D/15, D/17 and G/07)	
1.5	0.1	9.7	5.3	1.3	8.0	36.4	Area under	
19.3	67.1	55.6	40.7	23.6	45.1	503.1	- woodland (H/02)	
44.5	24.6	253.6	111.7	49.5	74.1	1008.1	- permanent pasture and meadow (F)	
15.4	42.5	77.5	205.9	364.3	16.3	2014.3	- permanent crops (G)	
3.8	13.6	28.5	104.2	152.6	8.8	1166.1	- arable land (D)	
0.2	0.2	4.9	5.5	28.9	0.0	294.2	- cereals (D/01 to D/08)	
0.9	2.1	2.2	1.5	0.5	0.4	21.5	- common wheat and spelt (D/01)	
-	-	-	0.7	4.6	-	38.2	- potatoes (D/10)	
0.1	0.1	1.2	48.9	178.0	0.0	422.5	- sugar-beet (D/11)	
0.8	0.5	18.8	8.3	20.9	2.2	134.3	- industrial plants (D/13)	
6.1	4.8	31.7	6.5	6.2	2.8	119.5	- fruit and berry plantations (G/01)	
0.1	2.0	3.4	0.2	0.2	1.9	12.4	- vineyards (G/04)	
0.0	0.2	0.3	0.0	0.1	0.1	3.0	- vineyards usually producing quality wine (G/04a)	
							- crops under glass (D/15, D/17 and G/07)	
17.5	12.6	55.7	42.9	57.4	16.4	494.3	Animals	
5.4	4.4	14.8	8.4	8.5	7.7	84.3	Number of holdings with:	
0.9	3.6	1.0	1.0	5.3	1.0	45.0	- livestock (J/01 to J/19)	
0.5	2.8	0.2	0.5	3.3	0.3	30.6	- equidae (J/01)	
0.2	0.5	0.5	0.4	1.7	0.5	11.8	- bovine animals (J/02 to J/08)	
4.5	5.5	16.7	19.7	16.1	5.5	151.0	- dairy cows (J/07)	
7.3	9.2	29.1	22.6	15.0	8.8	192.8	- other cows (J/08)	
0.4	3.1	2.6	6.0	9.4	1.4	54.8	- sheep (J/09)	
0.1	1.1	0.7	0.6	2.1	0.4	11.0	- goats (J/10)	
15.3	9.2	49.3	35.5	50.2	12.2	422.3	- pigs (J/11 to J/13)	
6.2	1.3	24.5	11.3	19.7	1.7	123.7	- breeding sows (J/12)	
14.7	8.8	44.0	33.5	49.2	11.5	399.6	- poultry (J/14 to J/16)	
							- table fowl (J/14)	
							- laying hens (J/15)	
6.4	6.9	20.0	10.6	11.5	10.7	110.2	Number:	
7.8	35.5	7.9	15.4	65.5	7.5	500.9	- equidae (J/01)	
1.9	12.2	0.4	2.2	21.8	0.7	171.4	- bovine animals (J/02 to J/08)	
1.1	2.4	1.4	4.8	15.7	2.4	82.1	- dairy cows (J/07)	
104.1	230.6	565.4	710.2	1014.1	252.6	7716.5	- other cows (J/08)	
124.5	313.7	496.1	533.1	538.9	87.3	4901.1	- sheep (J/09)	
4.0	31.0	83.9	126.3	171.9	9.4	807.7	- goats (J/10)	
0.6	5.0	9.1	15.7	26.3	1.3	110.5	- pigs (J/11 to J/13)	
400	340	2250	4400	1740	320	31850	- breeding sows (J/12)	
130	50	800	3500	480	80.0	20350.0	- poultry (J/14 to J/16)	
250	270	1400	870	1080	230.0	10860.0	- table fowl (J/14)	
							- laying hens (J/15)	

(1) Percentage of annual time worked by a full-time worker

(Données en 1000)

	Andalucía	Aragón	Asturias	Baleares	Canarias	Cantabria
Nombre total d'exploitations	298.4	70.5	44.1	18.2	19.6	19.5
SAU	4592.3	2472.5	388.3	215.5	65.9	222.1
Nombre d'exploitations en zone défavorisée	224.0	48.9	34.9	7.3	19.6	11.9
SAU	2932.7	1753.0	343.6	93.0	65.9	173.9
Nombre d'exploitations en zone de montagne	134.9	14.7	34.9	2.6	17.1	11.9
SAU	1618.1	763.8	343.6	27.6	51.3	173.9
MBS < 2 UDE exploitations	136.3	23.6	13.6	10.2	5.9	5.7
MBS (UDE)	130.1	21.6	13.3	8.5	6.1	5.3
2 -< 4 UDE exploitations	58.1	11.1	9.1	3.3	5.0	3.3
MBS (UDE)	164.0	32.0	26.4	9.0	14.2	9.6
4 -< 8 UDE exploitations	43.3	11.5	9.7	2.1	4.0	2.9
MBS (UDE)	244.5	66.3	55.4	11.7	22.9	17.0
8 -< 16 UDE exploitations	32.6	11.4	8.1	1.3	2.7	4.1
MBS (UDE)	368.1	131.8	90.3	14.6	29.0	49.0
16 -< 40 UDE exploitations	18.9	9.6	3.3	1.1	1.4	3.2
MBS (UDE)	466.1	230.9	72.1	26.9	33.8	70.6
40 -< 100 exploitations	6.6	2.7	0.2	0.2	0.5	0.3
MBS (UDE)	401.5	157.9	11.0	13.7	27.3	14.5
>= 100 UDE exploitations	2.6	0.7	0.1	0.1	0.2	0.1
MBS (UDE)	578.1	140.6	12.6	7.5	61.0	14.6
MBS totale	2352.4	781.1	281.2	91.9	194.2	180.5
Main d'oeuvre agricole						
Main d'oeuvre agricole totale, en UTA (L/01 à L/06)	236.2	49.4	56.8	14.1	29.1	23.2
Exploitants personnes physiques	292.6	68.6	43.6	18.0	18.9	18.5
Exploitants chef d'exploitation	252.6	60.5	38.1	15.8	16.0	16.1
Conjoints (L/02)	94.1	13.5	21.0	5.8	6.5	7.5
Autres membres de la famille de l'exploitant (L/03)	151.1	27.1	29.2	5.9	10.8	9.1
Main d'oeuvre non familiale régulièrement employée (L/04)	29.6	8.0	1.2	2.0	12.7	1.5
Nombre de journées de travail de la main d'oeuvre non familiale occupée régulièrement (L/05 et L/06)	19564.2	606.9	71.9	178.0	776.7	46.3
Répartition des exploitations selon l'âge de l'exploitant						
- moins de 35 ans	23.0	5.1	2.3	0.7	0.9	1.6
- de 35 à moins de 45 ans	45.4	10.0	5.9	1.4	2.1	2.7
- de 45 à moins de 55 ans	72.6	12.9	8.9	4.0	4.5	4.2
- de 55 à moins de 65 ans	88.8	23.4	11.9	5.8	5.7	5.7
- 65 ans et plus	62.9	17.3	14.7	6.1	5.6	4.3
Répartition des exploitations selon le temps de travail de l'exploitant (1)						
- > 0 à < 25 %	206.1	37.4	14.5	9.0	8.1	5.7
- 25 % à < 50 %	28.9	6.2	2.3	2.5	3.3	1.2
- 50 % à < 75 %	9.8	2.7	1.2	1.6	1.5	0.9
- 75 % à < 100 %	7.7	3.7	4.3	1.4	1.6	1.7
- 100 %	40.2	18.6	21.4	3.5	4.5	9.1
Utilisation du sol						
Part (en %) de la SAU en faire valoir direct	80.8	67.5	79.4	64.5	86.7	69.0
Nombre d'exploitations ayant :						
- des superficies boisées (H/02)	10.8	7.8	20.7	4.5	1.5	2.4
- des prairies permanentes et pâturages (F)	21.5	11.7	43.8	0.2	4.0	19.1
- des cultures permanentes (G)	215.7	37.4	16.9	13.3	12.4	0.8
- des terres arables (D)	143.6	51.3	28.9	14.6	13.6	9.1
- des céréales (D/01 à D/08)	62.1	36.8	9.9	6.9	3.1	4.7
- du blé tendre ou de l'épautre (D/01)	13.7	9.8	0.1	2.6	0.3	0.0
- des pommes de terre (D/10)	10.0	3.2	25.1	1.1	9.3	2.3
- des betteraves sucrières (D/11)	6.6	0.3	0.2	-	0.0	0.0
- des plantes industrielles (D/13)	33.0	10.3	-	0.1	0.1	-
- des plantations d'arbres fruitiers et baies (G/01)	57.2	30.2	16.6	11.3	9.6	0.7
- des vignes (G/04)	19.0	15.2	0.3	1.6	4.8	0.1
- des vignes produisant normalement du vin de qualité (G/04a)	7.6	6.2	-	0.0	0.1	-
- des cultures sous verre (D/15, D/17 et G/07)	16.8	0.2	0.5	0.3	1.6	0.1
Superficie en :						
- superficies boisées (H/02)	662.2	414.6	133.5	60.6	17.8	77.0
- prairies permanentes et pâturages (F)	1140.4	810.7	357.4	2.5	29.9	211.0
- cultures permanentes (G)	1472.1	191.6	5.8	67.9	16.4	2.1
- terres arables (D)	1979.2	1470.0	24.5	145.0	19.5	8.9
- céréales (D/01 à D/08)	832.7	820.5	3.4	37.6	2.7	4.9
- blé tendre ou de l'épautre (D/01)	150.9	107.8	0.0	5.9	0.2	0.2
- pommes de terre (D/10)	9.9	2.8	3.8	1.1	5.2	0.5
- betteraves sucrières (D/11)	69.4	0.4	0.0	-	-	-
- plantes industrielles (D/13)	575.5	119.1	-	0.4	0.1	-
- plantations d'arbres fruitiers et baies (G/01)	180.2	107.8	5.7	40.9	10.9	2.1
- vignes (G/04)	45.3	46.0	0.1	1.1	3.6	0.0
- vignes produisant normalement du vin de qualité (G/04a)	27.6	30.5	-	0.1	0.1	-
- cultures sous verre (D/15, D/17 et G/07)	18.7	0.1	0.0	0.1	4.0	0.1
Animaux						
Nombre d'exploitations ayant :						
- des animaux (J/01 à J/19)	66.6	24.8	38.0	11.6	8.9	16.2
- des équidés (J/01)	27.8	1.4	17.3	2.6	1.4	10.2
- des bovins (J/02 à J/08)	10.5	2.8	33.0	1.4	2.7	14.9
- des vaches laitières (J/07)	5.1	0.5	21.0	1.1	2.1	10.8
- d'autres vaches (J/08)	5.0	1.3	15.7	0.2	0.2	3.7
- des ovins (J/09)	12.6	8.9	3.8	5.5	1.3	2.1
- des caprins (J/10)	18.8	4.1	1.8	2.1	6.4	1.3
- des porcins (J/11 à J/13)	16.3	7.5	17.3	5.8	1.3	2.5
- des truies reproductrices (J/12)	10.2	4.2	5.6	3.0	0.9	0.5
- des volailles (J/14 à J/16)	28.9	15.5	30.0	9.6	4.0	11.2
- des poulets de chair (J/14)	6.2	3.1	12.2	3.7	0.5	3.1
- des poules pondeuses (J/15)	27.6	14.9	29.4	9.0	3.9	10.8
Nombre :						
- d' équidés (J/01)	58.5	1.8	31.3	4.0	1.7	25.3
- de bovins (J/02 à J/08)	421.3	211.5	372.8	49.5	19.4	308.8
- de vaches laitières (J/07)	100.5	14.8	157.1	27.7	9.4	127.3
- d'autres vaches (J/08)	170.7	32.9	99.5	1.1	0.6	47.8
- d' ovins (J/09)	1998.7	2796.0	64.2	355.7	29.8	87.1
- de caprins (J/10)	779.3	66.5	32.1	17.8	139.7	19.9
- de porcins (J/11 à J/13)	1102.8	1927.9	53.6	72.8	19.3	11.3
- de truies reproductrices (J/12)	340.2	303.5	16.0	26.0	8.4	3.3
- de volailles (J/14 à J/16)	7240	11490	720	620	1560	250
- de poulets de chair (J/14)	3800	7670	50	250	260	30
- de poules pondeuses (J/15)	3280	2640	640	270	1290	220

(1) En pourcentage du temps annuel de travail d'une personne à temps complet

(Data in 1000)

	Castilla-La Mancha	Castilla-León	Cataluña	Comunidad Valenciana	Extre-madura	Galicia	
151.6	144.9	76.4	186.7	78.3	138.8	Total number of holdings	
4552.0	5170.9	1138.7	654.4	2808.5	614.5	Total AA	
127.2	127.5	29.9	71.4	69.3	96.3	Number of holdings in less favoured areas	
3514.5	4369.6	609.5	411.1	2515.2	489.9	AA	
26.3	50.2	14.6	23.2	14.5	43.4	Number of holdings in mountain areas	
1046.6	1311.8	449.3	165.0	201.5	205.1	AA	
82.7	49.7	15.2	86.6	42.3	49.6	SGM < 2 ESU holdings	
61.8	39.0	17.0	94.2	31.9	62.5	2 -> 4 ESU holdings	
22.4	16.3	11.7	43.0	11.5	35.7	4 -> 8 ESU holdings	
64.6	47.3	34.2	126.0	32.3	103.5	8 -> 16 ESU holdings	
19.2	23.3	14.1	33.3	8.7	26.8	16 -> 40 ESU holdings	
107.3	137.6	80.9	190.9	49.6	151.1	40 -> 100 holdings	
14.1	24.7	14.2	13.9	7.2	16.3	>= 100 ESU holdings	
160.4	283.7	166.3	152.8	63.7	202.0	Total SGM	
9.2	23.6	14.2	7.5	5.5	7.6	Labour force	
221.5	569.4	345.9	178.0	136.7	173.1	Total labour force, in AFWU (L/01 to L/06)	
3.1	5.9	6.1	2.0	2.3	6.6	Holder's natural person	
181.6	343.9	352.4	113.8	132.4	33.2	Holder's manager	
1.0	1.4	1.1	0.5	0.8	0.1	Spouses (L/02)	
168.3	270.3	209.3	112.7	156.7	11.7	Other members of the holder's family (L/03)	
985.4	1691.2	1206.0	968.4	625.2	747.2	Non-family labour regularly employed (L/04)	
						Number of working days of non-family workers not regularly employed (L/05 and L/06)	
83.1	114.3	79.1	75.7	57.7	169.0	Distribution of holdings by age classes of holder	
147.7	138.7	74.3	165.2	77.0	137.7	- less than 35	
135.7	130.5	68.6	142.7	71.6	111.2	- from 35 to less than 45	
37.9	37.4	29.0	42.5	14.8	74.7	- from 45 to less than 55	
74.2	46.8	38.7	73.6	25.9	64.0	- from 55 to less than 65	
20.2	17.6	11.8	8.8	9.1	4.2	- 65 and over	
2341.6	744.9	1306.3	3461.6	3086.3	424.6	Distribution of holdings by worktime of holder (1)	
11.3	11.4	5.2	9.2	4.5	4.8	- > 0 to < 25%	
16.7	22.0	10.4	18.9	9.9	13.2	- 25% to < 50%	
32.3	30.6	16.5	46.6	16.5	26.6	- 50% to < 75%	
43.8	46.0	24.0	57.7	24.5	49.0	- 75% to < 100%	
41.7	29.5	16.3	54.9	21.6	51.9	- 100%	
100.1	61.6	28.0	142.5	49.8	47.8	Land use	
15.0	13.4	12.3	20.0	9.8	15.6	Proportion (in %) of AA owner farmed	
6.7	3.4	5.7	7.1	3.6	7.2	Number of holdings with	
5.5	12.7	6.1	3.7	2.4	6.8	- woodland (H/02)	
20.4	42.6	29.2	12.0	15.3	61.3	- permanent pasture and meadow (F)	
74.9	69.3	74.3	91.6	76.6	66.9	- permanent crops (G)	
7.4	24.9	22.4	14.2	6.2	66.3	- arable land (D)	
22.4	60.4	5.1	9.9	30.1	129.1	- cereals (D/01 to D/05)	
112.9	33.6	46.6	173.6	46.0	69.3	- common wheat and spelt (D/01)	
86.0	109.6	47.2	42.3	39.3	131.6	- potatoes (D/10)	
66.0	69.0	28.3	9.1	22.1	64.6	- sugar-beet (D/11)	
10.5	39.6	8.6	0.4	3.9	30.0	- industrial plants (D/13)	
3.6	21.8	5.1	3.9	1.2	121.1	- fruit and berry plantations (G/01)	
0.9	20.0	-	-	0.5	0.0	- vineyards (G/04)	
26.8	31.8	3.3	1.8	13.2	0.1	- vineyards usually producing quality wine (G/04a)	
15.4	12.6	37.3	62.4	9.6	37.6	- crops under glass (D/15, D/17 and G/07)	
75.3	24.9	13.0	19.1	10.9	30.2	Area under:	
22.3	3.9	15.1	6.6	-	2.7	- woodland (H/02)	
0.2	0.6	1.2	1.2	0.1	1.8	- permanent pasture and meadow (F)	
676.9	754.1	554.9	131.3	256.3	239.2	- permanent crops (G)	
898.2	1659.7	288.1	95.0	1761.9	345.2	- arable land (D)	
775.9	64.6	392.4	492.0	255.9	17.9	- cereals (D/01 to D/05)	
2677.5	3455.9	547.7	107.0	790.4	249.4	- common wheat and spelt (D/01)	
1376.4	1970.8	339.0	43.0	331.0	78.2	- potatoes (D/10)	
197.6	525.5	62.6	2.7	60.6	19.6	- sugar-beet (D/11)	
2.6	20.4	2.2	1.6	1.5	23.5	- industrial plants (D/13)	
14.3	95.4	-	-	2.3	-	- fruit and berry plantations (G/01)	
620.4	626.8	28.4	10.9	296.7	0.1	- vineyards (G/04)	
47.0	9.7	144.5	135.7	23.4	8.3	- vineyards usually producing quality wine (G/04a)	
506.4	40.7	61.4	65.1	67.9	9.4	- crops under glass (D/15, D/17 and G/07)	
221.7	16.4	56.0	60.7	-	2.3	Animals	
0.1	0.1	0.6	1.1	0.2	0.2	Number of holdings with	
32.8	79.1	23.9	11.6	33.5	127.9	- livestock (J/01 to J/19)	
5.8	21.3	2.4	2.0	15.5	28.5	- equidae (J/01)	
4.1	35.4	7.6	0.7	11.0	101.2	- bovine animals (J/02 to J/08)	
2.2	15.9	3.8	0.2	2.7	66.5	- dairy cows (J/07)	
1.6	18.5	1.6	0.3	7.9	45.5	- other cows (J/08)	
12.4	16.8	3.4	2.9	9.7	29.9	- sheep (J/09)	
9.2	6.3	2.3	1.7	5.7	5.3	- goats (J/10)	
4.8	44.6	12.0	1.7	15.0	95.4	- pigs (J/11 to J/13)	
2.5	19.4	6.9	1.2	9.9	24.0	- breeding sows (J/12)	
15.5	49.0	13.9	5.2	14.1	115.8	- poultry (J/14 to J/16)	
4.0	13.3	6.0	2.2	3.7	41.5	- table fowl (J/14)	
14.9	47.1	11.8	4.2	13.9	114.4	- laying hens (J/15)	
12.6	36.9	15.9	3.2	28.4	42.5	Number:	
179.7	921.6	614.3	37.8	411.4	901.4	- equidae (J/01)	
44.1	188.2	120.2	8.2	24.8	476.3	- bovine animals (J/02 to J/08)	
52.1	365.1	35.3	7.9	257.5	195.8	- dairy cows (J/07)	
3147.6	4168.2	874.3	447.8	2913.6	242.9	- other cows (J/08)	
411.7	231.2	49.0	84.4	257.4	38.1	- sheep (J/09)	
436.6	1952.6	4469.2	691.2	682.4	584.2	- goats (J/10)	
126.3	389.3	451.8	81.9	206.2	103.5	- pigs (J/11 to J/13)	
5580	11590	38790	5660	1230	7620	- breeding sows (J/12)	
2810	4520	26810	4030	920	4680	- poultry (J/14 to J/16)	
2590	6710	7400	1440	300	2890	- table fowl (J/14)	
						- laying hens (J/15)	

(1) Percentage of annual time worked by a full-time worker

(Données en 1000)

	La Rioja	Madrid	Murcia	Navarra	Pais Vasco	Total
Nombre total d'exploitations	15.6	13.1	56.2	25.4	26.6	1383.9
SAU	190.4	319.3	473.9	565.9	228.8	24713.7
Nombre d'exploitations en zone défavorisée	2.6	4.0	19.9	14.2	23.5	932.4
SAU	63.4	77.5	268.2	353.6	192.8	18227.3
Nombre d'exploitations en zone de montagne	2.6	3.9	2.9	7.4	23.2	425.0
SAU	63.4	72.1	78.5	185.2	180.4	6937.3
MBS < 2 UDE exploitations	6.1	7.0	27.6	6.7	7.9	576.4
MBS (UDE)	5.7	4.8	22.2	7.0	8.4	539.6
2 -< 4 UDE exploitations	2.9	1.9	10.1	4.4	5.6	255.4
MBS (UDE)	8.6	5.3	28.5	12.6	16.0	734.0
4 -< 8 UDE exploitations	2.4	1.7	7.1	4.5	5.5	220.1
MBS (UDE)	13.9	9.7	38.9	26.7	31.0	1255.3
8 -< 16 UDE exploitations	2.1	1.5	5.1	4.1	4.3	169.6
MBS (UDE)	24.0	16.4	55.6	47.5	47.2	1922.3
16 -< 40 UDE exploitations	1.5	0.8	4.1	4.3	2.8	118.5
MBS (UDE)	37.5	18.6	98.5	108.1	66.2	2855.6
40 -< 100 exploitations	0.4	0.3	1.5	1.1	0.5	34.1
MBS (UDE)	25.9	18.6	88.0	65.8	28.1	2009.4
>= 100 UDE exploitations	0.1	0.1	0.7	0.3	0.1	9.9
MBS (UDE)	14.2	23.5	222.0	83.7	25.5	2142.1
MBS totale	129.7	96.8	553.8	351.2	222.3	11458.4
Main d'oeuvre agricole						
Main d'oeuvre agricole totale, en UTA (L/01 à L/06)	12.8	8.9	38.7	19.0	26.1	1112.1
Exploitants physiques	15.2	12.7	55.6	24.2	26.2	1354.5
Exploitants chef d'exploitation	14.1	11.6	49.5	21.2	22.9	1178.6
Conjoints (L/02)	5.2	1.8	15.2	4.2	8.6	419.5
Autres membres de la famille de l'exploitant (L/03)	9.8	5.4	25.3	14.0	15.2	656.0
Main d'oeuvre non familiale régulièrement employée (L/04)	1.7	2.7	4.9	3.8	1.2	140.8
Nombre de journées de travail de la main d'oeuvre non familiale occupée régulièrement (L/05 et L/06)	234.1	125.5	293.4	326.0	139.1	36395.1
Répartition des exploitations selon l'âge de l'exploitant						
- moins de 35 ans	1.0	0.8	5.4	1.2	1.2	88.4
- de 35 à moins de 45 ans	2.0	1.3	9.1	3.1	2.9	178.9
- de 45 à moins de 55 ans	3.7	2.3	13.7	5.2	4.4	303.4
- de 55 à moins de 65 ans	4.6	4.1	16.4	7.1	8.1	419.8
- 65 ans et plus	3.8	4.3	10.9	7.6	9.6	364.1
Répartition des exploitations selon le temps de travail de l'exploitant (1)						
- > 0 à < 25 %	6.6	7.7	40.0	13.0	9.2	787.0
- 25 % à < 50 %	2.4	1.0	4.8	2.7	3.4	137.7
- 50 % à < 75 %	0.9	0.7	2.0	1.0	3.7	64.4
- 75 % à < 100 %	1.1	0.6	2.6	1.9	3.2	68.1
- 100 %	4.1	2.7	6.1	5.7	6.7	297.3
Utilisation du sol						
Part (en %) de la SAU en faire valoir direct	76.7	69.3	80.3	67.6	68.9	72.7
Nombre d'exploitations ayant :						
- des superficies boisées (H/02)	0.9	0.6	2.2	4.2	13.3	239.3
- des prairies permanentes et pâturages (F)	1.9	4.0	0.4	8.2	22.4	395.1
- des cultures permanentes (G)	12.1	6.4	43.8	10.2	10.2	851.9
- des terres arables (D)	12.1	6.7	24.7	19.5	15.2	797.2
- des céréales (D/01 à D/08)	5.2	4.5	7.3	13.5	7.5	468.4
- du blé tendre ou de l'épautre (D/01)	2.5	1.2	0.5	7.4	2.1	133.6
- des pommes de terre (D/10)	2.2	0.7	1.4	2.0	5.7	219.6
- des betteraves sucrières (D/11)	0.6	-	-	0.1	0.5	29.8
- des plantes industrielles (D/13)	0.3	0.6	0.6	2.7	0.4	125.0
- des plantations d'arbres fruitiers et baies (G/01)	7.3	0.5	30.7	5.9	8.6	353.4
- des vignes (G/04)	8.7	4.4	6.4	6.7	1.9	235.6
- des vignes produisant normalement du vin de qualité (G/04a)	8.3	2.2	2.8	5.7	1.6	82.0
- des cultures sous verre (D/15, D/17 et G/07)	0.1	0.2	1.8	0.2	0.7	27.6
Superficie en :						
- superficies boisées (H/02)	77.8	55.7	84.7	217.7	176.7	4614.9
- prairies permanentes et pâturages (F)	55.7	121.0	20.8	229.6	148.5	8175.6
- cultures permanentes (G)	48.1	29.4	225.3	27.6	13.0	3997.7
- terres arables (D)	86.6	168.9	227.8	308.6	66.9	12533.7
- céréales (D/01 à D/08)	52.8	91.1	86.8	205.6	43.6	6320.3
- blé tendre ou de l'épautre (D/01)	23.9	23.0	6.7	73.6	23.3	1284.4
- pommes de terre (D/10)	3.6	0.9	0.8	0.9	5.3	86.4
- betteraves sucrières (D/11)	3.0	-	-	0.2	3.2	188.2
- plantes industrielles (D/13)	2.2	11.9	7.4	21.7	2.5	2134.2
- plantations d'arbres fruitiers et baies (G/01)	13.2	0.7	131.7	7.0	1.9	870.8
- vignes (G/04)	33.0	14.3	46.7	18.0	11.0	991.1
- vignes produisant normalement du vin de qualité (G/04a)	32.6	7.6	35.4	16.8	10.9	518.8
- cultures sous verre (D/15, D/17 et G/07)	-	0.1	2.7	0.1	0.3	28.3
Animaux						
Nombre d'exploitations ayant :						
- des animaux (J/01 à J/19)	3.8	3.1	7.8	7.8	17.6	514.9
- des équidés (J/01)	1.0	1.1	0.6	1.2	5.8	145.9
- des bovins (J/02 à J/08)	0.6	1.5	0.3	3.3	12.5	243.3
- des vaches laitières (J/07)	0.2	0.5	0.2	1.7	6.5	144.0
- d'autres vaches (J/08)	0.4	1.0	0.0	1.6	5.3	109.7
- des ovins (J/09)	0.7	0.7	2.9	2.8	4.1	120.4
- des caprins (J/10)	0.5	0.4	3.4	0.5	1.9	71.8
- des porcins (J/11 à J/13)	1.3	0.2	2.2	3.3	4.4	235.4
- des truies reproductrices (J/12)	0.7	0.1	2.0	2.3	1.9	95.2
- des volailles (J/14 à J/16)	2.0	0.8	3.3	4.3	12.1	335.2
- des poulets de chair (J/14)	0.2	0.0	1.5	0.5	3.7	105.4
- des poules pondeuses (J/15)	1.9	0.8	2.8	4.1	11.8	323.1
Nombre :						
- d' équidés (J/01)	2.7	3.2	2.0	7.1	14.1	290.8
- de bovins (J/02 à J/08)	34.1	76.4	16.8	88.1	166.2	4830.8
- de vaches laitières (J/07)	3.5	18.4	5.7	29.8	47.9	1403.8
- d'autres vaches (J/08)	11.6	28.2	0.5	19.5	35.9	1361.9
- d' ovins (J/09)	214.6	175.6	464.6	670.5	299.8	18950.8
- de caprins (J/10)	18.6	29.7	76.5	6.4	20.9	2279.2
- de porcins (J/11 à J/13)	77.1	50.5	547.0	344.2	31.3	13064.0
- de truies reproductrices (J/12)	19.7	16.4	118.8	65.3	14.0	2290.5
- de volailles (J/14 à J/16)	1800	860	1660	4020	3720	104410
- de poulets de chair (J/14)	1060	120	1270	2900	740	61900
- de poules pondeuses (J/15)	640	750	360	1100	1400	33910

(1) En pourcentage du temps annuel de travail d'une personne à temps complet

(Données en 1000)

	Alsace	Aquitaine	Auvergne	Basse-Normandie	Bourgogne	Bretagne	Centre
Nombre total d'exploitations	17.1	64.4	35.9	44.7	29.8	68.3	41.7
SAU totale	337.8	1504.8	1531.7	1276.0	1762.8	1766.8	2399.7
Nombre d'exploitations en zone défavorisée	2.6	32.6	31.8	-	18.7	0.4	13.9
SAU	48.8	867.4	1363.4	-	1160.9	8.7	746.2
Nombre d'exploitations en zone de montagne	2.0	4.7	24.1	-	0.5	-	-
SAU	31.7	92.7	922.9	-	16.1	-	-
MBS < 2 UDE exploitations	3.1	9.8	5.6	12.7	3.9	13.2	7.3
MBS (UDE)	3.6	11.2	6.1	10.6	4.0	12.0	7.4
2 -< 4 UDE exploitations	1.9	6.3	3.5	5.2	2.3	4.3	3.4
MBS (UDE)	5.8	18.1	9.8	14.9	6.7	12.6	10.0
4 -< 8 UDE exploitations	2.2	8.6	4.2	3.5	2.0	5.3	2.7
MBS (UDE)	12.8	50.3	24.3	19.8	11.2	31.3	15.7
8 -< 16 UDE exploitations	2.7	11.8	6.7	5.0	2.9	7.2	3.6
MBS (UDE)	31.3	138.0	79.8	59.5	33.9	85.3	42.2
16 -< 40 UDE exploitations	3.5	17.5	12.5	10.5	8.7	20.2	10.2
MBS (UDE)	91.2	454.7	320.6	284.4	240.9	559.7	286.1
40 -< 100 UDE exploitations	3.2	8.3	3.3	7.0	8.1	14.6	11.0
MBS (UDE)	200.3	494.7	178.4	403.2	505.3	875.6	689.2
>= 100 UDE exploitations	0.5	2.2	0.2	0.8	1.9	3.6	3.5
MBS (UDE)	63.6	482.8	32.7	113.8	283.6	579.9	578.0
MBS totale	408.5	1649.8	651.7	906.2	1085.5	2156.2	1628.7
Main d'oeuvre agricole							
Main d'oeuvre agricole totale, en UTA (L/01 à L/06)	21.1	94.5	45.8	51.9	42.8	94.7	55.6
Exploitants personnes physiques	16.9	62.3	35.7	44.3	29.0	67.9	40.0
Exploitants chef d'exploitation	16.9	62.2	35.6	44.2	28.9	67.8	39.7
Conjoints (L/02)	9.1	31.8	17.1	21.5	13.6	35.9	17.9
Autres membres de la famille de l'exploitant (L/03)	9.6	27.5	16.9	8.1	10.1	23.7	9.7
Main d'oeuvre non familiale régulièrement employée (L/04)	2.0	23.0	2.6	5.7	7.3	7.4	14.1
Nombre de journées de travail de la main d'oeuvre non familiale occupée régulièrement (L/05 et L/06)	369.7	2106.2	280.8	224.2	604.1	624.7	871.2
Répartition des exploitations selon l'âge de l'exploitant							
- moins de 35 ans	2.2	7.0	5.6	4.9	4.1	11.2	4.6
- de 35 à moins de 45 ans	3.7	13.9	8.9	8.5	6.6	16.2	8.3
- de 45 à moins de 55 ans	3.8	14.1	8.3	9.4	6.6	16.2	8.9
- de 55 à moins de 65 ans	5.4	17.4	8.7	13.8	7.8	18.4	11.4
- 65 ans et plus	1.9	9.8	4.2	7.7	4.0	5.8	6.8
Répartition des exploitations selon le temps de travail de l'exploitant (1)							
- > 0 à < 25 %	3.8	14.1	5.1	11.0	5.0	14.0	9.2
- 25 % à < 50 %	4.0	8.5	4.8	5.9	3.0	5.8	4.8
- 50 % à < 75 %	1.9	7.3	3.6	3.6	1.8	3.8	3.0
- 75 % à < 100 %	0.9	7.9	2.6	2.7	0.8	4.4	3.2
- 100 %	6.2	24.3	19.5	21.0	18.3	39.8	19.6
Utilisation du sol							
Part (en %) de la SAU en faire valoir direct	41.8	66.4	41.5	32.6	30.7	41.4	31.3
Nombre d'exploitations ayant :							
- des superficies boisées (H/02)	5.2	38.6	14.9	4.8	10.4	20.5	11.8
- des prairies permanentes et pâturages (F)	9.5	39.8	33.2	43.1	21.3	46.6	20.6
- des cultures permanentes (G)	7.6	28.1	3.1	1.0	6.3	2.9	9.1
- des terres arables (D)	11.6	50.6	26.5	23.9	21.3	60.8	34.8
- des céréales (D/01 à D/08)	10.6	42.8	22.8	18.2	18.6	48.6	30.5
- du blé tendre ou de l'épautre (D/01)	8.8	10.1	12.5	16.0	13.7	37.9	26.2
- des pommes de terre (D/10)	3.1	0.8	6.2	0.6	0.4	6.8	1.0
- des betteraves sucrières (D/11)	0.6	0.0	0.6	1.0	0.6	-	1.7
- des plantes industrielles (D/13)	1.8	7.7	3.4	1.5	7.8	1.6	15.5
- des plantations d'arbres fruitiers et baies (G/01)	1.8	5.3	0.4	0.9	0.7	2.6	1.4
- des vignes (G/04)	6.7	24.8	2.7	-	5.7	0.0	7.9
- des vignes produisant normalement du vin de qualité (G/04a)	5.4	13.3	0.3	-	4.6	-	2.9
- des cultures sous verre (D/15, D/17 et G/07)	0.3	1.7	0.1	0.4	0.6	1.2	0.9
Superficie en :							
- superficies boisées (H/02)	5.4	249.7	69.5	10.1	40.9	45.6	130.2
- prairies permanentes et pâturages (F)	81.2	383.2	1025.8	668.3	723.8	255.1	300.9
- cultures permanentes (G)	16.0	173.6	2.7	3.0	29.1	4.5	33.5
- terres arables (D)	239.8	943.9	501.7	603.9	1008.4	1504.8	2063.0
- céréales (D/01 à D/08)	174.5	525.3	213.8	210.6	538.5	537.4	1105.6
- blé tendre ou de l'épautre (D/01)	44.1	55.3	83.8	155.3	289.7	245.2	701.1
- pommes de terre (D/10)	1.3	1.0	1.3	2.3	0.6	16.3	3.8
- betteraves sucrières (D/11)	5.1	0.0	4.6	9.7	8.7	-	31.2
- plantes industrielles (D/13)	7.4	55.4	37.4	13.1	145.4	7.8	282.4
- plantations d'arbres fruitiers et baies (G/01)	1.1	27.4	0.6	2.7	1.7	3.3	9.5
- vignes (G/04)	14.7	142.9	1.5	-	27.1	0.0	21.9
- vignes produisant normalement du vin de qualité (G/04a)	14.6	133.7	0.8	-	26.7	-	17.8
- cultures sous verre (D/15, D/17 et G/07)	0.1	0.7	0.0	0.1	0.1	0.5	0.3
Animaux							
Nombre d'exploitations ayant :							
- des animaux (J/01 à J/19)	10.5	49.1	33.2	41.6	22.4	60.2	26.4
- des équidés (J/01)	1.4	4.4	3.9	6.2	2.8	4.4	3.6
- des bovins (J/02 à J/08)	5.2	26.6	27.0	34.4	15.9	45.4	11.4
- des vaches laitières (J/07)	2.7	7.8	13.2	18.8	3.7	32.3	4.0
- d'autres vaches (J/08)	2.2	19.1	18.1	16.0	12.9	13.8	7.7
- des ovins (J/09)	1.1	10.9	8.1	10.4	6.9	6.2	7.4
- des caprins (J/10)	0.3	1.1	3.3	1.8	3.4	1.6	3.1
- des porcins (J/11 à J/13)	2.9	14.5	8.0	2.5	2.8	15.2	3.0
- des truies reproductrices (J/12)	0.3	1.9	1.5	0.9	0.6	8.1	1.0
- des volailles (J/14 à J/16)	7.0	41.7	23.4	24.6	13.2	30.8	17.0
- des poulets de chair (J/14)	2.4	23.3	12.4	11.5	4.9	12.9	5.7
- des poules pondeuses (J/15)	6.7	38.3	22.8	23.2	12.3	25.0	15.6
Nombre :							
- d' équidés (J/01)	5.9	18.8	19.5	46.4	13.4	12.5	16.6
- de bovins (J/02 à J/08)	189.6	851.2	1447.5	1771.9	1294.5	2434.3	611.2
- de vaches laitières (J/07)	58.7	164.3	303.1	571.2	73.9	874.6	86.7
- d'autres vaches (J/08)	16.1	268.9	431.6	153.9	440.8	146.0	185.9
- d' ovins (J/09)	42.3	880.4	786.9	168.9	394.5	169.6	368.4
- de caprins (J/10)	0.9	33.1	34.6	8.1	40.5	16.7	139.4
- de porcins (J/11 à J/13)	66.7	456.7	280.2	409.8	214.0	7740.0	402.4
- de truies reproductrices (J/12)	10.1	48.6	32.0	47.9	21.8	752.5	45.4
- de volailles (J/14 à J/16)	1940	15810	4710	3880	4210	100420	12180
- de poulets de chair (J/14)	750	7230	3180	1570	2430	44500	5320
- de poules pondeuses (J/15)	1060	2040	670	400	590	34780	3440

(1) En pourcentage du temps annuel de travail d'une personne à temps complet

(Data in 1000)

Champagne-Ardenne	Corse	Franche-Comté	Haute-Normandie	Île-de-France	Languedoc-Roussillon	Limousin	
30.3	3.4	15.4	19.3	7.6	51.1	23.0	Total number of holdings
1563.9	111.1	662.0	811.9	587.7	1017.6	880.7	Total AA
2.4	2.7	14.0	-	-	13.2	23.0	Number of holdings in less favoured areas
140.1	93.3	612.7	-	-	524.7	878.3	AA
-	2.7	4.1	-	-	9.5	6.5	Number of holdings in mountain areas
-	93.3	176.5	-	-	415.2	255.1	AA
2.8	0.2	3.8	5.0	0.4	9.5	3.4	SGM < 2 E SU holdings
2.8	0.3	3.5	4.1	0.4	10.5	3.8	SGM (E SU) holdings
2.0	0.4	1.2	1.8	0.4	5.7	2.4	2 - 4 E SU holdings
5.9	1.2	3.3	5.1	1.0	17.1	6.8	SGM (E SU) holdings
2.0	0.6	1.1	1.1	0.4	7.1	3.5	4 - 8 E SU holdings
12.0	3.9	6.2	6.5	2.1	40.4	20.7	SGM (E SU) holdings
2.7	1.0	1.4	1.6	0.6	7.3	4.3	8 - 16 E SU holdings
30.4	12.0	17.7	19.2	7.6	83.2	49.4	SGM (E SU) holdings
5.8	0.7	5.2	3.8	1.4	12.0	7.2	16 - 40 E SU holdings
159.6	17.8	144.7	104.7	39.6	316.7	196.7	SGM (E SU) holdings
9.4	0.3	2.5	4.6	2.7	7.3	2.2	40 - 100 E SU holdings
614.3	16.4	141.9	288.1	179.9	438.8	114.9	SGM (E SU) holdings
5.7	0.1	0.2	1.3	1.7	2.2	0.1	>= 100 E SU Holdings
1050.2	17.6	31.8	209.5	303.3	386.3	15.1	SGM (E SU)
1875.2	59.3	349.0	637.3	534.0	1293.1	397.3	Total SGM
42.1	4.5	20.0	22.6	14.2	60.6	31.0	Labour force
29.2	3.3	15.2	18.9	6.9	50.2	22.8	Total labour force, in A/WU (I/01 to I/06)
29.2	3.3	15.2	18.9	6.9	50.1	22.7	Holder's natural person
12.8	0.7	6.1	8.7	2.6	21.9	11.9	Holder's manager
8.2	0.6	7.2	4.7	1.4	14.4	10.7	Spouses (I/02)
12.0	1.0	1.0	4.2	6.4	10.5	2.3	Other members of the holder's family (I/03)
1082.7	167.8	185.3	150.4	211.1	3240.4	221.1	Non-family labour regularly employed (I/04)
4.4	0.6	2.4	2.4	0.7	5.1	3.1	Number of working days of non-family workers not regularly employed (I/05 and I/06)
7.2	0.9	3.3	3.4	1.6	9.7	5.1	Distribution of holdings by age classes of holder
6.9	0.8	3.9	4.3	1.6	11.0	5.1	- less than 35
7.3	0.7	3.9	5.6	2.0	13.5	5.9	- from 35 to less than 45
3.5	0.3	1.8	3.2	1.0	10.9	3.5	- from 45 to less than 55
7.9	0.4	3.9	6.4	0.9	19.2	3.1	- from 55 to less than 65
3.4	0.5	1.3	2.1	0.6	7.0	2.8	- 65 and over
2.6	0.4	1.0	1.2	0.5	3.6	2.4	Distribution of holdings by worktime of holder (1)
2.3	0.6	0.6	0.9	0.5	4.0	2.6	- < 0 to < 25 %
13.0	1.3	8.5	8.2	4.4	16.2	11.7	- 25 % to < 50 %
27.1	43.6	31.5	31.9	27.1	62.5	50.6	- 50 % to < 75 %
7.2	0.1	5.8	1.8	1.0	11.4	18.3	- 75 % to < 100 %
11.4	2.4	13.9	17.6	2.0	7.1	22.5	100 %
12.8	1.3	1.2	0.3	0.6	42.2	2.4	Land use
17.3	1.2	9.4	12.1	6.8	25.5	18.9	Proportion (in %) of AA owner farmed
15.4	0.3	7.9	11.0	5.8	8.2	15.2	Number of holdings with
14.3	0.0	5.2	10.2	5.6	2.1	7.3	- woodland (H/02)
1.2	0.0	0.3	0.7	0.5	2.3	2.4	- permanent pasture and meadow (F)
6.1	-	0.1	2.9	2.1	0.0	-	- permanent crops (G)
8.3	0.0	1.8	4.3	2.2	2.5	0.7	- arable land (D)
0.2	0.7	0.1	0.2	0.4	8.7	1.3	- cereals (D/01 to D/08)
12.5	0.5	1.1	-	0.0	38.1	1.5	- common wheat and spelt (D/01)
12.3	0.2	0.6	-	0.0	15.4	-	- potatoes (D/10)
0.2	0.1	0.2	0.3	0.7	1.4	0.2	- sugar-beet (D/11)
19.4	1.4	14.1	4.3	11.3	111.3	98.6	- industrial plants (D/13)
299.6	82.6	378.4	235.8	17.9	390.3	569.6	- fruit and berry plantations (G/01)
29.3	14.4	3.2	2.4	2.7	357.8	5.6	- vineyards (G/04)
1234.0	14.0	279.7	573.6	567.1	268.3	303.6	- vineyards usually producing quality wine (G/04a)
610.5	4.1	128.1	275.5	332.4	113.6	87.9	- crops under glass (D/15, D/17 and G/07)
381.5	0.7	42.2	254.0	237.7	5.2	20.3	Area under
20.1	-	0.1	7.6	2.7	0.9	0.6	- woodland (H/02)
89.7	-	1.2	27.1	47.3	0.1	-	- permanent pasture and meadow (F)
115.6	-	24.3	43.1	27.0	28.4	4.1	- permanent crops (G)
0.2	3.8	0.7	1.4	1.7	33.7	5.0	- arable land (D)
28.6	7.5	2.2	-	0.0	321.5	0.4	- cereals (D/01 to D/08)
28.6	3.1	1.9	-	0.0	124.6	-	- common wheat and spelt (D/01)
0.1	0.0	0.0	0.1	0.2	0.7	0.0	- potatoes (D/10)
12.9	2.4	13.9	16.6	2.4	11.1	22.3	- sugar-beet (D/11)
1.4	0.6	2.4	1.9	0.5	2.1	2.1	- industrial plants (D/13)
7.6	1.4	9.9	12.4	0.8	3.4	17.5	- fruit and berry plantations (G/01)
3.9	0.0	7.5	5.7	0.4	1.3	1.7	- vineyards (G/04)
4.6	1.4	2.9	5.5	0.4	2.5	16.4	- vineyards usually producing quality wine (G/04a)
2.9	0.8	2.6	4.9	0.5	2.5	8.4	- crops under glass (D/15, D/17 and G/07)
0.2	0.3	0.3	0.8	0.1	1.1	1.1	Animals
1.4	0.6	1.1	0.7	0.1	1.5	5.6	Number of holdings with
0.3	0.5	0.2	0.4	0.0	0.2	0.8	- livestock (J/01 to J/19)
6.3	0.3	6.5	9.3	1.1	7.1	17.5	- equidae (J/01)
2.6	0.1	2.7	3.4	0.4	3.2	9.2	- bovine animals (J/02 to J/08)
5.4	0.3	6.2	8.8	0.9	6.2	17.2	- dairy cows (J/07)
8.5	2.2	11.2	10.3	6.2	11.8	8.2	- other cows (J/08)
637.4	61.2	642.6	743.7	39.7	161.6	1010.4	- sheep (J/09)
136.0	0.1	227.4	174.4	10.5	29.8	44.3	- goats (J/10)
100.3	40.1	40.1	72.3	7.0	63.4	460.0	- pigs (J/11 to J/13)
154.5	127.2	83.9	123.1	21.8	413.5	1004.0	- breeding sows (J/12)
2.2	35.6	2.7	3.6	2.0	27.4	15.9	- poultry (J/14 to J/16)
85.9	24.4	103.5	188.1	14.0	52.1	171.4	- table fowl (J/14)
9.3	5.4	6.4	25.1	0.4	9.0	18.5	- laying hens (J/15)
1820	130	250	2900	1550	2770	740	Number :
1220	10	60	1370	220	1640.0	220.0	- equidae (J/01)
400	120	130	1330	1220	160.0	270.0	- bovine animals (J/02 to J/08)
							- dairy cows (J/07)
							- other cows (J/08)
							- sheep (J/09)
							- goats (J/10)
							- pigs (J/11 to J/13)
							- breeding sows (J/12)
							- poultry (J/14 to J/16)
							- table fowl (J/14)
							- laying hens (J/15)

(1) Percentage of annual time worked by a full-time worker

(Données en 1000)

	Lorraine	Midi-Pyrénées	Nord-Pas-de-Calais	Pays-de-la-Loire	Picardie	Poitou-Charentes	Provence-Alpes-Côte-d'Azur	Rhône-Alpes
Nombre total d'exploitations	20.5	73.0	23.1	67.1	20.0	42.7	34.0	69.2
SAU totale	1122.1	2342.8	864.1	2195.5	1351.7	1783.0	633.5	1599.7
Nombre d'exploitations en zone défavorisée	5.1	67.3	-	1.2	-	11.0	8.1	43.6
SAU	160.6	2188.7	-	63.1	-	523.8	319.4	1005.6
Nombre d'exploitations en zone de montagne	1.6	19.5	-	-	-	-	7.3	32.3
SAU	25.0	648.8	-	-	-	-	295.0	759.4
MBS < 2 UDE exploitations	5.5	11.9	2.9	15.9	2.9	7.4	6.2	15.6
MBS (UDE)	5.2	13.4	2.4	14.0	2.6	7.9	6.6	16.7
2 -< 4 UDE exploitations	1.9	8.1	1.4	4.3	1.2	3.3	3.6	8.5
MBS (UDE)	5.4	23.9	4.0	12.4	3.4	9.4	10.3	24.4
4 -< 8 UDE exploitations	1.7	9.4	1.2	4.3	0.9	3.0	4.4	8.8
MBS (UDE)	9.6	55.2	7.2	25.3	5.1	17.6	25.3	51.6
8 -< 16 UDE exploitations	1.7	14.0	2.3	7.1	1.2	4.7	4.5	10.9
MBS (UDE)	20.0	162.6	27.0	83.7	14.3	55.0	51.7	127.7
16 -< 40 UDE exploitations	3.8	21.1	6.2	19.2	3.6	13.9	7.4	16.3
MBS (UDE)	104.9	535.0	173.7	529.7	101.3	375.5	190.5	410.1
40 -< 100 exploitations	5.0	7.4	7.5	14.2	6.3	9.3	5.4	7.5
MBS (UDE)	309.0	417.5	462.0	828.1	413.5	552.3	329.4	443.4
>= 100 UDE exploitations	0.9	1.0	1.6	2.1	4.1	1.2	2.5	1.7
MBS (UDE)	131.0	155.7	234.8	434.7	733.2	191.9	481.1	292.3
MBS totale	585.1	1363.2	911.2	1928.0	1273.3	1209.5	1095.0	1366.3
Main d'oeuvre agricole								
Main d'oeuvre agricole totale, en UTA (L/01 à L/06)	24.1	93.3	37.1	96.1	33.2	55.6	56.0	84.2
Exploitants personnes physiques	20.4	72.3	22.8	66.0	19.0	41.9	32.9	68.5
Exploitants chef d'exploitation	20.3	72.2	22.8	65.9	19.0	41.8	32.8	68.5
Conjoints (L/02)	8.4	33.7	11.8	33.7	8.7	18.9	14.9	30.4
Autres membres de la famille de l'exploitant (L/03)	9.1	35.7	9.8	20.1	6.4	12.4	9.7	28.8
Main d'oeuvre non familiale régulièrement employée (L/04)	1.6	6.8	4.0	15.8	10.5	8.4	13.4	7.2
Nombre de journées de travail de la main d'oeuvre non familiale occupée régulièrement (L/05 et L/06)	237.9	1143.9	845.6	1635.6	666.8	867.7	2772.6	1882.4
Répartition des exploitations selon l'âge de l'exploitant								
- moins de 35 ans	2.8	9.6	3.3	10.5	2.5	5.3	3.2	8.7
- de 35 à moins de 45 ans	4.9	16.2	5.6	14.8	4.2	9.5	5.5	14.0
- de 45 à moins de 55 ans	4.6	16.4	5.4	15.6	4.6	9.7	7.7	15.8
- de 55 à moins de 65 ans	5.5	18.8	6.1	17.0	5.4	11.7	9.1	18.0
- 65 ans et plus	2.5	11.4	2.4	8.1	2.4	5.7	7.4	12.1
Répartition des exploitations selon le temps de travail de l'exploitant (1)								
- > 0 à < 25 %	5.7	15.2	3.1	18.3	4.4	8.6	7.7	17.1
- 25 % à < 50 %	2.7	8.2	2.3	4.7	1.8	5.0	4.3	9.9
- 50 % à < 75 %	1.5	7.4	1.4	3.4	1.0	3.5	3.1	6.7
- 75 % à < 100 %	1.1	5.8	1.1	2.8	0.8	3.6	2.2	5.2
- 100 %	9.4	35.5	14.8	36.7	11.1	21.1	15.4	29.6
Utilisation du sol								
Part (en %) de la SAU en faire valoir direct	35.7	63.7	20.8	26.0	25.1	39.9	49.9	40.4
Nombre d'exploitations ayant :								
- des superficies boisées (H/02)	4.0	53.1	0.9	13.3	3.5	18.3	9.6	37.5
- des prairies permanentes et pâturages (F)	18.5	51.5	18.5	51.0	14.2	25.0	7.8	49.9
- des cultures permanentes (G)	1.7	22.5	0.3	16.6	1.2	19.8	21.7	27.4
- des terres arables (D)	14.3	62.4	19.2	49.1	15.7	35.5	21.1	47.4
- des céréales (D/01 à D/08)	13.0	54.9	17.8	40.1	14.9	31.6	8.6	36.9
- du blé tendre ou de l'épautre (D/01)	11.6	29.2	17.3	33.5	14.3	22.9	3.4	23.1
- des pommes de terre (D/10)	0.9	2.4	6.6	1.2	2.9	0.2	1.3	9.5
- des betteraves sucrières (D/11)	0.1	-	9.4	0.1	9.9	0.0	-	0.0
- des plantes industrielles (D/13)	5.1	17.7	2.8	7.2	3.0	17.2	2.3	8.4
- des plantations d'arbres fruitiers et baies (G/01)	1.3	5.2	0.1	2.7	0.4	0.7	7.8	14.2
- des vignes (G/04)	0.5	19.7	-	13.6	0.7	19.2	14.8	18.2
- des vignes produisant normalement du vin de qualité (G/04a)	0.1	2.1	-	4.2	0.7	0.5	9.1	7.3
- des cultures sous verre (D/15, D/17 et G/07)	0.4	1.0	0.8	1.9	0.2	0.7	4.9	1.7
Superficie en :								
- superficies boisées (H/02)	8.6	308.5	3.8	21.2	13.6	71.4	139.0	155.1
- prairies permanentes et pâturages (F)	479.0	687.8	194.6	573.1	165.7	260.6	252.4	810.8
- cultures permanentes (G)	2.5	71.6	1.0	60.7	6.9	97.7	152.9	106.9
- terres arables (D)	639.7	1579.4	667.7	1557.5	1178.7	1421.4	227.4	678.8
- céréales (D/01 à D/08)	340.3	700.5	329.4	565.3	590.2	624.7	104.5	334.6
- blé tendre ou de l'épautre (D/01)	186.9	180.0	237.1	308.7	443.2	282.6	12.9	92.0
- pommes de terre (D/10)	0.5	0.7	42.7	1.1	40.0	0.7	1.3	3.0
- betteraves sucrières (D/11)	0.9	-	66.3	0.6	161.9	0.2	-	0.3
- plantes industrielles (D/13)	99.7	214.8	15.5	74.4	30.0	232.7	25.4	63.3
- plantations d'arbres fruitiers et baies (G/01)	2.1	24.0	0.5	16.1	4.1	3.4	37.3	44.3
- vignes (G/04)	0.2	46.5	-	42.2	2.2	93.5	106.2	58.5
- vignes produisant normalement du vin de qualité (G/04a)	0.1	15.5	-	36.5	2.2	1.4	73.2	43.7
- cultures sous verre (D/15, D/17 et G/07)	0.1	0.2	0.1	0.7	0.1	0.1	2.9	0.4
Animaux								
Nombre d'exploitations ayant :								
- des animaux (J/01 à J/19)	18.3	62.4	18.5	55.2	14.1	31.4	10.6	53.6
- des équidés (J/01)	2.0	6.2	1.8	6.3	1.8	2.4	1.6	7.2
- des bovins (J/02 à J/08)	12.6	34.0	14.0	40.7	9.1	15.8	1.6	30.6
- des vaches laitières (J/07)	7.2	8.5	8.7	21.0	5.0	5.5	0.8	18.1
- d'autres vaches (J/08)	7.1	25.4	6.1	24.2	4.5	10.6	0.8	12.8
- des ovins (J/09)	3.9	13.6	1.9	6.8	2.9	10.2	2.9	8.6
- des caprins (J/10)	0.4	1.9	0.2	3.0	0.3	3.7	1.7	8.6
- des porcins (J/11 à J/13)	3.3	16.5	3.9	7.5	1.0	5.4	0.7	7.8
- des truies reproductrices (J/12)	0.7	2.3	2.4	2.3	0.4	0.9	0.2	1.2
- des volailles (J/14 à J/16)	8.7	52.1	9.1	35.4	7.4	20.9	7.2	37.1
- des poulets de chair (J/14)	4.4	25.9	3.9	9.7	3.0	8.1	3.0	14.9
- des poules pondeuses (J/15)	8.4	49.4	8.1	31.5	6.6	19.1	6.9	35.5
Nombre :								
- d' équidés (J/01)	11.6	26.0	10.7	34.1	8.8	10.3	9.3	24.2
- de bovins (J/02 à J/08)	980.0	1310.1	792.8	2803.0	596.6	826.8	57.6	1026.7
- de vaches laitières (J/07)	243.6	205.4	242.6	594.8	160.1	138.8	10.7	347.5
- d'autres vaches (J/08)	132.2	464.6	76.8	462.3	71.8	227.4	11.7	153.3
- d' ovins (J/09)	274.1	2469.4	61.2	275.2	128.5	1125.8	878.3	490.9
- de caprins (J/10)	3.9	66.0	0.4	77.6	2.9	360.2	37.8	144.6
- de porcins (J/11 à J/13)	84.9	628.8	635.4	1474.1	159.3	339.3	31.8	366.4
- de truies reproductrices (J/12)	9.6	70.5	70.9	138.9	16.6	37.1	2.9	22.9
- de volailles (J/14 à J/16)	1050	10160	6110	56720	3670	9150	1560	21890
- de poulets de chair (J/14)	230	2780	3550	30300	850	3160	220	6800
- de poules pondeuses (J/15)	420	2670	1320	6570	2240	3900	1160	9630

(1) En pourcentage du temps annuel de travail d'une personne à temps complet

(Données en 1000)

	Abruzzi	Basilicata	Bolzano-Bozen	Calabria	Campania	Emilia Romagna	Friuli-Venezia Giulia
Nombre total d'exploitations	90.6	72.2	23.1	170.6	234.2	135.3	49.8
SAU totale	503.1	588.5	260.4	638.5	634.0	1210.7	256.4
Nombre d'exploitations en zone défavorisée	48.2	64.5	23.1	141.5	139.3	44.0	14.7
SAU	364.8	507.9	260.4	492.1	445.2	368.4	73.0
Nombre d'exploitations en zone de montagne	34.1	40.5	23.1	95.3	99.2	31.3	14.7
SAU	298.4	287.1	260.4	319.0	338.3	268.5	73.0
MBS < 2 UDE exploitations	44.2	41.7	3.8	97.2	119.7	45.7	25.6
MBS (UDE)	38.8	33.8	3.6	84.5	122.2	36.7	20.5
2 -< 4 UDE exploitations	18.1	12.9	4.7	38.1	48.7	18.3	9.0
MBS (UDE)	50.7	36.9	13.8	108.8	139.7	52.8	25.4
4 -< 8 UDE exploitations	13.6	7.9	6.0	17.6	33.0	19.8	6.9
MBS (UDE)	76.5	44.0	36.0	99.0	190.2	115.0	39.0
8 -< 16 UDE exploitations	8.6	5.0	3.5	11.1	17.4	19.9	2.9
MBS (UDE)	97.1	56.7	40.3	123.2	195.2	224.3	33.4
16 -< 40 UDE exploitations	5.2	3.4	3.5	4.4	10.9	20.1	3.1
MBS (UDE)	119.7	82.1	91.5	103.6	239.5	501.5	76.1
40 -< 100 exploitations	0.7	1.1	1.2	1.8	3.3	8.7	1.9
MBS (UDE)	44.1	64.4	71.5	102.9	179.6	519.8	105.3
>= 100 UDE exploitations	0.3	0.2	0.3	0.6	1.2	2.9	0.4
MBS (UDE)	56.0	47.0	55.1	121.2	232.9	685.6	84.8
MBS totale	482.8	364.9	311.7	743.2	1299.3	2135.6	384.4
MBS totale							
Main d'oeuvre agricole							
Main d'oeuvre agricole totale, en UTA (L/01 à L/06)	69.5	48.0	31.5	124.0	204.9	131.8	35.6
Exploitants personnes physiques	90.2	72.1	23.0	170.3	234.1	133.0	49.6
Exploitants chef d'exploitation	87.5	70.9	21.9	163.8	222.7	127.7	45.5
Conjoints (L/02)	61.2	34.1	13.9	70.2	138.0	56.9	19.8
Autres membres de la famille de l'exploitant (L/03)	44.0	18.6	28.5	56.7	123.1	72.3	22.8
Main d'oeuvre non familiale régulièrement employée (L/04)	1.1	0.5	1.2	1.4	2.4	10.8	3.3
Nombre de journées de travail de la main d'oeuvre non familiale occupée régulièrement (L/05 et L/06)	615.0	1525.4	454.2	7001.3	5356.4	3154.7	489.4
Répartition des exploitations selon l'âge de l'exploitant							
- moins de 35 ans	2.7	3.1	2.9	9.9	6.2	6.3	1.5
- de 35 à moins de 45 ans	9.5	8.0	4.1	21.4	27.8	11.3	5.2
- de 45 à moins de 55 ans	16.0	14.7	5.5	31.2	44.3	25.0	9.0
- de 55 à moins de 65 ans	26.8	21.2	5.6	52.3	71.2	37.8	18.1
- 65 ans et plus	35.2	25.3	5.0	55.4	84.7	52.6	15.8
Répartition des exploitations selon le temps de travail de l'exploitant (1)							
- > 0 à < 25 %	44.8	41.9	6.7	99.1	107.0	64.4	30.7
- 25 % à < 50 %	19.5	12.4	3.1	35.3	49.2	16.7	8.9
- 50 % à < 75 %	6.4	4.3	1.4	10.6	24.0	9.4	2.2
- 75 % à < 100 %	6.6	4.5	1.9	10.9	20.3	9.6	1.7
- 100 %	12.8	9.0	9.9	14.4	33.6	33.0	6.1
Utilisation du sol							
Part (en %) de la SAU en faire valoir direct	88.8	80.3	92.8	82.0	80.5	75.5	73.5
Nombre d'exploitations ayant :							
- des superficies boisées (H/02)	23.2	18.5	13.6	32.3	48.2	35.3	14.5
- des prairies permanentes et pâturages (F)	12.3	32.8	15.1	27.1	23.3	25.9	15.5
- des cultures permanentes (G)	66.8	51.2	10.1	137.6	173.9	70.2	18.6
- des terres arables (D)	62.8	48.8	4.9	92.0	147.6	103.8	39.7
- des céréales (D/01 à D/08)	45.8	40.2	1.0	54.1	79.1	65.9	32.7
- du blé tendre ou de l'épautre (D/01)	22.9	8.7	0.4	18.4	38.5	44.7	2.4
- des pommes de terre (D/10)	6.9	4.9	3.6	18.9	32.6	4.7	1.1
- des betteraves sucrières (D/11)	1.7	0.2	0.1	0.1	0.6	21.8	0.9
- des plantes industrielles (D/13)	1.4	0.1	-	0.8	17.4	3.3	4.7
- des plantations d'arbres fruitiers et baies (G/01)	7.6	5.4	8.9	17.6	63.1	33.0	1.2
- des vignes (G/04)	45.9	31.4	5.5	40.2	101.7	53.2	18.1
- des vignes produisant normalement du vin de qualité (G/04a)	5.1	1.7	4.9	3.1	9.9	14.9	6.2
- des cultures sous verre (D/15, D/17 et G/07)	0.4	0.2	0.2	0.1	5.6	1.5	0.7
Superficie en :							
- superficies boisées (H/02)	170.9	109.8	227.4	131.4	220.4	197.0	137.3
- prairies permanentes et pâturages (F)	195.9	178.6	229.1	139.1	97.7	119.6	45.3
- cultures permanentes (G)	81.8	53.3	24.5	254.4	193.2	169.0	22.3
- terres arables (D)	221.3	354.4	6.6	239.4	334.1	920.6	186.3
- céréales (D/01 à D/08)	109.6	219.4	0.9	117.7	159.0	355.8	108.7
- blé tendre ou de l'épautre (D/01)	30.1	10.0	0.1	23.4	32.0	181.7	4.1
- pommes de terre (D/10)	4.4	1.0	0.7	8.8	11.7	5.5	1.0
- betteraves sucrières (D/11)	3.4	1.2	0.0	0.6	0.8	87.0	6.1
- plantes industrielles (D/13)	3.9	0.5	-	0.9	21.0	26.9	29.4
- plantations d'arbres fruitiers et baies (G/01)	7.4	8.3	18.2	29.2	82.5	100.7	3.2
- vignes (G/04)	40.1	11.4	5.9	25.8	38.2	64.8	19.0
- vignes produisant normalement du vin de qualité (G/04a)	10.0	0.9	5.5	2.8	6.1	27.8	13.9
- cultures sous verre (D/15, D/17 et G/07)	0.3	0.1	0.0	0.2	1.8	0.3	0.4
Animaux							
Nombre d'exploitations ayant :							
- des animaux (J/01 à J/17)	40.6	27.6	12.6	47.9	100.3	57.8	15.5
- des équidés (J/01)	2.2	3.0	2.0	2.8	2.3	3.0	0.4
- des bovins (J/02 à J/08)	8.1	6.5	10.6	10.4	27.5	18.6	6.8
- des vaches laitières (J/07)	3.0	3.4	9.6	2.2	19.1	11.6	5.1
- d'autres vaches (J/08)	3.5	3.1	0.6	6.0	6.4	3.3	0.4
- des ovins (J/09)	17.2	12.1	1.8	9.3	12.9	2.4	0.3
- des caprins (J/10)	2.5	8.5	1.1	12.3	10.4	1.8	0.8
- des porcins (J/11 à J/13)	22.0	16.1	7.7	34.4	59.4	5.2	2.7
- des truies reproductrices (J/12)	0.5	0.6	0.3	1.9	2.6	1.1	0.2
- des volailles (J/14 à J/16)	28.7	23.1	6.9	32.1	84.0	44.7	9.8
- des poulets de chair (J/14)	19.9	19.2	0.0	21.2	60.6	24.6	4.0
- des poules pondeuses (J/15)	26.8	21.1	6.8	30.1	80.8	42.3	9.5
Nombre :							
- d' équidés (J/01)	8.4	6.8	4.3	6.0	3.9	17.0	1.1
- de bovins (J/02 à J/08)	97.4	85.1	151.7	147.4	353.1	823.7	130.0
- de vaches laitières (J/07)	23.3	21.8	76.5	25.4	133.1	332.5	53.1
- d'autres vaches (J/08)	16.3	23.5	4.1	44.7	32.6	27.4	4.1
- d' ovins (J/09)	451.8	435.8	35.4	370.8	273.5	97.5	2.0
- de caprins (J/10)	14.6	153.2	7.5	252.0	73.9	14.1	4.6
- de porcins (J/11 à J/13)	121.6	71.4	25.1	134.5	150.3	1896.4	196.8
- de truies reproductrices (J/12)	7.0	2.0	0.9	8.0	6.2	170.5	21.2
- de volailles (J/14 à J/16)	1730	800	120	1180	4500	21020	4860
- de poulets de chair (J/14)	890	410	-	520	910	15410	4200
- de poules pondeuses (J/15)	750	370	110	650	3030	3340	530

(1) En pourcentage du temps annuel de travail d'une personne à temps complet

(Data in 1000)

	Lazio	Liguria	Lombardia	Marche	Molise	Piemonte	Puglia	
	180.7	37.5	104.2	70.7	37.9	154.1	305.3	Total number of holdings
	799.8	81.5	1081.0	541.4	240.5	1119.9	1418.6	Total AA
	105.3	30.6	37.5	28.6	31.1	54.9	147.0	Number of holdings in less favoured areas
	360.1	73.9	216.5	276.9	175.4	402.9	790.4	AA
	77.8	30.4	37.1	17.8	23.1	54.9	16.8	Number of holdings in mountain areas
	243.6	72.5	215.0	180.4	123.0	402.9	166.3	AA
	106.6	15.3	44.9	28.4	20.5	68.1	158.7	SGM < 2 E 50 holdings
	89.6	14.4	35.3	27.3	16.7	57.8	149.6	SGM (E 50)
	30.4	9.8	16.6	15.1	7.6	25.3	56.6	2 - 4 E 50 holdings
	85.3	24.8	47.0	43.2	21.4	74.7	162.4	SGM (E 50)
	18.0	4.0	9.3	13.1	5.3	21.3	43.1	4 - 8 E 50 holdings
	103.4	24.2	52.4	73.5	29.2	121.3	240.8	SGM (E 50)
	13.3	2.3	8.9	7.9	2.3	15.8	24.3	8 - 16 E 50 holdings
	150.4	23.3	108.4	88.7	25.6	176.5	272.0	SGM (E 50)
	8.4	2.1	12.4	4.3	1.8	15.8	17.1	16 - 40 E 50 holdings
	210.7	50.8	321.6	101.3	44.1	382.4	413.3	SGM (E 50)
	3.1	3.8	8.0	1.5	0.4	6.3	4.2	40 - 100 holdings
	183.1	220.4	498.3	84.3	23.9	372.2	242.8	SGM (E 50)
	1.0	0.3	4.2	0.5	0.1	1.5	1.3	>= 100 E 50 Holdings
	284.2	51.3	880.5	56.4	8.1	265.8	271.4	SGM (E 50)
	1106.7	409.2	1943.4	514.6	169.1	1450.6	1752.2	Total SGM
	125.1	31.2	111.0	49.7	25.8	141.3	202.3	Labour force
	179.4	37.3	102.5	59.9	37.8	151.9	305.1	Total labour force in AWU (I/01 to I/06)
	172.0	34.2	98.3	58.3	37.3	147.4	285.1	Holder's natural person
	93.0	20.3	35.4	35.7	22.0	76.9	138.4	Holder's manager
	86.1	24.3	57.0	33.1	10.2	72.5	155.9	Spouses (I/02)
	4.5	0.3	13.0	3.9	0.2	5.0	3.7	Other members of the holder's family (I/03)
								Non-family labour regularly employed (I/04)
	2477.5	146.7	954.8	665.4	308.0	679.8	12094.8	Number of working days of non family workers not regularly employed (I/05 and I/06)
	8.5	1.3	6.8	2.5	2.9	7.2	14.6	Distribution of holdings by age classes of holder
	25.2	1.5	9.6	6.4	4.8	15.1	39.2	- less than 35
	44.2	6.8	19.7	13.0	7.0	32.9	67.5	- from 35 to less than 45
	46.6	15.8	31.4	22.6	10.5	40.7	85.9	- from 45 to less than 55
	55.0	11.9	35.0	25.4	12.6	50.0	97.9	- from 55 to less than 65
								- 65 and over
	107.4	16.1	43.8	40.3	19.3	62.9	215.4	Distribution of holdings by worktime of holder (1)
	31.9	8.5	15.2	11.4	7.1	24.1	44.6	- > 0 to < 25 %
	9.0	2.5	6.0	4.6	3.3	12.3	13.7	- 25 % to < 50 %
	9.1	3.5	8.1	4.7	2.7	11.3	12.0	- 50 % to < 75 %
	22.0	6.7	29.4	9.4	5.5	41.3	29.9	- 75 % to < 100 %
								- 100 %
	81.7	84.5	51.3	82.1	79.3	62.9	66.9	Land use
								Proportion (in %) of AA owner farmed
	43.8	20.4	40.2	19.9	14.8	94.9	6.9	Number of holdings with
	49.8	15.5	44.8	8.1	10.1	79.7	9.7	- woodland (H/02)
	134.7	27.1	31.4	43.7	22.9	79.0	255.6	- permanent pasture and meadow (F)
	90.1	23.7	55.7	53.5	32.3	91.0	125.9	- permanent crops (G)
	51.1	4.6	45.2	52.1	24.8	70.7	71.8	- arable land (D)
	25.6	1.3	14.5	19.1	4.6	35.5	5.3	- cereals (D/01 to D/08)
	8.3	9.2	4.3	1.7	5.0	7.1	5.6	- common wheat and spelt (D/01)
	1.3	0.0	7.3	10.0	1.4	1.3	3.6	- potatoes (D/10)
	1.3	1.3	4.2	3.0	2.6	3.0	6.9	- sugar-beet (D/11)
	30.0	9.2	7.9	8.3	1.1	37.2	54.4	- industrial plants (D/13)
	79.2	16.6	25.1	33.0	14.2	61.5	104.1	- fruit and berry plantations (G/01)
	6.4	3.0	8.1	6.9	0.0	22.2	8.9	- vineyards (G/04)
	4.5	5.7	1.5	0.2	-	1.2	1.9	- vineyards usually producing quality wine (G/04a)
								- crops under glass (D/15, D/17 and G/07)
	217.1	135.8	176.6	123.0	41.3	399.1	59.1	Area under
	198.4	45.1	272.6	56.0	36.1	411.9	126.4	- woodland (H/02)
	163.4	21.5	38.1	38.6	21.4	110.9	564.2	- permanent pasture and meadow (F)
	431.3	13.3	769.4	443.0	180.8	592.4	723.5	- permanent crops (G)
	163.6	2.6	433.5	241.7	103.7	426.7	429.8	- arable land (D)
	32.9	1.2	58.9	47.1	2.9	160.8	16.5	- cereals (D/01 to D/08)
	2.6	0.8	1.1	6.4	1.1	1.7	3.8	- common wheat and spelt (D/01)
	6.3	-	35.3	38.2	7.2	6.3	15.6	- potatoes (D/10)
	7.4	0.3	32.4	15.8	12.8	19.1	9.9	- sugar-beet (D/11)
	42.5	6.1	6.8	7.5	1.6	44.1	51.9	- industrial plants (D/13)
	40.3	3.8	27.7	24.0	8.7	65.5	151.2	- fruit and berry plantations (G/01)
	11.5	1.2	16.7	9.3	0.0	37.1	11.0	- vineyards (G/04)
	2.9	1.4	0.5	0.0	-	0.4	0.4	- vineyards usually producing quality wine (G/04a)
								- crops under glass (D/15, D/17 and G/07)
	79.9	17.8	54.8	49.4	16.5	73.0	16.6	Animals
	8.2	0.4	5.4	1.0	1.1	3.0	2.8	Number of holdings with
	20.2	2.8	27.5	6.6	6.4	30.8	7.9	- livestock (J/01 to J/17)
	8.0	1.9	18.5	0.8	4.3	13.8	6.5	- equidae (J/01)
	6.6	0.8	1.2	4.4	2.0	11.8	0.7	- bovine animals (J/02 to J/08)
	19.4	2.3	4.1	5.8	6.0	6.0	4.9	- dairy cows (J/07)
	6.5	2.3	3.6	1.4	1.7	6.1	3.2	- other cows (J/08)
	27.3	0.4	9.9	24.8	7.4	5.4	3.4	- sheep (J/09)
	1.6	0.0	1.8	1.8	0.9	0.7	1.2	- goats (J/10)
	64.2	14.9	30.4	47.3	13.2	47.4	10.6	- pigs (J/11 to J/13)
	44.4	2.8	10.0	35.9	11.6	24.6	4.3	- breeding sows (J/12)
	58.8	13.4	26.6	44.4	11.8	44.9	10.0	- poultry (J/14 to J/16)
								- table fowl (J/14)
								- laying hens (J/15)
	32.6	1.0	16.2	4.5	1.3	11.2	12.3	Number
	321.9	19.3	1892.7	106.3	64.3	1021.4	171.7	- equidae (J/01)
	110.4	5.9	664.3	9.9	19.5	247.0	89.5	- bovine animals (J/02 to J/08)
	56.8	6.0	14.8	30.0	9.0	111.3	9.0	- dairy cows (J/07)
	1238.5	24.1	95.4	248.6	147.0	109.3	393.5	- other cows (J/08)
	55.3	10.8	39.5	9.6	13.3	44.7	84.1	- sheep (J/09)
	154.3	0.6	2940.0	233.7	53.2	809.9	31.1	- goats (J/10)
	14.5	0.0	220.6	15.0	3.7	58.2	3.9	- pigs (J/11 to J/13)
	3100	330	19000	7820	3840	16850	850	- breeding sows (J/12)
	1270	90	8970	5530	3580	12790.0	220.0	- poultry (J/14 to J/16)
	1419	220	6460	1680	250	3410.0	550.0	- table fowl (J/14)
								- laying hens (J/15)

(1) Percentage of annual time worked by a full-time worker

(Données en 1000)

	Sardegna	Sicilia	Toscana	Trento	Umbria	Valle d'Aosta	Veneto
Nombre total d'exploitations	100.9	333.0	112.3	24.5	49.3	7.1	195.2
SAU totale	1353.9	1534.7	956.9	140.3	403.4	93.7	879.1
Nombre d'exploitations en zone défavorisée	84.1	179.2	63.6	24.5	43.0	7.1	46.4
SAU	1192.4	941.8	623.1	140.3	372.9	93.7	280.9
Nombre d'exploitations en zone de montagne	13.3	121.0	46.8	24.5	7.4	7.1	30.1
SAU	211.4	616.7	380.0	140.3	109.9	93.7	128.3
MBS < 2 UDE exploitations	55.6	186.3	51.3	10.4	26.2	4.5	93.8
MBS (UDE)	43.0	141.6	49.2	7.8	21.6	3.7	83.1
2 -< 4 UDE exploitations	14.3	55.9	20.5	3.1	9.6	1.2	32.0
MBS (UDE)	40.0	161.6	56.0	9.1	27.4	3.4	89.9
4 -< 8 UDE exploitations	12.3	41.7	17.9	4.1	5.5	0.7	22.8
MBS (UDE)	70.0	232.8	100.5	24.3	30.6	3.9	127.3
8 -< 16 UDE exploitations	9.5	27.3	10.0	3.8	3.5	0.4	20.5
MBS (UDE)	110.7	305.6	115.0	47.8	38.7	3.8	240.3
16 -< 40 UDE exploitations	7.3	15.2	7.6	2.5	2.8	0.3	17.3
MBS (UDE)	182.6	369.5	192.1	64.3	67.1	7.1	430.3
40 -< 100 exploitations	1.6	5.2	3.4	0.5	1.1	0.0	6.6
MBS (UDE)	89.4	312.4	203.2	27.6	67.1	1.8	393.3
>= 100 UDE exploitations	0.4	1.4	1.7	0.2	0.5	0.0	2.1
MBS (UDE)	71.2	287.5	348.1	38.6	118.8	2.8	438.7
MBS totale	606.9	1811.0	1064.2	219.4	371.3	26.6	1802.8
Main d'oeuvre agricole							
Main d'oeuvre agricole totale, en UTA (L/01 à L/06)	69.2	135.5	97.8	21.1	37.3	7.0	137.0
Exploitants personnes physiques	100.6	332.8	111.1	24.3	48.7	7.1	194.5
Exploitants chef d'exploitation	95.6	319.1	107.7	22.0	45.8	6.8	190.2
Conjoints (L/02)	23.3	65.8	53.2	11.4	18.9	3.7	91.3
Autres membres de la famille de l'exploitant (L/03)	44.6	84.1	44.4	20.7	22.0	4.8	93.5
Main d'oeuvre non familiale régulièrement employée (L/04)	2.5	1.3	9.8	0.8	2.5	0.1	4.9
Nombre de journées de travail de la main d'oeuvre non familiale occupée régulièrement (L/05 et L/06)	1323.6	5323.8	1875.0	283.8	1199.6	24.6	1385.4
Répartition des exploitations selon l'âge de l'exploitant							
- moins de 35 ans	5.0	33.9	3.8	1.3	1.3	0.6	10.8
- de 35 à moins de 45 ans	10.1	46.4	13.0	5.2	4.3	0.8	21.8
- de 45 à moins de 55 ans	19.7	66.8	20.4	4.1	8.2	1.7	42.6
- de 55 à moins de 65 ans	28.2	79.7	32.3	6.2	14.8	2.2	51.5
- 65 ans et plus	37.7	106.0	41.7	7.6	20.2	1.9	67.9
Répartition des exploitations selon le temps de travail de l'exploitant (1)							
- > 0 à < 25 %	56.3	266.1	52.7	12.5	29.8	2.4	114.1
- 25 % à < 50 %	15.0	27.8	23.0	2.5	6.4	1.4	26.1
- 50 % à < 75 %	7.4	12.5	8.2	2.6	2.8	0.8	11.0
- 75 % à < 100 %	5.7	9.5	5.5	2.5	2.7	0.7	10.8
- 100 %	16.3	17.0	21.7	4.2	7.1	1.7	32.6
Utilisation du sol							
Part (en %) de la SAU en faire valoir direct	69.8	84.9	83.4	84.2	83.3	25.8	79.2
Nombre d'exploitations ayant :							
- des superficies boisées (H/02)	35.9	15.9	46.1	13.3	17.2	6.2	37.7
- des prairies permanentes et pâturages (F)	41.7	50.3	25.9	12.8	9.7	6.8	60.9
- des cultures permanentes (G)	71.1	239.9	83.3	18.1	35.6	4.2	103.3
- des terres arables (D)	50.0	154.2	75.5	6.4	36.6	3.7	144.4
- des céréales (D/01 à D/08)	21.0	70.7	41.8	1.1	27.4	0.3	123.6
- du blé tendre ou de l'épautre (D/01)	0.2	1.8	12.7	-	17.1	0.0	25.6
- des pommes de terre (D/10)	0.7	1.1	8.2	4.9	0.6	3.7	5.7
- des betteraves sucrières (D/11)	1.2	-	1.2	-	0.5	-	10.2
- des plantes industrielles (D/13)	0.1	0.1	7.3	0.0	5.4	-	11.4
- des plantations d'arbres fruitiers et baies (G/01)	12.3	57.1	23.2	12.9	3.2	2.2	17.1
- des vignes (G/04)	46.7	91.7	54.0	7.9	29.2	3.1	92.5
- des vignes produisant normalement du vin de qualité (G/04a)	4.3	2.6	12.2	4.1	3.2	0.6	17.4
- des cultures sous verre (D/15, D/17 et G/07)	1.2	6.3	2.3	0.1	0.1	0.0	2.6
Superficie en :							
- superficies boisées (H/02)	464.9	81.6	642.6	259.6	193.6	26.1	106.2
- prairies permanentes et pâturages (F)	810.8	321.7	175.1	114.4	92.7	91.9	159.4
- cultures permanentes (G)	102.6	450.0	190.7	22.1	46.1	1.4	118.7
- terres arables (D)	437.7	758.8	586.3	3.4	262.9	0.3	598.0
- céréales (D/01 à D/08)	162.9	323.9	229.5	0.3	119.7	0.0	348.4
- blé tendre ou de l'épautre (D/01)	1.7	6.8	40.1	-	64.9	0.0	65.1
- pommes de terre (D/10)	0.9	5.3	2.4	0.6	0.4	0.2	3.5
- betteraves sucrières (D/11)	4.7	-	9.8	-	5.6	-	41.7
- plantes industrielles (D/13)	0.2	0.2	41.7	0.0	39.7	-	69.6
- plantations d'arbres fruitiers et baies (G/01)	10.1	70.1	28.3	14.7	4.4	0.8	31.0
- vignes (G/04)	44.2	154.4	64.5	6.7	18.1	0.6	80.6
- vignes produisant normalement du vin de qualité (G/04a)	8.9	6.1	34.0	5.1	6.2	0.2	32.7
- cultures sous verre (D/15, D/17 et G/07)	0.6	6.5	0.9	0.0	0.0	-	1.4
Animaux							
Nombre d'exploitations ayant :							
- des animaux (J/01 à J/17)	35.3	27.4	42.2	7.4	28.3	3.8	93.2
- des équidés (J/01)	6.1	3.8	5.2	0.4	1.8	0.1	2.6
- des bovins (J/02 à J/08)	12.3	13.8	9.2	2.4	4.4	2.0	32.7
- des vaches laitières (J/07)	2.5	5.1	3.0	1.9	1.2	1.8	19.9
- d'autres vaches (J/08)	8.8	7.8	1.6	0.2	2.0	0.0	3.0
- des ovins (J/09)	19.3	10.7	8.7	0.2	5.6	0.3	1.3
- des caprins (J/10)	4.2	4.5	3.7	0.3	1.1	0.3	2.4
- des porcins (J/11 à J/13)	17.8	5.6	7.2	0.8	13.6	0.2	14.6
- des truies reproductrices (J/12)	16.4	1.9	1.7	0.0	1.3	-	0.6
- des volailles (J/14 à J/16)	6.2	7.2	28.9	4.3	24.7	2.5	75.4
- des poulets de chair (J/14)	2.1	1.9	16.8	0.6	20.9	0.7	42.5
- des poules pondeuses (J/15)	5.1	7.1	27.0	4.3	22.8	2.5	69.0
Nombre :							
- d' équidés (J/01)	19.4	14.2	22.4	0.9	6.7	0.2	8.6
- de bovins (J/02 à J/08)	297.6	449.8	148.7	50.3	95.5	37.1	1126.4
- de vaches laitières (J/07)	39.8	98.9	32.5	18.9	21.4	16.8	266.5
- d'autres vaches (J/08)	102.2	122.8	23.5	1.6	16.7	0.4	11.6
- d' ovins (J/09)	4141.6	1200.6	846.3	1.2	233.1	7.0	36.1
- de caprins (J/10)	289.1	203.1	26.3	1.6	5.5	3.7	15.1
- de porcins (J/11 à J/13)	255.1	93.5	265.3	4.2	322.2	0.2	636.8
- de truies reproductrices (J/12)	95.3	8.4	17.8	0.1	10.3	-	46.2
- de volailles (J/14 à J/16)	920	2270	2820	1250	3500	20	53060
- de poulets de chair (J/14)	500	490	1870	1050	2110	-	28920
- de poules pondeuses (J/15)	410	1780	550	120	650	20	6570

(1) En pourcentage du temps annuel de travail d'une personne à temps complet

(Données en 1000)

	Açores	Alentejo	Algarve	Centro
Nombre total d'exploitations	22.0	37.5	20.4	147.0
SAU totale	120.3	1766.9	140.5	664.2
Nombre d'exploitations en zone défavorisée	22.0	37.5	12.7	98.7
SAU	120.3	1766.9	101.4	561.7
Nombre d'exploitations en zone de montagne	-	1.7	12.5	68.9
SAU	-	49.7	98.2	360.9
MBS < 2 UDE exploitations	11.4	19.9	11.0	80.9
MBS (UDE)	10.1	14.4	9.1	88.9
2 -< 4 UDE exploitations	4.3	4.7	3.7	38.3
MBS (UDE)	12.2	13.6	10.4	106.9
4 -< 8 UDE exploitations	3.3	5.0	2.9	18.1
MBS (UDE)	18.4	28.4	16.1	98.9
8 -< 16 UDE exploitations	2.1	3.6	1.7	6.4
MBS (UDE)	23.2	39.9	18.8	69.6
16 -< 40 UDE exploitations	0.8	2.7	0.8	2.5
MBS (UDE)	18.4	66.6	20.3	59.3
40 -< 100 exploitations	0.1	1.1	0.3	0.7
MBS (UDE)	6.5	69.3	14.9	39.8
>= 100 UDE exploitations	0.0	0.4	0.2	0.2
MBS (UDE)	7.3	80.8	31.1	33.1
MBS totale	96.2	313.0	120.8	496.6
Main d'oeuvre agricole				
Main d'oeuvre agricole totale, en UTA (L/01 à L/06)	16.7	47.7	19.9	178.3
Exploitants personnes physiques	21.8	36.3	20.2	146.4
Exploitants chef d'exploitation	21.3	35.4	19.6	143.8
Conjoints (L/02)	12.1	23.2	14.4	118.1
Autres membres de la famille de l'exploitant (L/03)	11.9	12.7	10.1	99.7
Main d'oeuvre non familiale régulièrement employée (L/04)	2.7	12.8	2.7	8.4
Nombre de journées de travail de la main d'oeuvre non familiale occupée régulièrement (L/05 et L/06)	262.6	1666.5	452.8	2616.0
Répartition des exploitations selon l'âge de l'exploitant				
- moins de 35 ans	2.3	1.7	0.4	4.8
- de 35 à moins de 45 ans	4.2	3.3	1.5	16.9
- de 45 à moins de 55 ans	4.2	6.4	3.3	32.4
- de 55 à moins de 65 ans	5.3	12.0	6.0	42.2
- 65 ans et plus	5.8	12.8	9.0	50.0
Répartition des exploitations selon le temps de travail de l'exploitant (1)				
- > 0 à < 25 %	11.7	12.5	7.7	38.3
- 25 % à < 50 %	4.0	6.0	5.2	38.7
- 50 % à < 75 %	1.4	4.9	2.7	25.8
- 75 % à < 100 %	1.3	3.0	3.0	24.8
- 100 %	3.4	9.9	1.6	18.8
Utilisation du sol				
Part (en %) de la SAU en faire valoir direct	47.7	60.3	86.5	73.5
Nombre d'exploitations ayant :				
- des superficies boisées (H/02)	4.4	3.5	4.7	101.9
- des prairies permanentes et pâturages (F)	12.4	6.3	0.7	25.8
- des cultures permanentes (G)	12.9	25.5	17.8	122.1
- des terres arables (D)	16.1	26.8	12.7	133.6
- des céréales (D/01 à D/08)	8.2	11.9	5.8	109.0
- du blé tendre ou de l'épautre (D/01)	0.0	5.3	2.1	8.5
- des pommes de terre (D/10)	10.2	1.3	5.0	97.0
- des betteraves sucrières (D/11)	0.8	-	-	-
- des plantes industrielles (D/13)	0.4	2.7	0.1	0.7
- des plantations d'arbres fruitiers et baies (G/01)	6.2	3.9	13.0	20.4
- des vignes (G/04)	7.2	3.9	4.7	95.8
- des vignes produisant normalement du vin de qualité (G/04a)	-	0.5	0.0	33.3
- des cultures sous verre (D/15, D/17 et G/07)	-	-	-	-
Superficie en :				
- superficies boisées (H/02)	10.9	83.8	49.8	320.4
- prairies permanentes et pâturages (F)	103.3	413.2	8.1	123.3
- cultures permanentes (G)	4.4	150.8	57.3	155.5
- terres arables (D)	11.9	1200.3	73.8	373.2
- céréales (D/01 à D/08)	2.4	297.7	18.8	127.8
- blé tendre ou de l'épautre (D/01)	0.0	133.1	4.5	7.0
- pommes de terre (D/10)	1.2	1.0	0.9	27.9
- betteraves sucrières (D/11)	0.5	-	-	-
- plantes industrielles (D/13)	0.2	65.5	0.2	3.9
- plantations d'arbres fruitiers et baies (G/01)	1.0	5.9	29.5	19.4
- vignes (G/04)	2.2	13.2	4.2	56.7
- vignes produisant normalement du vin de qualité (G/04a)	-	4.4	0.1	17.0
- cultures sous verre (D/15, D/17 et G/07)	-	-	-	-
Animaux				
Nombre d'exploitations ayant :				
- des animaux (J/01 à J/19)	18.3	25.0	12.8	132.4
- des équidés (J/01)	5.8	6.9	4.6	29.1
- des bovins (J/02 à J/08)	11.2	6.1	1.5	53.3
- des vaches laitières (J/07)	6.3	1.7	0.3	23.3
- d'autres vaches (J/08)	2.9	4.0	0.7	16.3
- des ovins (J/09)	0.8	12.1	2.1	28.6
- des caprins (J/10)	3.5	4.9	1.8	39.7
- des porcins (J/11 à J/13)	9.2	8.1	5.1	76.0
- des truies reproductrices (J/12)	1.8	4.3	1.5	34.5
- des volailles (J/14 à J/16)	14.6	17.0	10.7	114.7
- des poulets de chair (J/14)	7.9	10.8	7.4	64.1
- des poules pondeuses (J/15)	13.6	16.2	10.5	105.9
Nombre :				
- d' équidés (J/01)	7.9	12.3	6.5	33.8
- de bovins (J/02 à J/08)	198.8	251.3	14.4	248.8
- de vaches laitières (J/07)	80.2	19.0	1.7	91.8
- d'autres vaches (J/08)	13.7	122.5	4.0	29.9
- d' ovins (J/09)	6.4	1342.5	52.3	612.7
- de caprins (J/10)	10.3	119.8	24.1	221.4
- de porcins (J/11 à J/13)	47.3	401.3	56.3	553.1
- de truies reproductrices (J/12)	6.2	68.6	8.3	106.7
- de volailles (J/14 à J/16)	730	430	260	14220
- de poulets de chair (J/14)	410	70	40	9410
- de poules pondeuses (J/15)	310	320	210	4480

(1) En pourcentage du temps annuel de travail d'une personne à temps complet

(Data in 1000)

	Lisboa e Vale do Tejo	Madeira	Norte	Total	
	78.6	20.9	162.7	489.0	Total number of holdings
	498.9	8.0	751.1	3949.9	Total AA
	13.4	20.9	133.3	338.4	Number of holdings in less favoured areas
	108.7	8.0	664.9	3331.9	AA
	1.3	20.6	133.3	238.3	Number of holdings in mountain areas
	2.2	7.5	664.9	1183.5	AA
	28.2	15.6	74.4	241.2	SGM < 2 E.SU holdings
	29.0	11.9	85.1	248.5	SGM (E.SU) holdings
	16.1	3.6	47.6	118.3	2 < 4 E.SU holdings
	45.7	10.0	134.7	333.5	4 < 8 E.SU holdings
	13.7	1.3	25.9	70.1	8 < 16 E.SU holdings
	78.2	7.0	141.8	388.7	SGM (E.SU) holdings
	10.1	0.3	10.4	34.5	16 < 40 E.SU holdings
	112.9	3.0	112.9	380.3	SGM (E.SU) holdings
	7.2	0.1	3.8	17.8	40 < 100 holdings
	175.7	2.7	87.4	430.4	SGM (E.SU) holdings
	2.4	0.0	0.7	5.3	40 < 100 holdings
	144.8	1.9	37.2	314.4	SGM (E.SU) holdings
	0.8	0.0	0.1	1.7	SGM (E.SU) holdings
	175.6	3.3	16.0	347.3	SGM (E.SU) holdings
	761.8	39.9	615.2	2443.3	Total SGM
					Labour force
	93.2	18.0	231.0	604.7	Total labour force, in AV/U (L/01 to L/06)
	77.3	20.7	161.3	483.9	Holder's natural person
	75.9	19.7	155.1	470.9	Holder's manager
	59.5	9.6	121.6	358.5	Spouses (L/02)
	44.8	13.6	162.7	355.5	Other members of the holder's family (L/03)
	14.5	2.7	21.8	65.6	Non-family labour regularly employed (L/04)
					Number of working days of non-family workers not regularly employed (L/05 and L/06)
	3180.5	290.7	3940.9	12410.0	Distribution of holdings by age classes of holder
					- less than 35
	3.8	0.8	9.1	22.8	- from 35 to less than 45
	8.6	2.0	22.0	58.5	- from 45 to less than 55
	17.6	3.9	32.1	99.9	- from 55 to less than 65
	23.3	5.7	46.9	141.2	- 65 and over
	24.1	8.5	51.2	161.5	Distribution of holdings by worktime of holder (1)
					- > 0 to < 25 %
	26.7	8.6	36.6	142.0	- 25 % to < 50 %
	20.8	5.1	34.3	114.1	- 50 % to < 75 %
	9.3	3.2	33.9	81.2	- 75 % to < 100 %
	6.7	2.5	34.5	75.9	- 100 %
	13.8	1.3	21.9	70.7	Land use
					Proportion (in %) of AA owner farmed
	76.1	87.9	83.7	69.6	Number of holdings with
					- woodland (H/02)
	24.5	6.2	94.9	240.1	- permanent pasture and meadow (F)
	2.7	1.0	45.9	94.7	- permanent crops (G)
	64.6	17.0	146.0	405.9	- arable land (D)
	55.0	15.5	140.6	400.2	- cereals (D/01 to D/08)
	20.0	3.8	113.4	272.1	- common wheat and spelt (D/01)
	6.1	1.5	12.7	36.2	- potatoes (D/10)
	19.1	13.8	113.5	259.9	- sugar-beet (D/11)
					- industrial plants (D/13)
	0.7	0.8	0.1	5.4	- fruit and berry plantations (G/01)
	24.6	9.6	40.9	118.5	- vineyards (G/04)
	46.8	12.3	134.5	305.1	- vineyards usually producing quality wine(G/04a)
	0.8	1.9	29.6	66.1	- crops under glass (D/15, D/17 and G/07)
					Area under
					- woodland (H/02)
	173.2	2.4	240.1	880.6	- permanent pasture and meadow (F)
	103.9	0.6	136.2	888.5	- permanent crops (G)
	160.4	3.9	224.7	756.9	- arable land (D)
	230.8	3.4	380.4	2273.8	- cereals (D/01 to D/08)
	61.1	0.4	175.0	683.2	- common wheat and spelt (D/01)
	19.6	0.2	31.2	195.6	- potatoes (D/10)
	9.7	1.6	35.7	77.9	- sugar-beet (D/11)
					- industrial plants (D/13)
	13.7	0.1	0.2	83.7	- fruit and berry plantations (G/01)
	39.1	1.7	53.7	150.2	- vineyards (G/04)
	72.5	1.9	105.5	256.1	- vineyards usually producing quality wine(G/04a)
	4.7	0.4	50.2	76.7	- crops under glass (D/15, D/17 and G/07)
					Animals
					Number of holdings with :
					- livestock (J/01 to J/19)
	53.3	13.3	136.7	391.9	- equidae (J/01)
	6.8	0.1	34.3	87.5	- bovine animals (J/02 to J/08)
	8.5	4.1	75.0	159.5	- dairy cows (J/07)
	2.7	1.4	31.8	67.5	- other cows (J/08)
	1.9	0.4	25.3	51.5	- sheep (J/09)
	15.2	1.4	24.5	84.8	- goats (J/10)
	8.8	4.3	11.4	74.5	- pigs (J/11 to J/13)
	17.6	5.3	51.8	172.9	- breeding sows (J/12)
	9.2	0.8	8.5	60.6	- poultry (J/14 to J/16)
	41.6	8.9	115.5	322.9	- table fowl (J/14)
	25.9	6.5	74.8	197.4	- laying hens (J/15)
	35.3	5.7	108.6	295.7	Number :
					- equidae (J/01)
	12.6	0.1	45.7	118.9	- bovine animals (J/02 to J/08)
	142.7	6.8	420.2	1283.1	- dairy cows (J/07)
	31.3	1.7	146.1	371.8	- other cows (J/08)
	22.2	0.7	65.3	258.3	- sheep (J/09)
	324.9	10.8	436.5	2786.1	- goats (J/10)
	69.5	13.6	157.6	616.4	- pigs (J/11 to J/13)
	1344.5	25.5	190.0	2618.0	- breeding sows (J/12)
	150.6	3.6	23.9	367.9	- poultry (J/14 to J/16)
	11760	590	4880	32860	- table fowl (J/14)
	7620	440	2110	20100	- laying hens (J/15)
	3020	140	2670	11150	

(1) Percentage of annual time worked by a full-time worker

(Données en 1000)

	East Anglia	East Midlands	North	North West	Northern Ireland	Scotland
Nombre total d'exploitations	12.6	17.2	11.9	12.1	28.8	31.4
SAU totale	964.9	1202.5	1043.6	443.5	985.7	5050.5
Nombre d'exploitations en zone défavorisée	-	1.5	5.5	2.4	20.7	20.8
SAU	-	83.8	613.8	131.5	719.9	4225.7
Nombre d'exploitations en zone de montagne	-	-	-	-	-	-
SAU	-	-	-	-	-	-
MBS < 2 UDE exploitations	1.9	3.1	1.9	3.3	4.1	7.3
MBS (UDE)	1.1	1.7	1.2	1.5	4.5	3.9
2 -< 4 UDE exploitations	0.8	1.3	0.8	1.2	4.1	3.2
MBS (UDE)	2.4	3.8	2.3	3.3	12.3	9.5
4 -< 8 UDE exploitations	0.9	1.6	1.1	1.1	5.4	3.3
MBS (UDE)	5.1	9.3	6.0	6.5	31.5	18.9
8 -< 16 UDE exploitations	1.2	1.9	1.2	1.2	5.6	3.0
MBS (UDE)	15.0	22.8	14.6	14.2	63.7	34.7
16 -< 40 UDE exploitations	2.6	3.0	2.5	1.8	5.9	5.5
MBS (UDE)	68.7	81.1	67.3	47.7	151.3	147.5
40 -< 100 exploitations	2.6	3.6	3.2	2.4	3.2	6.0
MBS (UDE)	164.4	229.7	206.0	154.7	190.0	385.4
>= 100 UDE exploitations	2.6	2.7	1.2	1.2	0.5	3.1
MBS (UDE)	674.4	615.2	190.9	213.8	71.5	546.0
MBS totale	930.9	963.6	488.2	441.6	524.7	1145.9
Main d'oeuvre agricole						
Main d'oeuvre agricole totale, en UTA (L/01 à L/06)	29.4	36.1	22.0	22.8	37.1	54.6
Exploitants personnes physiques	10.9	15.4	11.4	11.4	28.7	29.2
Exploitants chef d'exploitation	9.4	13.3	9.9	10.1	26.0	26.4
Conjoints (L/02)	5.2	7.3	6.4	5.9	8.4	12.9
Autres membres de la famille de l'exploitant (L/03)	5.8	9.0	7.4	7.2	14.7	16.1
Main d'oeuvre non familiale régulièrement employée (L/04)	19.0	19.7	7.1	9.7	5.3	26.2
Nombre de journées de travail de la main d'oeuvre non familiale occupée régulièrement (L/05 et L/06)	640.1	690.4	215.0	354.6	325.8	576.0
Répartition des exploitations selon l'âge de l'exploitant						
- moins de 35 ans	0.5	0.8	0.8	0.7	2.4	2.7
- de 35 à moins de 45 ans	1.7	2.6	2.1	2.2	4.5	5.9
- de 45 à moins de 55 ans	3.0	4.0	3.2	3.2	6.3	8.6
- de 55 à moins de 65 ans	3.0	4.3	2.9	3.1	7.1	7.1
- 65 ans et plus	2.6	3.6	2.4	2.2	8.4	4.9
Répartition des exploitations selon le temps de travail de l'exploitant (1)						
- > 0 à < 25 %	3.1	4.1	2.3	3.2	5.3	7.2
- 25 % à < 50 %	1.0	1.3	0.9	0.9	3.1	3.6
- 50 % à < 75 %	0.7	1.0	0.7	0.7	2.4	2.8
- 75 % à < 100 %	0.7	1.0	0.6	0.6	1.1	2.8
- 100 %	5.0	7.6	6.6	5.7	16.5	12.5
Utilisation du sol						
Part (en %) de la SAU en faire valoir direct	61.1	56.9	53.8	56.3	79.3	55.8
Nombre d'exploitations ayant :						
- des superficies boisées (H/02)	3.2	3.2	3.5	1.9	2.4	8.8
- des prairies permanentes et pâturages (F)	7.9	13.3	11.0	10.4	26.5	27.7
- des cultures permanentes (G)	1.0	0.5	0.1	0.3	0.6	0.5
- des terres arables (D)	10.3	11.8	6.0	5.7	17.5	22.2
- des céréales (D/01 à D/08)	8.1	8.6	3.6	2.1	5.1	12.6
- du blé tendre ou de l'épautre (D/01)	6.9	7.3	1.9	1.2	0.7	3.9
- des pommes de terre (D/10)	2.4	2.4	0.6	1.2	2.1	4.7
- des betteraves sucrières (D/11)	4.8	2.6	-	0.1	-	-
- des plantes industrielles (D/13)	2.5	3.5	1.1	0.3	0.1	2.6
- des plantations d'arbres fruitiers et baies (G/01)	0.7	0.2	0.1	0.1	0.5	0.5
- des vignes (G/04)	0.0	-	-	-	-	-
- des vignes produisant normalement du vin de qualité (G/04a)	-	-	-	-	-	-
- des cultures sous verre (D/15, D/17 et G/07)	0.7	1.1	0.2	0.9	0.1	0.7
Superficie en :						
- superficies boisées (H/02)	28.4	17.1	20.5	6.4	10.0	116.0
- prairies permanentes et pâturages (F)	100.6	297.3	743.4	295.9	733.1	4014.5
- cultures permanentes (G)	6.5	1.2	0.2	0.6	2.0	2.2
- terres arables (D)	857.7	904.0	300.0	147.0	250.7	1033.8
- céréales (D/01 à D/08)	457.5	455.8	139.1	49.2	48.3	419.0
- blé tendre ou de l'épautre (D/01)	301.8	342.5	75.2	23.3	7.5	112.4
- pommes de terre (D/10)	29.5	24.8	2.4	7.9	8.3	26.3
- betteraves sucrières (D/11)	105.1	44.8	-	0.7	-	-
- plantes industrielles (D/13)	63.8	105.2	25.8	4.6	0.8	64.2
- plantations d'arbres fruitiers et baies (G/01)	5.2	0.4	0.1	0.1	1.9	2.2
- vignes (G/04)	0.1	-	-	-	-	-
- vignes produisant normalement du vin de qualité (G/04a)	-	-	-	-	-	-
- cultures sous verre (D/15, D/17 et G/07)	0.1	0.2	0.0	0.2	0.1	0.1
Animaux						
Nombre d'exploitations ayant :						
- des animaux (J/01 à J/19)	6.4	11.3	10.6	9.1	27.8	24.5
- des équidés (J/01)	2.3	3.3	2.4	2.7	1.2	3.9
- des bovins (J/02 à J/08)	2.9	7.7	8.5	6.6	25.3	17.6
- des vaches laitières (J/07)	0.5	2.1	2.9	3.4	6.3	2.9
- d'autres vaches (J/08)	1.5	3.4	4.9	2.0	16.4	12.2
- des ovins (J/09)	1.5	4.6	7.5	3.5	11.2	15.7
- des caprins (J/10)	0.4	0.6	0.6	0.6	1.5	1.0
- des porcins (J/11 à J/13)	1.6	1.0	0.5	0.7	2.2	0.8
- des truies reproductrices (J/12)	1.1	0.7	0.4	0.5	1.9	0.6
- des volailles (J/14 à J/16)	2.0	2.9	2.7	2.5	3.0	4.7
- des poulets de chair (J/14)	0.2	0.2	0.1	0.1	0.3	0.2
- des poules pondeuses (J/15)	1.4	2.3	2.3	1.9	2.4	4.2
Nombre :						
- d' équidés (J/01)	14.3	18.8	11.3	14.4	2.5	17.6
- de bovins (J/02 à J/08)	199.7	613.6	897.0	619.9	1533.6	2045.7
- de vaches laitières (J/07)	35.4	144.3	174.3	256.3	264.4	231.2
- d'autres vaches (J/08)	31.8	68.5	159.4	34.3	263.7	497.7
- d' ovins (J/09)	321.8	1743.5	5232.1	1188.1	2598.8	9947.6
- de caprins (J/10)	2.2	4.2	3.7	3.1	4.7	14.7
- de porcins (J/11 à J/13)	1438.2	628.4	186.0	292.7	612.6	546.9
- de truies reproductrices (J/12)	155.6	75.5	21.6	29.8	62.2	64.1
- de volailles (J/14 à J/16)	1806.0	1584.0	341.0	733.0	1562.0	1517.0
- de poulets de chair (J/14)	941.0	726.0	236.0	328.0	855.0	1070.0
- de poules pondeuses (J/15)	408.0	627.0	99.0	359.0	647.0	436.0

(1) En pourcentage du temps annuel de travail d'une personne à temps complet

(Data in 1000)

	South East	South West	Wales	West Midlands	Yorkshire and Humberside	Total	
	26 8	35 9	29 9	19 0	18 1	243 5	Total number of holdings
	1573 4	1720 9	1421 7	851 9	1124 2	16382 7	Total AA
	-	4 4	19 8	2 2	4 2	81 5	Number of holdings in less favoured areas
	-	213 9	1053 5	87 6	293 1	7422 8	AA
	-	-	-	-	-	-	Number of holdings in mountain areas
	-	-	-	-	-	-	AA
	7 1	9 6	7 7	4 5	3 5	53 8	5GM + 2 F 5U holdings
	3 8	4 9	4 4	2 6	1 8	31 4	5GM (E 5U) holdings
	2 5	3 6	3 0	1 9	1 5	24 0	2 + 4 F 5U holdings
	7 4	10 6	8 7	5 5	4 4	70 2	5GM (E 5U) holdings
	2 8	3 6	3 6	2 0	1 6	26 8	4 + 8 F 5U holdings
	16 1	20 7	20 5	11 4	9 2	155 0	5GM (E 5U) holdings
	3 2	3 8	3 7	2 1	1 8	28 7	8 + 16 F 5U holdings
	36 8	43 9	43 1	24 5	20 6	333 8	5GM (E 5U) holdings
	3 8	5 4	6 1	3 2	3 5	43 3	16 + 40 F 5U holdings
	100 5	143 4	162 5	85 2	96 8	1151 9	5GM (E 5U) holdings
	4 0	6 5	4 8	3 4	3 9	43 6	40 + 100 holdings
	261 3	419 3	290 2	219 7	249 2	2769 8	5GM (E 5U) holdings
	3 4	3 5	1 0	1 9	2 3	23 3	+ 100 F 5U holdings
	784 4	630 4	150 8	366 9	490 7	4734 9	Total SGM
	1210 3	1273 3	680 2	715 9	872 6	9247 1	Labour force
	58 9	59 9	44 3	34 2	34 7	433 9	Total labour force in AWZU (I/01 to I/06)
	23 6	33 9	29 3	17 8	19 3	228 2	Holder's natural person
	20 1	29 9	25 9	15 5	14 8	201 2	Holder's manager
	11 3	18 0	14 8	9 5	8 2	107 9	Spouses (I/02)
	12 1	18 2	15 5	9 9	10 5	126 3	Other members of the holder's family (I/03)
	38 2	24 0	9 8	14 8	14 9	168 7	Non-family labour regularly employed (I/04)
	1733 0	835 9	440 6	642 6	527 1	6981 0	Number of working days of non family workers not regularly employed (I/05 and I/06)
	13	2 1	1 9	1 0	1 3	15 5	Distribution of holdings by age classes of holder
	3 8	5 6	5 1	3 1	3 0	39 7	- less than 35
	6 7	10 0	8 4	4 9	4 6	63 0	- from 35 to less than 45
	6 2	8 9	7 1	4 6	4 3	58 7	- from 45 to less than 55
	5 6	7 3	6 8	4 3	3 5	51 3	- from 55 to less than 65
							- 65 and over
	8 0	9 4	7 0	5 0	4 1	58 6	Distribution of holdings by worktime of holder (1)
	2 6	3 0	2 6	1 7	1 5	22 3	- > 0 to < 25 %
	1 8	2 4	2 1	1 1	1 2	16 9	- 25 % to < 50 %
	1 5	2 2	1 9	1 1	1 0	14 3	- 50 % to < 75 %
	8 9	15 3	15 1	8 5	8 7	111 3	- 75 % to < 100 %
							- 100 %
	62 6	67 1	75 8	67 6	59 1	61 9	Land use
	9 6	10 7	9 7	4 2	3 9	61 1	Proportion (in %) of AA owner farmed
	21 6	32 1	28 1	16 4	14 9	269 9	Number of holdings with
	2 6	1 5	0 2	1 2	0 4	8 9	- woodland (H/02)
	15 9	19 1	11 5	10 4	11 0	141 4	- permanent pasture and meadow (F)
	8 3	8 9	3 5	5 0	7 7	74 6	- permanent crops (G)
	6 9	4 8	0 7	4 1	6 3	44 7	- arable land (D)
	1 4	2 0	1 1	1 5	2 2	21 6	- cereals (D/01 to D/08)
	0 3	0 1	0 0	0 8	1 8	10 5	- common wheat and spelt (D/01)
	4 6	1 9	0 2	1 5	2 8	21 0	- potatoes (D/10)
	1 9	1 1	0 1	1 0	0 2	6 2	- sugar-beet (D/11)
	0 2	0 1	0 0	0 0	-	0 3	- industrial plants (D/13)
	-	-	-	-	-	-	- fruit and berry plantations (G/01)
	2 4	1 2	0 3	0 8	0 6	9 0	- vineyards (G/04)
							- vineyards usually producing quality wine (G/04a)
							- crops under glass (D/15, D/17 and G/07)
	82 1	52 2	41 3	20 4	18 1	412 3	Area under
	442 2	943 3	1191 3	372 5	450 1	9584 1	- woodland (H/02)
	22 6	4 1	0 5	7 1	0 6	47 6	- permanent pasture and meadow (F)
	1108 6	773 5	229 9	472 4	673 5	6751 1	- permanent crops (G)
	541 5	360 4	47 9	208 6	375 7	3942 9	- arable land (D)
	373 5	159 5	11 5	121 0	246 4	1774 6	- cereals (D/01 to D/08)
	13 0	8 7	3 7	19 8	21 4	165 9	- common wheat and spelt (D/01)
	5 1	0 9	0 1	17 5	26 0	200 2	- potatoes (D/10)
	163 8	53 9	2 7	32 1	62 5	579 4	- sugar-beet (D/11)
	19 7	3 3	0 2	6 0	0 1	39 1	- industrial plants (D/13)
	0 7	0 2	0 0	0 0	-	1 0	- fruit and berry plantations (G/01)
	-	-	-	-	-	-	- vineyards (G/04)
	0 7	0 2	0 0	0 2	0 3	2 1	- vineyards usually producing quality wine (G/04a)
							- crops under glass (D/15, D/17 and G/07)
	17 5	28 9	26 2	15 1	13 9	191 1	Animals
	8 0	8 5	6 3	4 3	3 8	46 7	Number of holdings with
	9 5	22 1	19 1	10 7	9 3	139 3	- livestock (J/01 to J/19)
	2 3	8 9	5 6	3 7	2 8	41 4	- equidae (J/01)
	4 4	9 5	11 4	4 6	4 5	74 7	- bovine animals (J/02 to J/08)
	6 7	12 2	17 9	7 9	6 9	95 5	- dairy cows (J/07)
	1 3	1 5	1 3	0 8	1 0	10 5	- other cows (J/08)
	1 8	2 7	1 2	1 1	2 5	16 2	- sheep (J/09)
	1 3	1 9	0 9	0 8	1 8	12 0	- goats (J/10)
	5 5	7 3	6 1	3 8	4 0	44 5	- pigs (J/11 to J/13)
	0 3	0 5	0 2	0 2	0 2	2 6	- breeding sows (J/12)
	4 2	5 8	5 1	3 0	3 3	35 8	- poultry (J/14 to J/16)
							- table fowl (J/14)
							- laying hens (J/15)
	62 4	42 5	28 2	23 2	18 7	254 1	Number
	771 8	2103 4	1350 4	843 9	668 9	11647 9	- equidae (J/01)
	196 1	662 9	297 2	249 3	149 8	2661 1	- bovine animals (J/02 to J/08)
	89 1	187 5	222 8	86 4	91 9	1732 9	- dairy cows (J/07)
	2124 1	4044 7	11419 5	2882 4	2764 3	44266 9	- other cows (J/08)
	11 1	14 6	9 9	4 0	7 3	79 5	- sheep (J/09)
	803 8	849 4	105 6	421 9	1877 4	7762 7	- goats (J/10)
	102 4	106 7	13 2	49 8	209 1	890 1	- pigs (J/11 to J/13)
	17540	15610	5850	14540	15940	144910	- breeding sows (J/12)
	8850	8520	3760	8230	9920	80820	- poultry (J/14 to J/16)
	8260	6950	1630	5130	3540	51260	- table fowl (J/14)
							- laying hens (J/15)

(1) Percentage of annual time worked by a full-time worker

HISTORISCHE ERGEBNISSE AB 1966/67
HISTORICAL RESULTS FROM 1966/67
RESULTATS HISTORIQUES DEPUIS 1966/67
RISULTATI STORICI A PARTIRE DAL 1966/67

I. LES PRINCIPAUX RESULTATS

1966/67 à 1993



(Données en 1000)

		EUR 12	EUR 10	B	DK	D	GR	ES	
Nombre total d'exploitations Total number of holdings	1966/67	:	:	214.8	:	1246.0	991.5	:	
	1970/71	:	:	184.0	146.0	1074.6	1046.3	:	
	1975	:	:	138.1	132.3	907.9	:	:	
	1977	:	:	6602.8	126.5	127.8	957.0	:	
	1979/80	:	:	6820.3	115.1	122.7	849.9	998.9	
	1983	:	:	6515.7	102.6	98.7	767.6	958.7	1818.2
	1985	:	:	6359.3	97.8	92.4	740.5	951.6	:
	1987	8644.3	:	6217.2	92.6	86.9	705.1	953.3	1791.7
	1989/90	7992.9	:	5800.5	85.0	81.3	653.6	850.1	1593.6
1993	7264.0	:	5391.0	76.3	73.8	606.1	819.2	1383.9	
SAU totale (en ha) Total AA (in ha)	1966/67	:	:	1593.1	:	12678.2	:	:	
	1970/71	:	:	1540.3	2965.5	12651.1	3565.1	:	
	1975	:	:	1467.5	2966.0	12398.6	:	:	
	1977	:	:	90193.8	1448.7	2927.5	12214.5	3372.6	:
	1979/80	:	:	89553.0	1421.0	2920.3	12212.3	3549.8	:
	1983	:	:	88744.8	1392.8	2846.5	11922.6	3907.7	23506.0
	1985	:	:	88281.3	1381.2	2834.6	11884.0	4116.3	:
	1989/90	119581.0	:	91043.9	1344.5	2779.1	17048.1	3661.2	24531.1
	1993	118953.5	:	90289.9	1344.5	2739.1	17022.1	3538.7	24713.7
SAU moyenne par exploitation Average AA by holding	1966/67	:	:	7.4	:	10.2	:	:	
	1970/71	:	:	8.4	20.3	11.8	3.4	:	
	1975	:	:	10.6	22.4	13.7	:	:	
	1977	:	:	13.7	11.5	22.9	14.3	3.5	:
	1979/80	:	:	13.1	12.3	23.8	14.4	3.6	:
	1983	:	:	13.6	13.6	28.8	15.5	4.1	12.9
	1985	:	:	13.9	14.1	30.7	16.0	4.3	:
	1987	13.3	:	14.0	14.8	32.2	16.8	4.0	13.8
	1989/90	15.0	:	15.7	15.8	34.2	26.1	4.3	15.4
1993	16.4	:	16.7	17.6	37.1	28.1	4.3	17.9	
MBS totale (en UDE) Total SGM (in ESU)	1975	:	:	1296.1	1635.5	7461.4	:	:	
	1979/80	:	:	74756.1	2104.7	2668.6	11631.9	3818.0	:
	1983	:	:	74696.5	2104.2	2567.6	11556.4	3312.7	10710.4
	1985	:	:	82259.1	2326.5	2854.9	12818.9	4003.9	:
	1987	93275.5	:	81430.3	2211.3	3030.7	11806.5	3878.1	9404.3
	1989/90	91498.6	:	80302.4	2400.5	3031.8	11997.3	3765.6	8888.9
1993	103886.1	:	89984.5	2980.0	3593.6	15937.4	5118.0	11458.4	
MBS moyenne par exploit. Average SGM by holding	1975	:	:	9.4	12.4	8.2	:	:	
	1979/80	:	:	18.3	21.7	13.7	:	:	
	1983	:	:	11.5	20.5	26.0	15.1	3.5	5.9
	1985	:	:	12.9	23.8	30.9	17.3	4.2	:
	1987	10.8	:	13.1	23.9	34.9	16.7	4.1	5.2
	1989/90	11.4	:	13.8	28.2	37.3	18.4	4.4	5.6
1993	14.3	:	16.7	39.0	48.7	26.3	6.2	8.3	
Main-d'oeuvre agricole totale, en UTA Total farm labour force, in AWU	1966/67	:	:	271.2	:	2329.9	:	:	
	1970/71	:	:	188.6	:	1611.0	:	:	
	1975	:	:	139.6	176.7	1233.6	:	:	
	1977	:	:	:	:	:	:	:	
	1979/80	:	:	7324.0	123.9	171.6	1050.9	828.1	:
	1983	:	:	7018.2	111.8	140.3	945.9	917.5	1432.5
	1985	:	:	6833.3	106.9	122.4	917.9	931.2	:
	1987	9135.8	:	6525.8	101.3	111.8	850.7	848.9	1626.7
	1989/90	8024.0	:	6033.8	93.5	95.2	1029.7	680.3	1143.4
1993	7234.6	:	5517.7	85.2	104.8	804.2	702.2	1112.1	
Nombre moyen d'UTA par exploitation Average number of AWU by holding	1966/67	:	:	1.3	:	1.9	:	:	
	1970/71	:	:	1.0	:	1.5	:	:	
	1975	:	:	1.0	1.3	1.4	:	:	
	1977	:	:	:	:	:	:	:	
	1979/80	:	:	1.1	1.1	1.4	1.2	0.8	:
	1983	:	:	1.1	1.1	1.4	1.2	1.0	0.8
	1985	:	:	1.1	1.1	1.3	1.2	1.0	:
	1987	1.1	:	1.0	1.1	1.3	1.2	0.9	0.9
	1989/90	1.0	:	1.0	1.1	1.2	1.6	0.8	0.7
1993	1.0	:	1.0	1.1	1.4	1.3	0.9	0.8	
Nombre moyen d'UTA pour 100 ha de SAU Average number of AWU by 100 ha of AA	1966/67	:	:	17.0	:	18.4	:	:	
	1970/71	:	:	12.2	:	12.7	:	:	
	1975	:	:	9.5	6.0	9.9	:	:	
	1977	:	:	:	:	:	:	:	
	1979/80	:	:	8.2	8.7	5.9	8.6	23.3	:
	1983	:	:	7.9	8.0	4.9	7.9	23.5	6.1
	1985	:	:	7.7	7.7	4.3	7.7	22.6	:
	1987	7.9	:	7.5	7.4	4.0	7.2	22.1	6.6
	1989/90	6.7	:	6.6	7.0	3.4	6.0	18.6	4.7
1993	6.1	:	6.1	6.3	3.8	4.7	19.8	4.5	

(Data in 1000)

	F	IRL	I	L	NL	P	UK		
	1708 0		2980 5	8 61	247 0			1966/67	Nombre total d'exploitations
	1587 6		2849 9	7 61	184 6		326 7	1970/71	
	1315 1	228 0	2664 2	6 21	162 6		280 6	1975	
	1249 2	225 0	2634 1	5 75	154 6		271 2	1977	
	1255 3	223 5	2832 4	5 17	148 7	769 4	268 6	1979/80	
	1129 6	221 1	2832 4	4 56	138 5		261 9	1983	
	1056 9	220 2	2801 1	4 41	135 9		258 5	1985	
	981 8	217 0	2784 1	4 19	132 0	635 5	260 1	1987	
	923 6	170 6	2664 6	3 95	124 8	598 7	243 1	1989/90	
	801 3	159 4	2488 4	3 40	119 7	489 0	243 5	1993	
	30115 2		17928 3	133 95	2232 5			1966/67	SAU totale (en ha)
	29940 0		17178 8	135 14	2142 6		17710 5	1970/71	
	29463 6	5076 6	16485 5	136 07	2086 3		16469 0	1975	
	29305 8	5067 8	16517 5	132 36	2060 3		17146 7	1977	
	29277 7	5048 5	15857 8	130 06	2037 1	3314 0	17098 4	1979/80	
	28759 6	5036 6	15857 8	127 42	2010 2		16883 6	1983	
	28486 8	4995 6	15600 7	126 09	2026 2		16829 8	1985	
	28186 4	4441 8	14946 7	126 66	2011 3	4005 6	16498 7	1989/90	
	28107 2	4277 6	14736 1	127 21	2014 8	3949 9	16382 7	1993	
	17 6		6 0	15 56	9 0			1966/67	
	18 9		6 0	17 76	11 6		54 2	1970/71	
	22 4	22 3	6 2	21 91	12 8		58 7	1975	
	23 5	22 5	6 3	23 02	13 3		63 2	1977	
	23 3	22 6	5 6	25 16	13 7	4 3	63 7	1979/80	
	25 5	22 8	5 6	27 94	14 5		64 5	1983	
	27 0	22 7	5 6	28 59	14 9		65 1	1985	
	28 6	22 7	5 6	30 18	15 3	5 2	64 4	1987	
	30 5	26 0	5 6	32 07	16 1	6 7	67 9	1989/90	
	35 1	26 8	5 9	37 42	16 8	8 1	67 3	1993	
	12605 4	931 5	8411 1	63 50	2899 3		4297 9	1975	MBS totale (en UDE)
	21224 7	1613 9	17169 7	97 68	5850 5	2304 4	8576 4	1979/80	
	21569 3	1606 0	17169 7	91 63	5995 6		8723 4	1983	
	21896 2	1910 6	19961 1	82 30	5953 8		10450 9	1985	
	21454 9	1907 8	20582 1	83 26	5966 6	2440 8	10508 9	1987	
	21916 0	1979 5	20072 2	90 54	6440 6	2307 3	8608 8	1989/90	
	23373 2	2393 2	18969 7	98 75	8273 6	2443 3	9247 1	1993	Total SGM (in ESU)
	9 6	4 1	3 2	10 23	17 8		15 3	1975	
	16 9	7 2	6 1	18 89	39 3	3 0	31 9	1979/80	
	19 1	7 3	6 1	20 09	43 3		33 3	1983	
	20 7	8 7	7 1	18 66	43 8		40 4	1985	
	21 9	8 8	7 4	19 85	45 2	3 8	40 4	1987	
	23 7	11 6	7 5	22 92	51 6	3 9	35 4	1989/90	
	29 2	15 0	7 6	29 04	69 1	5 0	38 0	1993	
	3032 3		4127 2	17 04	341 7			1966/67	Main-d'oeuvre agricole totale, en UTA
	2368 8		2989 9	12 27	289 7			1970/71	
	1949 7	324 7	2826 5	12 37	253 7		625 7	1975	
								1977	
	1847 5	310 3	2157 6	9 05	242 2	1155 6	582 8	1979/80	
	1658 2	276 1	2157 6	7 75	243 4		559 6	1983	
	1568 8	275 8	2125 7	7 23	234 4		543 0	1985	
	1459 3	254 5	2134 3	6 69	233 9	983 3	524 4	1987	
	1256 5	249 7	1924 0	6 29	225 0	846 9	473 7	1989/90	
	1081 1	239 5	1836 7	5 80	224 4	604 7	433 9	1993	
	1 8		1 4	1 98	1 4			1966/67	Nombre moyen d'UTA par exploitation
	1 5		1 0	1 61	1 6			1970/71	
	1 5	1 4	1 1	1 99	1 6		2 2	1975	
								1977	
	1 5	1 4	0 8	1 75	1 6	1 5	2 2	1979/80	
	1 5	1 2	0 8	1 70	1 8		2 1	1983	
	1 5	1 3	0 8	1 64	1 7		2 1	1985	
	1 5	1 2	0 8	1 60	1 8	1 5	2 0	1987	
	1 4	1 5	0 7	1 59	1 8	1 4	1 9	1989/90	
	1 3	1 5	0 7	1 71	1 9	1 2	1 8	1993	
	10 1		23 0	12 72	15 3			1966/67	Nombre moyen d'UTA pour 100 ha de SAU
	7 9		17 4	9 08	13 5			1970/71	
	5 6	6 4	17 1	9 09	12 2		3 8	1975	
								1977	
	6 3	6 1	13 6	6 96	11 9	34 9	3 4	1979/80	
	5 8	5 5	13 6	6 08	12 1		3 3	1983	
	5 5	5 5	13 6	5 73	11 6		3 2	1985	
	5 2	5 2	13 7	5 29	11 6	29 5	3 1	1987	
	4 5	5 6	12 9	4 97	11 2	21 1	2 9	1989/90	
	3 8	5 6	12 5	4 56	11 1	15 3	2 6	1993	

I. LES PRINCIPAUX RESULTATS

1966/67 à 1993



(Données en 1000)

		EUR 12	EUR 10	B	DK	D	GR	ES	
Nombre de personnes employées à temps complet (L/01 - L/04)	1970/71	:	:	133.5	:	740.5	:	:	
	1975	:	:	98.2	115.5	648.2	:	:	
	1977	:	3825.1	93.2	121.3	589.8	332.4	:	
	1979/80	:	3502.2	89.9	124.0	589.2	253.4	:	
	1983	:	3155.2	82.5	100.8	527.2	146.1	433.0	
	1985	:	:	3148.7	78.1	69.7	523.0	159.1	:
	1987	4252.1	2972.1	75.8	64.7	482.9	134.2	828.7	
Number of persons full-time employed (L/01 - L/04)	1989/90	3591.6	2875.2	64.5	65.4	663.1	188.8	444.0	
	1993	3333.8	2640.2	58.5	77.4	496.3	172.5	548.1	
	1970/71	:	:	70.8	:	46.0	:	:	
	1975	:	:	70.3	65.4	52.5	:	:	
Part du temps complet dans l'ensemble des UTA	1977	:	:	:	:	:	:	:	
	1979/80	:	47.8	72.6	72.3	56.1	30.6	:	
	1983	:	45.0	73.8	71.8	55.7	15.9	30.2	
	1985	:	46.1	73.1	56.9	57.0	17.1	:	
Proportion of full-time in total AWU	1987	46.5	45.5	74.8	57.9	56.8	15.8	50.9	
	1989/90	44.8	47.7	69.0	68.7	64.4	27.8	38.8	
	1993	46.1	47.8	68.7	73.9	61.7	24.6	49.3	
	Nombre d'exploitations ayant :								
-des terres arables	1966/67	:	:	166.1	:	1127.9	807.6	:	
	1970/71	:	:	138.8	142.0	956.2	805.9	:	
	1975	:	:	105.4	129.6	806.8	:	:	
	1977	:	5152.1	98.4	122.7	756.6	723.3	:	
	1979/80	:	5014.8	89.3	117.7	731.1	774.6	:	
	1983	:	4659.4	78.5	96.5	651.8	669.7	1316.4	
	1985	:	4449.1	75.0	90.2	620.9	642.1	:	
-arable land	1987	5988.8	4261.5	71.4	84.7	585.3	641.9	1187.6	
	1989/90	5296.9	3831.3	65.2	79.7	518.9	529.4	988.0	
	1993	4688.9	3491.5	59.3	71.6	477.2	540.0	797.2	
	1966/67	:	:	177.9	:	1077.6	119.4	:	
-des prairies permanentes et pâturages	1970/71	:	:	146.9	69.5	929.9	:	:	
	1975	:	:	114.4	57.6	769.6	:	:	
	1977	:	3236.0	105.6	58.4	721.2	102.7	:	
	1979/80	:	:	96.4	55.0	699.5	:	:	
-permanent pasture and meadow	1983	:	2870.7	85.4	44.8	620.8	137.5	515.1	
	1985	:	2807.8	80.8	41.2	594.3	110.6	:	
	1987	3214.6	2640.7	76.2	38.4	560.7	111.5	490.2	
	1989/90	2970.8	2391.2	64.5	37.8	506.2	108.7	471.3	
1993	2692.2	2202.4	54.7	32.1	473.5	89.8	395.1		
-des cultures permanentes	1966/67	:	:	31.1	:	209.9	:	:	
	1970/71	:	:	16.3	:	153.4	:	:	
	1975	:	:	11.0	3.6	121.8	:	:	
	1977	:	:	8.3	2.9	109.2	:	:	
	1979/80	:	3462.5	7.6	2.6	114.4	700.0	:	
	1983	:	3325.8	5.8	2.0	99.1	666.3	970.5	
	1985	:	3080.6	5.1	1.7	95.1	655.1	:	
-permanent crops	1987	4484.1	3022.8	4.7	1.6	89.7	657.3	982.7	
	1989/90	4257.3	2841.1	4.3	1.6	82.7	571.4	929.2	
	1993	3854.9	2597.1	4.0	1.5	76.0	578.3	851.9	
	-des superficies boisées	1966/67	:	:	8.9	:	480.1	:	:
1970/71		:	:	8.7	:	474.5	:	:	
1975		:	:	6.2	25.0	405.7	:	:	
1977		:	1582.1	4.2	22.8	391.4	18.9	:	
1979/80		:	:	4.8	18.8	393.6	:	:	
1983		:	1622.7	3.4	19.5	363.7	29.7	372.9	
1985		:	1501.0	3.0	19.3	353.5	20.3	:	
-woodland	1987	2063.6	1444.7	3.0	19.3	343.0	26.3	298.2	
	1989/90	1983.6	1435.8	2.5	17.7	316.9	14.7	268.3	
	1993	1801.2	1321.9	2.1	17.5	303.6	20.6	239.3	
	Superficies en:								
-terres arables	1966/67	:	:	806.0	:	7143.5	2326.7	:	
	1970/71	:	:	783.2	2651.4	7310.2	2221.4	:	
	1975	:	:	749.8	2673.1	7266.6	:	:	
	1977	:	47527.6	747.9	2635.0	7207.7	2323.6	:	
	1979/80	:	46661.1	738.4	2644.6	7273.6	2462.2	:	
	1983	:	46549.6	728.6	2598.8	7190.9	2124.8	13786.6	
	1985	:	46777.0	727.6	2602.7	7214.1	2188.8	:	
-arable land	1987	63194.6	46940.3	733.4	2577.2	7250.6	2138.7	14126.3	
	1989/90	65004.7	50651.7	755.6	2550.4	11545.9	2014.8	12007.4	
	1993	66464.4	51656.9	803.1	2531.2	11644.6	2014.3	12533.7	

(Data in 1000)

	F	IRL	I	L	NL	P	UK		
	1407.7		840.2	9.53	196.5			1970/71	Nombre de personnes employées à temps complet (L/01 - L/04) Number of persons full-time employed (L/01 - L/04)
	1052.5	186.3	883.3	9.70	151.9		447.2	1975	
	1041.0	172.6	892.0	8.54	147.8		426.5	1977	
	1070.7	181.0	609.9	6.82	162.7	503.7	414.6	1979/80	
	967.4	156.2	609.9	6.08	166.6		392.4	1983	
	931.9	156.9	663.4	5.05	161.6		399.9	1985	
	908.0	145.4	627.3	4.18	152.5	451.4	377.1	1987	
	717.4	181.6	515.9	3.90	140.7	272.4	333.9	1989/90	
	629.7	170.3	588.3	3.35	151.6	145.5	292.2	1993	
	59.4		28.1	77.7	67.8			1970/71	
	54.0	57.4	31.3	78.4	59.9		71.5	1975	
								1977	
	58.0	58.3	28.3	75.4	67.2	43.6	71.1	1979/80	
	58.3	56.6	28.3	78.5	68.4		70.1	1983	
	59.4	56.9	31.2	69.8	68.9		73.6	1985	
	62.2	57.1	29.4	62.5	65.2	45.9	71.9	1987	
	57.1	72.8	26.8	62.0	62.5	32.2	70.5	1989/90	
	58.2	71.1	32.0	57.76	67.6	24.1	67.3	1993	
									Number of holdings with :
	1425.5		2273.6	7.96	168.1			1966/67	-des terres arables -arable land
	1285.0		2149.2	6.63	121.3		214.6	1970/71	
	1069.9	161.9	1981.8	5.48	99.6		199.0	1975	
	1031.0	160.9	1970.9	4.84	96.5		187.0	1977	
	992.1	144.9	1893.1	4.24	90.3	737.8	177.5	1979/80	
	891.8	121.4	1893.1	3.74	85.2		167.7	1983	
	837.5	117.0	1812.8	3.51	86.0		164.1	1985	
	773.9	103.7	1753.1	3.31	86.0	539.8	158.3	1987	
	692.9	59.2	1653.1	3.10	81.3	477.6	148.6	1989/90	
	585.2	73.6	1462.4	2.56	78.3	400.2	141.4	1993	
	1353.9		1202.8	7.65	176.3			1966/67	-des prairies permanentes et paturages -permanent pasture and meadow
	1207.6		852.0	6.64	136.2		281.7	1970/71	
	975.0	226.2	720.9	5.41	118.1		239.2	1975	
	919.9	222.5	766.4	4.80	111.7		222.8	1977	
	906.8	216.5	639.6	4.26	105.8	74.9	232.1	1979/80	
	807.3	214.5	639.6	3.71	97.3		219.8	1983	
	747.3	211.2	708.0	3.57	93.6		217.2	1985	
	684.6	210.1	647.8	3.38	89.7	83.7	218.3	1987	
	609.5	166.5	596.4	3.18	85.5	108.3	212.8	1989/90	
	527.1	152.6	577.7	2.69	82.5	94.7	209.9	1993	
	849.1		1893.9	1.62	33.2			1966/67	-des cultures permanentes -permanent crops
	720.8		1957.8	1.49	21.6			1970/71	
	565.2	3.7	1819.9	1.11	15.3		14.7	1975	
	525.0	1.2	1753.7	1.14	13.0		11.5	1977	
	490.5	2.2	2120.3	1.04	12.5	521.6	11.4	1979/80	
	408.6	1.3	2120.3	0.89	10.8		10.7	1983	
	370.2	1.2	1930.9	0.87	10.3		10.1	1985	
	321.5	0.7	1926.8	0.83	9.8	478.6	9.9	1987	
	275.5	0.7	1885.5	0.78	9.5	487.0	9.3	1989/90	
	230.1	0.6	1688.0	0.68	9.0	405.9	8.9	1993	
	740.3			4.06				1966/67	-des superficies boisées -woodland
	658.9		695.5	3.67	6.8			1970/71	
	543.0	9.9	558.4	3.29	4.4		42.3	1975	
	556.4	7.8	531.5	2.93	4.3		41.9	1977	
	537.2	9.8	675.4	2.74	4.5	360.0	44.1	1979/80	
	468.4	6.4	675.4	2.46	6.5		47.2	1983	
	430.6	6.6	610.8	2.38	4.9		49.6	1985	
	387.8	6.1	602.0	2.30	3.9	320.6	51.1	1987	
	346.5	12.9	659.6	2.13	5.2	279.4	57.8	1989/90	
	291.6	18.0	598.8	1.85	6.7	240.1	61.1	1993	
									Areas under :
	16326.5		9317.6	67.33	877.1			1966/67	-terres arables -arable land
	16014.4		8715.9	64.23	817.6		7129.6	1970/71	
	16710.3	971.6	8638.0	61.12	804.4		6999.6	1975	
	17056.7	986.6	8752.7	58.87	829.6		6928.9	1977	
	16508.0	1085.3	8398.6	57.14	828.4	2636.3	6664.9	1979/80	
	16660.0	1041.1	8398.6	55.13	835.9		6915.8	1983	
	16776.7	1030.5	8320.7	54.31	862.8		6998.8	1985	
	17006.0	941.3	8400.9	55.55	895.1	2128.0	6941.6	1987	
	17409.8	598.4	8073.3	55.98	907.8	2345.7	6739.8	1989/90	
	18056.2	806.7	8063.8	57.50	928.5	2273.8	6751.1	1993	

I. LES PRINCIPAUX RESULTATS

1966/67 à 1993



(Données en 1000)

		EUR 12	EUR 10	B	DK	D	GR	ES	
	1966/67	:	:	758.1	:	5294.0	918.9	:	
	1970/71	:	:	727.1	300.1	5114.4	:	:	
-prairies permanentes et paturages	1975	:	:	698.7	279.0	4924.3	:	:	
	1977	:	:	684.9	279.3	4803.7	:	:	
	1979/80	:	:	667.1	262.7	4729.1	:	:	
-permanent pasture and meadow	1983	:	36551.1	649.1	236.1	4533.6	721.6	5531.7	
	1985	:	35998.9	635.7	220.6	4471.8	884.9	:	
	1987	41429.6	34772.3	622.4	210.5	4398.8	636.7	6272.0	
	1989/90	44362.5	35076.1	572.9	218.5	5265.0	658.0	8448.4	
	1993	42370.5	33306.3	523.0	197.2	5154.7	503.1	8175.6	
	1966/67	:	:	24.4	:	164.6	827.4	:	
	1970/71	:	:	21.1	14.0	159.5	855.0	:	
-cultures permanentes	1975	:	:	17.4	13.3	158.3	:	:	
	1977	:	5733.6	14.9	12.6	159.7	952.1	:	
	1979/80	:	5583.5	14.4	12.4	168.8	1019.6	:	
-permanent crops	1983	:	5527.8	13.5	11.1	163.9	1047.6	4187.6	
	1985	:	5381.4	13.5	10.9	167.0	1026.4	:	
	1987	10612.6	5451.9	13.8	10.0	166.7	1052.0	4378.0	
	1989/90	10036.8	5198.1	15.5	10.2	211.8	975.8	4049.2	
	1993	9943.0	5188.4	18.0	10.7	201.7	1008.1	3997.7	
	1966/67	:	:	19.2	:	2288.9	:	:	
	1970/71	:	:	15.0	:	1832.7	:	:	
-superficies boisées	1975	:	:	15.0	174.1	1656.9	:	:	
	1977	:	8457.6	10.0	159.3	1612.9	12.0	:	
	1979/80	:	:	10.0	140.3	1658.9	:	:	
-woodland	1983	:	8982.0	8.4	144.1	1591.6	32.6	9473.9	
	1985	:	8713.7	7.5	141.8	1599.4	58.3	:	
	1987	13231.6	8324.5	8.1	144.4	1540.7	61.8	3696.4	
	1989/90	14316.9	8645.6	6.9	138.3	1504.3	64.0	4693.1	
	1993	13285.6	7790.2	6.3	167.2	1462.2	36.4	4614.9	
Part des terres arables dans la SAU totale (en %)	1966/67	:	:	50.6	:	56.3	:	:	
	1970/71	:	:	50.8	89.4	57.8	62.3	:	
	1975	:	:	51.1	90.1	58.6	:	:	
	1977	:	52.7	51.6	90.0	59.0	68.9	:	
Arable land as a proportion of total AA (in %)	1979/80	:	52.1	52.0	90.6	59.6	69.4	:	
	1983	:	52.5	52.3	91.3	60.3	54.4	58.7	
	1985	:	53.0	52.7	91.8	60.7	53.2	:	
	1987	54.8	53.8	53.5	92.1	61.2	55.7	57.0	
	1989/90	54.4	55.6	56.2	91.8	67.7	55.0	48.9	
	1993	55.9	57.2	59.7	92.4	68.4	56.9	50.7	
Part des prairies permanentes et paturages dans la SAU totale (en %)	1966/67	:	:	47.6	:	41.8	:	:	
	1970/71	:	:	47.2	10.1	40.4	:	:	
	1975	:	:	47.6	9.4	39.7	:	:	
	1977	:	:	47.3	9.5	39.3	:	:	
	1979/80	:	:	46.9	9.0	38.7	:	:	
Permanent pasture and meadow as a proportion of total AA (in %)	1983	:	41.2	46.6	8.3	38.0	18.5	23.5	
	1985	:	40.8	46.0	7.8	37.6	21.5	:	
	1987	35.9	39.8	45.4	7.5	37.1	16.6	25.3	
	1989/90	37.1	38.5	42.6	7.9	30.9	18.0	34.4	
	1993	35.6	36.9	38.9	7.2	30.3	14.2	33.1	
Part des cultures permanentes dans la SAU totale (en %)	1966/67	:	:	1.5	:	1.3	:	:	
	1970/71	:	:	1.4	0.5	1.3	24.0	:	
	1975	:	:	1.2	0.4	1.3	:	:	
	1977	:	6.4	1.0	0.4	1.3	28.2	:	
	1979/80	:	6.2	1.0	0.4	1.4	28.7	:	
Permanent crops as a proportion of total AA (in %)	1983	:	6.2	1.0	0.4	1.4	26.8	17.8	
	1985	:	6.1	1.0	0.4	1.4	24.9	:	
	1987	9.2	6.2	1.0	0.4	1.4	27.4	17.7	
	1989/90	8.4	5.7	1.2	0.4	1.2	26.7	16.5	
	1993	8.4	5.7	1.3	0.4	1.2	28.5	16.2	

(Data in 1000)

	F	IRL	I	L	NL	P	UK	
	12100.9		5450.3	64.54	1294.4			1966/67
	12329.9		5423.2	69.09	1282.4		10502.4	1970/71
	11238.5	4101.7	4746.9	73.28	1240.6		9384.2	1975
	10778.1	4079.4	4662.6	71.75	1196.4		10167.3	1977
	11381.1	3959.4	4499.0	71.27	1171.7	134.9	10211.8	1979/80
	10782.0	3992.1	4499.0	70.68	1142.9		9924.0	1983
	10416.4	3961.2	4426.8	70.14	1132.6		9778.8	1985
	9784.6	3970.1	4223.3	69.38	1099.3	385.3	9757.3	1987
	9563.2	3840.4	4106.1	68.87	1072.1	838.0	9711.1	1989/90
	8836.2	3469.4	3917.8	68.19	1052.8	888.5	9584.1	1993
	1598.2		3092.0	1.67	54.4			1966/67
	1488.4		3039.8	1.44	42.9		79.2	1970/71
	1448.9	2.7	3084.4	1.41	39.2		69.2	1975
	1408.7	1.5	3086.0	1.50	34.3		62.3	1977
	1322.0	2.7	2943.2	1.45	35.2	710.2	63.7	1979/80
	1258.9	2.1	2943.2	1.43	29.9		56.2	1983
	1237.8	3.0	2838.5	1.45	29.7		53.1	1985
	1216.1	3.0	2907.8	1.45	29.3	782.7	51.7	1987
	1168.7	1.9	2733.8	1.42	31.7	789.5	47.4	1989/90
	1177.7	1.6	2688.1	1.44	33.5	756.9	47.6	1993
	3145.6			17.14				1966/67
	3083.1		4422.6	16.89	42.1			1970/71
	2488.2	38.8	3827.8	15.08	41.1		208.1	1975
	2641.3	35.9	3680.4	13.85	46.7		245.2	1977
	2401.6	36.6	4562.9	12.80	38.6	1477.4	259.8	1979/80
	2261.4	38.0	4562.9	11.59	42.3		289.1	1983
	2109.5	37.4	4408.5	11.16	30.8		309.3	1985
	1934.3	34.1	4252.5	11.09	16.4	1210.6	321.2	1987
	1790.8	75.2	4681.6	10.49	19.1	978.3	354.9	1989/90
	1532.9	74.4	4021.9	9.24	67.3	880.6	412.3	1993
	54.2		52.0	50.27	39.3			1966/67
	53.5		50.7	47.53	38.2		40.3	1970/71
	56.7	19.1	52.4	44.92	38.6		42.5	1975
	58.2	19.5	53.0	44.48	40.3		40.4	1977
	56.4	21.5	53.0	43.93	40.7	79.6	39.0	1979/80
	57.9	20.7	53.0	43.27	41.6		41.0	1983
	58.9	20.6	53.3	43.07	42.6		41.6	1985
	60.6	19.1	54.0	43.89	44.2	63.9	41.4	1987
	61.8	13.5	54.0	44.20	45.1	58.6	40.9	1989/90
	64.2	18.9	54.7	45.20	46.1	57.6	41.2	1993
	40.2		30.4	48.18	58.0			1966/67
	41.2		31.6	51.12	59.9		59.3	1970/71
	38.1	80.8	28.8	53.85	59.5		57.0	1975
	36.8	80.5	28.2	54.21	58.1		59.3	1977
	38.9	78.4	28.4	54.80	57.5	4.1	59.7	1979/80
	37.5	79.3	28.4	55.47	56.9		58.8	1983
	36.6	79.3	28.4	55.63	55.9		58.1	1985
	34.9	80.8	27.2	54.82	54.3	11.6	58.2	1987
	33.9	86.5	27.5	54.37	53.3	20.9	58.9	1989/90
	31.4	81.1	26.6	53.60	52.3	22.5	58.5	1993
	5.3		17.2	1.2	2.4			1966/67
	5.0		17.7	1.1	2.0		0.4	1970/71
	4.9	0.1	18.7	1.0	1.9		0.4	1975
	4.8	-	18.7	1.1	1.7		0.4	1977
	4.5	0.1	18.6	1.1	1.7	21.4	0.4	1979/80
	4.4	-	18.6	1.1	1.5		0.3	1983
	4.3	0.1	18.2	1.1	1.5		0.3	1985
	4.3	0.1	18.7	1.14	1.4	23.5	0.3	1987
	4.1	0.0	18.3	1.12	1.6	19.7	0.3	1989/90
	4.2	0.0	18.2	1.13	1.7	19.2	0.3	1993

I. LES PRINCIPAUX RESULTATS

1966/67 à 1993



(Données en 1000)

		EUR 12	EUR 10	B	DK	D	GR	ES
Nombre d'exploitations avec								
	1975	:	:	118.3	114.3	793.0	:	:
	1977	:	4953.6	108.4	108.8	749.5	797.6	:
-des animaux	1979/80	:	:	97.6	102.3	710.7	:	:
	1983	:	4230.0	86.5	79.5	639.2	722.3	920.1
	1985	:	3874.6	81.5	72.3	612.2	707.5	:
-livestock	1987	5091.5	3683.6	76.2	66.2	576.1	651.0	872.6
	1989/90	4359.2	3230.6	69.4	60.6	502.5	482.8	632.9
	1993	3843.8	2936.9	61.3	53.9	458.3	494.3	514.9
-des bovins								
	1966/67	:	:	159.0	:	1006.5	277.1	:
	1970/71	:	:	127.9	103.2	793.4	242.8	:
	1975	:	:	95.7	81.6	633.6	:	:
	1977	:	2936.4	88.0	74.2	584.7	179.3	:
-bovine animals	1979/80	:	2530.0	81.2	65.7	537.1	137.1	:
	1983	:	2281.4	72.0	51.5	474.9	98.8	443.6
	1985	:	2132.8	67.9	46.3	448.7	93.9	:
	1987	2650.0	1977.4	63.2	40.7	418.3	81.7	428.8
	1989/90	2172.7	1642.2	57.4	37.1	354.3	53.0	311.0
	1993	1834.1	1431.4	50.9	33.7	313.2	45.0	243.3
-des ovins								
	1970/71	:	:	12.8	4.8	28.3	265.5	:
	1975	:	:	11.6	3.9	35.4	:	:
	1977	:	796.4	10.6	4.0	36.7	212.2	:
-sheep	1979/80	:	793.7	9.2	3.9	38.4	221.0	:
	1983	:	722.0	8.9	3.7	36.5	179.7	160.8
	1985	:	721.4	8.9	4.4	39.5	188.7	:
	1987	998.0	723.1	8.9	5.4	38.8	191.0	161.0
	1989/90	934.1	703.8	8.0	6.0	45.6	160.4	129.0
	1993	859.7	654.5	6.3	5.1	42.9	151.0	120.4
-des porcins								
	1966/67	:	:	105.2	:	1004.0	279.4	:
	1970/71	:	:	83.7	118.4	751.1	139.2	:
	1975	:	:	57.4	89.4	612.6	:	:
-pigs	1977	:	2173.7	51.4	79.6	566.9	94.0	:
	1979/80	:	1653.5	43.7	73.3	506.7	80.3	:
	1983	:	1539.2	34.8	51.6	435.3	119.3	476.4
	1985	:	1291.8	29.8	44.2	402.5	102.2	:
	1987	1996.3	1211.0	26.3	37.7	365.9	87.7	466.3
	1989/90	1455.6	905.9	20.0	31.4	277.7	32.3	310.9
	1993	1188.2	779.8	15.1	26.9	245.6	54.6	235.4
-des volailles								
	1975	:	:	55.8	43.7	531.2	:	:
	1977	:	3705.8	48.6	36.2	480.0	738.0	:
-poultry	1979/80	:	3213.9	40.2	32.0	411.0	648.7	:
	1983	:	2983.2	27.1	21.7	344.0	650.4	640.2
	1985	:	2578.7	22.8	18.0	317.0	644.6	:
	1987	3402.4	2361.5	20.1	15.5	286.3	577.9	582.5
	1989/90	2822.8	2009.4	14.8	13.7	234.3	397.9	397.5
	1993	2375.9	1717.9	10.5	11.0	212.8	422.3	335.2

(Data in 1000)

	F	IRL	I	L	NL	P	UK	
								Number of holdings with :
	1121.7	214.1	1605.6	5.57	125.9		240.8	1975
	1052.4	206.4	1589.2	4.81	118.0		218.5	1977
	1047.3	202.4	1271.1	4.31	112.5	675.0	217.7	1979/80
	929.8	196.1	1271.1	3.81	101.6		200.1	1983
	856.5	194.5	1055.9	3.64	98.5		192.1	1985
	772.5	188.7	1066.0	3.45	94.4	535.3	189.1	1987
	708.3	161.6	967.5	3.25	87.6	495.8	187.3	1989/90
	588.7	155.1	847.8	2.75	83.6	391.9	191.1	1993
	1218.6		1243.1	7.10	157.8			1966/67
	1051.5		939.5	6.12	130.8		228.0	1970/71
	842.4	209.4	785.4	4.98	108.2		209.3	1975
	781.5	201.9	733.6	4.34	98.7		190.2	1977
	733.4	195.9	500.9	3.85	90.9	268.5	183.9	1979/80
	642.5	190.1	500.9	3.39	80.3		167.0	1983
	590.0	187.0	458.2	3.17	76.6		161.0	1985
	526.9	180.5	439.0	2.98	70.3	243.8	153.9	1987
	457.5	151.4	319.6	2.74	65.5	219.6	143.6	1989/90
	377.2	142.2	267.3	2.31	60.2	159.5	139.3	1993
	173.7		211.0	0.31	19.8		95.8	1970/71
	168.0	53.5	203.9	0.27	21.7		89.3	1975
	172.9	47.9	209.0	0.24	21.2		81.7	1977
	200.0	43.6	170.4	0.27	22.6	124.5	84.3	1979/80
	172.4	44.2	170.4	0.27	20.4		85.5	1983
	161.2	48.0	163.0	0.28	19.7		87.7	1985
	145.0	45.9	176.2	0.28	20.4	113.9	91.4	1987
	149.4	54.8	158.8	0.31	24.7	101.3	95.7	1989/90
	124.3	53.4	150.4	0.24	25.4	84.8	95.5	1993
	831.1		999.1	7.10	97.8			1966/67
	655.6		857.6	4.77	75.8		85.5	1970/71
	497.5	26.5	827.2	2.93	55.2		47.5	1975
	442.0	21.2	824.0	2.34	51.7		40.6	1977
	318.4	12.1	533.7	1.74	47.4	360.2	36.2	1979/80
	287.9	10.2	533.7	1.41	37.6		27.4	1983
	249.1	7.4	396.1	1.10	36.1		23.3	1985
	210.6	4.9	420.3	0.96	35.4	318.9	21.3	1987
	148.9	2.9	345.9	0.77	29.3	238.7	16.9	1989/90
	105.9	2.6	285.7	0.50	26.9	172.9	16.2	1993
	1018.7	128.9	1290.2	3.99	25.9		99.4	1975
	941.7	111.5	1252.0	3.30	11.4		83.1	1977
	822.3	87.2	1026.2	2.63	9.7	593.3	74.0	1979/80
	774.2	68.5	1026.2	2.22	7.7		61.2	1983
	693.4	61.8	755.7	2.03	7.4		56.0	1985
	596.0	50.1	751.4	1.89	7.1	458.4	55.3	1987
	504.9	26.6	761.5	1.69	6.2	415.9	47.8	1989/90
	383.6	20.1	606.4	1.18	5.7	322.9	44.5	1993

I. LES PRINCIPAUX RESULTATS

1966/67 à 1993



(Données en 1000)

		EUR 12	EUR 10	B	DK	D	GR	ES
Nombre de:								
	1966/67	:	:	2685.0	:	14176.2	882.3	:
	1970/71	:	:	2886.7	2840.6	14674.0	872.4	:
	1975	:	:	2983.6	3068.0	14320.6	:	:
-bovins	1977	:	79783.8	2977.3	3098.7	14658.3	927.0	:
	1979/80	:	78994.3	3042.9	3035.4	14937.7	824.1	:
	1983	:	79262.6	3077.5	2851.6	15023.3	616.1	4539.4
-bovine animals	1985	:	79028.1	3080.3	2617.7	15576.0	674.3	:
	1987	82801.6	76057.3	3071.0	2350.8	15231.1	678.1	5357.6
	1989/90	84066.2	77887.4	3229.4	2226.9	18304.7	592.4	4777.2
	1993	79398.0	73284.1	3212.8	2195.5	15875.7	500.9	4830.8
	1970/71	:	:	113.3	68.6	970.5	7677.7	:
	1975	:	:	115.9	71.6	954.8	:	:
-ovins	1977	:	59604.8	116.4	56.3	870.4	8619.1	:
	1979/80	:	63292.0	119.6	54.0	959.4	8553.7	:
	1983	:	64346.9	130.0	52.1	905.9	6682.0	15953.9
-sheep	1985	:	67902.2	161.4	70.4	1068.1	7214.6	:
	1987	94502.3	72190.5	186.0	100.8	1095.3	7782.7	19892.2
	1989/90	105836.0	85409.0	189.3	143.4	2500.6	8258.1	17500.6
	1993	106754.9	85018.1	179.2	157.4	2014.4	7716.5	18950.8
	1970/71	:	:	3727.8	8297.7	19898.0	597.6	:
	1975	:	:	4618.3	7687.2	19336.0	:	:
-porcins	1977	:	70785.3	4867.7	7925.3	20719.0	903.7	:
	1979/80	:	76058.9	5099.9	9341.8	21917.4	1268.0	:
	1983	:	77224.3	5299.6	9253.1	21696.5	1047.2	9642.2
-pigs	1985	:	79981.5	5340.8	9089.0	23200.7	1023.2	:
	1987	98920.6	83814.7	5844.1	9266.4	23988.9	909.3	12744.2
	1989/90	101793.0	87513.3	6657.9	9198.1	27353.8	933.5	11840.7
	1993	107913.3	92231.3	7121.9	11567.8	26039.7	807.7	13064.0
	1975	:	:	2730.1	1315.4	6743.3	:	:
	1977	:	63513.9	2610.0	1600.7	7606.4	2973.4	:
-volailles (1)	1979/80	:	73614.1	2439.1	1638.5	7659.5	3156.1	:
	1983	:	74272.5	2176.1	1613.2	7136.6	2671.8	11669.0
	1985	:	73206.3	2129.9	1521.9	7092.9	2816.0	:
-poultry (1)	1987	90885.6	75202.0	2324.3	1554.0	6869.6	2975.2	12533.8
	1989/90	98565.0	83699.0	2690.0	1634.0	9753.0	3384.0	11750.0
	1993	97358.0	83632.0	2859.0	1982.0	8621.0	3185.0	10441.0
Nombre Moyen d'animaux (2) par exploitation en ayant :								
	1966/67	:	:	17	:	14	3	:
	1970/71	:	:	23	28	18	4	:
	1975	:	:	31	38	23	:	:
-bovins	1977	:	27	34	42	25	5	:
	1979/80	:	31	37	46	28	6	:
	1983	:	35	43	55	32	6	10
-bovine animals	1985	:	37	45	57	35	7	:
	1987	31	38	49	58	36	8	12
	1989/90	39	47	56	60	52	11	15
	1993	43	51	63	65	51	11	20
	1970/71	:	:	9	14	34	29	:
	1975	:	:	10	18	27	:	:
-ovins	1977	:	75	11	14	24	41	:
	1979/80	:	80	13	14	25	39	:
	1983	:	89	15	14	25	37	99
-sheep	1985	:	94	18	16	27	38	:
	1987	95	100	21	19	28	41	124
	1989/90	113	121	24	24	55	51	136
	1993	124	130	28	31	47	51	157
	1970/71	:	:	45	70	26	4	:
	1975	:	:	80	86	32	:	:
-porcins	1977	:	33	95	100	37	10	:
	1979/80	:	46	117	127	43	16	:
	1983	:	50	152	179	50	9	20
-pigs	1985	:	62	179	206	58	10	:
	1987	50	69	222	246	66	10	27
	1989/90	70	97	333	293	98	29	38
	1993	91	118	473	431	106	15	55
	1975	:	:	489	301	127	:	:
	1977	:	171	537	442	158	40	:
-volailles	1979/80	:	229	607	512	186	49	:
	1983	:	249	803	743	207	41	182
	1985	:	284	934	846	224	44	:
-poultry	1987	267	318	1159	1002	240	51	215
	1989/90	349	417	1815	1190	416	85	296
	1993	410	487	2731	1808	405	75	312

(1) Données en 10000; (2) Données en unité

(Data in 1000)

	F	IRL	I	L	NL	P	UK	
								Number of :
	21058.9		9501.3	171.29	3598.7			1966/67
	21400.1		8701.4	192.77	4314.5		12571.7	1970/71
	23652.6	7150.1	8952.3	226.39	4956.3		15090.5	1975
	23072.4	7064.5	9044.9	211.59	4877.1		13852.0	1977
	22843.6	6870.8	8527.0	224.80	5148.6	1174.1	13539.4	1979/80
	23425.2	6899.9	8527.0	224.65	5410.9		13206.4	1983
	23140.8	6964.6	8711.8	223.11	5247.7		12791.8	1985
	21856.0	6764.5	8906.7	217.25	4894.8	1386.7	12086.9	1987
	21646.6	6911.9	7759.2	215.30	4949.4	1401.2	12052.3	1989/90
	20290.4	6963.8	7591.3	208.88	4796.8	1283.1	11647.9	1993
	9052.4		5986.8	3.46	574.7		26079.9	1970/71
	10179.5	3754.9	6452.7	5.57	760.1		27887.1	1975
	10955.7	3570.4	6512.4	3.53	799.6		28101.0	1977
	13120.8	3301.3	6426.6	3.57	895.4	2057.3	29857.6	1979/80
	11420.2	4049.5	6426.6	3.54	772.3		33904.8	1983
	11181.1	4404.6	7521.8	5.08	814.3		35460.8	1985
	10408.0	4960.9	8138.2	6.16	984.6	2419.7	38527.9	1987
	11071.0	8887.9	8721.7	7.49	1650.2	2926.3	43937.5	1989/90
	10452.5	7919.2	10389.0	6.78	1916.3	2786.1	44266.9	1993
	10703.2		5834.6	103.43	5533.3		8088.2	1970/71
	10579.6	882.1	8421.8	81.51	7279.1		7356.7	1975
	10640.3	938.4	8671.6	85.72	8288.0		7745.6	1977
	11027.0	1009.2	8755.6	79.32	9721.8	2410.7	7838.9	1979/80
	11308.6	1050.5	8755.6	71.96	10656.1		8085.1	1983
	11271.4	960.2	8816.1	69.95	12382.6		7827.5	1985
	11777.1	911.3	8794.8	74.94	14348.7	2351.7	7899.3	1987
	12203.2	1302.3	8392.4	76.85	13844.4	2439.2	7551.3	1989/90
	13929.2	1570.2	8396.3	71.80	14964.5	2618.0	7762.7	1993
	15395.7	1110.4	12185.0	24.73	7025.8		10310.2	1975
	14677.2	913.3	12564.0	18.32	7152.7		13397.9	1977
	18540.8	960.4	17825.9	13.10	7984.7	3792.6	13396.0	1979/80
	20800.1	953.1	17825.9	10.14	8354.2		12731.4	1983
	21759.4	944.0	14934.7	10.19	9144.4		12852.9	1985
	22490.8	784.4	14435.0	9.90	9866.9	3149.9	13891.8	1987
	24479.0	1205.0	17243.0	9.00	9528.0	3115.0	13767.0	1989/90
	26361.0	1297.0	14983.0	7.00	9843.0	3286.0	14491.0	1993
								Average number of animals (2) by holding with
	17		8	24	23			1966/67
	20		9	31	33		55	1970/71
	28	34	11	45	46		72	1975
	30	35	12	49	49		73	1977
	31	35	17	58	57	4	74	1979/80
	36	36	17	66	67		79	1983
	39	37	19	70	69		79	1985
	41	37	20	73	70	6	79	1987
	47	46	24	79	76	6	84	1989/90
	54	49	28	90	80	8	84	1993
	52		28	11	29		272	1970/71
	61	70	32	21	35		312	1975
	63	75	31	15	38		344	1977
	66	76	38	13	40	17	354	1979/80
	66	92	38	13	38		397	1983
	69	92	46	18	41		404	1985
	72	108	46	22	48	21	422	1987
	74	162	55	24	68	29	459	1989/90
	84	148	69	28	76	33	463	1993
	16		7	22	73		95	1970/71
	21	33	10	28	132		155	1975
	24	44	11	37	160		191	1977
	35	83	16	46	205	7	217	1979/80
	39	103	16	51	283		295	1983
	45	130	22	64	343		336	1985
	56	187	21	78	406	7	371	1987
	82	454	24	100	473	10	447	1989/90
	132	606	29	144	557	15	480	1993
	151	86	94	62	2713		1037	1975
	156	82	100	56	6274		1612	1977
	210	110	174	50	8232	64	1810	1979/80
	269	139	174	46	10850		2080	1983
	314	153	198	50	12357		2295	1985
	377	157	192	52	13948	69	2514	1987
	485	452	226	53	15318	75	2882	1989/90
	687	646	247	59	17421	102	3254	1993

(1) Data in 10000; (2) Data in units

II. LA TAILLE DES EXPLOITATIONS

1970/71 à 1993



A. La taille physique des exploitations

Répartition des exploitations par classes de SAU

(Données en 1000)

		EUR 12	EUR 10	B	DK	D	GR	ES	
-Moins de 1 ha (1)	1970/71	:	:	53.6	2.6	57.0	:	:	
	1975	:	:	34.2	2.1	36.7	:	:	
	1977	:	861.6	28.7	3.4	31.7	229.0	:	
	1979/80	:	1362.3	22.8	3.0	42.5	247.0	:	
	1983	:	1338.0	17.5	1.1	37.2	250.0	294.2	
	1985	:	1321.8	15.6	1.1	36.6	245.3	:	
	1987	1715.0	1211.7	13.9	1.0	34.4	249.8	251.9	
	1989/90	1694.7	1290.5	11.9	0.9	36.2	218.4	221.0	
	1993	2697.5	2006.9	15.2	1.2	95.9	361.5	437.2	
-De 1 à moins de 5 ha (2)	1970/71	:	:	44.2	16.4	363.7	:	:	
	1975	:	:	30.4	15.4	282.2	:	:	
	1977	:	2645.6	28.0	14.5	253.5	517.5	:	
	1979/80	:	2495.1	25.9	13.6	259.5	541.3	:	
	1983	:	2342.8	23.6	2.3	222.1	484.1	849.5	
	1985	:	2275.8	22.8	1.8	210.8	491.7	:	
	1987	3411.3	2311.8	21.8	1.5	196.9	488.0	821.1	
	1989/90	3109.1	2049.6	20.2	1.3	182.4	426.9	750.4	
	1993	1573.9	1077.9	11.5	0.8	95.7	258.7	367.3	
-De 5 à moins de 10 ha	1970/71	:	:	33.1	30.2	213.4	:	:	
	1975	:	:	23.1	25.4	174.2	:	:	
	1977	:	1003.4	20.7	23.2	162.5	145.7	:	
	1979/80	:	924.0	18.8	21.6	153.0	149.9	:	
	1983	:	866.5	16.3	17.3	135.7	149.0	274.2	
	1985	:	826.1	15.2	15.4	128.2	138.8	:	
	1987	1162.4	812.6	14.3	14.0	118.4	140.7	292.0	
	1989/90	1012.0	711.2	12.7	12.1	102.2	126.3	244.7	
	1993	929.7	658.8	11.2	11.8	95.2	122.2	216.9	
-De 10 à moins de 20 ha	1970/71	:	:	33.5	44.0	252.8	:	:	
	1975	:	:	28.3	36.8	209.8	:	:	
	1977	:	892.0	26.6	34.3	198.2	45.9	:	
	1979/80	:	847.7	24.8	32.1	186.4	46.6	:	
	1983	:	782.9	22.2	26.9	165.4	53.5	183.1	
	1985	:	750.9	20.8	24.1	157.4	53.1	:	
	1987	936.3	719.4	19.3	21.8	148.5	53.5	189.5	
	1989/90	815.2	622.0	16.8	20.1	123.4	56.7	165.7	
	1993	746.4	562.9	14.4	17.0	111.7	53.6	154.9	
-De 20 à moins de 50 ha	1970/71	:	:	17.1	44.1	166.7	:	:	
	1975	:	:	18.7	42.4	178.6	:	:	
	1977	:	865.4	19.0	41.8	178.0	12.3	:	
	1979/80	:	853.0	19.1	40.9	178.5	12.4	:	
	1983	:	830.1	19.0	37.9	172.8	18.3	132.8	
	1985	:	817.0	19.0	35.9	170.1	18.1	:	
	1987	946.0	788.5	18.8	33.9	166.2	17.5	144.6	
	1989/90	859.5	721.0	18.6	31.3	153.1	18.0	124.9	
	1993	782.5	652.8	18.7	26.7	141.8	20.0	114.9	
-De 50 à moins de 100 ha	1970/71	:	:	2.2	7.1	17.9	:	:	
	1975	:	:	2.9	8.2	22.5	:	:	
	1977	:	234.0	3.0	8.7	23.7	1.3	:	
	1979/80	:	241.3	3.2	9.4	26.0	1.4	:	
	1983	:	253.8	3.5	10.6	29.7	2.8	49.1	
	1985	:	263.5	3.6	11.3	32.2	3.3	:	
	1987	325.7	266.6	3.9	11.7	35.1	2.9	55.6	
	1989/90	336.6	284.0	4.1	12.2	44.4	2.9	48.8	
	1993	344.8	291.1	4.5	12.1	49.3	2.6	49.6	
-100 ha et plus	1970/71	:	:	0.4	1.6	3.2	:	:	
	1975	:	:	0.5	1.9	3.8	:	:	
	1977	:	95.9	0.5	2.0	4.1	0.2	:	
	1979/80	:	97.5	0.6	2.1	4.3	0.3	:	
	1983	:	101.9	0.6	2.5	4.8	1.0	35.3	
	1985	:	103.9	0.7	2.8	5.1	1.3	:	
	1987	147.6	106.6	0.7	3.1	5.6	0.9	37.1	
	1989/90	165.8	122.3	0.8	3.4	11.9	1.0	38.2	
	1993	189.2	140.8	0.9	4.3	16.4	0.6	43.1	
-Total	1970/71	:	:	184.1	146.0	1074.7	:	:	
	1975	:	:	138.1	132.2	907.8	:	:	
	1977	:	6597.9	126.5	127.9	851.7	951.9	:	
	1979/80	:	6821.0	115.2	122.7	850.2	998.9	:	
	1983	:	6515.9	102.7	98.6	767.7	958.7	1818.2	
	1985	:	6359.3	97.8	92.4	740.5	951.6	:	
	1987	8644.4	6217.2	92.6	86.9	705.1	953.3	1791.6	
	1989/90	7992.9	5800.5	85.0	81.3	653.6	850.1	1593.6	
	1993	7264.0	5391.0	76.3	73.8	606.1	819.2	1383.9	

Pour l'enquête 1993 la classification est : (1) Moins de 2 ha; (2) de 2 à moins de 5 ha

(Data in 1000)

	F	IRL	I	L	NL	P	UK		
	166.0		602.5	0.67	20.5		16.9	1970/71	
	112.9	0.0	519.6	0.40	18.8		9.6	1975	
	98.5	0.1	442.1	0.55	17.6		9.9	1977	-Moins de 1 ha (1)
	114.0	0.1	906.3	0.48	16.7	419.9	9.4	1979/80	
	95.1	0.0	906.3	0.38	15.0		15.4	1983	
	82.4	0.1	909.3	0.40	15.0		16.0	1985	-Less than 1 ha (1)
	70.0	0.1	810.0	0.35	14.8	251.4	17.3	1987	
	73.0	1.5	928.9	0.34	12.6	183.3	6.8	1989/90	
	121.3	3.8	1369.5	0.50	21.9	253.4	16.1	1993.0	
	325.7		1542.9	1.48	42.5		56.9	1970/71	
	248.7	34.4	1467.6	1.28	35.8		32.4	1975	
	227.9	33.5	1501.1	0.99	33.0		35.6	1977	-De 1 à moins de 5 ha (2)
	238.5	34.0	1312.3	0.91	31.9	272.4	37.2	1979/80	
	202.1	34.2	1312.3	0.75	29.5		31.8	1983	
	180.8	35.2	1272.8	0.76	29.2		29.9	1985	-From 1 to less than 5 ha (2)
	166.0	34.9	1340.1	0.73	29.2	278.4	32.8	1987	
	175.8	17.7	1170.2	0.69	27.7	309.2	26.7	1989/90	
	99.8	12.7	558.4	0.40	18.9	128.7	21.0	1993	
	250.6		397.4	0.99	39.2		39.2	1970/71	
	183.2	37.7	373.7	0.50	30.7		31.6	1975	
	174.0	37.6	377.4	0.60	28.9		32.8	1977	-De 5 à moins de 10 ha
	162.9	35.4	322.3	0.51	27.1	43.9	32.5	1979/80	
	137.0	33.9	322.3	0.41	24.3		30.3	1983	
	122.2	34.7	318.1	0.40	22.9		30.2	1985	-From 5 to less than 10 ha
	107.2	32.9	333.0	0.38	21.6	57.8	30.2	1987	
	97.1	24.1	284.3	0.35	21.5	56.1	30.5	1989/90	
	77.5	22.2	269.0	0.28	19.3	54.0	30.3	1993	
	354.9		187.5	1.55	52.1		49.8	1970/71	
	272.7	70.6	179.2	1.15	44.0		45.6	1975	
	252.4	67.4	183.8	0.85	41.2		41.3	1977	-De 10 à moins de 20 ha
	243.9	67.7	165.8	0.68	38.6	18.3	40.1	1979/80	
	208.9	65.7	166.8	0.61	34.3		38.6	1983	
	193.2	63.8	168.1	0.52	32.2		37.7	1985	-From 10 to less than 20
	174.7	63.3	171.3	0.48	29.3	27.5	37.1	1987	
	138.5	48.3	155.2	0.42	25.4	27.4	37.4	1989/90	
	103.8	44.9	157.5	0.29	22.4	28.6	37.3	1993	
	369.9		82.2	2.62	27.9		80.0	1970/71	
	358.7	65.6	86.6	2.36	30.2		78.5	1975	
	353.3	67.0	91.4	2.11	30.4		70.1	1977	-De 20 à moins de 50 ha
	348.1	66.6	86.9	1.81	30.7	8.7	68.0	1979/80	
	330.0	67.5	86.9	1.50	31.3		64.9	1983	
	317.5	66.8	92.7	1.35	31.9		63.6	1985	-From 20 to less than 50
	299.2	66.3	91.6	1.25	32.0	12.9	61.8	1987	
	259.7	59.4	87.7	1.06	31.6	13.6	60.7	1989/90	
	205.3	56.8	93.5	0.77	30.4	14.8	58.9	1993	
	93.3		22.7	0.29	2.3		46.7	1970/71	
	106.6	15.9	23.6	0.50	2.9		45.6	1975	
	109.6	15.8	24.4	0.62	3.1		43.8	1977	-De 50 à moins de 100 ha
	114.3	16.0	23.3	0.74	3.4	2.7	43.6	1979/80	
	120.2	16.1	23.3	0.85	3.8		42.9	1983	
	122.9	15.9	26.6	0.92	4.1		42.7	1985	-From 50 to less than 100 ha
	124.4	16.0	24.7	0.93	4.6	3.5	42.4	1987	
	131.2	15.7	24.7	0.99	5.3	3.9	42.5	1989/90	
	132.4	15.3	26.7	0.98	6.0	4.1	41.2	1993	
	27.2		14.8	0.01	0.2		37.2	1970/71	
	32.3	3.7	13.9	0.02	0.4		37.3	1975	
	33.6	3.7	13.8	0.03	0.4		37.6	1977	-100 ha et plus
	33.6	3.7	14.7	0.04	0.4	3.5	37.8	1979/80	
	36.2	3.6	14.7	0.06	0.4		38.0	1983	
	37.9	3.7	13.4	0.07	0.5		38.4	1985	-100 ha and over
	40.3	3.5	13.2	0.08	0.5	3.9	38.6	1987	
	48.3	3.9	13.7	0.10	0.7	5.4	38.5	1989/90	
	61.2	3.7	13.9	0.18	0.9	5.3	38.7	1993	
	1587.6		2850.0	7.61	184.7		326.7	1970/71	
	1315.1	227.9	2664.2	6.21	162.8		280.6	1975	-Total
	1249.3	225.1	2634.0	5.75	154.6		271.1	1977	
	1255.3	223.5	2832.6	5.17	148.8	769.4	268.6	1979/80	
	1129.5	221.0	2832.6	4.56	138.6		261.9	1983	
	1056.9	220.2	2801.1	4.41	135.9		258.5	1985	-Total
	981.8	217.0	2784.1	4.19	132.0	635.5	260.1	1987	
	923.6	170.6	2664.6	3.95	124.8	598.7	243.1	1989/90	
	801.3	159.4	2488.4	3.40	119.7	489.0	243.5	1993	

For the 1993 survey the classification is as follows : (1) less than 2 ha ; (2) from 2 to less than 5 ha

II. LA TAILLE DES EXPLOITATIONS

1970/71 à 1993



A. La taille physique des exploitations

Répartition des exploitations par classes de SAU (en %)

(Données en 1000)

		EUR 12	EUR 10	B	DK	D	GR	ES
-Moins de 1 ha (1)	1970/71	:	:	29.1	1.8	5.3	:	:
	1975	:	:	24.8	1.6	4.0	:	:
	1977	:	13.1	22.7	2.7	3.7	24.1	:
	1979/80	:	20.0	19.8	2.4	5.0	24.7	:
	1983	:	20.5	17.0	1.1	4.8	26.1	16.2
	1985	:	20.8	16.0	1.2	4.9	25.8	:
	1987	19.8	19.5	15.0	1.2	4.9	26.2	14.1
	1989/90	21.2	22.2	13.9	1.1	5.5	25.7	13.9
-Less than 1 ha (1)	1993	37.1	37.2	19.9	1.6	15.8	44.1	31.6
	1970/71	:	:	24.0	11.2	33.8	:	:
	1975	:	:	22.0	11.6	31.1	:	:
	1977	:	40.1	22.1	11.3	29.8	54.4	:
	1979/80	:	36.6	22.5	11.1	30.5	54.2	:
	1983	:	36.0	23.0	2.3	28.9	50.5	46.7
	1985	:	35.8	23.3	1.9	28.5	51.7	:
	1987	39.5	37.2	23.5	1.7	27.9	51.2	45.8
-De 1 à moins de 5 ha (2)	1989/90	38.9	35.3	23.8	1.6	27.9	50.2	47.1
	1993	21.7	20.0	15.1	1.0	15.8	31.6	26.5
	1970/71	:	:	18.0	20.7	19.9	:	:
	1975	:	:	16.7	19.2	19.2	:	:
	1977	:	15.2	16.4	18.1	19.1	15.3	:
	1979/80	:	13.5	16.3	17.6	18.0	15.0	:
	1983	:	13.3	15.9	17.5	17.7	15.5	15.1
	1985	:	13.0	15.5	16.7	17.3	14.6	:
-From 5 to less than 10 ha	1987	13.4	13.1	15.4	16.1	16.8	14.8	16.3
	1989/90	12.7	12.3	14.9	14.9	15.6	14.9	15.4
	1993	12.8	12.2	14.6	15.9	15.7	14.9	15.7
	1970/71	:	:	18.2	30.1	23.5	:	:
	1975	:	:	20.5	27.8	23.1	:	:
	1977	:	13.5	21.0	26.8	23.3	4.8	:
	1979/80	:	12.4	21.5	26.2	21.9	4.7	:
	1983	:	12.0	21.6	27.3	21.5	5.6	10.1
-From 10 to less than 20 ha	1985	:	11.8	21.3	26.1	21.3	5.6	:
	1987	10.8	11.6	20.8	25.0	21.1	5.6	10.6
	1989/90	10.2	10.7	19.7	24.7	18.9	6.7	10.4
	1993	10.3	10.4	18.9	23.1	18.4	6.5	11.2
	1970/71	:	:	9.3	30.2	15.5	:	:
	1975	:	:	13.5	32.1	19.7	:	:
	1977	:	13.1	15.0	32.7	20.9	1.3	:
	1979/80	:	12.5	16.6	33.3	21.0	1.2	:
-De 20 à moins de 50 ha	1983	:	12.7	18.5	38.4	22.5	1.9	7.3
	1985	:	12.8	19.4	38.9	23.0	1.9	:
	1987	10.9	12.7	20.3	39.0	23.6	1.8	8.1
	1989/90	10.8	12.4	21.9	38.5	23.4	2.1	7.8
	1993	10.8	12.1	24.5	36.1	23.4	2.4	8.3
	1970/71	:	:	1.2	4.9	1.7	:	:
	1975	:	:	2.1	6.2	2.5	:	:
	1977	:	3.5	2.4	6.8	2.8	0.1	:
-From 20 to less than 50 ha	1979/80	:	3.5	2.8	7.7	3.1	0.1	:
	1983	:	3.9	3.4	10.8	3.9	0.3	2.7
	1985	:	4.1	3.7	12.2	4.3	0.3	:
	1987	3.8	4.3	4.2	13.5	5.0	0.3	3.1
	1989/90	4.2	4.9	4.8	15.0	6.8	0.3	3.1
	1993	4.7	5.4	5.9	16.4	8.1	0.3	3.6
	1970/71	:	:	0.2	1.1	0.3	:	:
	1975	:	:	0.4	1.4	0.4	:	:
-De 50 à moins de 100 ha	1977	:	1.5	0.4	1.6	0.5	0.0	:
	1979/80	:	1.4	0.5	1.7	0.5	0.0	:
	1983	:	1.6	0.6	2.5	0.6	0.1	1.9
	1985	:	1.6	0.7	3.0	0.7	0.1	:
	1987	1.7	1.7	0.8	3.5	0.8	0.1	2.1
	1989/90	2.1	2.1	0.9	4.2	1.8	0.1	2.4
	1993	2.6	2.6	1.1	5.8	2.7	0.1	3.1
	-100 ha et plus	1970/71	:	:	100.0	100.0	100.0	:
1975		:	:	100.0	100.0	100.0	:	:
1977		:	100.0	100.0	100.0	100.0	100.0	:
1979/80		:	100.0	100.0	100.0	100.0	100.0	:
1983		:	100.0	100.0	100.0	100.0	100.0	100.0
1985		:	100.0	100.0	100.0	100.0	100.0	:
1987		100.0	100.0	100.0	100.0	100.0	100.0	100.0
1989/90		100.0	100.0	100.0	100.0	100.0	100.0	100.0
1993	100.0	100.0	100.0	100.0	100.0	100.0	100.0	

Pour l'enquête 1993 la classification est : (1) Moins de 2 ha; (2) de 2 à moins de 5 ha

A. Physical size of holdings

Distribution of holdings by size classes of AA (in %)

(Data in 1000)

	F	IRL	I	L	NL	P	UK	
	10.5		21.1	8.80	11.1		5.2	1970/71
	8.6	0.0	19.5	6.44	11.5		3.4	1975
	7.9	0.0	16.8	9.57	11.4		3.7	1977
	9.1	0.0	32.0	9.28	11.2	54.6	3.5	1979/80
	8.4	0.0	32.0	8.33	10.8		5.9	1983
	7.8	0.0	32.5	9.07	11.0		6.2	1985
	7.1	0.0	29.1	8.44	11.2	39.6	6.7	1987
	7.9	0.9	34.9	8.61	10.1	30.6	2.8	1989/90
	15.1	2.4	55.0	14.71	18.3	51.8	6.6	1993
	20.5		54.1	19.45	23.0		17.4	1970/71
	18.9	15.1	55.1	20.61	22.0		11.5	1975
	18.2	14.9	57.0	17.22	21.3		13.1	1977
	19.0	15.2	46.3	17.60	21.4	35.4	13.8	1979/80
	17.9	15.5	46.3	16.45	21.3		12.1	1983
	17.1	16.0	45.4	17.23	21.5		11.6	1985
	16.9	16.1	48.1	17.33	22.1	43.8	12.6	1987
	19.0	10.3	43.9	17.47	22.2	51.5	11.0	1989/90
	12.5	8.0	22.4	11.77	15.8	25.3	8.6	1993
	15.8		13.9	13.01	21.2		12.0	1970/71
	13.9	16.5	14.0	8.05	18.9		11.3	1975
	13.9	16.7	14.3	10.43	18.7		12.1	1977
	13.0	15.8	11.4	9.85	18.2	5.7	12.1	1979/80
	12.1	15.3	11.4	8.99	17.5		11.6	1983
	11.6	15.8	11.4	9.07	16.9		11.7	1985
	10.9	15.2	12.0	9.06	16.4	9.1	11.6	1987
	10.5	14.1	10.7	8.86	17.2	9.4	12.5	1989/90
	9.7	13.9	10.8	8.24	16.1	11.0	12.4	1993
	22.4		6.6	20.37	28.2		15.2	1970/71
	20.7	31.0	6.7	18.52	27.0		16.3	1975
	20.2	29.9	7.0	14.78	26.6		15.2	1977
	19.4	30.3	5.9	13.15	25.9	2.4	14.9	1979/80
	18.5	29.7	5.9	13.38	24.7		14.7	1983
	18.3	29.0	6.0	11.79	23.7		14.6	1985
	17.8	29.2	6.2	11.40	22.2	4.3	14.3	1987
	15.0	28.3	5.8	10.63	20.3	4.6	15.4	1989/90
	13.0	28.2	6.3	8.53	18.7	5.9	15.3	1993
	23.3		2.9	34.43	15.1		24.5	1970/71
	27.3	28.8	3.3	38.00	18.6		28.0	1975
	28.3	29.8	3.5	36.70	19.7		25.9	1977
	27.7	29.8	3.1	35.01	20.6	1.1	25.3	1979/80
	29.2	30.5	3.1	32.89	22.6		24.8	1983
	30.0	30.3	3.3	30.61	23.5		24.6	1985
	30.5	30.6	3.3	29.76	24.2	2.0	23.8	1987
	28.1	34.8	3.3	26.84	25.3	2.3	25.0	1989/90
	25.6	35.6	3.8	22.65	25.4	3.0	24.2	1993
	5.9		0.8	3.81	1.2		14.3	1970/71
	8.1	7.0	0.9	8.05	1.8		16.3	1975
	8.8	7.0	0.9	10.78	2.0		16.2	1977
	9.1	7.2	0.8	14.31	2.3	0.4	16.2	1979/80
	10.6	7.3	0.8	18.64	2.7		16.4	1983
	11.6	7.2	0.9	20.86	3.0		16.5	1985
	12.7	7.4	0.9	22.13	3.5	0.5	16.3	1987
	14.2	9.2	0.9	25.05	4.3	0.6	17.5	1989/90
	16.5	9.6	1.1	28.82	5.0	0.8	16.9	1993
	1.7		0.5	0.13	0.1		11.4	1970/71
	2.5	1.6	0.5	0.32	0.2		13.3	1975
	2.7	1.6	0.5	0.52	0.3		13.9	1977
	2.7	1.7	0.5	0.77	0.3	0.5	14.1	1979/80
	3.2	1.6	0.5	1.32	0.3		14.5	1983
	3.6	1.7	0.5	1.59	0.4		14.9	1985
	4.1	1.6	0.5	1.88	0.4	0.6	14.9	1987
	5.2	2.3	0.5	2.53	0.6	0.9	15.8	1989/90
	7.6	2.3	0.6	5.29	0.7	1.1	15.9	1993
	100.0		100.0	100.00	100.0		100.0	1970/71
	100.0	100.0	100.0	100.00	100.0		100.0	1975
	100.0	100.0	100.0	100.00	100.0		100.0	1977
	100.0	100.0	100.0	100.00	100.0	100.0	100.0	1979/80
	100.0	100.0	100.0	100.00	100.0		100.0	1983
	100.0	100.0	100.0	100.00	100.0		100.0	1985
	100.0	100.0	100.0	100.00	100.0	100.0	100.0	1987
	100.0	100.0	100.0	100.00	100.0	100.0	100.0	1989/90
	100.0	100.0	100.0	100.00	100.0	100.0	100.0	1993

For the 1993 survey the classification is as follows : (1) less than 2 ha ; (2) from 2 to less than 5 ha

II. LA TAILLE DES EXPLOITATIONS

1970/71 à 1993



B. La taille économique des exploitations

Répartition des exploitations par classes D'UDE

(Données en 1000)

		EUR 12	EUR 10	B	DK	D	GR	ES
-Moins de 2 UDE	1975			40.3	14.4	246.2		
	1979/80			22.2	9.6	172.5	473.4	
	1983		2353.2	18.1	0.6	147.4	482.1	873.2
	1985		2253.9	15.7	0.4	128.9	447.8	
	1987	3415.2	2166.8	14.9	0.5	134.1	446.0	905.4
	1989/90	3317.7	2135.9	12.6	0.5	130.0	364.4	829.7
1993	2694.0	1876.3	9.3	0.4	119.6	267.8	576.4	
-De 2 à moins de 4 UDE	1975			16.2	17.4	155.9		
	1979/80			9.6	11.3	114.6	213.0	
	1983		1039.1	8.6	7.6	98.7	200.0	353.7
	1985		973.4	8.2	5.5	92.7	185.2	
	1987	1463.5	982.3	8.2	4.9	82.7	188.9	330.3
	1989/90	1284.4	880.3	7.7	4.1	74.5	182.9	276.9
1993	1194.6	821.0	6.2	3.7	72.5	166.0	255.4	
-From 2 to less than 4 ESU	1975			12.3	15.4	104.5		
	1979/80			7.1	10.0	80.6	117.9	
	1983		576.5	6.0	8.6	69.2	108.9	179.5
	1985		557.7	5.7	7.5	63.9	107.4	
	1987	780.9	558.1	5.5	6.9	59.5	107.8	166.3
	1989/90	675.7	488.8	5.0	6.7	49.0	107.8	140.6
1993	1042.3	752.1	7.3	10.3	79.1	183.8	220.1	
-De 4 à moins de 6 UDE (1)	1975			10.5	13.3	80.1		
	1979/80			5.9	8.3	61.9	66.9	
	1983		378.4	4.9	7.3	55.2	62.0	110.3
	1985		370.6	4.5	6.3	50.6	66.4	
	1987	485.2	359.9	4.4	5.7	47.6	68.3	97.7
	1989/90	429.5	318.7	3.7	5.5	37.7	65.7	88.1
1993								
-From 6 to less than 8 ESU	1975			18.2	21.8	118.7		
	1979/80			10.4	13.9	93.3	64.9	
	1983		485.8	8.7	12.0	81.5	58.4	124.4
	1985		487.9	7.7	10.2	75.1	73.0	
	1987	606.8	473.5	7.0	9.1	71.6	72.1	108.5
	1989/90	529.6	406.2	5.8	8.6	56.1	68.3	102.1
1993	841.7	637.6	8.6	13.7	86.7	132.7	169.6	
-De 8 à moins de 12 UDE (2)	1975			13.6	16.9	78.4		
	1979/80			9.6	11.7	71.8	25.7	
	1983		320.9	7.9	9.5	63.7	21.9	61.6
	1985		312.8	6.8	8.2	57.3	31.2	
	1987	369.5	304.6	6.3	7.2	53.7	31.3	54.5
	1989/90	324.5	263.0	5.0	6.4	43.3	29.1	52.1
1993								
-From 12 to less than 16 ESU	1975			23.2	29.0	110.7		
	1979/80			37.3	40.7	206.7	25.7	
	1983		867.7	33.4	34.2	193.9	18.5	86.4
	1985		888.2	30.3	31.0	193.0	34.6	
	1987	966.9	868.9	28.5	27.0	185.9	31.8	84.4
	1989/90	864.8	772.3	23.7	23.4	158.6	29.5	78.3
1993	845.4	709.0	17.1	17.4	138.3	61.4	118.5	
-De 16 à moins de 40 UDE	1975			2.8	3.4	11.5		
	1979/80			11.3	15.7	44.3	2.1	
	1983		343.1	13.2	17.0	53.2	1.1	21.3
	1985		392.5	16.8	20.0	72.6	2.5	
	1987	409.7	386.0	15.9	21.0	64.4	1.9	20.0
	1989/90	435.7	411.9	18.7	20.9	74.1	2.2	19.6
1993	489.6	450.2	21.5	18.9	91.6	7.3	34.1	
-From 40 to less than 100 ESU	1975			0.2	0.5	1.8		
	1979/80			1.0	1.7	4.2	0.3	
	1983		70.8	1.2	2.0	4.6	0.1	8.0
	1985		85.1	1.8	3.3	6.4	0.3	
	1987	96.1	89.5	1.9	4.6	5.5	0.2	5.5
	1989/90	109.4	101.8	2.8	5.2	8.6	0.4	6.2
1993	156.4	144.8	6.2	9.3	18.4	0.2	9.9	
-100 UDE et plus	1975			137.3	132.1	907.8		
	1979/80			114.4	122.9	849.9	989.9	
	1983		6435.5	102.0	98.8	767.4	953.0	1818.4
	1985		6322.2	97.5	92.4	740.5	948.4	
	1987	8593.6	6189.6	92.5	86.9	705.1	948.2	1772.6
	1989/90	7971.2	5778.9	85.0	81.3	631.9	850.1	1593.6
1993	7264.0	5391.0	76.3	73.8	606.1	819.2	1383.9	

Pour l'enquête 1993 la classification est : (1) de 4 à moins de 8 UDE; (2) de 8 à moins de 16 UDE

B. Economic size of holdings

Distribution of holdings by size classes of ESU

(Data in 1000)

	F	IRL	I	L	NL	P	UK		
	345.7	93.2	1752.8	1.17	8.2			1975	
	246.9	61.9	1969.2	0.48	0.7	525.6	34.0	1979/80	-Moins de 2 UDE
	210.4	60.5	1405.2	0.38	1.1		27.4	1983	
	173.0	72.5	1367.4	0.62	-		47.6	1985	
	152.4	75.4	1285.9	0.60	0.1	343.0	56.8	1987	-Less than 2 ESU
	171.5	44.3	1355.7	0.58	-	352.0	56.4	1989/90	
	149.0	27.3	1248.6	0.47	0.1	241.3	53.8	1993	
	177.5	53.4	454.8	0.79	16.7		39.3	1975	
	133.5	42.7	389.1	0.50	7.8	135.3	27.1	1979/80	-De 2 à moins de 4 UDE
	108.0	41.0	544.7	0.44	7.0		23.1	1983	
	101.5	38.2	516.6	0.44	5.3		19.8	1985	
	91.7	38.2	540.9	0.44	5.4	150.9	21.0	1987	-From 2 to less than 4 ESU
	89.5	28.6	467.8	0.43	3.8	127.2	21.0	1989/90	
	73.0	25.7	447.8	0.30	1.9	118.3	24.0	1993	
	143.4	26.7	173.7	0.69	12.5		27.3	1975	
	94.1	25.8	157.0	0.41	8.4	43.8	17.2	1979/80	-De 4 à moins de 6 UDE (1)
	79.7	23.8	256.1	0.34	8.0		15.9	1983	
	75.0	23.2	251.8	0.30	7.9		15.0	1985	
	69.4	20.4	265.9	0.29	7.9	56.5	14.4	1987	-From 4 to less than 6 ESU (1)
	57.1	17.7	222.5	0.25	7.9	46.2	15.1		
	77.8	31.2	323.6	0.37	11.9	70.1	26.8	1993	
	127.8	15.3	87.0	0.48	10.7		20.9	1975	
	80.5	17.0	84.7	0.29	7.2	20.0	12.7	1979/80	-De 6 à moins de 8 UDE
	65.8	15.6	148.2	0.25	6.5		11.6	1983	
	62.6	15.2	145.5	0.23	6.8		11.5	1985	
	53.9	15.0	147.4	0.19	6.8	27.5	10.6	1987	-From 6 to less than 8 ESU
	45.0	12.3	130.7	0.16	6.9	22.7	11.0		
								1993	
	194.8	15.0	81.1	0.85	20.3		30.3	1975	
	138.6	22.0	85.0	0.48	11.2	17.7	18.8	1979/80	-De 8 à moins de 12 UDE (2)
	116.6	19.9	151.1	0.40	10.0		17.2	1983	
	109.7	20.8	153.5	0.38	10.5		17.0	1985	
	98.0	18.3	171.4	0.31	9.9	24.7	15.8	1987	-From 8 to less than 12 ESU (2)
	75.9	17.1	148.4	0.29	9.1	21.3	16.5		
	105.1	28.6	218.0	0.32	15.2	34.5	28.7	1993	
	117.2	5.9	39.0	0.77	19.7		22.0	1975	
	117.8	13.4	41.9	0.45	9.3	7.4	15.2	1979/80	-De 12 à moins de 16 UDE
	97.3	12.8	85.9	0.35	7.8		13.7	1983	
	89.1	13.0	85.0	0.32	8.1		12.8	1985	
	81.0	12.8	92.4	0.29	7.6	10.4	12.3	1987	-From 12 to less than 16 ESU
	65.3	11.6	83.4	0.22	6.7	9.5	12.0		
								1993	
	172.4	7.0	54.9	1.41	63.3		50.3	1975	
	328.7	23.1	54.8	1.96	47.6	11.1	58.6	1979/80	-De 16 à moins de 40 UDE
	318.7	23.3	152.8	1.69	37.9		53.3	1983	
	311.3	28.6	159.3	1.58	38.1		50.4	1985	
	293.4	28.1	187.8	1.43	36.0	13.5	49.0	1987	-From 16 to less than 40 ESU
	261.6	29.6	159.3	1.14	29.1	14.2	46.5	1989/90	
	210.5	32.2	165.4	0.82	22.6	17.8	43.3	1993	
	30.6	0.5	14.8	0.05	10.1		18.0	1975	
	96.6	3.4	17.5	0.53	49.0	3.4	45.1	1979/80	-De 40 à moins de 100 UDE
	110.0	3.8	47.3	0.59	50.7		46.2	1983	
	115.2	5.1	59.8	0.50	50.0		49.0	1985	
	120.7	7.2	60.0	0.61	48.2	3.7	46.0	1987	-From 40 to less than 100 ESU
	130.0	8.8	54.3	0.87	47.5	4.2	44.5	1989/90	
	146.9	13.0	64.2	1.07	42.1	5.3	43.6	1993	
	4.9	0.1	3.8	-	0.6		5.1	1975	
	16.7	0.3	4.9	0.01	7.7	1.4	18.1	1979/80	-100 UDE et plus
	18.7	0.3	14.2	0.01	9.6		20.1	1983	
	19.3	0.5	18.5	0.01	9.2		25.8	1985	
	21.2	0.6	22.1	0.01	10.1	1.2	23.4	1987	-100 ESU and over
	27.8	0.8	22.4	0.02	13.8	1.5	20.0	1989/90	
	39.2	1.4	20.9	0.04	25.8	1.7	23.3	1993	
	1314.3	219.1	2651.9	6.22	162.1		269.0	1975	
	1253.4	209.6	2815.1	5.11	148.9	765.7	246.8	1979/80	-Total
	1125.2	202.0	2815.5	4.46	138.6		228.5	1983	
	1056.7	219.1	2778.4	4.38	135.9		248.9	1985	
	981.6	216.0	2773.9	4.16	132.0	631.4	249.2	1987	-Total
	923.6	170.6	2664.6	3.95	124.8	598.7	243.1	1989/90	
	801.3	159.4	2488.4	3.40	119.7	489.0	243.5	1993	

For the 1993 survey the classification is as follows : (1) From 4 to less than 8 ESU ; (2) from 8 to less than 16 ESU

II. LA TAILLE DES EXPLOITATIONS

1970/71 à 1993



B. La taille économique des exploitations

Répartition des exploitations par classes D'UDE (en %)

(Données en 1000)

		EUR 12	EUR 10	B	DK	D	GR	ES	
-Moins de 2 UDE	1975	:	:	29.4	10.9	27.1	:	:	
	1979/80	:	:	19.4	7.8	20.3	47.8	:	
	1983	:	36.6	17.7	0.6	19.2	50.6	48.0	
	1985	:	35.7	16.1	0.4	17.4	47.2	:	
	1987	39.7	35.0	16.1	0.6	19.0	47.0	51.1	
	1989/90	41.6	37.0	14.8	0.6	20.6	42.9	52.1	
-Less than 2 ESU	1993	37.1	34.8	12.2	0.6	19.7	32.7	41.7	
	-De 2 à moins de 4 UDE	1975	:	:	11.8	13.2	17.2	:	:
		1979/80	:	:	8.4	9.2	13.5	21.5	:
		1983	:	16.1	8.4	7.7	12.9	21.0	19.5
		1985	:	15.4	8.4	6.0	12.5	19.5	:
		1987	17.0	15.9	8.8	5.6	11.7	19.9	18.6
1989/90		16.1	15.2	9.0	5.0	11.8	21.5	17.4	
-From 2 to less than 4 ESU	1993	16.4	15.2	8.1	5.0	12.0	20.3	18.5	
	-De 4 à moins de 6 UDE (1)	1975	:	:	9.0	11.7	11.5	:	:
		1979/80	:	:	6.2	8.1	9.5	11.9	:
		1983	:	9.0	5.9	8.7	9.0	11.4	9.9
		1985	:	8.8	5.8	8.1	8.6	11.3	:
		1987	9.1	9.0	6.0	8.0	8.4	11.4	9.4
1989/90		8.5	8.5	5.9	8.2	7.7	12.7	8.8	
-From 4 to less than 6 ESU (1)	1993	14.3	14.0	9.6	14.0	13.0	22.4	15.9	
	-De 6 à moins de 8 UDE	1975	:	:	7.6	10.1	8.8	:	:
		1979/80	:	:	5.2	6.8	7.3	6.8	:
		1983	:	5.9	4.8	7.4	7.2	6.5	6.1
		1985	:	5.9	4.6	6.8	6.8	7.0	:
		1987	5.6	5.8	4.8	6.6	6.8	7.2	5.5
1989/90		5.4	5.5	4.4	6.8	6.0	7.7	5.5	
-From 6 to less than 8 ESU	1993	:	:	:	:	:	:	:	
	-De 8 à moins de 12 UDE (2)	1975	:	:	13.3	16.5	13.1	:	:
		1979/80	:	:	9.1	11.3	11.0	6.6	:
		1983	:	7.5	8.5	12.1	10.6	6.1	6.8
		1985	:	7.7	7.9	11.0	10.1	7.7	:
		1987	7.1	7.7	7.6	10.5	10.2	7.6	6.1
1989/90		6.6	7.0	6.9	10.6	8.9	8.0	6.4	
-From 8 to less than 12 ESU (2)	1993	11.6	11.8	11.3	18.5	14.3	16.2	12.3	
	-De 12 à moins de 16 UDE	1975	:	:	9.9	12.8	8.6	:	:
		1979/80	:	:	8.4	9.5	8.4	2.6	:
		1983	:	5.0	7.7	9.6	8.3	2.3	3.4
		1985	:	4.9	7.0	8.9	7.7	3.3	:
		1987	4.3	4.9	6.8	8.2	7.6	3.3	3.1
1989/90		4.1	4.6	5.9	7.9	6.9	3.4	3.3	
-From 12 to less than 16 ESU	1993	:	:	:	:	:	:	:	
	-De 16 à moins de 40 UDE	1975	:	:	16.9	22.0	12.2	:	:
		1979/80	:	:	32.6	33.1	24.3	2.6	:
		1983	:	13.5	32.7	34.6	25.3	1.9	4.8
		1985	:	14.0	31.1	33.5	26.1	3.6	:
		1987	11.3	14.0	30.8	31.0	26.4	3.4	4.8
1989/90		10.8	13.4	27.8	28.8	25.1	3.5	4.9	
-From 16 to less than 40 ESU	1993	11.6	13.2	22.5	23.6	22.8	7.5	8.6	
	-De 40 à moins de 100 UDE	1975	:	:	2.0	2.6	1.3	:	:
		1979/80	:	:	9.9	12.8	5.2	0.2	:
		1983	:	5.3	12.9	17.2	6.9	0.1	1.2
		1985	:	6.2	17.2	21.6	9.8	0.3	:
		1987	4.8	6.2	17.2	24.2	9.1	0.2	1.1
1989/90		5.5	7.1	22.0	25.7	11.7	0.3	1.2	
-From 40 to less than 100 ESU	1993	6.7	8.4	28.2	25.6	15.1	0.9	2.5	
	-100 UDE et plus	1975	:	:	0.1	0.4	0.2	-	:
		1979/80	:	:	0.9	1.4	0.5	-	:
		1983	:	1.1	1.2	2.0	0.6	-	0.4
		1985	:	1.3	1.8	3.6	0.9	-	:
		1987	1.1	1.4	2.0	5.3	0.8	-	0.3
1989/90		1.4	1.8	3.3	6.3	1.4	0.0	0.4	
-100 ESU and over	1993	2.2	2.7	8.1	12.6	3.0	0.0	0.7	
	-Total	1975	:	:	100.0	100.0	100.0	:	:
		1979/80	:	:	100.0	100.0	100.0	100.0	:
		1983	:	100.0	100.0	100.0	100.0	100.0	100.0
		1985	:	100.0	100.0	100.0	100.0	100.0	:
		1987	100.0	100.0	100.0	100.0	100.0	100.0	100.0
1989/90		100.0	100.0	100.0	100.0	100.0	100.0	100.0	
1993	100.0	100.0	100.0	100.0	100.0	100.0	100.0		

Pour l'enquête 1993 la classification est : (1) de 4 à moins de 8 UDE; (2) de 8 à moins de 16 UDE

B. Economic size of holdings

Distribution of holdings by size classes of ESU (in %)

(Data in 1000)

	F	IRL	I	L	NL	P	UK		
	26.3	42.5	65.8	18.81	5.1			20.7	1975
	19.7	29.5	70.0	9.39	0.5	68.6			1979/80
	18.7	30.0	49.9	8.52	0.8		12.0		1983
	16.4	33.1	49.2	14.16	-		19.1		1985
	15.5	34.9	46.4	14.32	-	54.3	22.8		1987
	18.6	26.0	50.9	14.68	-	58.8	23.2		1989/90
	18.6	17.1	50.2	13.82	0.1	49.3	22.1		1993
	13.5	24.4	17.1	12.70	10.3		14.6		1975
	10.7	20.4	13.8	9.78	5.2	17.7			1979/80
	9.6	20.3	19.3	9.87	5.1		10.1		1983
	9.6	17.4	18.6	10.05	3.9		8.0		1985
	9.3	17.7	19.5	10.55	4.1	23.9	8.4		1987
	9.7	16.7	17.6	10.89	3.1	21.2	8.7		1989/90
	9.1	16.1	18.0	8.82	1.6	24.2	9.9		1993
	10.9	12.2	6.5	11.09	7.7		10.1		1975
	7.5	12.3	5.6	8.02	5.6	5.7			1979/80
	7.1	11.8	9.1	7.62	5.8		7.0		1983
	7.1	10.6	9.1	6.85	5.8		6.0		1985
	7.1	9.5	9.6	6.97	6.0	8.9	5.8		1987
	6.2	10.4	8.3	6.33	6.3	7.7	6.2		1989/90
	9.7	19.6	13.0	10.88	9.9	14.3	11.0		1993
	9.7	7.0	3.3	7.72	6.6		7.8		1975
	6.4	8.1	3.0	5.68	4.8	2.6			1979/80
	5.8	8.2	5.3	5.61	4.7		5.1		1983
	5.9	7.4	5.2	5.25	5.0		4.6		1985
	5.5	6.9	5.3	4.64	5.1	4.4	4.3		1987
	4.9	7.2	4.9	4.05	5.5	3.8	4.5		1989/90
									1993
	14.8	7.3	3.0	13.83	12.5		11.3		1975
	11.1	10.5	3.1	9.39	7.5	2.3			1979/80
	10.4	9.9	5.7	8.97	7.2		7.5		1983
	10.4	9.5	5.9	8.58	7.7		6.8		1985
	10.0	8.5	6.2	7.33	7.5	3.9	6.3		1987
	8.2	10.0	5.6	7.34	7.3	3.6	6.8		1989/90
	13.1	17.9	8.8	9.41	12.7	7.1	11.8		1993
	8.9	3.1	1.5	12.38	12.2		8.2		1975
	9.4	6.4	1.5	8.81	6.2	1.0			1979/80
	8.6	6.3	3.1	8.07	5.6		6.0		1983
	8.4	5.9	3.1	7.31	6.0		5.1		1985
	8.2	5.9	3.3	7.05	5.8	1.6	4.9		1987
	7.1	5.8	3.1	5.57	5.4	1.6	4.9		1989/90
									1993
	13.1	3.2	2.1	22.67	39.0		18.7		1975
	26.2	11.0	2.3	38.35	32.0	1.4			1979/80
	28.3	11.5	5.4	37.89	27.3		23.3		1983
	29.5	13.1	6.1	36.07	28.0		20.2		1985
	29.9	13.0	5.8	34.35	27.3	2.1	19.7		1987
	28.3	17.3	6.4	28.85	23.3	2.4	19.1		1989/90
	25.3	20.2	6.5	24.12	18.9	3.6	17.8		1993
	2.3	0.2	0.6	0.80	5.2		6.7		1975
	7.7	1.6	0.6	10.37	32.9	0.4			1979/80
	9.8	1.9	1.7	13.23	36.6		20.2		1983
	10.9	2.8	2.2	11.42	36.8		19.7		1985
	12.3	3.3	2.2	14.68	36.5	0.6	18.5		1987
	14.1	5.1	2.4	22.03	38.1	0.7	18.3		1989/90
	18.3	8.1	2.6	31.47	35.2	1.1	17.9		1993
	0.4	-	0.1	-	0.4		1.9		1975
	1.3	0.1	0.2	0.20	5.2	0.2			1979/80
	1.7	0.1	0.5	0.22	6.9		8.8		1983
	1.8	0.2	0.7	0.23	6.8		10.4		1985
	2.2	0.3	0.8	0.12	7.6	0.2	9.4		1987
	3.0	0.5	0.8	0.51	11.1	0.2	8.2		1989/90
	4.9	0.9	0.8	1.18	21.6	0.4	9.6		1993
	100.0	100.0	100.0	100.00	100.0		100.0		1975
	100.0	100.0	100.0	100.00	100.0	100.0			1979/80
	100.0	100.0	100.0	100.00	100.0		100.0		1983
	100.0	100.0	100.0	100.00	100.0		100.0		1985
	100.0	100.0	100.0	100.00	100.0	100.0	100.0		1987
	100.0	100.0	100.0	100.00	100.0	100.0	100.0		1989/90
	100.0	100.0	100.0	100.00	100.0	100.0	100.0		1993

For the 1993 survey the classification is as follows : (1) From 4 to less than 8 ESU ; (2) from 8 to less than 16 ESU

III. LES TERRES ARABLES

A. L'importance des terres arables

1966/67 à 1993



(Données en 1000)

		EUR 12	EUR 10	B	DK	D	GR	ES	
Nombre total d'exploitations	1966/67	:	:	214.8	:	1246.0	991.5	:	
	1970/71	:	:	184.0	146.0	1074.6	1046.3	:	
	1975	:	:	138.1	132.3	907.9	:	:	
	1977	:	6602.8	126.5	127.8	851.6	957.0	:	
	1979/80	:	6820.3	115.1	122.7	849.9	998.9	:	
	1983	:	6515.7	102.6	98.7	767.6	958.7	1818.2	
	1985	:	6359.3	97.8	92.4	740.5	951.6	:	
	1987	8644.3	6217.2	92.6	86.9	705.1	953.3	1791.7	
	1989/90	7992.9	5800.5	85.0	81.3	653.6	850.1	1593.6	
1993	7264.0	5391.0	76.3	73.8	606.1	819.2	1383.9		
SAU totale (en ha)	1966/67	:	:	1593.1	:	12678.2	:	:	
	1970/71	:	:	1540.3	2965.5	12651.1	3565.1	:	
	1975	:	:	1467.5	2966.0	12398.6	:	:	
	1977	:	90193.8	1448.7	2927.5	12214.5	3372.6	:	
	1979/80	:	89553.0	1421.0	2920.3	12212.3	3549.8	:	
	1983	:	88744.8	1392.8	2846.5	11922.6	3907.7	23506.0	
	1985	:	88281.3	1381.2	2834.6	11884.0	4116.3	:	
	1987	115401.0	87273.2	1370.3	2798.3	11842.9	3842.4	24796.5	
	1989/90	119581.0	91043.9	1344.5	2779.1	17048.1	3661.2	24531.1	
1993	118953.5	90289.9	1344.5	2739.1	17022.1	3538.7	24713.7		
Total AA (in ha)	1966/67	:	:	166.1	:	1127.9	807.6	:	
	1970/71	:	:	138.8	142.0	956.2	805.9	:	
	1975	:	:	105.4	129.6	806.8	:	:	
	1977	:	5152.1	98.4	122.7	756.6	723.3	:	
	1979/80	:	5014.8	89.3	117.7	731.1	774.6	:	
	1983	:	4659.4	78.5	96.5	651.8	669.7	1316.4	
	1985	:	4449.1	75.0	90.2	620.9	642.1	:	
	1987	5988.8	4261.5	71.4	84.7	585.3	641.9	1187.6	
	1989/90	5296.9	3831.3	65.2	79.7	518.9	529.4	988.0	
1993	4688.9	3491.5	59.3	71.6	477.2	540.0	797.2		
Nombre d'exploitations ayant des terres arables	1966/67	:	:	806.0	:	7143.5	2326.7	:	
	1970/71	:	:	783.2	2651.4	7310.2	2221.4	:	
	1975	:	:	749.8	2673.1	7266.6	:	:	
	1977	:	47427.6	747.9	2635.0	7207.7	2223.6	:	
	1979/80	:	46661.1	738.4	2644.6	7273.6	2462.2	:	
	1983	:	46549.6	728.6	2598.8	7190.9	2124.8	13786.6	
	1985	:	46777.0	727.6	2602.7	7214.1	2188.8	:	
	1987	63194.6	46940.3	733.4	2577.2	7250.6	2138.7	14126.3	
	1989/90	65004.7	50651.7	755.6	2550.4	11545.9	2014.8	12007.4	
1993	66464.4	51656.9	803.1	2531.2	11644.6	2014.3	12533.7		
Superficie en terres arables	1966/67	:	:	806.0	:	7143.5	2326.7	:	
	1970/71	:	:	783.2	2651.4	7310.2	2221.4	:	
	1975	:	:	749.8	2673.1	7266.6	:	:	
	1977	:	47427.6	747.9	2635.0	7207.7	2223.6	:	
	1979/80	:	46661.1	738.4	2644.6	7273.6	2462.2	:	
	1983	:	46549.6	728.6	2598.8	7190.9	2124.8	13786.6	
	1985	:	46777.0	727.6	2602.7	7214.1	2188.8	:	
	1987	63194.6	46940.3	733.4	2577.2	7250.6	2138.7	14126.3	
	1989/90	65004.7	50651.7	755.6	2550.4	11545.9	2014.8	12007.4	
1993	66464.4	51656.9	803.1	2531.2	11644.6	2014.3	12533.7		
Nombre d'exploitations ayant :									
-des céréales	1966/67	:	:	133.1	:	1064.2	:	:	
	1970/71	:	:	104.4	136.8	896.1	:	:	
	1975	:	:	77.2	123.8	757.8	:	:	
	1977	:	3920.6	71.8	118.0	712.8	494.8	:	
	1979/80	:	3768.1	65.0	112.7	681.3	518.6	:	
	1983	:	3449.1	54.2	91.2	601.6	449.6	863.5	
	1985	:	3235.5	48.7	85.7	568.6	428.4	:	
	1987	4322.1	3097.8	47.1	79.9	532.9	430.4	821.5	
	1989/90	3700.0	2710.0	41.6	74.8	453.5	351.9	632.6	
1993	3116.6	2376.1	35.7	66.4	411.6	348.1	468.4		
-cereals	1966/67	:	:	133.1	:	1064.2	:	:	
	1970/71	:	:	104.4	136.8	896.1	:	:	
	1975	:	:	77.2	123.8	757.8	:	:	
	1977	:	3920.6	71.8	118.0	712.8	494.8	:	
	1979/80	:	3768.1	65.0	112.7	681.3	518.6	:	
	1983	:	3449.1	54.2	91.2	601.6	449.6	863.5	
	1985	:	3235.5	48.7	85.7	568.6	428.4	:	
	1987	4322.1	3097.8	47.1	79.9	532.9	430.4	821.5	
	1989/90	3700.0	2710.0	41.6	74.8	453.5	351.9	632.6	
1993	3116.6	2376.1	35.7	66.4	411.6	348.1	468.4		
-blé	1970/71	:	:	60.2	20.9	659.8	:	:	
	1975	:	:	47.2	14.7	555.7	:	:	
	1977	:	2827.0	45.6	14.2	531.3	399.2	:	
	1979/80	:	2602.8	42.9	12.3	503.2	415.1	:	
	1983	:	2415.9	38.3	23.6	443.6	332.3	342.9	
	1985	:	2232.8	34.3	36.1	413.9	299.3	:	
	1987	2605.3	2229.6	33.0	37.7	386.6	311.1	303.7	
	1989/90	2222.2	1923.0	31.1	40.9	318.0	268.2	241.3	
	1993	1860.8	1638.1	26.6	44.9	282.6	257.0	185.5	
-wheat	1970/71	:	:	60.2	20.9	659.8	:	:	
	1975	:	:	47.2	14.7	555.7	:	:	
	1977	:	2827.0	45.6	14.2	531.3	399.2	:	
	1979/80	:	2602.8	42.9	12.3	503.2	415.1	:	
	1983	:	2415.9	38.3	23.6	443.6	332.3	342.9	
	1985	:	2232.8	34.3	36.1	413.9	299.3	:	
	1987	2605.3	2229.6	33.0	37.7	386.6	311.1	303.7	
	1989/90	2222.2	1923.0	31.1	40.9	318.0	268.2	241.3	
	1993	1860.8	1638.1	26.6	44.9	282.6	257.0	185.5	
-du maïs en grain	1970/71	:	:	2.1	-	56.3	:	:	
	1975	:	:	3.8	-	37.6	:	:	
	1977	:	981.5	3.6	-	33.5	105.7	:	
	1979/80	:	1047.4	3.5	-	35.8	127.4	:	
	1983	:	1004.0	2.5	-	37.9	122.0	298.3	
	1985	:	951.0	3.1	-	37.2	131.5	:	
	1987	1530.3	922.8	2.5	-	39.4	153.0	288.2	
	1989/90	1317.4	804.9	2.5	-	45.5	106.7	223.1	
	1993	1130.8	767.8	4.4	-	49.1	115.9	144.0	
-grain maize	1970/71	:	:	2.1	-	56.3	:	:	
	1975	:	:	3.8	-	37.6	:	:	
	1977	:	981.5	3.6	-	33.5	105.7	:	
	1979/80	:	1047.4	3.5	-	35.8	127.4	:	
	1983	:	1004.0	2.5	-	37.9	122.0	298.3	
	1985	:	951.0	3.1	-	37.2	131.5	:	
	1987	1530.3	922.8	2.5	-	39.4	153.0	288.2	
	1989/90	1317.4	804.9	2.5	-	45.5	106.7	223.1	
	1993	1130.8	767.8	4.4	-	49.1	115.9	144.0	

(Data in 1000)

	F	IRL	I	L	NL	P	UK			
	1708.0		2980.5	8.61	247.0			1966/67	Nombre total d'exploitations	
	1587.6		2849.9	7.61	184.6		326.7	1970/71		
	1315.1	228.0	2664.2	6.21	162.6		280.6	1975		
	1249.2	225.0	2634.1	5.75	154.6		271.2	1977		
	1255.3	223.5	2832.4	5.17	148.7	769.4	268.6	1979/80		
	1129.6	221.1	2832.4	4.56	138.5		261.9	1983		
	1056.9	220.2	2801.1	4.41	135.9		258.5	1985		
	981.8	217.0	2784.1	4.19	132.0	635.5	260.1	1987		
	923.6	170.6	2664.6	3.95	124.8	598.7	243.1	1989/90		
	801.3	159.4	2488.4	3.40	119.7	489.0	243.5	1993		
	30115.2		17928.3	133.95	2232.5			1966/67	SAU totale (en ha)	
	29940.0		17178.8	135.14	2142.6		17710.5	1970/71		
	29463.6	5076.6	16485.5	136.07	2086.3		16469.0	1975		
	29305.8	5067.8	16517.5	132.36	2060.3		17146.7	1977		
	29277.7	5048.5	15857.8	130.06	2037.1	3314.0	17098.4	1979/80		
	28759.6	5036.6	15857.8	127.42	2010.2		16883.6	1983		
	28486.8	4995.6	15600.7	126.09	2026.2		16829.8	1985		
	28058.0	4915.4	15544.6	126.56	2023.7	3331.0	16751.1	1987		
	28186.4	4441.8	14946.7	126.66	2011.3	4005.6	16498.7	1989/90		
	28107.2	4277.6	14736.1	127.21	2014.8	3949.9	16382.7	1993		
	1425.5		2273.6	7.96	168.1			1966/67	Nombre d'exploitations ayant des terres arables	
	1285.0		2149.2	6.63	121.3		214.6	1970/71		
	1069.9	161.9	1981.8	5.48	99.6		199.0	1975		
	1031.0	160.9	1970.9	4.84	96.5		187.0	1977		
	992.1	144.9	1893.1	4.24	90.3	737.8	177.5	1979/80		
	891.8	121.4	1893.1	3.74	85.2		167.7	1983		
	837.5	117.0	1812.8	3.51	85.0		164.1	1985		
	773.9	103.7	1753.1	3.31	86.0	539.8	158.3	1987		
	692.9	59.2	1653.1	3.10	81.3	477.6	148.6	1989/90		
	585.2	73.6	1462.4	2.56	78.3	400.2	141.4	1993		
	16326.5		9317.6	67.33	877.1			1966/67	Superficie en terres arables	
	16014.4		8715.9	64.23	817.6		7129.6	1970/71		
	16710.3	971.6	8638.0	61.12	804.4		6999.6	1975		
	17056.7	986.6	8752.7	58.87	829.6		6928.9	1977		
	16508.0	1085.3	8398.6	57.14	828.4	2636.3	6664.9	1979/80		
	16650.0	1041.1	8398.6	55.13	835.9		6915.8	1983		
	16776.7	1030.5	8320.7	54.31	862.8		6998.8	1985		
	17006.0	941.3	8400.9	55.55	895.1	2128.0	6941.6	1987		
	17409.8	598.4	8073.3	55.98	907.8	2345.7	6739.8	1989/90		
	18056.2	806.7	8063.8	57.50	928.5	2273.8	6751.1	1993		
									Number of holdings with :	
	1190.5		1911.3	7.40	109.5			1966/67	-des céréales	
	1052.0		1621.8	6.15	73.2		140.8	1970/71		
	875.6	99.2	1474.6	5.10	39.6		127.4	1975		
	828.2	89.3	1451.9	4.46	34.7		114.6	1977		
	793.0	73.5	1382.5	3.91	28.8	521.4	108.8	1979/80		
	696.6	52.3	1382.5	3.31	21.9		95.9	1983		
	669.3	50.1	1267.1	3.17	19.6		94.8	1985		
	625.2	39.2	1229.7	3.02	20.3	402.8	90.2	1987		
	557.0	23.2	1104.2	2.79	20.0	357.4	81.2	1989/90		
	473.7	19.9	925.0	2.25	18.9	272.1	74.6	1993		
	762.2		1411.3	4.38	24.5		48.7	1970/71	-blé	
	596.5	8.3	1215.0	3.28	17.1		43.3	1975		
	598.0	7.5	1172.5	2.94	16.9		38.9	1977		
	564.6	5.7	997.8	2.67	16.8	104.4	41.7	1979/80		
	514.1	5.9	997.8	1.97	15.3		43.0	1983		
	489.4	6.0	892.3	1.92	13.4		46.2	1985		
	485.6	4.0	909.4	2.00	12.9	72.1	47.2	1987		
	441.4	4.6	755.6	1.85	14.4	57.9	47.0	1989/90		
	345.1	4.3	619.2	1.48	12.2	37.3	44.7	1993		
	352.1		659.4		0.4		0.1	1970/71		-du maïs en grain
	328.8		575.8		0.5		0.1	1975		
	296.4		541.9		0.3		0.1	1977		
	300.4		580.1		0.2	410.5		1979/80		
	261.4		580.1		0.1			1983		
	258.9		520.2		0.1			1985		
	247.4		480.5			319.3		1987		
	190.2		460.2			289.4		1989/90		
	201.2		395.2		2.0	219.0		1993		

(Données en 1000)

		EUR 12	EUR 10	B	DK	D	GR	ES
Nombre d'exploitations ayant :								
	1970/71	:	:	95.4	24.0	758.8	:	:
	1975	:	:	64.4	16.7	567.9	:	:
-des pommes de terre	1977	:	1984.7	63.5	17.8	529.8	97.2	:
	1979/80	:	:	49.7	12.7	435.0	:	:
	1983	:	1225.4	37.1	8.5	329.7	84.1	304.7
-potatoes	1985	:	1013.0	35.2	7.5	290.1	59.6	:
	1987	1477.2	851.4	30.3	6.1	240.3	64.2	240.4
	1989/90	1242.0	619.4	24.5	5.3	174.0	53.6	303.1
	1993	970.5	491.1	19.0	4.8	153.9	68.7	219.6
	1975	:	:	26.7	14.9	93.6	:	:
	1977	:	370.8	21.7	13.6	85.9	36.8	:
-des betteraves sucrières	1979/80	:	:	22.3	12.4	80.4	:	:
	1983	:	293.9	19.8	10.5	71.7	26.2	55.7
-sugar beet	1985	:	279.2	19.8	9.8	69.4	23.5	:
	1987	322.2	273.8	19.1	9.4	67.0	16.9	47.3
	1989/90	288.7	253.0	17.9	9.0	61.0	21.2	35.2
	1993	268.5	238.0	16.5	8.4	57.0	23.6	29.8
	1970/71	:	:	80.0	89.8	621.9	:	:
	1975	:	:	54.8	66.7	457.8	:	:
-des plantes sarclées fourragères	1977	:	1140.8	47.7	58.4	410.2	1.0	:
	1979/80	:	:	38.4	46.9	336.8	:	:
	1983	:	666.3	29.2	36.6	245.4	0.3	66.5
	1985	:	556.9	27.5	32.4	207.9	1.0	:
-forage roots and tubers	1987	505.0	446.7	24.1	26.8	170.6	0.2	50.2
	1989/90	331.3	276.6	18.6	23.4	96.4	0.6	35.2
	1993	251.9	198.0	14.6	15.3	72.5	0.6	37.2
	1966/67	:	:	54.2	:	572.1	:	:
	1970/71	:	:	52.8	97.8	490.0	:	:
	1975	:	:	45.5	77.5	405.8	:	:
-des plantes fourragères	1977	:	2608.9	47.0	67.1	381.4	302.8	:
	1979/80	:	:	44.4	60.4	357.7	:	:
	1983	:	2104.9	42.9	45.3	331.6	225.7	238.2
-forage plants	1985	:	1988.0	43.1	40.3	321.0	223.8	:
	1987	2268.6	1896.5	41.5	35.8	299.7	238.0	247.6
	1989/90	1868.6	1534.3	40.1	33.5	251.2	137.8	183.3
	1993	1745.5	1436.7	38.9	31.1	228.4	142.5	167.9
Superficie en :								
	1966/67	:	:	502.9	:	4782.8	:	:
	1970/71	:	:	460.9	1743.0	5130.9	:	:
	1975	:	:	398.3	1740.6	5156.1	:	:
-céréales	1977	:	27299.7	404.0	1821.3	5103.3	1334.1	:
	1979/80	:	28458.1	395.2	1850.2	5223.2	1594.5	:
	1983	:	27151.9	371.6	1697.9	5020.3	1302.0	8163.5
-cereals	1985	:	26936.4	339.6	1600.6	4869.3	1339.7	:
	1987	35427.8	25929.2	349.6	1499.0	4688.3	1293.3	8588.1
	1989/90	35527.8	27323.3	331.5	1563.0	6553.5	1304.6	7342.3
	1993	32165.5	25162.0	309.2	1437.9	6207.3	1166.1	6320.3
	1966/67	:	:	216.0	:	1352.6	:	:
	1970/71	:	:	180.6	114.7	1499.7	:	:
	1975	:	:	180.3	102.7	1519.1	:	:
-blé	1977	:	11322.0	184.5	116.0	1547.7	926.6	:
	1979/80	:	11910.5	189.3	114.3	1623.3	1099.0	:
	1983	:	12659.7	196.0	241.8	1644.2	843.9	2679.1
-wheat	1985	:	12588.7	187.0	338.5	1618.4	819.1	:
	1987	15592.6	12875.2	193.1	397.5	1672.0	792.8	2427.8
	1989/90	16432.4	13909.2	211.1	444.3	2450.9	871.9	2214.3
	1993	14811.3	12597.9	201.8	619.4	2388.1	770.8	2006.1
	1970/71	:	:	2.0	-	114.0	:	:
	1975	:	:	6.4	-	92.8	:	:
-mais en grain	1977	:	2577.5	5.6	-	96.6	71.1	:
	1979/80	:	3243.3	6.0	-	115.2	139.0	:
	1983	:	3101.5	5.2	-	169.5	150.0	340.1
-grain maize	1985	:	3239.2	7.0	-	180.8	178.6	:
	1987	3680.6	2984.4	6.0	-	196.9	232.1	467.8
	1989/90	3468.3	2875.5	7.3	-	282.7	185.5	389.1
	1993	3746.6	3345.1	18.1	-	331.1	186.6	225.3

(Data in 1000)

	F	IRL	I	L	NL	P	UK	
								Number of holdings with :
	895 0		485 3	4 78	76 2		82 9	1970/71
	637 0	121 9	444 0	3 29	43 9		59 0	1975
	601 4	123 4	441 2	3 19	44 3		62 9	1977
	447 6	97 6	289 2	2 30	34 3	609 9	50 8	1979/80
	334 1	72 4	289 2	1 66	28 0		40 6	1983
	278 1	65 7	208 9	1 65	27 7		38 5	1985
	208 3	51 8	189 9	1 39	25 0	385 5	34 1	1987
	77 3	12 4	221 9	1 14	21 8	319 5	27 6	1989/90
	51 2	13 9	138 6	0 74	18 8	259 9	21 6	1993
	54 9	11 3	116 9	0 00	30 2		17 1	1975
	52 4	10 3	109 8	0 02	25 8		14 5	1977
	49 3	7 4	79 5	0 02	22 7		14 0	1979/80
	46 6	7 2	79 5	0 01	20 6		11 8	1983
	44 6	6 2	73 7	0 03	20 7		11 5	1985
	43 0	5 3	80 2	0 02	21 6	1 1	11 1	1987
	38 3	4 0	69 5	0 01	21 0	0 5	11 2	1989/90
	35 2	4 0	63 0	0 01	19 8	0 8	10 5	1993
	773 1			2 81	29 7		58 2	1970/71
	528 7	51 0	56 0	1 38	10 6		52 5	1975
	464 6	54 1	51 4	1 10	7 9		44 4	1977
	370 7	44 4	29 9	0 65	5 3		36 7	1979/80
	263 8	27 5	29 9	0 32	4 6		28 7	1983
	216 3	23 0	15 0	0 37	4 4		29 0	1985
	163 8	20 1	11 4	0 34	3 6	8 1	25 7	1987
	96 0	9 3	9 5	0 28	3 6	19 5	19 0	1989/90
	61 7	8 8	6 5	0 22	2 7	16 8	15 1	1993
	1060 4		1131 3	5 00	31 1			1966/67
	891 8		950 8	4 07	24 1		145 4	1970/71
	729 6	91 4	843 8	3 32	42 6		147 8	1975
	717 7	88 8	819 8	3 12	45 9		134 3	1977
	630 3	77 9	651 0	2 68	46 2	366 8	120 3	1979/80
	571 0	74 3	651 0	2 30	46 5		114 3	1983
	517 0	73 5	607 1	2 33	47 9		112 0	1985
	464 9	64 3	594 0	2 28	48 9	124 6	107 0	1987
	398 1	32 2	491 4	2 09	46 0	151 0	101 9	1989/90
	329 6	52 3	465 0	1 85	45 8	140 9	95 2	1993
								Area under :
	8999 4		5054 5	47 30	450 8			1966/67
	9200 9		4825 8	45 34	359 6		3716 5	1970/71
	9460 4	323 6	4673 6	43 02	244 3		3721 1	1975
	9491 4	360 8	4804 1	39 87	235 3		3705 5	1977
	9654 4	414 3	5177 6	39 54	237 9	906 3	3871 3	1979/80
	9042 5	348 1	5177 6	30 98	206 3		3954 6	1983
	9310 8	340 2	4908 1	34 22	183 6		4010 3	1985
	8885 6	296 6	4775 3	33 71	176 3	910 5	3931 5	1987
	8880 8	301 5	4468 6	34 32	182 2	862 4	3703 5	1989/90
	8448 3	274 2	4063 3	29 52	183 4	683 2	3042 9	1993
	3763 4		3777 9	16 79	141 8			1966/67
	3669 5		3650 7	11 46	141 5		1010 1	1970/71
	3821 8	41 6	3292 9	8 83	105 9		1046 0	1975
	4032 8	46 0	3257 5	8 23	125 4		1076 2	1977
	4130 3	52 3	3181 7	8 92	140 7	311 4	1370 7	1979/80
	4649 4	55 4	3181 7	6 19	148 3		1692 8	1983
	4594 6	71 2	2925 5	6 36	128 1		1899 9	1985
	4713 8	47 8	2942 2	7 50	110 9	289 6	1991 7	1987
	5043 5	85 7	2610 5	8 45	132 9	309 0	2049 9	1989/90
	4434 0	77 4	2205 3	8 37	118 0	207 4	1774 6	1993
	1441 5	-	682 8	-	1 0		0 4	1970/71
	1831 9	-	753 5	-	1 3		1 1	1975
	1550 1	-	852 5	-	0 7		0 9	1977
	1845 6	-	1136 9	-	0 6	177 4	-	1979/80
	1639 6	-	1136 9	-	0 3		-	1983
	1804 1	-	1068 3	-	0 4		-	1985
	1644 8	-	904 6	-	-	228 4	-	1987
	1524 2	-	875 8	-	-	203 7	-	1989/90
	1862 0	-	936 5	-	10 8	176 2	-	1993

(Données en 1000)

		EUR 12	EUR 10	B	DK	D	GR	ES
Superficie en :								
	1966/67	:	:	52.2	:	682.4	:	:
	1970/71	:	:	46.8	37.8	490.2	:	:
-pommes de terre	1975	:	:	36.1	32.2	363.0	:	:
	1977	:	1294.5	41.1	37.9	347.5	46.6	:
	1979/80	:	:	36.4	31.7	273.1	:	:
	1983	:	946.9	34.7	30.5	221.7	29.5	145.9
-potatoes	1985	:	964.9	41.3	30.4	217.5	42.1	:
	1987	1141.1	911.5	45.0	29.6	203.9	35.3	112.2
	1989/90	1225.4	1019.7	48.8	33.0	340.5	20.9	109.4
	1993	1158.0	993.6	49.2	46.5	310.7	21.5	86.4
	1966/67	:	:	68.4	:	295.2	:	:
	1970/71	:	:	89.4	47.3	313.8	:	:
-betteraves sucrières	1975	:	:	118.9	93.1	418.5	:	:
	1977	:	1838.6	93.2	85.0	417.9	39.2	:
	1979/80	:	:	115.0	77.9	392.9	:	:
	1983	:	1708.5	108.6	72.4	389.9	36.2	231.0
-sugar beet	1985	:	1739.3	117.4	72.8	402.8	36.0	:
	1987	1848.8	1655.5	105.8	67.1	373.8	27.2	192.7
	1989/90	2020.6	1867.9	107.2	66.7	553.7	33.6	152.5
	1993	1982.7	1794.0	98.4	66.4	519.7	38.2	188.2
	1966/67	:	:	38.1	:	415.6	:	:
	1970/71	:	:	33.5	204.9	329.9	:	:
	1975	:	:	27.0	180.6	248.8	:	:
-plantes sarclées fourragères	1977	:	1046.2	23.0	167.5	217.3	1.1	:
	1979/80	:	:	18.5	136.9	177.6	:	:
	1983	:	672.9	15.6	131.0	124.9	0.1	23.7
-forage roots and tubers	1985	:	585.9	15.2	124.8	106.7	1.0	:
	1987	523.1	500.5	14.2	113.1	90.6	0.2	19.8
	1989/90	395.2	377.1	11.9	107.2	59.4	0.9	11.8
	1993	283.7	261.5	10.8	71.0	40.3	0.4	14.6
	1966/67	:	:	82.2	:	749.8	:	:
	1970/71	:	:	104.2	500.7	811.7	:	:
	1975	:	:	114.1	462.7	854.3	:	:
-plantes fourragères	1977	:	12155.9	133.9	417.5	904.1	238.2	:
	1979/80	:	:	133.9	416.3	969.2	:	:
	1983	:	11420.2	146.2	400.4	1106.1	189.4	607.2
-forage plants	1985	:	11316.5	159.4	356.6	1218.9	197.0	:
	1987	12091.2	11076.4	160.1	327.1	1215.0	216.4	725.2
	1989/90	12040.1	11112.5	194.4	327.5	2015.0	146.4	573.6
	1993	12658.3	11450.9	254.7	357.6	1848.3	158.7	798.8

(Data in 1000)

	F	IRL	I	L	NL	P	UK	
								Area under :
	407.7		180.4	3.38	129.9			1966/67
	311.0		100.1	2.46	157.1		270.6	1970/71
	225.0	40.7	114.1	1.42	151.2		202.0	1975
	242.4	45.2	132.4	1.69	170.3		229.4	1977
	204.2	35.3	70.9	1.13	166.3	135.1	201.8	1979/80
	173.0	28.7	70.9	0.94	163.5		193.5	1983
	180.4	29.3	63.6	0.84	169.0		190.5	1985
	158.2	27.2	66.2	0.81	168.3	117.3	177.0	1987
	147.2	20.5	60.8	0.77	178.8	96.4	168.6	1989/90
	148.5	16.9	57.8	0.83	175.9	77.9	165.9	1993
	312.1		309.2	0.02	91.7			1966/67
	399.7		234.2	0.00	103.9		187.6	1970/71
	593.4	34.0	260.3	0.00	136.5		206.9	1975
	573.7	36.0	261.5	0.00	129.7		202.4	1977
	536.1	32.3	252.6	0.01	123.6		213.7	1979/80
	491.1	36.1	252.6	0.00	122.8		198.8	1983
	487.8	31.0	256.0	0.01	130.5		205.0	1985
	445.6	34.9	271.5	0.01	127.7	0.6	202.0	1987
	487.9	33.3	257.9	0.01	126.6	0.3	201.0	1989/90
	454.6	30.3	269.5	0.01	116.7	0.5	200.2	1993
	806.8		30.8	1.44	16.7			1966/67
	671.3			0.79	9.5		174.1	1970/71
	464.2	31.8	59.0	0.36	3.6		180.5	1975
	397.7	29.2	47.8	0.29	2.8		159.5	1977
	325.0	24.5	39.9	0.18	1.8		133.7	1979/80
	229.0	19.6	39.9	0.10	2.2		110.5	1983
	181.3	20.1	22.6	0.18	2.5		111.5	1985
	142.0	19.0	20.9	0.23	1.9	2.8	98.4	1987
	84.4	17.5	21.6	0.22	3.1	6.2	71.0	1989/90
	59.2	15.3	7.3	0.24	2.2	7.6	54.8	1993
	4678.1		2606.8	13.36	57.1			1966/67
	4309.8		2383.7	13.53	60.7		2356.3	1970/71
	4883.0	530.7	2366.4	15.25	126.4		2233.3	1975
	5238.1	506.3	2345.4	16.28	154.7		2201.4	1977
	4719.7	570.8	1990.7	15.49	171.3	432.4	1959.8	1979/80
	4898.2	502.2	1990.7	15.86	197.4		1873.7	1983
	4569.6	599.2	2061.4	17.99	217.5		1818.9	1985
	4531.2	554.5	2101.0	19.26	235.9	289.6	1715.9	1987
	4513.9	209.9	1804.0	18.53	243.2	354.0	1639.8	1989/90
	4492.5	434.4	1989.6	22.34	269.4	408.7	1623.4	1993

III. LES TERRES ARABLES

B. Répartition des exploitations selon leur superficie
en certaines cultures sélectionnées

1966/67 à 1993

CEREALES



(Données en 1000)

		EUR 12	EUR 10	B	DK	D	GR	ES
Moins de 1 ha	1970/71	:	:	27.9	1.6	164.3	:	:
	1975	:	:	17.3	1.4	113.7	:	:
	1977	:	:	15.5	1.4	98.9	:	:
	1979/80	:	941.6	12.7	1.2	90.3	174.0	:
	1983	:	864.1	9.4	0.2	68.4	152.8	298.7
	1985	:	749.5	8.2	0.2	61.2	141.2	:
	1987	1184.9	675.4	7.2	0.2	54.1	144.2	243.3
	1989/90	1028.5	601.3	5.5	0.1	44.4	99.7	192.4
	1993	763.8	479.6	3.8	0.2	38.8	116.5	119.8
Less than 1 ha	1970/71	:	:	48.2	33.7	405.9	:	:
	1975	:	:	34.9	27.4	328.2	:	:
	1977	:	:	31.6	23.4	308.4	:	:
	1979/80	:	1577.0	28.4	20.5	284.9	264.6	:
	1983	:	1432.5	23.4	10.5	245.6	228.9	293.0
	1985	:	1337.6	21.4	9.3	231.1	213.5	:
	1987	1706.0	1305.1	20.3	8.8	212.7	217.6	288.1
	1989/90	1369.5	1062.5	17.8	7.0	166.1	177.1	206.2
	1993	1156.8	916.9	14.5	5.5	140.3	165.9	151.1
De 1 à moins de 5 ha	1970/71	:	:	25.3	79.4	288.4	:	:
	1975	:	:	22.2	71.0	269.5	:	:
	1977	:	:	21.3	66.5	257.1	:	:
	1979/80	:	933.4	20.4	62.5	252.8	72.1	:
	1983	:	841.8	17.5	53.3	232.2	61.3	173.5
	1985	:	833.1	15.5	50.6	221.1	66.6	:
	1987	1006.2	811.6	15.6	46.7	211.8	62.7	176.3
	1989/90	884.8	728.4	14.3	41.6	181.4	68.5	140.2
	1993	801.6	674.9	13.9	36.7	170.3	58.9	112.5
From 1 to less than 5 ha	1970/71	:	:	2.9	21.1	36.0	:	:
	1975	:	:	2.9	22.8	44.4	:	:
	1977	:	:	3.3	25.3	46.3	:	:
	1979/80	:	277.0	3.4	26.9	51.1	7.6	:
	1983	:	271.0	3.7	25.6	52.9	6.3	81.6
	1985	:	275.9	3.5	24.3	52.6	6.9	:
	1987	370.4	269.3	3.8	22.8	51.9	5.8	97.0
	1989/90	358.0	276.0	3.8	24.3	55.7	6.4	77.8
	1993	341.4	266.9	3.4	22.3	55.4	6.7	70.9
De 5 à moins de 20 ha	1970/71	:	:	0.1	1.0	1.5	:	:
	1975	:	:	0.1	1.2	2.0	:	:
	1977	:	:	0.1	1.5	2.1	:	:
	1979/80	:	39.6	0.1	1.6	2.4	0.3	:
	1983	:	39.8	0.2	1.6	2.6	0.3	16.7
	1985	:	39.7	0.2	1.4	2.5	0.3	:
	1987	54.8	36.5	0.2	1.4	2.4	0.3	16.8
	1989/90	59.2	41.8	0.2	1.7	5.9	0.3	15.9
	1993	53.0	37.8	0.1	1.7	6.7	0.2	14.1
From 5 to less than 20 ha	1970/71	:	:	104.4	136.8	896.1	:	:
	1975	:	:	77.4	123.8	757.8	:	:
	1977	:	:	71.8	118.1	712.8	:	:
	1979/80	:	3768.5	65.0	112.7	681.5	518.6	:
	1983	:	3449.1	54.2	91.2	601.7	449.6	863.5
	1985	:	3235.5	48.7	85.7	568.6	428.4	:
	1987	4322.3	3098.0	47.1	79.9	532.9	430.4	821.5
	1989/90	3700.0	2710.0	41.6	74.8	453.5	351.9	632.6
	1993	3116.6	2376.1	35.7	66.4	411.6	348.1	468.4
80 ha et plus	1970/71	:	:	56.7	93.7	83.4	:	:
	1975	:	:	56.0	93.6	83.5	:	:
	1977	:	:	56.8	92.4	83.7	:	:
	1979/80	:	55.3	56.5	91.9	80.2	51.9	:
	1983	:	52.9	52.8	92.4	78.4	46.9	47.5
	1985	:	50.9	49.8	92.7	76.8	45.0	:
	1987	50.0	49.8	50.8	91.9	75.6	45.1	45.9
	1989/90	46.3	46.7	48.9	92.1	69.4	41.4	39.7
	1993	42.9	44.1	46.8	89.9	67.9	42.5	33.8
80 ha and over	1970/71	:	:	56.7	93.7	83.4	:	:
	1975	:	:	56.0	93.6	83.5	:	:
	1977	:	:	56.8	92.4	83.7	:	:
	1979/80	:	55.3	56.5	91.9	80.2	51.9	:
	1983	:	52.9	52.8	92.4	78.4	46.9	47.5
	1985	:	50.9	49.8	92.7	76.8	45.0	:
	1987	50.0	49.8	50.8	91.9	75.6	45.1	45.9
	1989/90	46.3	46.7	48.9	92.1	69.4	41.4	39.7
	1993	42.9	44.1	46.8	89.9	67.9	42.5	33.8
Total avec céréales	1970/71	:	:	104.4	136.8	896.1	:	:
	1975	:	:	77.4	123.8	757.8	:	:
	1977	:	:	71.8	118.1	712.8	:	:
	1979/80	:	3768.5	65.0	112.7	681.5	518.6	:
	1983	:	3449.1	54.2	91.2	601.7	449.6	863.5
	1985	:	3235.5	48.7	85.7	568.6	428.4	:
	1987	4322.3	3098.0	47.1	79.9	532.9	430.4	821.5
	1989/90	3700.0	2710.0	41.6	74.8	453.5	351.9	632.6
	1993	3116.6	2376.1	35.7	66.4	411.6	348.1	468.4
Total with cereals	1970/71	:	:	56.7	93.7	83.4	:	:
	1975	:	:	56.0	93.6	83.5	:	:
	1977	:	:	56.8	92.4	83.7	:	:
	1979/80	:	55.3	56.5	91.9	80.2	51.9	:
	1983	:	52.9	52.8	92.4	78.4	46.9	47.5
	1985	:	50.9	49.8	92.7	76.8	45.0	:
	1987	50.0	49.8	50.8	91.9	75.6	45.1	45.9
	1989/90	46.3	46.7	48.9	92.1	69.4	41.4	39.7
	1993	42.9	44.1	46.8	89.9	67.9	42.5	33.8
Proportion d'exploitat. ayant des céréales (en %)	1970/71	:	:	56.7	93.7	83.4	:	:
	1975	:	:	56.0	93.6	83.5	:	:
	1977	:	:	56.8	92.4	83.7	:	:
	1979/80	:	55.3	56.5	91.9	80.2	51.9	:
	1983	:	52.9	52.8	92.4	78.4	46.9	47.5
	1985	:	50.9	49.8	92.7	76.8	45.0	:
	1987	50.0	49.8	50.8	91.9	75.6	45.1	45.9
	1989/90	46.3	46.7	48.9	92.1	69.4	41.4	39.7
	1993	42.9	44.1	46.8	89.9	67.9	42.5	33.8
Proportion of holding with cereals (in %)	1970/71	:	:	56.7	93.7	83.4	:	:
	1975	:	:	56.0	93.6	83.5	:	:
	1977	:	:	56.8	92.4	83.7	:	:
	1979/80	:	55.3	56.5	91.9	80.2	51.9	:
	1983	:	52.9	52.8	92.4	78.4	46.9	47.5
	1985	:	50.9	49.8	92.7	76.8	45.0	:
	1987	50.0	49.8	50.8	91.9	75.6	45.1	45.9
	1989/90	46.3	46.7	48.9	92.1	69.4	41.4	39.7
	1993	42.9	44.1	46.8	89.9	67.9	42.5	33.8

(Data in 1000)

	F	IRL	I	L	NL	P	UK		
	170.1		632.7	0.63	14.4		10.3	1970/71	Moins de 1 ha Less than 1 ha
	118.3	51.1	537.7	0.35	6.4		7.4	1975	
	103.3	42.2	489.1	0.30	5.0		5.3	1977	
	87.4	29.2	539.4	0.22	2.9	397.0	4.3	1979/80	
	71.3	18.1	539.4	0.15	1.7		2.6	1983	
	59.9	15.6	459.5	0.14	1.4		2.2	1985	
	50.5	10.9	405.1	0.11	1.4	266.2	1.9	1987	
	37.0	3.1	409.1	0.10	1.0	234.7	1.4	1989/90	
	27.0	1.8	289.6	0.06	0.9	164.5	1.0	1993	
	432.9		777.7	1.90	39.1		40.4	1970/71	De 1 à moins de 5 ha From 1 to less than 5 ha
	336.9	32.2	732.5	1.41	19.6		33.6	1975	
	315.9	29.4	753.5	1.13	16.7		28.3	1977	
	297.9	25.0	617.2	0.85	12.7	105.9	24.9	1979/80	
	259.4	18.6	617.2	0.90	8.7		19.3	1983	
	233.2	19.1	583.1	0.65	8.0		18.2	1985	
	205.5	14.7	600.2	0.63	8.7	112.8	16.1	1987	
	172.2	8.6	492.3	0.50	8.1	100.7	12.8	1989/90	
	126.3	6.9	439.4	0.38	6.9	88.7	10.9	1993	
	342.4		181.9	3.43	16.9		44.6	1970/71	De 5 à moins de 20 ha From 5 to less than 20 ha
	300.0	13.2	173.1	3.08	11.5		41.2	1975	
	285.7	14.2	175.8	2.77	10.9		37.1	1977	
	279.2	14.5	183.7	2.47	10.8	13.8	34.9	1979/80	
	241.7	11.4	183.7	2.00	9.2		29.5	1983	
	245.3	11.3	183.3	2.02	8.2		29.2	1985	
	239.4	10.1	187.7	1.88	8.4	18.2	27.3	1987	
	215.6	7.5	164.5	1.70	8.9	16.2	24.5	1989/90	
	191.5	7.7	161.2	1.39	9.1	14.2	24.2	1993	
	95.1		26.5	0.19	2.7		33.8	1970/71	De 20 à moins de 80 ha From 20 to less than 80
	106.0	2.5	27.9	0.26	2.1		32.9	1975	
	107.9	3.2	30.3	0.27	2.1		31.5	1977	
	112.2	4.4	37.2	0.37	2.4	3.3	31.4	1979/80	
	108.7	3.8	37.2	0.25	2.2		30.3	1983	
	114.8	3.7	37.0	0.37	1.9		30.8	1985	
	116.2	3.3	32.9	0.39	1.8	4.2	30.6	1987	
	116.7	3.4	34.4	0.49	2.0	4.2	28.9	1989/90	
	114.3	3.0	31.6	0.43	1.9	3.6	28.0	1993	
	11.4		3.1	0.00	0.1		11.6	1970/71	80 ha et plus 80 ha and over
	14.4	0.2	3.3	0.00	0.0		12.2	1975	
	15.4	0.2	3.2	0.00	0.0		12.4	1977	
	16.3	0.4	5.0	0.00	0.1	1.4	13.4	1979/80	
	15.5	0.3	5.0	0.00	0.1		14.2	1983	
	16.1	0.4	4.2	0.00	0.1		14.5	1985	
	13.8	0.3	3.9	0.00	0.1	1.5	14.3	1987	
	15.6	0.5	4.0		0.1	1.6	13.6	1989/90	
	14.7	0.5	3.2		0.1	1.1	10.6	1993	
	1051.9		1621.9	6.15	73.2		140.7	1970/71	Total avec céréales Total with cereals
	875.6	99.2	1474.5	5.10	39.6		127.3	1975	
	828.2	89.2	1451.9	4.47	34.7		114.6	1977	
	793.0	73.5	1382.5	3.91	28.9	521.4	108.9	1979/80	
	696.6	52.2	1382.5	3.31	21.9		95.9	1983	
	659.3	50.1	1267.1	3.17	19.6		94.8	1985	
	625.3	39.2	1229.7	3.02	20.3	402.8	90.2	1987	
	557.0	23.2	1104.2	2.79	20.0	357.4	81.2	1989/90	
	473.7	19.9	925.0	2.25	18.9	272.1	74.6	1993	
	66.3		56.9	80.81	39.7		43.1	1970/71	Proportion d'exploitat. ayant des céréales (en %) Proportion of holding with cereals (in %)
	66.6	43.5	55.3	82.13	24.4		45.4	1975	
	66.3	39.5	55.1	77.74	22.4		42.3	1977	
	63.2	32.9	48.8	75.63	19.4	67.8	40.5	1979/80	
	61.7	23.6	48.8	72.59	15.8		36.6	1983	
	63.3	22.8	45.2	71.88	14.4		36.7	1985	
	63.7	18.1	44.2	71.91	15.4	63.4	34.7	1987	
	60.3	13.6	41.4	70.63	16.1	59.7	33.4	1989/90	
	59.1	12.5	37.2	66.18	15.8	55.6	30.6	1993	

III. LES TERRES ARABLES

B. Répartition des exploitations selon leur superficie
en certaines cultures sélectionnées

1966/67 à 1993

POMMES DE TERRE



(Données en 1000)

		EUR 12	EUR 10	B	DK	D	GR	ES
Moins de 1 ha Less than 1 ha	1970/71	:	:	82.3	16.4	619.9	:	:
	1975	:	:	54.0	10.9	475.6	:	:
	1977	:	:	52.0	10.9	449.5	:	:
	1979/80	:	:	39.5	7.7	377.3	:	:
	1983	:	1083.0	27.6	4.4	288.8	77.2	274.6
	1985	:	866.4	24.4	3.6	253.3	48.2	:
	1987	1290.0	715.2	19.2	2.5	208.0	54.5	214.6
	1989/90	1080.1	499.5	13.6	1.8	142.2	47.4	279.4
	1993	825.2	379.9	8.7	1.0	123.3	62.9	200.3
De 1 à moins de 5 ha From 1 to less than 5 ha	1970/71	:	:	12.2	5.8	130.7	:	:
	1975	:	:	9.5	3.9	83.6	:	:
	1977	:	:	10.3	4.6	70.5	:	:
	1979/80	:	:	8.9	3.1	49.1	:	:
	1983	:	99.8	8.1	2.2	32.0	6.4	26.8
	1985	:	99.8	8.9	2.0	27.0	9.6	:
	1987	138.0	90.2	8.7	1.7	21.9	8.5	23.3
	1989/90	109.0	70.2	8.1	1.6	17.8	5.9	21.0
	1993	93.0	61.5	7.4	1.2	16.5	5.3	16.8
De 5 à moins de 20 ha From 5 to less than 20 ha	1970/71	:	:	0.9	1.8	7.9	:	:
	1975	:	:	0.9	1.7	8.3	:	:
	1977	:	:	1.2	2.0	9.4	:	:
	1979/80	:	:	1.2	1.7	8.3	:	:
	1983	:	36.7	1.4	1.6	8.3	0.5	3.0
	1985	:	40.2	1.9	1.6	9.0	1.8	:
	1987	42.4	39.5	2.3	1.5	9.4	1.2	2.2
	1989/90	43.2	40.3	2.6	1.6	11.2	0.4	2.6
	1993	42.1	39.6	2.7	1.9	11.3	0.5	2.3
20 ha et plus 20 ha and over	1970/71	:	:	-	0.1	0.3	:	:
	1975	:	:	-	0.2	0.3	:	:
	1977	:	:	-	0.3	0.5	:	:
	1979/80	:	:	-	0.3	0.5	:	:
	1983	:	6.1	-	0.3	0.6	-	0.2
	1985	:	6.8	0.1	0.3	0.8	-	:
	1987	6.9	6.6	0.1	0.3	0.9	0.0	0.2
	1989/90	9.7	9.5	0.2	0.4	2.8	-	0.2
	1993	10.2	10.1	0.2	0.6	2.8	-	0.2
Total avec pommes de terre Total with potatoes	1970/71	:	:	95.4	24.1	758.8	:	:
	1975	:	:	64.4	16.7	567.8	:	:
	1977	:	:	63.5	17.8	529.9	:	:
	1979/80	:	:	49.6	12.8	435.2	:	:
	1983	:	1225.7	37.1	8.5	329.7	84.1	304.6
	1985	:	1013.3	35.3	7.5	290.1	59.6	:
	1987	1477.3	851.4	30.3	6.1	240.3	64.2	240.4
	1989/90	1242.0	619.4	24.5	5.3	174.0	53.6	303.1
	1993	970.5	491.1	19.0	4.8	153.9	68.7	219.6
Proportion d'exploitat. ayant des pommes de terre Proportion of holding with potatoes (in %)	1970/71	:	:	51.8	16.5	70.6	:	:
	1975	:	:	46.6	12.6	62.5	:	:
	1977	:	:	50.2	13.9	62.2	:	:
	1979/80	:	:	43.1	10.4	51.2	:	:
	1983	:	18.8	36.2	8.6	43.0	8.8	16.8
	1985	:	15.9	36.1	8.1	39.2	6.3	:
	1987	17.1	13.7	32.7	7.0	34.1	6.7	13.4
	1989/90	15.5	10.7	28.8	6.5	26.6	6.3	19.0
	1993	13.4	9.1	24.9	6.5	25.4	8.4	15.9

(Data in 1000)

	F	IRL	I	L	NL	P	UK		
	842.6		469.9	4.09	49.2		46.3	1970/71	Moins de 1 ha Less than 1 ha
	605.1	118.1	423.7	2.96	23.8		31.9	1975	
	568.4	117.9	414.9	2.72	22.8		31.9	1977	
	419.4	93.9	275.8	1.99	14.8	589.4	24.3	1979/80	
	311.8	69.3	275.8	1.40	10.1		16.6	1983	
	255.5	61.9	193.7	1.43	9.2		15.2	1985	
	187.9	48.3	172.9	1.20	7.3	360.2	13.2	1987	
	58.9	10.1	209.5	0.97	4.9	301.3	10.2	1989/90	
	35.7	12.1	125.8	0.56	3.0	245.0	6.8	1993	
	46.4		15.0	0.67	16.9		22.4	1970/71	De 1 à moins de 5 ha From 1 to less than 5 ha
	25.3	3.4	19.5	0.32	9.9		16.4	1975	
	24.7	4.9	25.5	0.44	10.4		17.7	1977	
	20.4	3.1	12.8	0.28	8.5	20.0	15.5	1979/80	
	14.9	2.6	12.8	0.24	7.2		13.4	1983	
	14.0	3.2	14.6	0.20	7.4		12.9	1985	
	12.6	2.6	16.0	0.17	6.8	24.5	11.2	1987	
	9.7	1.5	11.3	0.14	6.1	17.9	8.1	1989/90	
	6.7	1.2	11.4	0.14	5.5	14.7	6.1	1993	
	5.0		0.4	0.00	9.6		11.7	1970/71	De 5 à moins de 20 ha From 5 to less than 20 ha
	5.6	0.4	0.7	0.00	9.1		8.8	1975	
	7.1	0.6	0.7	0.00	9.8		9.9	1977	
	6.6	0.5	0.6	0.00	9.6	0.6	9.0	1979/80	
	6.1	0.5	0.6	0.02	9.1		8.6	1983	
	7.0	0.6	0.6	0.02	9.3		8.4	1985	
	6.5	0.8	0.9	0.02	9.0	0.7	7.7	1987	
	7.1	0.6	0.9	0.03	8.6	0.3	7.2	1989/90	
	7.2	0.5	1.3	0.04	7.9	0.2	6.4	1993	
	1.1		-	-	0.6		2.4	1970/71	20 ha et plus 20 ha and over
	1.0	0.1	-	-	1.1		1.9	1975	
	1.1	0.1	0.1	0.01	1.4		3.3	1977	
	1.2	0.1	0.1	-	1.5		2.0	1979/80	
	1.3	0.1	0.1	-	1.6		2.1	1983	
	1.6	0.1	0.1	-	1.7		2.1	1985	
	1.3	0.1	0.1	0.00	1.8	0.0	2.0	1987	
	1.6	0.2	0.1	-	2.2	0.0	2.0	1989/90	
	1.7	0.2	0.1	-	2.3	0.0	2.2	1993	
	895.1		485.3	4.76	76.3		82.8	1970/71	Total avec pommes de terre Total with potatoes
	637.0	122.0	443.9	3.28	43.9		59.0	1975	
	601.3	123.5	441.2	3.17	44.4		52.8	1977	
	447.6	97.6	289.3	2.27	34.4	610.0	50.8	1979/80	
	334.1	72.5	289.3	1.66	28.0		40.7	1983	
	278.1	65.8	209.0	1.65	27.6		38.6	1985	
	208.3	51.8	189.9	1.39	25.0	385.5	34.1	1987	
	77.3	12.4	221.9	1.14	21.8	319.5	27.6	1989/90	
	51.2	13.9	138.6	0.74	18.8	259.9	21.6	1993	
	56.4		17.0	62.55	41.3		25.3	1970/71	Proportion d'exploitat. ayant des pommes de terre Proportion of holding with potatoes (in %)
	48.4	53.5	16.7	52.82	27.0		21.0	1975	
	48.1	54.9	16.7	55.13	28.7		23.2	1977	
	35.7	43.7	10.2	43.91	23.1	79.3	18.9	1979/80	
	29.6	32.8	10.2	35.40	20.2		15.5	1983	
	26.3	29.9	7.5	37.41	20.3		14.9	1985	
	21.2	23.9	6.8	33.17	18.9	60.7	13.1	1987	
	8.4	7.3	8.3	28.86	17.5	53.4	11.3	1989/90	
	6.4	8.7	5.6	21.77	15.7	53.1	8.9	1993	

III. LES TERRES ARABLES

B. Répartition des exploitations selon leur superficie
en certaines cultures sélectionnées

1966/67 à 1993

BETTERAVES SUCRIERES



(Données en 1000)

		EUR 12	EUR 10	B	DK	D	GR	ES
Moins de 1 ha Less than 1 ha	1970/71	:	:	8.3	3.1	36.0	:	:
	1975	:	:	4.1	0.7	16.6	:	:
	1977	:	:	3.2	0.5	12.2	:	:
	1979/80	:	:	2.3	0.4	11.4	:	:
	1983	:	48.8	1.6	0.2	7.8	11.5	16.0
	1985	:	34.2	1.3	0.1	7.0	8.5	:
	1987	44.0	32.6	1.4	0.1	6.6	6.0	10.4
	1989/90	34.1	27.1	1.1	0.1	4.0	7.4	6.6
	1993	25.6	21.6	0.9	0.1	3.5	7.5	3.4
De 1 à moins de 2 ha From 1 to less than 2 ha	1970/71	:	:	9.2	3.9	30.9	:	:
	1975	:	:	6.1	2.5	18.3	:	:
	1977	:	:	5.1	2.1	16.0	:	:
	1979/80	:	:	4.6	2.0	14.5	:	:
	1983	:	57.2	3.8	1.5	12.2	9.5	12.7
	1985	:	55.2	3.3	1.3	11.2	9.4	:
	1987	69.8	57.5	3.7	1.4	11.5	6.1	12.3
	1989/90	55.0	46.7	3.1	1.3	8.5	8.0	8.3
	1993	50.0	44.9	2.8	1.2	7.4	9.4	5.0
De 2 à moins de 10 ha From 2 to less than 10 ha	1970/71	:	:	14.0	6.5	43.5	:	:
	1975	:	:	13.9	9.4	49.1	:	:
	1977	:	:	11.5	8.8	47.8	:	:
	1979/80	:	:	12.7	8.0	45.2	:	:
	1983	:	144.2	11.8	6.8	41.9	5.2	22.9
	1985	:	144.1	12.1	6.3	40.7	5.4	:
	1987	160.5	139.7	11.4	6.1	39.2	4.8	20.8
	1989/90	147.3	129.9	10.9	5.7	35.2	5.7	17.4
	1993	140.1	122.8	10.2	5.2	32.3	6.6	17.3
10 ha et plus 10 ha and over	1970/71	:	:	1.2	0.7	5.1	:	:
	1975	:	:	2.6	2.3	9.6	:	:
	1977	:	:	2.0	2.1	9.9	:	:
	1979/80	:	:	2.7	2.0	9.3	:	:
	1983	:	44.0	2.7	2.0	9.8	-	4.1
	1985	:	45.4	3.1	2.0	10.5	0.1	:
	1987	47.9	44.0	2.6	1.9	9.8	0.0	3.9
	1989/90	52.3	49.4	2.8	2.0	13.2	0.1	2.9
	1993	52.9	48.7	2.6	1.9	13.9	0.1	4.2
Total avec betteraves sucrières Total with sugar beet	1970/71	:	:	32.7	14.2	115.5	:	:
	1975	:	:	26.7	14.9	93.6	:	:
	1977	:	:	21.8	13.5	85.9	:	:
	1979/80	:	:	22.3	12.4	80.4	:	:
	1983	:	294.2	19.9	10.5	71.7	26.2	55.7
	1985	:	278.8	19.8	9.7	69.4	23.3	:
	1987	322.2	273.8	19.1	9.4	67.0	16.9	47.4
	1989/90	288.7	253.0	17.9	9.0	61.0	21.2	35.2
	1993	268.5	238.0	16.5	8.4	57.0	23.6	29.8
Proportion d'exploitat. ayant des betteraves sucrières (en %) Proportion of holding with sugar beet (in %)	1970/71	:	:	17.8	9.7	10.7	:	:
	1975	:	:	19.3	11.3	10.3	:	:
	1977	:	:	17.2	10.6	10.1	:	:
	1979/80	:	:	19.4	10.1	9.5	:	:
	1983	:	4.5	19.4	10.6	9.3	2.7	3.1
	1985	:	4.4	20.2	10.5	9.4	2.4	:
	1987	3.7	4.4	20.6	10.8	9.5	1.8	2.6
	1989/90	3.6	4.4	21.1	11.0	9.3	2.5	2.2
	1993	3.7	4.4	21.7	11.4	9.4	2.9	2.2

(Data in 1000)

	F	IRL	I	L	NL	P	UK		
	5.6		71.0	-	7.8		2.0	1970/71	Moins de 1 ha Less than 1 ha
	4.9	2.8	49.7	-	3.6		0.8	1975	
	4.6	1.8	43.1	0.02	2.4		0.5	1977	
	2.7	1.1	23.5	0.02	1.5		0.4	1979/80	
	2.2	0.8	23.5	0.01	1.0		0.2	1983	
	1.4	0.6	14.3	0.02	0.8		0.2	1985	
	1.8	0.3	15.4	0.02	0.8	1.0	0.2	1987	
	0.2	0.1	13.3	0.01	0.7	0.5	0.1	1989/90	
	0.3	0.2	8.3	0.01	0.8	0.6	0.1	1993	
	10.1		34.2	-	9.1		2.3	1970/71	De 1 à moins de 2 ha From 1 to less than 2 ha
	5.7	2.8	31.1	-	6.2		1.4	1975	
	5.2	2.3	30.7	-	4.7		1.0	1977	
	4.6	1.3	21.8	-	3.7		0.8	1979/80	
	3.8	1.3	21.8	-	2.8		0.5	1983	
	4.0	0.9	22.1	-	2.6		0.4	1985	
	3.5	0.5	27.4	0.00	3.1	0.1	0.4	1987	
	2.2	0.2	20.1	-	3.0	0.0	0.4	1989/90	
	2.0	0.3	18.5	-	3.0	0.1	0.3	1993	
	29.0		28.3	-	14.5		10.7	1970/71	De 2 à moins de 10 ha From 2 to less than 10 ha
	26.8	5.2	32.1	-	17.2		8.8	1975	
	25.4	5.7	32.1	-	15.3		6.9	1977	
	26.3	4.3	29.7	-	14.1		6.5	1979/80	
	25.9	4.3	29.7	-	13.2		5.4	1983	
	24.6	4.0	32.7	-	13.3		5.0	1985	
	23.9	3.5	32.1	-	14.1	0.0	4.7	1987	
	20.4	2.7	31.0	-	13.6	0.0	4.7	1989/90	
	18.3	2.8	30.6	-	12.8	0.0	4.2	1993	
	10.5		2.6	-	1.9		5.7	1970/71	10 ha et plus 10 ha and over
	17.6	0.5	3.7	-	3.3		6.1	1975	
	17.2	0.5	3.9	-	3.3		6.1	1977	
	15.8	0.7	4.5	-	3.4		6.4	1979/80	
	14.7	0.9	4.5	-	3.6		5.8	1983	
	14.6	0.6	4.6	-	4.0		5.9	1985	
	13.8	1.0	5.3	-	3.7	0.0	5.9	1987	
	15.5	1.1	5.1	-	3.7	-	6.0	1989/90	
	14.6	0.9	5.5	-	3.2	-	6.0	1993	
	55.2		135.1	-	33.3		20.7	1970/71	Total avec betteraves sucrières Total with sugar beet
	55.0	11.3	115.6	-	30.3		17.1	1975	
	52.4	10.4	109.8	0.02	25.7		14.5	1977	
	49.4	7.4	79.5	0.02	22.7		14.1	1979/80	
	46.6	7.2	79.5	0.01	20.6		11.9	1983	
	44.6	6.1	73.7	0.02	20.7		11.5	1985	
	43.0	5.3	80.2	0.02	21.6	1.1	11.1	1987	
	38.3	4.0	69.5	0.01	21.0	0.5	11.2	1989/90	
	35.2	4.0	63.0	0.01	19.8	0.8	10.5	1993	
	3.5		4.8	-	18.0		6.3	1970/71	Proportion d'exploitat. ayant des betteraves sucrières (en %) Proportion of holding with sugar beet (in %)
	4.2	5.0	4.4	-	18.6		6.1	1975	
	4.2	4.6	4.2	0.35	16.6		5.3	1977	
	3.9	3.3	2.8	0.39	15.3		5.2	1979/80	
	4.1	3.3	2.8	0.22	14.9		4.5	1983	
	4.2	2.8	2.6	0.45	15.2		4.4	1985	
	4.4	2.4	2.9	0.48	16.4	0.2	4.3	1987	
	4.1	2.3	2.6	0.25	16.8	0.1	4.6	1989/90	
	4.4	2.5	2.5	0.29	16.5	0.2	4.3	1993	

IV. CULTURES PERMANENTES

A. L'importance des cultures permanentes

1970/71 à 1993



(Données en 1000)

		EUR 12	EUR 10	B	DK	D	GR	ES		
Nombre total d'exploitations	1970/71	:	:	184.0	146.0	1074.6	1046.3	:		
	1975	:	:	138.1	132.3	907.9	:	:		
	1977	:	6602.8	126.5	127.8	851.6	957.0	:		
	1979/80	:	6820.3	115.1	122.7	849.9	998.9	:		
	1983	:	6515.7	102.6	98.7	767.6	958.7	1818.2		
	1985	:	6359.3	97.8	92.4	740.5	951.6	:		
	1987	8644.3	6217.2	92.6	86.9	705.1	953.3	1791.7		
	1989/90	7992.9	5800.5	85.0	81.3	653.6	850.1	1593.6		
Total number of holdings	1993	7264.0	5391.0	76.3	73.8	606.1	819.2	1383.9		
	SAU totale (en ha)	1970/71	:	:	1540.3	2965.5	12651.1	3565.1	:	
		1975	:	:	1467.5	2966.0	12398.6	:	:	
		1977	:	90193.8	1448.7	2927.5	12214.5	3372.6	:	
		1979/80	:	89553.0	1421.0	2920.3	12212.3	3549.8	:	
		1983	:	88744.8	1392.8	2846.5	11922.6	3907.7	23506.0	
		1985	:	88281.3	1381.2	2834.6	11884.0	4116.3	:	
		1987	115401.0	87273.2	1370.3	2798.3	11842.9	3842.4	24796.5	
1989/90		119581.0	91043.9	1344.5	2779.1	17048.1	3661.2	24531.1		
Total AA (in ha)	1993	118953.5	90289.9	1344.5	2739.1	17022.1	3538.7	24713.7		
	Nombre d'exploitations ayant des cultures permanentes	1970/71	:	:	16.3	:	153.4	:	:	
		1975	:	:	11.0	3.6	121.8	:	:	
		1977	:	:	8.3	2.9	109.2	:	:	
		1979/80	:	3462.5	7.6	2.6	114.4	700.0	:	
		1983	:	3325.8	5.8	2.0	99.1	666.3	970.5	
		1985	:	3080.6	5.1	1.7	95.1	655.1	:	
		1987	4484.1	3022.8	4.7	1.6	89.7	657.3	982.7	
1989/90		4257.3	2841.1	4.3	1.6	82.7	571.4	929.2		
Number of holdings with permanent crops	1993	3854.9	2597.1	4.0	1.5	76.0	578.3	851.9		
	Superficie en cultures permanentes	1970/71	:	:	21.1	14.0	159.5	855.0	:	
		1975	:	:	17.4	13.3	158.3	:	:	
		1977	:	5733.6	14.9	12.6	159.7	952.1	:	
		1979/80	:	5583.5	14.4	12.4	168.8	1019.6	:	
		1983	:	5527.8	13.5	11.1	163.9	1047.6	4187.6	
		1985	:	5381.4	13.5	10.9	167.0	1026.4	:	
		1987	10612.6	5451.9	13.8	10.0	166.7	1052.0	4378.0	
1989/90		10036.8	5198.1	15.5	10.2	211.8	975.8	4049.2		
Area under permanent crops	1993	9943.0	5188.4	18.0	10.7	201.7	1008.1	3997.7		
	Nombre d'exploitations ayant :									
	-des plantations d'arbres fruitiers et baies	1970/71	:	:	11.0	:	46.9	:	:	
		1975	:	:	7.6	2.6	67.6	:	:	
		1977	:	:	5.4	2.2	57.2	:	:	
		1979/80	:	987.8	5.1	1.9	60.0	263.0	:	
		1983	:	885.4	3.7	1.4	49.7	191.7	347.8	
		1985	:	813.4	3.3	1.2	46.4	177.3	:	
1987		1265.4	806.8	3.1	1.1	43.6	181.7	329.4		
1989/90		1314.8	817.1	2.8	1.1	39.4	142.2	362.7		
-fruit and berry plantations	1993	1136.0	664.1	2.6	1.1	36.2	142.9	353.4		
	-des vignes	1970/71	:	:	-	-	101.2	:	:	
		1975	:	:	-	-	61.9	:	:	
		1977	:	:	-	-	59.4	:	:	
		1979/80	:	2329.7	-	-	62.1	305.0	:	
		1983	:	2246.0	-	-	56.3	302.2	396.5	
		1985	:	1893.3	-	-	55.1	268.0	:	
		1987	2488.5	1792.5	-	-	52.7	257.4	339.4	
1989/90		2234.7	1579.2	-	-	48.5	200.0	288.6		
-vineyards	1993	1936.9	1396.2	-	-	44.3	208.1	235.6		
	Superficie en :									
	-plantations d'arbres fruitiers et baies	1970/71	:	:	18.8	10.3	52.3	:	:	
		1975	:	:	14.9	10.9	56.0	:	:	
		1977	:	:	12.5	9.2	52.4	:	:	
		1979/80	:	1159.9	11.8	8.8	54.1	158.9	:	
		1983	:	1120.7	10.7	7.8	47.8	146.5	884.2	
		1985	:	1069.8	10.6	7.3	46.9	140.3	:	
1987		2082.1	1089.6	10.7	6.6	46.3	145.3	858.9		
1989/90		2220.5	1126.8	12.2	6.8	79.5	133.2	940.5		
-fruit and berry plantations	1993	2103.8	1082.9	14.1	7.2	68.6	134.3	870.8		
	-vignes	1970/71	:	:	-	-	84.3	:	:	
		1975	:	:	-	-	83.8	:	:	
		1977	:	:	-	-	87.7	:	:	
		1979/80	:	2465.8	-	-	92.0	162.3	:	
		1983	:	2432.3	-	-	93.8	181.0	1265.7	
		1985	:	2347.2	-	-	97.0	143.1	:	
		1987	3825.7	2302.9	-	-	96.8	140.7	1223.8	
1989/90		3395.3	2071.1	-	-	99.8	116.8	1057.9		
-vineyards	1993	3280.9	2033.7	-	-	99.1	119.5	991.1		

(Data in 1000)

	F	IRL	I	L	NL	P	UK		
	1587.6		2849.9	7.61	184.6		326.7	1970/71	Nombre total d'exploitations
	1315.1	228.0	2664.2	6.21	162.6		280.6	1975	
	1249.2	225.0	2634.1	5.75	154.6		271.2	1977	
	1255.3	223.5	2832.4	5.17	148.7	769.4	268.6	1979/80	
	1129.6	221.1	2832.4	4.56	138.5		261.9	1983	
	1056.9	220.2	2801.1	4.41	135.9		258.5	1985	
	981.8	217.0	2784.1	4.19	132.0	635.5	260.1	1987	
	923.6	170.6	2664.6	3.95	124.8	598.7	243.1	1989/90	
	801.3	159.4	2488.4	3.40	119.7	489.0	243.5	1993	
	29940.0		17178.8	135.14	2142.6		17710.5	1970/71	SAU totale (en ha)
	29463.6	5076.6	16485.5	136.07	2086.3		16469.0	1975	
	29305.8	5067.8	16517.5	132.36	2060.3		17146.7	1977	
	29277.7	5048.5	15857.8	130.06	2037.1	3314.0	17098.4	1979/80	
	28759.6	5036.6	15857.8	127.42	2010.2		16883.6	1983	
	28486.8	4995.6	15600.7	126.09	2026.2		16829.8	1985	
	28058.0	4915.4	15544.5	126.56	2023.7	3331.0	16751.1	1987	
	28186.4	4441.8	14946.7	126.66	2011.3	4005.6	16498.7	1989/90	
	28107.2	4277.6	14736.1	127.21	2014.8	3949.9	16382.7	1993	
	720.8		1957.8	1.49	21.6			1970/71	Nombre d'exploitations ayant des cultures permanentes
	565.2	3.7	1819.9	1.11	15.3		14.7	1975	
	525.0	1.2	1753.7	1.14	13.0		11.5	1977	
	490.5	2.2	2120.3	1.04	12.5	521.6	11.4	1979/80	
	408.6	1.3	2120.3	0.89	10.8		10.7	1983	
	370.2	1.2	1930.9	0.87	10.3		10.1	1985	
	321.5	0.7	1926.8	0.83	9.8	478.6	9.9	1987	
	275.5	0.7	1885.5	0.78	9.5	487.0	9.3	1989/90	
	230.1	0.6	1688.0	0.68	9.0	405.9	8.9	1993	
	1488.4		3039.8	1.44	42.9		79.2	1970/71	Superficie en cultures permanentes
	1448.9	2.7	3084.4	1.41	39.2		69.2	1975	
	1408.7	1.5	3085.0	1.50	34.3		62.3	1977	
	1322.0	2.7	2943.2	1.45	35.2	710.2	63.7	1979/80	
	1258.9	2.1	2943.2	1.43	29.9		56.2	1983	
	1237.8	3.0	2838.5	1.45	29.7		53.1	1985	
	1216.1	3.0	2907.8	1.45	29.3	782.7	51.7	1987	
	1158.7	1.9	2733.8	1.42	31.7	789.5	47.4	1989/90	
	1177.7	1.6	2688.1	1.44	33.5	756.9	47.6	1993	
									Number of holdings with :
	139.2		319.7	0.46	14.6		18.0	1970/71	-des plantations d'arbres fruitiers et baies
	129.2	3.5	376.0	0.19	10.9		13.3	1975	
	118.4	0.8	367.0	0.20	9.2		10.5	1977	
	113.9	1.7	524.0	0.16	8.3	85.0	9.7	1979/80	
	98.1	0.7	524.0	0.11	7.0		9.0	1983	
	88.8	0.9	480.6	0.09	6.5		8.3	1985	
	79.9	0.5	483.0	0.09	5.9	129.2	8.0	1987	
	64.0	0.4	555.1	0.08	5.4	135.0	6.8	1989/90	
	57.0	0.6	412.6	0.06	4.9	118.5	6.2	1993	
	659.9	-	1359.2	1.35	-	-	-	1970/71	-des vignes
	507.1	-	1257.3	1.05	-	-	-	1975	
	471.8	-	1218.6	1.08	-	-	-	1977	
	430.9	-	1530.7	1.00	-	408.4	-	1979/80	
	355.9	-	1530.7	0.86	-	-	-	1983	
	319.8	-	1249.6	0.84	-	-	-	1985	
	274.7	-	1206.9	0.80	-	356.7	-	1987	
	231.3	-	1098.3	0.75	-	366.9	0.4	1989/90	
	188.2	-	954.6	0.65	-	305.1	0.3	1993	
									Area under :
	230.0		442.4	0.23	37.8		75.2	1970/71	-plantations d'arbres fruitiers et baies
	213.3	2.5	560.4	0.15	31.9		64.2	1975	
	203.3	1.3	523.9	0.14	28.9		58.5	1977	
	196.8	2.6	641.7	0.11	27.5	102.3	57.6	1979/80	
	190.4	1.8	641.7	0.08	23.7		50.2	1983	
	193.4	2.8	598.2	0.08	23.3		46.9	1985	
	196.0	2.9	614.2	0.07	22.2	133.6	45.3	1987	
	209.9	1.6	620.8	0.06	23.2	153.2	39.5	1989/90	
	224.5	1.6	569.3	0.05	24.2	150.2	39.1	1993	
	1200.2	-	1153.5	1.18	-	-	-	1970/71	-vignes
	1191.0	-	1240.5	1.22	-	-	-	1975	
	1164.2	-	1281.1	1.33	-	-	-	1977	
	1084.0	-	1126.2	1.30	-	270.4	-	1979/80	
	1030.0	-	1126.2	1.32	-	-	-	1983	
	1010.0	-	1095.8	1.33	-	-	-	1985	
	986.6	-	1077.4	1.33	-	299.0	-	1987	
	926.5	-	925.6	1.32	-	266.3	1.1	1989/90	
	917.6	-	895.3	1.32	-	256.1	1.0	1993	

IV. CULTURES PERMANENTES

B. Répartition des exploitations selon leur superficie
en certaines cultures sélectionnées

1970/71 à 1993

PLANTATIONS D'ARBRES FRUITIERS ET BAIES

(Données en 1000)



		EUR 12	EUR 10	B	DK	D	GR	ES
Moins de 1 ha Less than 1 ha	1970/71	:	:	6.5	:	35.3	:	:
	1975	:	:	4.5	1.0	55.6	:	:
	1977	:	:	2.9	0.8	46.3	:	:
	1979/80	:	710.4	2.8	0.7	49.0	211.0	:
	1983	:	613.1	1.8	0.3	40.0	141.8	157.5
	1985	:	543.8	1.5	0.3	37.1	128.1	:
	1987	765.3	536.2	1.3	0.2	34.3	131.1	130.5
	1989/90	824.4	555.6	1.1	0.2	29.6	94.1	168.4
	1993	664.3	409.5	0.9	0.2	26.4	94.3	172.2
De 1 à moins de 2 ha From 1 to less than 2 ha	1970/71	:	:	1.8	:	5.9	:	:
	1975	:	:	1.1	0.5	6.3	:	:
	1977	:	:	0.8	0.4	5.5	:	:
	1979/80	:	146.5	0.8	0.3	5.6	34.0	:
	1983	:	141.6	0.6	0.2	4.8	32.4	78.7
	1985	:	139.4	0.5	0.1	4.4	31.2	:
	1987	236.2	140.4	0.5	0.1	4.5	32.4	80.5
	1989/90	223.4	129.0	0.4	0.2	4.3	28.8	77.6
	1993	212.9	122.4	0.3	0.1	4.1	28.2	73.9
De 2 à moins de 10 ha From 2 to less than 10 ha	1970/71	:	:	2.5	:	5.0	:	:
	1975	:	:	1.8	0.8	4.8	:	:
	1977	:	:	1.5	0.8	4.6	:	:
	1979/80	:	120.9	1.3	0.7	4.5	17.8	:
	1983	:	117.7	1.1	0.6	4.1	17.3	97.5
	1985	:	116.7	1.0	0.6	4.0	17.8	:
	1987	235.4	116.5	1.0	0.5	3.9	18.0	105.3
	1989/90	234.0	117.7	1.0	0.5	4.3	19.2	100.5
	1993	224.7	116.5	1.0	0.5	4.3	20.2	90.9
De 10 à moins de 30 ha From 10 to less than 30	1970/71	:	:	0.2	:	0.7	:	:
	1975	:	:	0.3	0.3	0.8	:	:
	1977	:	:	0.2	0.2	0.8	:	:
	1979/80	:	11.3	0.2	0.2	0.8	0.3	:
	1983	:	11.0	0.2	0.2	0.8	0.2	11.8
	1985	:	11.3	0.3	0.2	0.8	0.2	:
	1987	24.2	11.7	0.3	0.2	0.8	0.2	11.1
	1989/90	27.8	12.4	0.3	0.2	1.0	0.1	13.6
	1993	29.0	13.2	0.4	0.2	1.1	0.2	14.0
30 ha et plus 30 ha and over	1970/71	:	:	-	-	-	:	:
	1975	:	:	-	-	-	:	:
	1977	:	:	-	-	-	:	:
	1979/80	:	1.8	-	-	-	-	:
	1983	:	1.8	-	-	-	-	2.4
	1985	:	1.8	-	-	-	-	:
	1987	4.3	2.0	0.0	0.0	0.0	-	2.1
	1989/90	5.3	2.4	0.0	0.0	0.2	0.0	2.6
	1993	5.2	2.5	0.0	0.0	0.2	-	2.4
Total avec arbres fruitiers et baies Total with fruit and berry plantations	1970/71	:	:	11.0	:	46.9	:	:
	1975	:	:	7.7	2.6	67.5	:	:
	1977	:	:	5.4	2.2	57.2	:	:
	1979/80	:	990.8	5.1	1.9	59.9	263.1	:
	1983	:	885.1	3.7	1.3	49.7	191.7	347.9
	1985	:	813.0	3.3	1.2	46.3	177.3	:
	1987	1265.4	806.8	3.1	1.1	43.6	181.7	329.4
	1989/90	1314.8	817.1	2.8	1.1	39.4	142.2	362.7
	1993	1136.0	664.1	2.6	1.1	36.2	142.9	353.4
Proportion d'exploitat. ayant des arbres fruit. et baies (en %) Proportion of holdings with fruit and berry plantations (in %)	1970/71	:	:	6.0	:	4.4	:	:
	1975	:	:	5.6	2.0	7.4	:	:
	1977	:	:	4.3	1.7	6.7	:	:
	1979/80	:	14.5	4.4	1.5	7.0	26.3	:
	1983	:	13.6	3.6	1.3	6.5	20.0	19.1
	1985	:	12.8	3.4	1.3	6.3	18.6	:
	1987	14.6	13.0	3.3	1.2	6.2	19.1	18.4
	1989/90	16.4	14.1	3.3	1.4	6.0	16.7	22.8
	1993	15.6	12.3	3.5	1.4	6.0	17.4	25.5

FRUIT AND BERRY PLANTATIONS

(Data in 1000)

	F	IRL	I	L	NL	P	UK		
	92.5		201.6	0.40	6.5			1970/71	
	85.2	3.2	221.3	0.17	4.9		6.4	1975	
	76.6	0.6	221.0	0.17	3.9		0.3	1977	Moins de 1 ha
	78.7	1.3	359.4	0.13	3.3	61.9	4.1	1979/80	
	62.8	0.4	359.4	0.09	2.8		3.7	1983	
	53.8	0.5	316.6	0.07	2.5		3.3	1985	Less than 1 ha
	46.7	0.3	316.8	0.07	2.2	98.6	3.3	1987	
	30.5	0.2	395.4	0.06	1.8	100.3	2.7	1989/90	
	25.0	0.4	258.4	0.04	1.4	82.6	2.4	1993	
	19.6		62.3	-	2.7			1970/71	
	18.9	0.1	82.3	-	1.7		2.4	1975	
	17.3	-	78.6	-	1.5		1.0	1977	De 1 à moins de 2 ha
	15.6	0.2	86.9	-	1.4	11.4	1.7	1979/80	
	13.9	0.1	86.9	-	1.2		1.5	1983	
	12.6	0.2	87.9	0.01	1.1		1.4	1985	From 1 to less than 2 ha
	11.7	0.0	88.8	0.01	1.0	15.3	1.4	1987	
	11.4	0.1	82.1	0.01	0.8	16.8	1.0	1989/90	
	9.9	0.1	77.8	-	0.8	16.5	1.0	1993	
	23.2		50.9	-	4.7			1970/71	
	21.4	0.1	66.5	-	3.6		3.0	1975	
	21.1	0.1	61.7	-	3.1		3.6	1977	De 2 à moins de 10 ha
	19.3	0.1	71.7	-	2.9	10.4	2.6	1979/80	
	17.9	0.1	71.7	-	2.4		2.5	1983	
	18.5	0.1	70.1	0.01	2.2		2.4	1985	From 2 to less than 10 ha
	17.4	0.1	71.1	0.01	2.0	13.6	2.2	1987	
	17.3	0.1	71.2	0.01	2.0	15.8	2.1	1989/90	
	16.4	0.1	70.3	-	1.8	17.3	1.9	1993	
	3.3		4.3	-	0.7			1970/71	
	3.1	-	5.1	-	0.7		1.0	1975	
	2.8	-	4.8	-	0.7		2.6	1977	De 10 à moins de 30 ha
	2.9	0.1	5.1	-	0.7	1.1	1.0	1979/80	
	3.0	-	5.1	-	0.6		0.9	1983	
	3.1	0.1	5.1	-	0.7		0.8	1985	From 10 to less than 30
	3.3	0.1	5.4	-	0.7	1.4	0.8	1987	
	3.9	0.0	5.4	-	0.7	1.8	0.7	1989/90	
	4.5	0.0	5.2	-	0.9	1.8	0.7	1993	
	0.6		0.7	-	-			1970/71	
	0.6	-	0.9	-	-		0.5	1975	
	0.5	-	0.8	-	-		3.0	1977	30 ha et plus
	0.5	-	0.9	-	-	0.2	0.4	1979/80	
	0.6	-	0.9	-	-		0.3	1983	
	0.6	-	0.9	-	-		0.3	1985	30 ha and over
	0.8	0.0	0.8	-	0.0	0.2	0.3	1987	
	0.9	0.0	0.9	-	0.0	0.3	0.3	1989/90	
	1.1	0.0	0.8	-	0.0	0.3	0.3	1993	
	139.2		319.8	0.40	14.6			1970/71	
	129.2	3.4	376.1	0.17	10.9		13.3	1975	
	118.3	0.7	366.9	0.17	9.2		10.5	1977	Total avec arbres fruitiers et baies
	117.0	1.7	524.0	0.13	8.3	85.0	9.8	1979/80	
	98.2	0.6	524.0	0.09	7.0		8.9	1983	
	88.6	0.9	480.6	0.09	6.5		8.2	1985	Total with fruit and berry plantations
	79.9	0.5	483.0	0.09	5.9	129.2	8.0	1987	
	64.0	0.4	555.1	0.08	5.4	135.0	6.8	1989/90	
	57.0	0.6	412.6	0.06	4.9	118.5	6.2	1993	
	8.8		11.2	5.26	7.9			1970/71	
	9.8	1.5	14.1	2.74	6.7		4.7	1975	Proportion d'exploitat. ayant des arbres fruit. et baies (en %)
	9.5	0.3	13.9	2.96	6.0		3.9	1977	
	9.3	0.8	18.5	2.51	5.6	11.0	3.6	1979/80	
	8.7	0.3	18.5	1.97	5.1		3.4	1983	Proportion of holdings with fruit and berry plantations (in %)
	8.4	0.4	17.2	2.04	4.8		3.2	1985	
	8.1	0.2	17.3	2.07	4.4	20.3	3.1	1987	
	6.9	0.3	20.8	2.03	4.3	22.5	2.8	1989/90	
	7.1	0.4	16.6	1.77	4.1	24.2	2.6	1993	

IV. CULTURES PERMANENTES

B. Répartition des exploitations selon leur superficie
en certaines cultures sélectionnées

1970/71 à 1993

VIGNES



(Données en 1000)

		EUR 12	EUR 10	B	DK	D	GR	ES
Moins de 1 ha Less than 1 ha	1970/71	:	:	-	-	78.1	:	:
	1975	:	:	-	-	37.5	:	:
	1977	:	:	-	-	34.9	:	:
	1979/80	:	1807.7	-	-	37.2	256.0	:
	1983	:	1736.4	-	-	32.1	245.4	175.5
	1985	:	1416.3	-	-	30.9	223.6	:
	1987	1743.5	1316.7	-	-	28.8	213.9	140.7
	1989/90	1612.0	1191.7	-	-	25.7	163.0	115.4
	1993	1352.3	1029.6	-	-	22.5	171.1	80.3
De 1 à moins de 2 ha From 1 to less than 2 ha	1970/71	:	:	-	-	12.7	:	:
	1975	:	:	-	-	12.1	:	:
	1977	:	:	-	-	11.6	:	:
	1979/80	:	259.6	-	-	11.6	31.9	:
	1983	:	251.4	-	-	10.2	34.8	76.9
	1985	:	230.1	-	-	9.7	29.8	:
	1987	330.3	224.9	-	-	9.7	27.4	65.5
	1989/90	268.5	175.6	-	-	8.6	23.0	56.4
	1993	239.6	159.0	-	-	8.0	22.8	45.4
De 2 à moins de 10 ha From 2 to less than 10 ha	1970/71	:	:	-	-	10.1	:	:
	1975	:	:	-	-	11.9	:	:
	1977	:	:	-	-	12.4	:	:
	1979/80	:	227.1	-	-	12.8	17.0	:
	1983	:	221.0	-	-	13.3	21.9	117.3
	1985	:	207.1	-	-	13.8	14.6	:
	1987	343.5	211.5	-	-	13.4	16.2	103.9
	1989/90	289.3	174.0	-	-	13.0	14.1	92.0
	1993	278.9	168.1	-	-	12.5	14.1	85.7
De 10 à moins de 30 ha From 10 to less than 30	1970/71	:	:	-	-	0.3	:	:
	1975	:	:	-	-	0.4	:	:
	1977	:	:	-	-	0.4	:	:
	1979/80	:	31.1	-	-	0.5	0.1	:
	1983	:	32.4	-	-	0.6	-	22.5
	1985	:	35.0	-	-	0.7	0.1	:
	1987	61.0	34.2	-	-	0.8	0.0	24.6
	1989/90	55.6	32.7	-	-	1.1	0.0	21.0
	1993	56.2	33.9	-	-	1.3	0.1	20.4
30 ha et plus 30 ha and over	1970/71	:	:	-	-	-	:	:
	1975	:	:	-	-	-	:	:
	1977	:	:	-	-	0.1	:	:
	1979/80	:	4.3	-	-	0.1	-	:
	1983	:	4.6	-	-	0.1	-	4.3
	1985	:	5.0	-	-	0.1	-	:
	1987	10.3	5.1	-	-	0.1	-	4.7
	1989/90	9.4	5.3	-	-	0.1	-	3.8
	1993	9.9	5.7	-	-	0.1	-	3.8
Total avec vignes Total with vineyards	1970/71	:	:	-	-	101.2	:	:
	1975	:	:	-	-	61.9	:	:
	1977	:	:	-	-	59.4	:	:
	1979/80	:	2329.8	-	-	62.2	305.0	:
	1983	:	2245.8	-	-	56.3	302.1	396.5
	1985	:	1893.4	-	-	55.1	268.1	:
	1987	2488.6	1792.5	-	-	52.7	257.4	339.4
	1989/90	2234.7	1579.2	-	-	48.5	200.0	288.6
	1993	1936.9	1396.2	-	-	44.3	208.1	235.6
Proportion d'exploitat. ayant des vignes (en %) Proportion of holdings with vineyards (in %)	1970/71	:	:	-	-	9.4	:	:
	1975	:	:	-	-	6.8	:	:
	1977	:	:	-	-	7.0	:	:
	1979/80	:	34.2	-	-	7.3	30.5	:
	1983	:	34.5	-	-	7.3	31.5	21.8
	1985	:	29.8	-	-	7.4	28.2	:
	1987	28.8	28.8	-	-	7.5	27.0	18.9
	1989/90	28.0	27.2	-	-	7.4	23.5	18.1
	1993	26.7	25.9	-	-	7.3	25.4	17.0

(Data in 1000)

	F	IRL	I	L	NL	P	UK		
	447.9	-	1043.7	0.9	-	-	-	1970/71	Moins de 1 ha Less than 1 ha
	325.9	-	907.0	0.6	-	-	-	1975	
	302.2	-	863.7	0.6	-	-	-	1977	
	276.3	-	1237.6	0.6	-	14.6	-	1979/80	
	220.9	-	1237.6	0.4	-	14.6	-	1983	
	193.0	-	968.4	0.4	-	14.6	-	1985	
	157.1	-	916.6	0.4	-	14.6	-	1987	
	127.0	-	875.5	0.4	-	14.6	0.2	1989/90	
	95.4	-	740.2	0.3	-	242.5	0.1	1993	
	76.8	-	191.0	0.3	-	-	-	1970/71	
	56.6	-	210.1	0.3	-	-	-	1975	
	50.7	-	213.3	0.2	-	-	-	1977	
	44.4	-	171.5	0.2	-	34.2	-	1979/80	
	34.7	-	171.5	0.2	-	-	-	1983	
	30.3	-	160.2	0.1	-	-	-	1985	
	25.9	-	161.8	0.1	-	39.9	-	1987	
	22.6	-	121.2	0.1	-	36.5	0.1	1989/90	
	18.3	-	109.7	0.08	-	35.2	0.1	1993	
	112.1	-	116.5	0.2	-	-	-	1970/71	De 2 à moins de 10 ha From 2 to less than 10 ha
	96.5	-	130.0	0.2	-	-	-	1975	
	90.8	-	130.1	0.2	-	-	-	1977	
	83.5	-	113.6	0.2	-	23.4	-	1979/80	
	71.9	-	113.6	0.3	-	-	-	1983	
	67.8	-	110.6	0.3	-	-	-	1985	
	62.7	-	119.0	0.3	-	28.0	-	1987	
	53.5	-	93.1	0.3	-	23.2	0.1	1989/90	
	44.9	-	96.2	0.3	-	25.1	0.1	1993	
	20.3	-	6.7	-	-	-	-	1970/71	
	24.5	-	8.6	-	-	-	-	1975	
	24.4	-	9.7	-	-	-	-	1977	
	23.6	-	6.9	-	-	1.8	-	1979/80	
	24.9	-	6.9	-	-	-	-	1983	
	25.2	-	9.0	-	-	-	-	1985	
	25.1	-	8.3	0.0	-	2.2	-	1987	
	24.3	-	7.2	-	-	1.9	0.0	1989/90	
	25.1	-	7.4	-	-	1.9	0.0	1993	
	2.8	-	1.3	-	-	-	-	1970/71	30 ha et plus 30 ha and over
	3.6	-	1.6	-	-	-	-	1975	
	3.7	-	1.9	-	-	-	-	1977	
	3.2	-	1.0	-	-	0.4	-	1979/80	
	3.5	-	1.0	-	-	-	-	1983	
	3.6	-	1.3	-	-	-	-	1985	
	3.9	-	1.2	-	-	0.4	-	1987	
	3.9	-	1.3	-	-	0.4	-	1989/90	
	4.4	-	1.1	-	-	0.5	-	1993	
	659.9	-	1359.2	1.3	-	-	-	1970/71	
	507.1	-	1257.3	1.1	-	-	-	1975	
	471.8	-	1218.7	1.1	-	-	-	1977	
	431.0	-	1530.6	1.0	-	408.4	-	1979/80	
	355.9	-	1530.6	0.9	-	-	-	1983	
	319.9	-	1249.5	0.8	-	-	-	1985	
	274.7	-	1206.9	0.8	-	356.7	-	1987	
	231.3	-	1098.3	0.8	-	356.9	0.4	1989/90	
	188.2	-	954.6	0.7	-	305.1	0.3	1993	
	41.6	-	47.7	17.6	-	-	-	1970/71	Proportion d'exploitat. ayant des vignes (en %) Proportion of holdings with vineyards (in %)
	38.6	-	47.2	16.9	-	-	-	1975	
	37.8	-	46.3	18.8	-	-	-	1977	
	34.3	-	54.0	19.1	-	53.1	-	1979/80	
	31.5	-	54.0	18.6	-	-	-	1983	
	30.3	-	44.6	19.0	-	-	-	1985	
	28.0	-	43.3	19.0	-	56.1	-	1987	
	25.0	-	41.2	19.0	-	61.3	0.2	1989/90	
	23.5	-	38.4	19.1	-	62.4	0.1	1993	

(Données en 1000)

		EUR 12	EUR 10	B	DK	D	GR	ES
Nombre total d'exploitations	1966/67	:	:	214.8	:	1246.0	991.5	:
	1970/71	:	:	184.0	146.0	1074.6	1046.3	:
	1975	:	:	138.1	132.3	907.9	:	:
	1977	:	6602.8	126.5	127.8	851.6	957.0	:
	1979/80	:	6820.3	115.1	122.7	849.9	998.9	:
	1983	:	6515.7	102.6	98.7	767.6	958.7	1818.2
	1985	:	6359.3	97.8	92.4	740.5	951.6	:
	1987	8644.3	6217.2	92.6	86.9	705.1	953.3	1791.7
	1989/90	7992.9	5800.5	85.0	81.3	653.6	850.1	1593.6
	1993	7264.0	5391.0	76.3	73.8	606.1	819.2	1383.9
SAU totale (en ha)	1966/67	:	:	1593.1	:	12678.2	:	:
	1970/71	:	:	1540.3	2965.5	12651.1	3565.1	:
	1975	:	:	1467.5	2966.0	12398.6	:	:
	1977	:	90193.8	1448.7	2927.5	12214.5	3372.6	:
	1979/80	:	89553.0	1421.0	2920.3	12212.3	3549.8	:
	1983	:	88744.8	1392.8	2846.5	11922.6	3907.7	23506.0
	1985	:	88281.3	1381.2	2834.6	11884.0	4116.3	:
	1987	115401.0	87273.2	1370.3	2798.3	11842.9	3842.4	24796.5
	1989/90	119581.0	91043.9	1344.5	2779.1	17048.1	3661.2	24531.1
	1993	118953.5	90289.9	1344.5	2739.1	17022.1	3538.7	24713.7
Nombre d'exploitations ayant serres utilisées	1970/71	:	:	10.2	3.6	:	:	:
	1975	:	:	9.3	3.2	9.4	:	:
	1977	:	:	8.4	2.8	:	11.9	:
	1979/80	:	:	7.6	2.6	11.8	:	:
	1983	:	:	7.0	2.0	:	10.1	:
	1985	:	115.3	6.5	1.9	12.1	15.2	:
	1987	130.1	105.0	6.2	1.8	10.9	12.8	22.4
	1989/90	131.0	102.2	5.6	1.6	8.7	10.5	24.8
	1993	134.1	102.5	5.1	1.4	9.3	10.0	27.2
	Superficie de base des serres utilisées	1970/71	:	:	1.7	0.6	:	:
1975		:	:	1.9	0.6	1.3	:	:
1977		:	:	1.8	0.6	:	2.7	:
1979/80		:	:	1.8	0.6	2.0	:	:
1983		:	:	1.8	0.5	:	2.4	:
1985		:	41.5	1.8	0.5	2.3	3.8	:
1987		64.3	45.8	1.8	0.6	2.0	7.0	17.2
1989/90		71.2	43.9	1.9	0.5	2.4	3.1	25.3
1993		80.1	49.8	2.1	0.6	2.3	2.9	28.2
Nombre d'exploitations ayant des cultures sous verre		1966/67	:	:	14.7	:	23.9	:
	1970/71	:	:	:	:	:	:	:
	1975	:	:	8.6	3.2	14.9	:	:
	1977	:	:	7.6	2.8	13.8	11.9	:
	1979/80	:	:	7.6	2.5	14.7	:	:
	1983	:	97.4	6.8	2.0	12.6	10.0	13.4
	1985	:	114.4	6.2	1.8	13.0	13.6	:
	1987	130.4	105.3	5.9	1.7	12.8	11.7	22.4
	1989/90	136.0	107.2	5.2	1.6	14.2	10.5	24.8
	1993	133.7	102.5	4.6	1.4	12.2	10.7	27.2
Superficie en cultures sous verre	1966/67	:	:	2.0	:	2.5	:	:
	1970/71	:	:	:	:	:	:	:
	1975	:	:	1.8	0.6	2.9	:	:
	1977	:	:	1.7	0.6	2.9	2.7	:
	1979/80	:	:	1.8	0.6	3.3	:	:
	1983	:	34.2	1.7	0.5	3.0	2.4	11.9
	1985	:	42.7	1.7	0.5	3.2	3.6	:
	1987	62.6	44.2	1.7	0.5	3.3	3.2	17.1
	1989/90	73.2	45.9	1.8	0.5	4.5	3.1	25.2
	1993	77.4	47.1	1.8	0.6	4.1	3.0	28.3

(Data in 1000)

	F	IRL	I	L	NL	P	UK		
	1708 0	.	2980 5	8 61	247 0	.	.	1966/67	Nombre total d'exploitations
	1587 6	.	2849 9	7 61	184 6	.	326 7	1970/71	
	1315 1	228 0	2664 2	6 21	162 6	.	280 6	1975	
	1249 2	225 0	2634 1	5 75	154 6	.	271 2	1977	
	1255 3	223 5	2832 4	5 17	148 7	769 4	268 6	1979/80	
	1129 6	221 1	2832 4	4 56	138 5	.	261 9	1983	
	1056 9	220 2	2801 1	4 41	135 9	.	258 5	1985	
	981 8	217 0	2784 1	4 19	132 0	635 5	260 1	1987	
	923 6	170 6	2664 6	3 95	124 8	598 7	243 1	1989/90	
	801 3	159 4	2488 4	3 40	119 7	489 0	243 5	1993	
	30115 2	.	17928 3	133 95	2232 5	.	.	1966/67	SAU totale (en ha)
	29940 0	.	17178 8	135 14	2142 6	.	17710 5	1970/71	
	29463 6	5076 6	16485 5	136 07	2086 3	.	16469 0	1975	
	29305 8	5067 8	16517 5	132 36	2060 3	.	17146 7	1977	
	29277 7	5048 5	15857 8	130 06	2037 1	3314 0	17098 4	1979/80	
	28759 6	5036 6	15857 8	127 42	2010 2	.	16883 6	1983	
	28486 8	4995 6	15600 7	126 09	2026 2	.	16829 8	1985	
	28058 0	4915 4	15544 6	126 56	2023 7	3331 0	16751 1	1987	
	28186 4	4441 8	14946 7	126 66	2011 3	4005 6	16498 7	1989/90	
	28107 2	4277 6	14736 1	127 21	2014 8	3949 9	16382 7	1993	
	14 8	.	14 4	0 08	17 9	.	11 3	1970/71	Nombre d'exploitations ayant serres utilisées
	16 3	0 9	17 9	0 05	16 6	.	8 3	1975	
	12 6	0 5	15 2	0 07	15 5	.	9 3	1977	
	17 4	0 2	24 5	0 07	15 3	1 9	9 3	1979/80	
	17 6	.	24 5	0 05	14 6	.	8 9	1983	
	21 2	.	35 0	0 05	14 5	.	8 8	1985	
	17 9	0 0	32 5	0 05	14 5	2 7	8 4	1987	
	21 6	.	31 3	0 05	14 1	3 9	8 7	1989/90	
	21 2	.	34 0	0 04	13 6	4 4	7 9	1993	
	2 1	.	5 5	.	7 0	.	1 9	1970/71	
	3 0	0 1	6 8	.	7 7	.	1 7	1975	
	3 9	0 1	6 7	0 01	7 9	.	2 1	1977	
	5 0	0 3	9 3	.	8 3	0 7	2 1	1979/80	
	5 5	0 1	9 3	.	8 7	.	2 1	1983	
	6 2	.	15 9	.	8 9	.	2 1	1985	
	6 5	0 0	16 7	0 01	9 1	1 3	2 1	1987	
	8 1	.	15 5	0 01	9 7	2 0	2 6	1989/90	
	7 8	.	17 0	0 01	10 3	2 2	6 9	1993	
	23 4	.	15 3	0 25	21 1	.	.	1966/67	Nombre d'exploitations ayant des cultures sous verre
	1970/71	
	19 8	0 9	18 0	0 05	17 6	.	7 7	1975	
	19 6	0 6	15 2	0 07	16 3	.	9 4	1977	
	17 4	0 4	24 5	0 07	15 9	1 9	9 3	1979/80	
	17 6	0 1	24 5	0 05	15 2	.	8 5	1983	
	21 2	0 2	35 0	0 06	15 0	.	8 3	1985	
	17 9	0 1	32 5	0 05	14 8	2 7	7 9	1987	
	20 9	0 2	31 4	0 05	14 4	3 9	8 8	1989/90	
	18 6	.	34 1	0 04	13 8	4 1	7 2	1993	
	4 9	.	5 8	.	6 6	.	.	1966/67	Superficie en cultures sous verre
	1970/71	
	6 9	0 1	7 2	.	7 9	.	1 7	1975	
	7 7	0 1	7 3	.	8 0	.	2 2	1977	
	5 0	0 3	10 2	.	8 5	0 7	2 1	1979/80	
	5 5	0 1	10 2	.	8 8	.	2 0	1983	
	6 2	.	16 6	.	9 0	.	1 9	1985	
	6 5	0 1	17 8	0 01	9 2	1 3	1 9	1987	
	7 5	0 1	16 2	0 01	9 8	2 0	2 4	1989/90	
	7 4	.	17 9	0 01	10 3	2 0	2 1	1993	

V. LES CULTURES SOUS VERRE

B. Répartition des exploitations selon leur superficie

de cultures sous verre

1975 à 1993



(Données en 1000)

		EUR 12	EUR 10	B	DK	D	GR	ES
Moins de 0.05 ha Less than 0.05 ha	1975	:	:	1.8	1.0	2.8	:	:
	1977	:	:	1.4	0.8	2.0	:	:
	1979/80	:	:	1.3	0.7	2.3	:	:
	1983	:	15.3	1.1	0.4	1.7	0.8	0.4
	1985	:	16.2	0.9	0.4	1.7	0.9	:
	1987	17.2	13.2	0.8	0.3	1.7	0.7	3.5
	1989/90	15.6	13.5	0.6	0.3	2.0	0.1	1.3
	1993	17.1	13.5	0.5	0.3	1.6	0.5	2.8
De 0.05 à moins de 0.2 ha From 0.05 to less than 0.2 ha	1975	:	:	3.8	1.3	7.1	:	:
	1977	:	:	3.1	1.1	6.8	:	:
	1979/80	:	:	3.2	0.9	6.9	:	:
	1983	:	33.1	2.6	0.8	6.3	2.9	1.0
	1985	:	38.0	2.4	0.7	5.9	3.9	:
	1987	36.3	33.0	2.2	0.6	5.7	3.1	2.4
	1989/90	38.7	34.4	1.8	0.5	6.1	3.2	3.0
	1993	34.6	31.2	1.4	0.4	4.8	3.2	2.2
De 0.2 à moins de 0.5 ha From 0.2 to less than 0.5 ha	1975	:	:	2.1	0.6	3.8	:	:
	1977	:	:	2.1	0.7	3.8	:	:
	1979/80	:	:	2.1	0.6	4.0	:	:
	1983	:	28.5	2.0	0.6	3.4	5.2	3.7
	1985	:	35.6	1.9	0.5	3.8	6.8	:
	1987	37.6	31.1	1.8	0.5	3.7	6.1	6.0
	1989/90	37.9	31.9	1.5	0.5	3.9	5.6	5.1
	1993	35.7	29.3	1.4	0.4	3.7	5.2	5.3
De 0.5 à moins de 1 ha From 0.5 to less than 1 ha	1975	:	:	0.8	0.2	0.9	:	:
	1977	:	:	0.8	0.2	1.0	:	:
	1979/80	:	:	0.8	0.2	1.1	:	:
	1983	:	13.2	0.9	0.2	1.0	0.9	4.8
	1985	:	15.6	0.9	0.2	1.1	1.9	:
	1987	25.1	19.2	0.9	0.2	1.1	1.5	5.6
	1989/90	24.5	16.6	1.0	0.2	1.5	1.3	7.3
	1993	23.8	15.6	1.0	0.2	1.4	1.5	7.6
1 ha et plus 1 ha and over	1975	:	:	0.1	0.1	0.2	:	:
	1977	:	:	0.2	0.1	0.3	:	:
	1979/80	:	:	0.2	0.1	0.4	:	:
	1983	:	7.6	0.2	0.1	0.4	0.1	3.5
	1985	:	8.9	0.2	0.1	0.4	0.1	:
	1987	14.1	8.9	0.2	0.1	0.4	0.2	4.9
	1989/90	19.4	10.8	0.3	0.1	0.8	0.3	8.1
	1993	22.5	12.8	0.4	0.1	0.8	0.3	9.3
Total avec des cultures sous verre Total with crops under glass	1975	:	:	8.6	3.2	14.8	:	:
	1977	:	:	7.6	2.9	13.9	:	:
	1979/80	:	:	7.6	2.5	14.7	:	:
	1983	:	97.8	6.8	2.1	12.8	9.9	13.4
	1985	:	114.4	6.3	1.9	12.9	13.6	:
	1987	130.4	105.3	5.9	1.7	12.8	11.7	22.4
	1989/90	136.0	107.2	5.2	1.6	14.2	10.5	24.8
	1993	133.7	102.5	4.6	1.4	12.2	10.7	27.2
Proportion d'exploitations ayant des cultures sous verre (en %) Proportion of holdings with crops under glass	1975	:	:	6.2	2.4	1.6	:	:
	1977	:	:	6.0	2.3	1.6	:	:
	1979/80	:	:	6.6	2.0	1.7	:	:
	1983	:	1.5	6.6	2.1	1.7	1.0	0.7
	1985	:	1.8	6.4	2.1	1.7	1.4	:
	1987	1.5	1.7	6.3	2.0	1.8	1.2	1.2
	1989/90	1.7	1.8	6.1	2.0	2.2	1.2	1.6
	1993	1.8	1.9	6.0	1.9	2.0	1.3	2.0

(Data in 1000)

	F	IRL	I	L	NL	P	UK		
	4.5	0.6	2.2	0.01	2.2		2.2	1975	Moins de 0.05 ha Less than 0.05 ha
	3.2	0.4	1.7	0.02	1.9			1977	
	4.3	0.2	2.4	0.02	1.9	0.6	3.4	1979/80	
	4.0	0.1	2.4	0.02	1.8		3.0	1983	
	5.1	0.2	2.4	0.02	1.7		2.9	1985	
	3.1	0.0	2.1	0.02	1.7	0.6	2.7	1987	
	4.0	0.0	2.4	0.02	1.5	0.8	2.6	1989/90	
	3.3	-	3.8	0.01	1.4	0.9	2.2	1993	
	7.2	-	6.5	0.04	4.0		3.3	1975	De 0.05 à moins de 0.2 ha From 0.05 to less than 0.2 ha
	7.1	-	4.2	0.04	3.5			1977	
	6.3	-	7.8	0.04	3.3	0.6	3.5	1979/80	
	6.4	-	7.8	0.03	3.1		3.2	1983	
	7.8	-	11.2	0.03	3.0		3.1	1985	
	6.5	-	8.9	0.03	3.0	0.9	2.9	1987	
	7.5	0.0	9.1	0.03	2.9	1.3	3.3	1989/90	
	6.8	-	9.6	0.03	2.5	1.2	2.5	1993	
	4.3	0.1	5.3	-	4.9		1.6	1975	De 0.2 à moins de 0.5 ha From 0.2 to less than 0.5 ha
	5.0	0.1	5.2	0.01	4.3			1977	
	4.1	-	8.3	0.01	3.8	0.3	1.6	1979/80	
	4.2	-	8.3	0.01	3.3		1.5	1983	
	5.1	-	12.9	0.01	3.1		1.5	1985	
	4.7	0.1	9.8	0.01	3.0	0.6	1.5	1987	
	5.1	0.1	10.8	0.01	2.7	0.9	1.7	1989/90	
	4.3	-	10.4	0.01	2.6	1.1	1.5	1993	
	2.1	-	2.3	-	4.7		0.3	1975	De 0.5 à moins de 1 ha From 0.5 to less than 1 ha
	2.5	-	2.4	-	4.6			1977	
	1.6	-	3.7	-	4.6	0.2	0.5	1979/80	
	1.6	-	3.7	-	4.4		0.5	1983	
	1.7	-	5.0	-	4.3		0.5	1985	
	1.8	0.0	8.8	0.00	4.2	0.3	0.5	1987	
	2.5	0.1	5.4	-	4.0	0.6	0.7	1989/90	
	2.4	-	5.0	-	3.7	0.5	0.6	1993	
	1.6	-	1.7	-	1.7		0.3	1975	1 ha et plus 1 ha and over
	1.8	-	1.7	-	2.0			1977	
	1.1	0.1	2.4	-	2.3	0.2	0.3	1979/80	
	1.4	-	2.4	-	2.7		0.3	1983	
	1.5	-	3.5	-	2.8		0.3	1985	
	1.7	0.0	2.9	0.00	3.0	0.3	0.3	1987	
	1.8	0.0	3.7	-	3.3	0.4	0.4	1989/90	
	1.9	-	5.3	-	3.7	0.4	0.4	1993	
	19.7	0.7	18.0	0.05	17.5		7.7	1975	Total avec des cultures sous verre Total with crops under glass
	19.6	0.5	15.2	0.07	16.3		9.4	1977	
	17.4	0.3	24.6	0.07	15.9	1.9	9.3	1979/80	
	17.6	0.1	24.6	0.06	15.3		8.5	1983	
	21.2	0.2	35.0	0.06	14.9		8.3	1985	
	17.9	0.1	32.5	0.06	14.8	2.7	7.9	1987	
	20.9	0.2	31.4	0.05	14.4	3.9	8.8	1989/90	
	18.6	-	34.1	0.04	13.8	4.1	7.2	1993	
	1.5	0.3	0.7	0.81	10.8		2.7	1975	Proportion d'exploitations ayant des cultures sous verre (en %) Proportion of holdings with crops under glass
	1.6	0.2	0.6	1.22	10.5		3.5	1977	
	1.4	0.1	0.9	1.35	10.7	0.2	3.5	1979/80	
	1.6	0.0	0.9	1.32	11.0		3.2	1983	
	2.0	0.1	1.2	1.36	11.0		3.2	1985	
	1.8	0.0	1.2	1.31	11.2	0.4	3.0	1987	
	2.3	0.1	1.2	1.27	11.5	0.7	3.6	1989/90	
	2.3	-	1.4	1.18	11.5	0.8	3.0	1993	

(Données en 1000)

		EUR 12	EUR 10	B	DK	D	GR	ES	
Nombre total d'exploitations	1966/67	:	:	214.8	:	1246.0	991.5	:	
	1970/71	:	:	184.0	146.0	1074.6	1046.3	:	
	1975	:	:	138.1	132.3	907.9	:	:	
	1977	:	:	6602.8	126.5	127.8	851.6	957.0	:
	1979/80	:	6820.3	115.1	122.7	849.9	998.9	:	
	1983	:	6515.7	102.6	98.7	767.6	958.7	1818.2	:
	1985	:	6359.3	97.8	92.4	740.5	951.6	:	
	1987	8644.3	6217.2	92.6	86.9	705.1	953.3	1791.7	:
	1989/90	7992.9	5800.5	85.0	81.3	653.6	850.1	1593.6	:
	1993	7264.0	5391.0	76.3	73.8	606.1	819.2	1383.9	:
Nombre d'exploitations ayant :									
-des bovins	1966/67	:	:	159.0	:	1006.5	277.1	:	
	1970/71	:	:	127.9	103.2	793.4	242.8	:	
	1975	:	:	95.7	81.6	633.6	:	:	
	1977	:	2936.4	88.0	74.2	584.7	179.3	:	
	1979/80	:	2530.0	81.2	65.7	537.1	137.1	:	
	1983	:	2281.4	72.0	51.5	474.9	98.8	443.6	:
	1985	:	2132.8	67.9	46.3	448.7	93.9	:	
	1987	2650.0	1977.4	63.2	40.7	418.3	81.7	428.8	:
	1989/90	2172.7	1642.2	57.4	37.1	354.3	53.0	311.0	:
	1993	1834.1	1431.4	50.9	33.7	313.2	45.0	243.3	:
-bovine animals	1966/67	:	:	140.6	:	917.3	166.1	:	
	1970/71	:	:	101.4	96.4	713.4	:	:	
	1975	:	:	74.6	63.3	565.8	:	:	
	1977	:	2122.8	65.8	55.9	512.1	131.5	:	
	1979/80	:	1747.3	57.9	46.6	452.4	91.9	:	
	1983	:	1514.2	48.7	35.5	396.9	66.2	302.9	:
	1985	:	1353.0	44.5	31.8	361.9	66.2	:	
	1987	1639.5	1229.2	37.8	26.7	333.3	65.1	284.4	:
	1989/90	1249.3	943.5	31.3	23.2	275.7	37.6	206.8	:
	1993	965.0	753.5	24.7	17.9	229.2	30.6	144.0	:
-des vaches laitières	1966/67	:	:	9.0	13.4	36.6	:	:	
	1970/71	:	:	10.4	11.6	36.1	45.6	:	
	1975	:	:	10.4	11.6	36.1	45.6	:	
	1977	:	562.0	13.9	10.5	38.8	35.2	:	
	1979/80	:	517.0	14.0	8.7	32.6	28.1	176.2	:
	1983	:	517.0	14.0	8.7	32.6	28.1	176.2	:
	1985	:	553.9	15.6	8.6	41.1	25.4	:	
	1987	762.4	534.8	19.1	9.3	41.9	14.2	166.1	:
	1989/90	753.4	564.6	22.7	10.3	60.7	12.5	120.9	:
	1993	745.9	584.6	27.6	14.0	60.0	11.8	109.7	:
-d'autres vaches	1966/67	:	:	140.6	:	917.3	166.1	:	
	1970/71	:	:	101.4	96.4	713.4	:	:	
	1975	:	:	74.6	63.3	565.8	:	:	
	1977	:	2122.8	65.8	55.9	512.1	131.5	:	
	1979/80	:	1747.3	57.9	46.6	452.4	91.9	:	
	1983	:	1514.2	48.7	35.5	396.9	66.2	302.9	:
	1985	:	1353.0	44.5	31.8	361.9	66.2	:	
	1987	1639.5	1229.2	37.8	26.7	333.3	65.1	284.4	:
	1989/90	1249.3	943.5	31.3	23.2	275.7	37.6	206.8	:
	1993	965.0	753.5	24.7	17.9	229.2	30.6	144.0	:
-dairy cows	1966/67	:	:	140.6	:	917.3	166.1	:	
	1970/71	:	:	101.4	96.4	713.4	:	:	
	1975	:	:	74.6	63.3	565.8	:	:	
	1977	:	2122.8	65.8	55.9	512.1	131.5	:	
	1979/80	:	1747.3	57.9	46.6	452.4	91.9	:	
	1983	:	1514.2	48.7	35.5	396.9	66.2	302.9	:
	1985	:	1353.0	44.5	31.8	361.9	66.2	:	
	1987	1639.5	1229.2	37.8	26.7	333.3	65.1	284.4	:
	1989/90	1249.3	943.5	31.3	23.2	275.7	37.6	206.8	:
	1993	965.0	753.5	24.7	17.9	229.2	30.6	144.0	:
-other cows	1966/67	:	:	9.0	13.4	36.6	:	:	
	1970/71	:	:	10.4	11.6	36.1	45.6	:	
	1975	:	:	10.4	11.6	36.1	45.6	:	
	1977	:	562.0	13.9	10.5	38.8	35.2	:	
	1979/80	:	517.0	14.0	8.7	32.6	28.1	176.2	:
	1983	:	517.0	14.0	8.7	32.6	28.1	176.2	:
	1985	:	553.9	15.6	8.6	41.1	25.4	:	
	1987	762.4	534.8	19.1	9.3	41.9	14.2	166.1	:
	1989/90	753.4	564.6	22.7	10.3	60.7	12.5	120.9	:
	1993	745.9	584.6	27.6	14.0	60.0	11.8	109.7	:
Nombre de :									
-bovins	1966/67	:	:	2685.0	:	14176.2	882.3	:	
	1970/71	:	:	2886.7	2840.6	14674.0	872.4	:	
	1975	:	:	2983.6	3068.0	14320.6	:	:	
	1977	:	79783.8	2977.3	3098.7	14658.3	927.0	:	
	1979/80	:	78994.3	3042.9	3035.4	14937.7	824.1	:	
	1983	:	79262.6	3077.5	2851.6	15023.3	616.1	4539.4	:
	1985	:	79028.1	3080.3	2617.7	15576.0	674.3	:	
	1987	82801.6	76057.3	3071.0	2350.8	15231.1	678.1	5357.6	:
	1989/90	84066.2	77887.4	3229.4	2226.9	18304.7	592.4	4777.2	:
	1993	79398.0	73284.1	3212.8	2195.5	15875.7	500.9	4830.8	:
-bovine animals	1966/67	:	:	1060.8	:	5830.7	313.9	:	
	1970/71	:	:	994.8	1152.4	5480.4	:	:	
	1975	:	:	990.2	1101.9	5365.1	:	:	
	1977	:	25376.3	979.9	1098.9	5405.1	368.0	:	
	1979/80	:	24920.9	977.2	1071.4	5429.0	256.9	:	
	1983	:	25143.9	982.1	1002.9	5530.7	214.7	1499.5	:
	1985	:	24313.0	969.9	896.4	5567.2	222.0	:	
	1987	25373.1	23038.8	920.1	811.0	5402.9	243.8	1903.8	:
	1989/90	23930.6	21927.1	841.9	762.1	6058.3	204.8	1597.9	:
	1993	21480.9	19705.2	698.4	714.1	5324.0	171.4	1403.8	:
-vaches laitières	1966/67	:	:	1060.8	:	5830.7	313.9	:	
	1970/71	:	:	994.8	1152.4	5480.4	:	:	
	1975	:	:	990.2	1101.9	5365.1	:	:	
	1977	:	25376.3	979.9	1098.9	5405.1	368.0	:	
	1979/80	:	24920.9	977.2	1071.4	5429.0	256.9	:	
	1983	:	25143.9	982.1	1002.9	5530.7	214.7	1499.5	:
	1985	:	24313.0	969.9	896.4	5567.2	222.0	:	
	1987	25373.1	23038.8	920.1	811.0	5402.9	243.8	1903.8	:
	1989/90	23930.6	21927.1	841.9	762.1	6058.3	204.8	1597.9	:
	1993	21480.9	19705.2	698.4	714.1	5324.0	171.4	1403.8	:
-dairy cows	1966/67	:	:	1060.8	:	5830.7	313.9	:	
	1970/71	:	:	994.8	1152.4	5480.4	:	:	
	1975	:	:	990.2	1101.9	5365.1	:	:	
	1977	:	25376.3	979.9	1098.9	5405.1	368.0	:	
	1979/80	:	24920.9	977.2	1071.4	5429.0	256.9	:	
	1983	:	25143.9	982.1	1002.9	5530.7	214.7	1499.5	:
	1985	:	24313.0	969.9	896.4	5567.2	222.0	:	
	1987	25373.1	23038.8	920.1	811.0	5402.9	243.8	1903.8	:
	1989/90	23930.6	21927.1	841.9	762.1	6058.3	204.8	1597.9	:
	1993	21480.9	19705.2	698.4	714.1	5324.0	171.4	1403.8	:
-autres vaches	1966/67	:	:	9.0	13.4	36.6	:	:	
	1970/71	:	:	10.4	11.6	36.1	45.6	:	
	1975	:	:	10.4	11.6	36.1	45.6	:	
	1977	:	562.0	13.9	10.5	38.8	35.2	:	
	1979/80	:	517.0	14.0	8.7	32.6	28.1	176.2	:
	1983	:	517.0	14.0	8.7	32.6	28.1	176.2	:
	1985	:	553.9	15.6	8.6	41.1	25.4	:	
	1987	7859.9	6289.9	223.3	59.7	179.7	81.9	1344.9	:
	1989/90	8912.4	7462.3	315.3	71.1	382.9	89.7	1194.6	:
	1993	10340.4	8720.3	487.5	124.1	476.2	82.1	1361.9	:
-other cows	1966/67	:	:	9.0	13.4	36.6	:	:	
	1970/71	:	:	10.4	11.6	36.1	45.6	:	
	1975	:	:	10.4	11.6	36.1	45.6	:	
	1977	:	562.0	13.9	10.5	38.8	35.2	:	
	1979/80	:	517.0	14.0	8.7	32.6	28.1	176.2	:
	1983	:	517.0	14.0	8.7	32.6	28.1	176.2	:
	1985	:	553.9	15.6	8.6	41.1	25.4	:	
	1987	7859.9	6289.9	223.3	59.7	179.7	81.9	1344.9	:
	1989/90	8912.4	7462.3	315.3	71.1	382.9	89.7	1194.6	:
	1993	10340.4	8720.3	487.5	124.1	476.2	82.1	1361.9	:

(Data in 1000)

	F	IRL	I	L	NL	P	UK	
	1708.0		2980.5	8.61	247.0			1966/67
	1587.6		2849.9	7.61	184.6		326.7	1970/71
	1315.1	228.0	2664.2	6.21	162.6		280.6	1975
	1249.2	225.0	2634.1	5.75	154.6		271.2	1977
	1255.3	223.5	2832.4	5.17	148.7	769.4	268.6	1979/80
	1129.6	221.1	2832.4	4.56	138.5		261.9	1983
	1056.9	220.2	2801.1	4.41	135.9		258.5	1985
	981.8	217.0	2784.1	4.20	132.0	635.5	260.1	1987
	923.6	170.6	2664.6	3.95	124.8	598.7	243.1	1989/90
	801.3	159.4	2488.4	3.40	119.7	489.0	243.5	1993
Number of holdings with :								
	1218.6		1243.1	7.10	157.8			1966/67
	1051.5		939.5	6.12	130.8		228.0	1970/71
	842.4	209.4	785.4	4.98	108.2		209.3	1975
	781.5	201.9	733.6	4.34	98.7		190.2	1977
	733.4	195.9	500.9	3.85	90.9	268.5	183.9	1979/80
	642.5	190.1	500.9	3.39	80.3		167.0	1983
	590.0	187.0	458.2	3.17	76.6		161.0	1985
	526.9	180.5	439.0	3.00	70.3	243.8	153.9	1987
	457.5	151.4	319.6	2.74	65.5	219.6	143.6	1989/90
	377.2	142.2	267.3	2.31	60.2	159.5	139.3	1993
	1145.3		783.7	6.46	143.7			1966/67
	815.5		604.4	5.50	116.3		109.6	1970/71
	633.8	127.5	517.5	4.52	93.7		83.0	1975
	579.0	119.7	498.2	3.74	83.3		73.6	1977
	517.4	104.6	331.5	2.98	74.8	136.3	67.2	1979/80
	420.4	91.4	331.5	2.51	63.5		57.6	1983
	351.0	84.7	298.6	2.30	58.0		54.0	1985
	304.9	73.0	283.4	2.10	52.8	126.0	50.0	1987
	226.6	49.1	205.4	1.89	47.1	99.0	44.8	1989/90
	177.8	46.8	143.1	1.55	40.5	67.5	41.4	1993
	246.7	99.4	160.8	1.18			109.5	1975
	230.1	84.7	132.5	1.21			92.2	1977
	233.5	79.7	63.8	0.75		71.7	85.8	1979/80
	222.5	72.7	63.8	1.80			72.8	1983
	232.5	73.8	76.7	1.85	6.4		71.9	1985
	224.2	70.9	73.9	1.90	8.1	61.5	71.3	1987
	236.8	92.6	38.6	1.88	13.8	67.9	74.7	1989/90
	214.8	90.7	74.1	1.79	15.1	51.5	74.7	1993
Number of :								
	21058.9		9501.3	171.29	3598.7			1966/67
	21400.1		8701.4	192.77	4314.5		12572.7	1970/71
	23652.6	7150.1	8952.3	226.39	4956.3		15090.5	1975
	23072.4	7064.5	9044.9	211.59	4877.1		13852.0	1977
	22843.6	6870.8	8527.0	224.80	5148.6	1174.1	13539.4	1979/80
	23425.2	6899.9	8527.0	224.65	5410.9		13206.4	1983
	23140.8	6964.6	8711.8	223.11	5247.7		12791.8	1985
	21856.0	6764.5	8906.7	217.30	4894.8	1386.7	12086.9	1987
	21646.6	6911.9	7759.2	215.30	4949.4	1401.2	12052.3	1989/90
	20290.4	6963.8	7591.3	208.88	4796.8	1283.1	11647.9	1993
	9342.2		3459.4	56.68	1734.2			1966/67
	7280.4		2861.2	62.05	1895.6		3243.6	1970/71
	7551.1	1477.0	2912.1	73.94	2258.8		3289.9	1975
	7420.0	1582.0	2944.4	68.05	2245.1		3264.8	1977
	7270.0	1614.9	2576.5	67.83	2369.0	343.8	3288.2	1979/80
	7215.3	1668.1	2576.5	68.77	2557.2		3327.6	1983
	6609.3	1684.2	2782.3	68.35	2366.6		3146.7	1985
	6105.9	1589.9	2762.6	64.50	2099.9	430.6	3038.3	1987
	5304.5	1330.9	2641.8	60.66	1878.0	405.6	2845.2	1989/90
	4698.3	1343.0	2298.0	50.18	1746.7	371.8	2661.1	1993
	2668.5	665.1	625.0	4.58			1951.7	1975
	2627.5	530.1	510.3	5.98			1679.0	1977
	2832.3	465.2	316.8	12.03		249.4	1534.4	1979/80
	3145.7	404.5	316.8	14.38			1341.6	1983
	3430.7	408.3	480.6	14.87	45.9		1319.7	1985
	3406.9	428.4	497.3	17.10	65.8	225.1	1329.8	1987
	3752.8	817.3	312.6	19.63	117.5	255.6	1583.3	1989/90
	4026.1	939.3	668.3	27.31	156.5	258.3	1732.9	1993

VI. LES BOVINS

B. Répartition des exploitations selon leur nombre de certains bovins

1966/67 à 1993

BOVINS TOTAL



(Données en 1000)

		EUR 12	EUR 10	B	DK	D	GR	ES		
1 ou 2	1970/71	:	:	14.2	4.0	64.2	:	:		
	1975	:	:	7.4	4.1	37.1	:	:		
	1977	:	394.3	6.5	3.7	28.3	81.5	:		
	1979/80	:	245.9	5.0	3.7	25.0	56.1	:		
	1 or 2	1983	:	209.7	4.0	2.6	19.4	38.3	127.3	
		1985	:	177.6	3.7	2.4	16.1	34.3	:	
		1987	392.7	161.7	3.3	2.1	14.7	27.5	114.9	
		1989/90	288.9	115.3	2.5	1.8	12.6	15.4	64.4	
		1993	217.0	98.9	1.8	1.4	11.0	14.3	43.4	
		3 à 9	1970/71	:	:	30.1	14.8	251.0	:	:
1975	:		:	18.2	11.7	176.9	:	:		
1977	:		829.0	16.1	10.5	153.8	79.5	:		
1979/80	:		643.6	13.9	9.6	129.5	64.2	:		
3 to 9	1983		:	552.4	11.3	6.8	101.6	47.1	199.8	
	1985		:	497.6	10.5	6.3	91.2	43.6	:	
	1987		723.0	450.6	9.5	5.6	80.5	37.5	170.3	
	1989/90		535.8	326.7	7.8	5.1	62.4	22.5	124.3	
	1993		420.5	267.5	6.3	4.8	54.8	17.8	92.8	
	10 à 19		1970/71	:	:	28.0	25.2	201.7	:	:
1975		:	:	17.0	13.7	152.0	:	:		
1977		:	549.8	14.4	12.0	135.7	12.3	:		
1979/80		:	478.3	12.7	9.7	118.0	10.8	:		
10 to 19		1983	:	413.1	10.4	6.9	100.2	8.9	71.9	
		1985	:	378.4	9.5	5.9	90.1	9.5	:	
		1987	440.1	345.2	8.6	5.2	83.2	9.8	79.2	
		1989/90	343.8	264.6	7.5	5.0	61.8	8.1	65.3	
		1993	277.8	218.5	6.2	4.5	52.5	6.4	47.2	
		20 à 29	1970/71	:	:	20.5	21.3	125.3	:	:
1975	:		:	14.1	13.2	99.1	:	:		
1977	:		336.1	12.0	10.3	89.4	2.8	:		
1979/80	:		298.9	10.8	8.1	79.9	2.5	:		
20 to 29	1983		:	257.5	8.6	5.5	67.6	1.8	20.9	
	1985		:	237.1	7.7	4.6	61.6	2.6	:	
	1987		253.6	219.7	6.9	3.9	55.6	2.7	29.7	
	1989/90		204.3	174.9	5.8	3.4	44.5	2.6	24.9	
	1993		175.3	147.7	4.9	3.3	37.2	2.4	23.2	
	30 à 49		1970/71	:	:	22.1	23.7	104.0	:	:
1975		:	:	19.8	17.7	102.7	:	:		
1977		:	398.3	18.2	14.8	100.9	1.9	:		
1979/80		:	372.5	16.6	11.7	97.0	1.7	:		
30 to 49		1983	:	332.0	13.8	8.3	88.6	1.4	12.4	
		1985	:	316.8	12.6	7.3	83.4	2.2	:	
		1987	314.6	293.0	11.2	6.0	77.5	2.2	18.6	
		1989/90	265.4	244.6	9.3	4.9	63.8	2.2	17.2	
		1993	227.9	205.5	7.8	4.1	54.4	2.0	18.6	
		50 et plus	1970/71	:	:	12.9	14.1	47.2	:	:
1975	:		:	19.2	21.2	65.8	:	:		
1977	:		469.1	20.8	22.9	76.7	1.4	:		
1979/80	:		490.9	22.3	22.9	87.6	1.7	:		
50 and over	1983		:	517.0	23.8	21.4	97.5	1.4	11.2	
	1985		:	525.5	23.9	19.8	106.4	1.7	:	
	1987		526.4	507.5	23.7	18.0	106.8	1.9	16.0	
	1989/90		534.5	516.0	24.6	16.9	109.1	2.2	14.9	
	1993		515.6	493.3	23.9	15.7	103.3	2.1	18.0	
	Total avec bovins		1970/71	:	:	127.8	103.1	793.4	:	:
1975		:	:	95.7	81.6	633.6	:	:		
1977		:	2976.5	88.0	74.2	584.8	179.4	:		
1979/80		:	2530.0	81.3	65.7	537.0	137.0	:		
Total with bovine animals		1983	:	2281.7	71.9	51.5	474.9	98.9	443.6	
		1985	:	2133.0	67.9	46.3	448.7	93.9	:	
		1987	2650.2	1977.6	63.2	40.7	418.3	81.7	428.8	
		1989/90	2172.7	1642.2	57.4	37.1	354.3	53.0	311.0	
		1993	1834.1	1431.4	50.9	33.7	313.2	45.0	243.3	
		Proportion d'exploitat. ayant des bovins (en %)	1970/71	:	:	69.5	70.6	73.8	:	:
1975	:		:	69.3	61.7	69.8	:	:		
1977	:		45.1	69.6	58.1	68.7	18.7	:		
1979/80	:		37.1	70.6	53.5	63.2	13.7	:		
Proportion of holding with bovine animals(in %)	1983		:	35.0	70.1	52.2	61.9	10.3	24.4	
	1985		:	33.5	69.4	50.1	60.6	9.9	:	
	1987		30.7	31.8	68.2	46.8	59.3	8.6	23.9	
	1989/90		27.2	28.3	67.5	45.7	54.2	6.2	19.5	
	1993		25.3	26.6	66.6	45.7	51.7	5.5	17.6	

(Data in 1000)

	F	IRL	I	L	NL	P	UK		
	89.6		275.2	0.28	2.7		5.5	1970/71	
	55.5	4.8	211.1	0.16	2.2		3.3	1975	
	48.5	3.9	216.3	0.12	2.1		3.4	1977	1 ou 2
	38.8	4.3	107.4	0.08	1.9	160.7	3.6	1979/80	
	30.5	2.4	107.4	0.07	1.7		3.3	1983	
	27.9	2.0	85.8	0.07	2.0		3.3	1985	1 or 2
	23.3	2.8	82.5	0.10	1.9	116.1	3.6	1987	
	19.6	2.6	56.7	0.05	1.2	109.2	2.8	1989/90	
	18.0	2.2	45.8	0.05	1.4	74.7	3.0	1993	
	305.8		439.3	1.13	18.2		31.2	1970/71	
	187.5	37.9	355.1	0.67	12.1		19.9	1975	
	169.9	35.1	332.5	0.57	11.2		19.8	1977	3 à 9
	153.0	34.9	208.6	0.40	9.6	93.0	19.9	1979/80	
	118.6	33.7	208.6	0.30	8.0		16.4	1983	
	102.0	32.6	187.6	0.28	7.7		15.8	1985	3 to 9
	86.6	31.1	176.2	0.30	7.1	102.1	16.0	1987	
	71.4	21.9	116.1	0.20	5.9	84.7	13.5	1989/90	
	54.6	18.6	91.0	0.14	5.9	60.2	13.5	1993	
	274.3		138.7	1.10	26.1		34.5	1970/71	
	185.2	50.7	124.6	0.72	16.2		26.7	1975	
	164.3	47.9	123.2	0.59	14.4		25.0	1977	10 à 19
	153.7	46.0	90.5	0.47	12.3	9.1	24.1	1979/80	
	120.2	45.3	90.5	0.40	9.7		20.6	1983	
	103.5	45.0	86.2	0.34	8.7		19.7	1985	10 to 19
	89.3	43.0	79.0	0.30	7.4	15.7	19.4	1987	
	68.0	29.3	59.8	0.25	7.4	14.0	17.3	1989/90	
	50.4	25.9	48.8	0.15	6.4	12.1	17.4	1993	
	152.1		37.0	0.86	24.6		26.9	1970/71	
	124.9	35.0	35.4	0.62	14.4		21.7	1975	
	114.7	34.0	40.9	0.47	12.0		19.5	1977	20 à 29
	104.5	31.2	33.1	0.38	9.8	2.2	18.6	1979/80	
	87.2	29.8	33.1	0.28	7.0		16.6	1983	
	76.6	28.5	32.7	0.25	6.5		16.0	1985	20 to 29
	67.0	28.6	33.9	0.20	5.8	4.2	15.0	1987	
	50.3	22.2	26.9	0.19	5.2	4.5	13.8	1989/90	
	37.2	20.7	24.2	0.14	4.6	4.5	13.0	1993	
	142.6		27.0	1.49	34.7		41.3	1970/71	
	150.5	37.9	28.7	0.90	25.3		36.6	1975	
	141.6	36.9	31.9	0.79	21.0		30.3	1977	30 à 49
	135.4	35.9	28.0	0.61	17.2	1.5	28.4	1979/80	
	118.2	35.2	28.0	0.51	12.6		25.4	1983	
	109.7	34.4	30.7	0.42	11.6		24.5	1985	30 to 49
	97.0	32.2	32.9	0.30	10.8	2.9	22.8	1987	
	80.7	28.5	25.2	0.32	9.0	3.6	20.7	1989/90	
	59.9	27.4	21.9	0.23	7.7	3.8	20.1	1993	
	87.1		21.3	1.27	24.6		88.2	1970/71	
	138.8	43.2	26.5	1.91	38.0		101.1	1975	
	142.5	44.1	28.8	1.80	38.0		92.1	1977	50 et plus
	148.0	43.6	33.4	1.90	40.1	2.0	89.4	1979/80	
	167.9	43.7	33.4	1.84	41.3		84.8	1983	
	170.3	44.5	35.2	1.81	40.1		81.8	1985	50 and over
	163.7	42.7	34.6	1.80	37.3	2.9	77.1	1987	
	167.5	46.9	34.9	1.74	36.7	3.6	75.5	1989/90	
	157.1	47.4	35.5	1.60	34.3	4.2	72.5	1993	
	1051.5		938.5	6.13	130.9		227.6	1970/71	
	842.4	209.5	785.4	4.98	108.2		209.3	1975	Total avec bovins
	781.5	201.9	773.6	4.34	98.7		190.1	1977	
	733.4	195.9	501.0	3.84	90.9	268.5	184.0	1979/80	
	642.6	190.1	501.0	3.40	80.3		167.1	1983	
	590.0	187.0	458.2	3.17	76.6		161.0	1985	Total with bovine animals
	527.0	180.5	439.0	3.00	70.3	243.8	153.9	1987	
	457.5	151.4	319.6	2.74	65.5	219.6	143.6	1989/90	
	377.2	142.2	267.3	2.31	60.2	159.5	139.3	1993	
	66.2		32.9	80.55	70.9		69.7	1970/71	
	64.1	91.9	29.5	80.19	66.5		74.6	1975	Proportion d'exploitat. ayant des bovins (en %)
	62.6	89.7	29.4	75.48	63.8		70.1	1977	
	58.4	87.7	17.7	74.27	61.1	34.9	68.5	1979/80	
	56.9	86.0	17.7	74.56	58.0		63.8	1983	
	55.8	84.9	16.4	71.88	56.4		62.3	1985	Proportion of holding with bovine animals(in %)
	53.7	83.2	15.8	71.00	53.3	38.4	59.2	1987	
	49.5	88.8	12.0	69.37	52.5	36.7	59.1	1989/90	
	47.1	89.2	10.7	67.94	50.3	32.6	57.2	1993	

VI. LES BOVINS

B. Répartition des exploitations selon leur nombre de certains bovins

1966/67 à 1993

VACHES LAITIÈRES



(Données en 1000)

		EUR 12	EUR 10	B	DK	D	GR	ES	
1 ou 2	1970/71	:	:	15.7	9.3	128.8	:	:	
	1975	:	:	9.3	5.0	86.0	:	:	
	1977	:	515.6	7.8	4.3	66.2	91.2	:	
	1979/80	:	348.1	6.1	3.5	53.7	61.7	:	
	1983	:	284.9	3.8	2.0	41.7	41.4	131.9	
	1985	:	241.8	3.1	1.7	33.2	40.7	:	
	1987	396.8	207.3	2.1	1.4	28.1	37.8	106.6	
	1989/90	246.5	116.3	1.4	1.1	19.5	17.6	67.6	
	1993	170.2	85.2	0.9	0.8	16.0	15.0	45.7	
3 à 9	1970/71	:	:	43.7	33.1	380.5	:	:	
	1975	:	:	24.2	14.8	264.3	:	:	
	1977	:	744.4	18.4	11.4	229.7	35.6	:	
	1979/80	:	575.1	13.9	7.7	181.0	27.1	:	
	1983	:	457.7	9.8	4.4	140.7	21.7	133.4	
	1985	:	375.0	8.4	3.9	119.9	21.5	:	
	1987	484.2	330.2	5.5	3.0	103.7	22.8	118.4	
	1989/90	334.5	219.3	3.8	2.0	74.5	14.8	87.2	
	1993	221.4	149.3	2.9	1.1	53.3	11.5	53.2	
10 à 19	1970/71	:	:	30.5	39.4	166.0	:	:	
	1975	:	:	24.2	22.8	155.0	:	:	
	1977	:	472.6	21.4	18.1	144.5	3.3	:	
	1979/80	:	409.4	18.7	13.3	134.4	2.3	:	
	1983	:	333.7	14.6	8.6	118.7	2.2	29.4	
	1985	:	297.8	12.7	7.5	106.6	2.8	:	
	1987	316.1	268.3	10.3	5.5	97.5	3.1	42.7	
	1989/90	253.0	211.8	7.6	4.2	82.8	3.4	35.9	
	1993	187.3	155.2	5.9	2.1	65.1	2.3	27.0	
20 à 29	1970/71	:	:	8.1	9.7	29.6	:	:	
	1975	:	:	10.4	10.9	43.5	:	:	
	1977	:	199.7	10.2	10.4	48.6	0.7	:	
	1979/80	:	196.7	10.0	8.8	53.1	0.5	:	
	1983	:	187.5	9.4	6.6	55.5	0.4	5.0	
	1985	:	177.8	8.7	6.1	55.6	0.6	:	
	1987	181.7	170.4	8.1	5.0	56.6	0.8	10.0	
	1989/90	161.1	150.1	6.7	4.2	51.4	0.9	9.4	
	1993	136.6	124.9	5.2	2.9	45.4	1.0	9.8	
30 à 49	1970/71	:	:	3.0	3.9	7.4	:	:	
	1975	:	:	5.5	7.6	15.1	:	:	
	1977	:	128.0	6.5	8.9	20.0	0.4	:	
	1979/80	:	142.8	7.3	9.3	25.3	0.2	:	
	1983	:	154.7	8.1	8.8	31.8	0.3	2.1	
	1985	:	162.0	8.1	8.1	35.2	0.5	:	
	1987	164.3	159.2	8.3	7.4	36.1	0.5	4.5	
	1989/90	158.9	153.4	7.9	7.1	35.3	0.7	4.5	
	1993	149.8	142.7	6.2	5.8	35.2	0.7	5.6	
50 et plus	1970/71	:	:	0.3	0.9	1.1	:	:	
	1975	:	:	0.9	2.2	2.0	:	:	
	1977	:	62.6	1.4	2.8	3.1	0.3	:	
	1979/80	:	75.3	1.9	3.9	5.0	0.2	:	
	1983	:	95.9	2.9	5.1	8.5	0.2	1.1	
	1985	:	98.7	3.5	4.5	11.4	0.1	:	
	1987	96.5	93.8	3.6	4.5	11.3	0.2	2.3	
	1989/90	95.4	92.7	3.9	4.5	12.2	0.3	2.1	
	1993	99.7	96.3	3.6	5.3	14.2	0.2	2.8	
Total avec vaches laitières	1970/71	:	:	101.3	96.3	713.4	:	:	
	1975	:	:	74.5	63.3	565.9	:	:	
	1977	:	2122.8	65.7	55.9	512.1	131.5	:	
	1979/80	:	1747.4	57.9	46.5	452.5	92.0	:	
	1983	:	1514.4	48.6	35.5	396.9	66.2	302.9	
	1985	:	1353.0	44.5	31.8	361.9	66.2	:	
	1987	1639.6	1229.2	37.8	26.7	333.3	65.1	284.4	
	1989/90	1249.3	943.5	31.3	23.2	275.7	37.6	206.8	
	1993	965.0	753.5	24.7	17.9	229.2	30.6	144.0	
Proportion d'exploitat. ayant des vaches laitières (en %)	1970/71	:	:	55.1	66.0	66.4	:	:	
	1975	:	:	53.9	47.8	62.3	:	:	
	1977	:	32.2	51.9	43.7	60.1	13.7	:	
	1979/80	:	25.6	50.3	37.9	53.2	9.2	:	
	1983	:	23.2	47.4	36.0	51.7	6.9	16.7	
	1985	:	21.3	45.5	34.4	48.9	7.0	:	
	1987	19.0	19.8	40.8	30.7	47.3	6.8	15.9	
	1989/90	15.6	16.3	36.8	28.5	42.2	4.4	13.0	
	1993	13.3	14.0	32.3	24.3	37.8	3.7	10.4	

(Data in 1000)

	F	IRL	I	L	NL	P	UK		
	133.9		305.6	0.58	8.0		10.3	1970/71	
	88.9	34.7	246.6	0.46	5.9		5.9	1975	
	77.4	29.9	227.2	0.29	6.2		5.1	1977	1 ou 2
	63.3	24.3	124.4	0.17	5.8	103.6	5.1	1979/80	
	43.1	19.3	124.4	0.11	5.4		3.7	1983	
	36.0	15.2	104.6	0.08	4.2		3.0	1985	1 or 2
	30.1	11.3	90.6	0.10	3.2	83.0	2.5	1987	
	14.9	3.1	54.7	0.04	2.3	62.6	1.7	1989/90	
	11.3	2.5	35.8	0.02	1.7	39.3	1.4	1993	
	370.1		237.9	2.02	28.8		16.6	1970/71	
	221.9	41.9	202.7	1.23	16.2		9.8	1975	
	192.9	36.9	198.2	0.88	12.9		7.5	1977	3 à 9
	163.4	27.7	138.7	0.52	9.7	29.4	5.4	1979/80	
	112.6	21.2	138.7	0.33	5.2		3.1	1983	
	78.4	18.4	118.0	0.24	3.7		2.6	1985	3 to 9
	59.4	13.7	116.6	0.20	3.2	35.6	2.2	1987	
	31.6	6.9	80.9	0.12	3.0	28.1	1.7	1989/90	
	18.7	6.3	51.6	0.06	2.1	18.9	1.8	1993	
	244.7		40.0	2.07	42.4		23.6	1970/71	
	209.7	26.4	43.2	1.27	23.4		14.3	1975	
	186.3	25.4	44.3	1.01	18.0		10.3	1977	10 à 19
	157.5	23.4	38.4	0.71	13.0	2.3	7.7	1979/80	
	117.6	20.0	38.4	0.51	7.8		5.3	1983	
	94.0	19.3	42.8	0.45	6.9		4.7	1985	10 to 19
	80.5	17.8	42.9	0.30	6.3	5.2	4.1	1987	
	57.3	12.4	34.4	0.27	5.9	5.3	3.6	1989/90	
	37.9	11.0	23.0	0.20	4.4	5.2	3.3	1993	
	50.3		10.0	0.65	22.8		18.3	1970/71	
	74.9	12.3	12.1	0.88	19.5		11.6	1975	20 à 29
	77.3	12.7	13.4	0.85	15.8		9.7	1977	
	76.9	12.1	13.8	0.70	12.7	0.5	8.1	1979/80	
	73.8	11.9	13.8	0.52	9.5		6.1	1983	20 to 29
	66.8	11.7	13.3	0.47	8.8		5.7	1985	
	61.8	11.1	13.4	0.40	8.4	1.2	4.9	1987	
	51.7	9.2	14.1	0.42	7.2	1.6	4.2	1989/90	
	40.8	8.7	11.0	0.39	5.6	2.0	3.9	1993	
	14.5		7.0	0.15	12.6		21.4	1970/71	
	32.6	8.6	7.8	0.59	19.7		17.5	1975	30 à 49
	37.5	9.8	9.1	0.60	18.8		16.4	1977	
	46.4	11.2	9.4	0.72	18.1	0.3	14.9	1979/80	
	56.8	12.0	9.4	0.77	14.6		12.1	1983	30 to 49
	59.3	12.2	10.9	0.76	14.9		12.0	1985	
	57.1	11.3	11.1	0.80	15.4	0.6	11.2	1987	
	54.7	10.6	11.9	0.76	14.4	1.0	10.1	1989/90	
	51.1	10.9	10.5	0.72	12.4	1.5	9.1	1993	
	2.1		3.9	0.02	2.0		19.3	1970/71	
	5.8	3.6	5.2	0.10	9.1		23.9	1975	50 et plus
	7.6	5.0	6.0	0.11	11.6		24.7	1977	
	9.9	5.9	6.9	0.17	15.5	0.3	25.9	1979/80	
	16.6	7.1	6.9	0.28	21.1		27.2	1983	50 and over
	16.6	7.8	9.1	0.32	19.5		25.9	1985	
	16.0	7.7	8.8	0.30	16.3	0.5	25.1	1987	
	16.4	7.0	10.4	0.26	14.3	0.6	23.6	1989/90	
	18.0	7.3	11.3	0.16	14.3	0.7	21.9	1993	
	815.6		604.4	5.50	116.6		109.5	1970/71	
	633.8	127.5	517.6	4.53	93.8		83.0	1975	Total avec vaches laitières
	579.0	119.7	498.2	3.74	83.3		73.7	1977	
	517.4	104.6	331.6	2.99	74.8	136.3	67.1	1979/80	
	420.5	91.5	331.6	2.52	63.6		57.5	1983	Total with dairy cows
	351.1	84.7	298.6	2.30	58.0		54.0	1985	
	304.9	73.0	283.4	2.10	52.8	126.0	50.0	1987	
	226.6	49.1	206.4	1.89	47.1	99.0	44.8	1989/90	
	177.8	46.8	143.1	1.55	40.5	67.5	41.4	1993	
	51.4		21.2	72.27	63.2		33.5	1970/71	
	48.2	55.9	19.4	72.95	57.7		29.6	1975	Proportion d'exploitat. ayant des vaches laitières (en %)
	46.3	53.2	18.9	65.04	53.9		27.2	1977	
	41.2	46.8	11.7	57.83	50.3	17.7	25.0	1979/80	
	37.2	41.4	11.7	55.26	45.9		22.0	1983	
	33.2	38.5	10.7	52.15	42.7		20.9	1985	Proportion of holding with dairy cows (in %)
	31.1	33.6	10.2	49.30	40.0	19.8	19.2	1987	
	24.5	28.8	7.7	47.85	37.7	16.5	18.4	1989/90	
	22.2	29.3	5.8	45.59	33.9	13.8	17.0	1993	

VII. LES AUTRES ANIMAUX

A. L'importance des autres animaux

1966/67 à 1993



(Données en 1000)

		EUR 12	EUR 10	B	DK	D	GR	ES	
	1966/67	:	:	214.8	:	1246.0	991.5	:	
	1970/71	:	:	184.0	146.0	1074.6	1046.3	:	
Nombre total d'exploitations	1975	:	:	138.1	132.3	907.9	:	:	
	1977	:	6602.8	126.5	127.8	851.6	957.0	:	
	1979/80	:	6820.3	115.1	122.7	849.9	998.9	:	
Total number of holdings	1983	:	6515.7	102.6	98.7	767.6	958.7	1818.2	
	1985	:	6359.3	97.8	92.4	740.5	951.6	:	
	1987	8644.3	6217.2	92.6	86.9	705.1	953.3	1791.7	
	1989/90	7992.9	5800.5	85.0	81.3	653.6	850.1	1593.6	
	1993	7264.0	5391.0	76.3	73.8	606.1	819.2	1383.9	
Nombre d'exploitations ayant :									
-des équidés	1975	:	:	31.9	17.3	80.2	:	:	
	1979/80	:	757.8	22.4	17.8	77.0	309.2	:	
	1983	:	620.5	15.3	10.5	68.6	242.4	324.8	
	1985	:	502.7	12.9	9.7	67.9	207.1	:	
	1987	812.8	433.0	10.7	9.5	65.2	172.4	263.9	
-equidae	1989/90	718.5	403.4	8.3	9.7	69.8	100.7	204.8	
	1993	610.4	376.9	7.2	5.1	71.3	84.3	145.9	
	1970/71	:	:	12.8	4.8	28.3	265.5	:	
	1975	:	:	11.6	3.9	35.4	:	:	
-des ovins	1977	:	796.4	10.6	4.0	36.7	212.2	:	
	1979/80	:	793.7	9.2	3.9	38.4	221.0	:	
	1983	:	722.0	8.9	3.7	36.5	179.7	160.8	
	1985	:	721.4	8.9	4.4	39.5	188.7	:	
	1987	998.0	723.1	8.9	5.4	38.8	191.0	161.0	
-sheep	1989/90	934.1	703.8	8.0	6.0	45.6	160.4	129.0	
	1993	859.7	654.5	6.3	5.1	42.9	151.0	120.4	
	1983	:	660.9	:	3.4	:	176.6	158.2	
	1985	:	687.1	:	4.1	33.6	182.6	0.0	
-des brebis -ewes	1987	960.1	693.1	-	5.1	33.9	186.7	158.0	
	1989/90	902.7	680.9	7.5	5.8	40.5	152.5	127.3	
	1993	834.0	635.9	6.0	4.9	38.0	145.0	117.5	
	1975	:	:	2.3	:	:	:	:	
-des caprins	1979/80	:	595.9	2.6	:	:	350.8	:	
	1983	:	550.5	1.6	:	:	333.0	150.0	
	1985	:	491.0	1.5	:	:	319.9	:	
	1987	703.6	446.0	1.3	-	:	280.9	149.2	
	1989/90	553.0	362.3	1.0	-	:	202.6	96.7	
-goats	1993	475.6	329.4	0.9	-	:	192.8	71.8	
	1983	:	522.1	:	:	:	329.9	148.5	
	1985	:	475.5	:	:	:	314.1	:	
	1987	682.9	429.7	-	-	:	276.1	147.8	
-des caprins femelles -female goats	1989/90	518.5	332.9	1.0	-	:	195.3	95.9	
	1993	445.7	303.0	0.8	-	:	187.3	71.1	
	1966/67	:	:	105.2	:	1004.0	279.4	:	
	1970/71	:	:	83.7	118.4	751.1	139.2	:	
-des porcins	1975	:	:	57.4	89.4	612.6	:	:	
	1977	:	2173.7	51.4	79.6	566.9	94.0	:	
	1979/80	:	1653.5	43.7	73.3	506.7	80.3	:	
	1983	:	1539.2	34.8	51.6	435.3	119.3	476.4	
	1985	:	1291.8	29.8	44.2	402.5	102.2	:	
-pigs	1987	1996.3	1211.0	26.3	37.7	365.9	87.7	466.3	
	1989/90	1455.6	905.9	20.0	31.4	277.7	32.3	310.9	
	1993	1188.2	779.8	15.1	26.9	245.6	54.6	235.4	
	1970/71	:	:	53.3	94.7	349.3	37.2	:	
	1975	:	:	39.1	68.3	261.0	:	:	
-des truies reproductrices	1977	:	692.1	35.0	59.9	240.9	21.1	:	
	1979/80	:	533.8	29.9	53.2	210.0	23.1	:	
	1983	:	432.7	23.7	36.5	174.7	23.4	200.6	
	1985	:	379.7	20.5	31.3	160.8	21.6	:	
	1987	628.7	351.3	17.9	26.4	145.6	17.2	185.2	
-breeding sows	1989/90	456.1	247.7	13.6	21.8	104.1	9.8	121.1	
	1993	377.7	221.9	10.7	17.9	92.4	11.0	95.2	
	1970/71	:	:	65.1	107.8	641.1	107.4	:	
	1975	:	:	45.9	79.7	563.9	:	:	
-d'autres porcs	1977	:	2011.6	41.7	70.7	522.5	87.1	:	
	1979/80	:	1489.6	36.3	66.9	469.5	33.2	:	
	1983	:	1414.1	29.6	47.9	405.9	85.2	360.1	
	1985	:	1179.9	25.8	41.0	375.4	68.4	:	
	1987	1751.8	1116.9	23.1	35.4	343.9	64.0	367.8	
-other pigs	1989/90	1255.7	844.6	18.2	29.4	262.2	14.5	250.5	
	1993	1034.4	725.7	13.9	25.6	233.2	39.4	189.7	

(Data in 1000)

	F	IRL	I	L	NL	P	UK		
	1708 0		2980 5	8 61	247 0			1966/67	
	1587 6		2849 9	7 61	184 6		326 7	1970/71	
	1315 1	228 0	2664 2	6 21	162 6		280 6	1975	Nombre total d'exploitations
	1249 2	225 0	2634 1	5 75	154 6		271 2	1977	
	1255 3	223 5	2832 4	5 17	148 7	769 4	268 6	1979/80	
	1129 6	221 1	2832 4	4 56	138 5		261 9	1983	Total number of holdings
	1056 9	220 2	2801 1	4 41	135 9		258 5	1985	
	981 8	217 0	2784 1	4 19	132 0	635 5	260 1	1987	
	923 6	170 6	2664 6	3 95	124 8	598 7	243 1	1989/90	
	801 3	159 4	2488 4	3 40	119 7	489 0	243 5	1993	
									Number of holdings with :
	147 2	64 3	320 2	0 35	32 2		44 0	1975	
	106 7	39 8	120 9	0 43	24 8	162 7	33 8	1979/80	-des équidés
	80 5	28 0	120 9	0 35	20 0			1983	
	72 7	24 7	87 7	0 46	19 5			1985	
	65 3	21 5	68 4	0 46	19 5	115 8		1987	-equidae
	71 2	18 1	70 7	0 47	18 0	110 3	36 3	1989/90	
	67 0	18 1	57 7	0 44	19 1	87 5	46 7	1993	
	173 7		211 0	0 31	19 8		95 8	1970/71	
	168 0	53 5	203 9	0 27	21 7		89 3	1975	-des ovins
	172 9	47 9	209 0	0 24	21 2		81 7	1977	
	200 0	43 6	170 4	0 27	22 6	124 5	84 3	1979/80	
	172 4	44 2	170 4	0 27	20 4		85 5	1983	-sheep
	161 2	48 0	163 0	0 28	19 7		87 7	1985	
	145 0	45 9	176 2	0 28	20 4	113 9	91 4	1987	
	149 4	54 8	158 8	0 31	24 7	101 3	95 7	1989/90	
	124 3	53 4	150 4	0 24	25 4	84 8	95 5	1993	
	169 5	42 4	165 4		20 4		82 2	1983	
	158 5	46 0	158 0	0 24	19 7		84 3	1985	-des brebis
	142 8	44 1	172 2	0 25	20 4	109 1	87 7	1987	-ewes
	147 2	53 9	156 3	0 28	24 5	94 5	92 4	1989/90	
	122 9	52 4	149 1	0 22	25 2	80 6	92 4	1993	
	137 8		142 0				5 0	1975	
	124 4	4 2	108 3		3 2	131 5	9 7	1979/80	-des caprins
	91 8	4 1	108 3		2 0			1983	
	76 4	3 7	87 3	0 08	2 2			1985	
	61 7	3 3	96 3	0 08	2 4	103 5		1987	-goats
	51 9	6 0	87 3	0 10	2 5	94 0	10 9	1989/90	
	38 2	5 6	78 6	0 09	2 8	74 5	10 5	1993	
	90 3		102 0					1983	
	75 1		85 6	0 06	0 7			1985	-des caprins femelles
	50 7		92 1	0 07	0 8	105 4		1987	-female goats
	51 0		84 8	0 08	0 7	89 6		1989/90	
	37 6		77 2	0 07		71 6		1993	
	831 1		999 1	7 11	97 8			1966/67	
	655 6		857 6	4 77	75 8		85 5	1970/71	
	497 5	26 5	827 2	2 93	55 2		47 5	1975	-des porcins
	442 0	21 2	824 0	2 34	51 7		40 6	1977	
	318 4	12 1	533 7	1 74	47 4	360 2	36 2	1979/80	
	287 9	10 2	533 7	1 41	37 6		27 4	1983	-pigs
	249 1	7 4	396 1	1 10	36 1		23 3	1985	
	210 6	4 9	420 3	0 96	35 4	318 9	21 3	1987	
	148 9	2 9	345 9	0 77	29 3	238 7	16 9	1989/90	
	105 9	2 6	285 7	0 50	26 9	172 9	16 2	1993	
	229 2		165 3	2 71	46 0		66 8	1970/71	
	149 6	18 9	125 2	1 55	32 1		37 3	1975	-des truies reproductrices
	124 2	15 0	132 1	1 52	30 2		32 2	1977	
	93 8	7 9	58 8	1 12	27 2	129 1	28 8	1979/80	
	66 6	7 0	58 8	0 90	20 0		21 1	1983	
	56 1	4 5	47 4	0 76	18 8		17 9	1985	-breeding sows
	47 2	3 2	59 6	0 66	17 5	92 3	16 1	1987	
	31 5	2 0	38 0	0 53	13 6	87 3	12 8	1989/90	
	26 9	1 8	37 0	0 34	11 9	60 6	12 0	1993	
	586 8		805 7	3 81	58 8		68 4	1970/71	
	457 4	15 6	786 5	2 61	45 4		38 6	1975	-d'autres porcs
	414 4	13 5	782 6	2 23	44 1		32 8	1977	
	284 5	8 3	517 7	1 40	41 4	311 8	30 4	1979/80	
	271 0	6 8	517 7	1 11	26 6		22 3	1983	
	233 8	5 3	383 9	0 90	26 5		18 9	1985	-other pigs
	195 1	3 3	405 4	0 79	28 3	267 1	17 6	1987	
	141 4	1 8	337 7	0 63	24 5	160 6	14 2	1989/90	
	98 8	1 9	275 9	0 43	23 1	119 0	13 4	1993	

VII. LES AUTRES ANIMAUX

A. L'importance des autres animaux

1966/67 à 1993



(Données en 1000)

		EUR 12	EUR 10	B	DK	D	GR	ES
Nombre d'exploitations ayant :								
	1975	:	:	55.8	43.7	531.2	:	:
	1977	:	3705.8	48.6	36.2	480.0	738.0	:
-des volailles	1979/80	:	3213.9	40.2	32.0	411.0	648.7	:
	1983	:	2983.2	27.1	21.7	344.0	650.4	640.2
-poultry	1985	:	2578.7	22.8	18.0	317.0	644.6	:
	1987	3402.4	2361.5	20.1	15.5	286.3	577.9	582.5
	1989/90	2822.8	2009.4	14.8	13.7	234.3	397.9	397.5
	1993	2375.9	1717.9	10.5	11.0	212.8	422.3	335.2
	1970/71	:	:	12.1	6.4	:	:	:
	1975	:	:	8.2	4.3	120.4	:	:
	1977	:	1608.6	6.7	3.4	99.3	140.0	:
-des poulets de chair	1979/80	:	1275.8	4.4	2.8	76.4	142.2	:
	1983	:	1257.5	3.0	2.3	58.4	173.4	170.9
	1985	:	1080.2	2.8	2.0	56.1	179.8	:
-table fowl	1987	1496.3	1018.6	2.5	1.3	51.8	200.0	165.5
	1989/90	1259.4	884.5	2.5	1.2	45.4	135.7	103.4
	1993	1015.7	712.8	1.8	1.0	43.7	123.7	105.4
	1970/71	:	:	87.5	66.6	725.3	:	:
	1975	:	:	52.6	42.5	518.6	:	:
	1977	:	3534.3	45.8	35.0	467.2	736.1	:
-des poules pondeuses	1979/80	:	3043.2	37.6	30.8	399.3	627.6	:
	1983	:	2814.6	24.8	20.7	333.6	632.0	624.5
	1985	:	2449.6	20.9	17.2	305.6	629.5	:
-laying hens	1987	3183.8	2210.1	18.2	14.9	275.7	560.8	565.7
	1989/90	2651.9	1880.2	12.9	13.1	223.9	376.9	387.2
	1993	2218.4	1599.6	8.9	10.4	202.8	399.6	323.1

(Data in 1000)

	F	IRL	I	L	NL	P	UK		
									Number of holdings with :
	1018.7	128.9	1290.2	3.99	25.9		99.4	1975	
	941.7	111.5	1252.0	3.30	11.4		83.1	1977	
	882.3	87.2	1026.2	2.63	9.7	593.3	74.0	1979/80	-des volailles
	774.2	68.5	1026.2	2.22	7.7		61.2	1983	
	693.4	61.8	755.7	2.03	7.4		56.0	1985	-poultry
	596.0	50.1	751.4	1.89	7.1	458.4	55.3	1987	
	504.9	26.6	761.5	1.69	6.2	415.9	47.8	1989/90	
	383.6	20.1	606.4	1.18	5.7	322.9	44.5	1993	
	775.2		852.5	0.38	2.8		8.2	1970/71	
	631.8	9.9	816.9	0.22	2.3		4.5	1975	
	536.3	10.5	804.6	1.18	2.2		4.4	1977	-des poulets de chair
	458.0	7.9	577.4	0.87	1.9	443.9	3.9	1979/80	
	430.6	7.0	577.4	0.84	1.5		3.1	1983	
	405.8	7.9	420.6	0.83	1.5		2.9	1985	-table fowl
	309.8	5.7	442.3	0.79	1.5	312.2	2.9	1987	
	239.9	2.4	452.9	0.19	1.4	271.5	2.9	1989/90	
	167.6	2.3	368.6	0.12	1.5	197.4	2.6	1993	
	1203.9		1304.6	4.91	48.7		136.6	1970/71	
	998.6	124.4	1194.1	3.94	23.1		94.2	1975	
	923.6	106.2	1130.4	3.18	9.0		77.8	1977	-des poules pondeuses
	863.3	82.6	923.6	2.56	7.5	574.1	68.3	1979/80	
	751.6	64.7	923.6	2.15	6.0		55.4	1983	
	669.6	57.1	692.1	1.96	5.7		49.9	1985	-laying hens
	570.6	46.1	669.7	1.82	5.4	407.9	46.9	1987	
	473.1	23.9	710.9	1.62	4.7	384.5	39.2	1989/90	
	354.4	17.7	564.9	1.14	4.0	295.7	35.8	1993	

VII. LES AUTRES ANIMAUX

A. L'importance des autres animaux

1966/67 à 1993



(Données en 1000)

		EUR 12	EUR 10	B	DK	D	GR	ES
Nombre de :								
	1975	:	:	52.7	57.8	222.8	:	:
	1979/80	:	1613.2	39.0	55.9	241.2	422.9	:
-des équidés	1983	:	1405.0	29.2	33.1	231.7	329.3	473.5
-equidae	1985	:	1153.0	26.1	31.9	236.4	281.4	:
	1987	1624.3	1051.9	23.0	32.8	233.6	232.8	421.7
	1989/90	1870.8	1358.4	21.1	37.6	307.3	134.7	361.5
	1993	1853.7	1443.9	22.4	20.4	341.4	110.2	290.8
	1970/71	:	:	113.3	68.6	970.5	7677.7	:
-ovins	1975	:	:	115.9	71.6	954.8	:	:
	1977	:	59604.8	116.4	56.3	870.4	8619.1	:
	1979/80	:	63292.0	119.6	54.0	959.4	8553.7	:
-sheep	1983	:	64346.9	130.0	52.1	905.9	6682.0	15953.9
	1985	:	67902.2	161.4	70.4	1068.1	7214.6	:
	1987	94502.3	72190.5	186.0	100.8	1095.3	7782.7	19892.2
	1989/90	105836.0	85409.0	189.3	143.4	2500.6	8258.1	17500.6
	1993	106754.9	85018.1	179.2	157.4	2014.4	7716.5	18950.8
	1983	:	38987.8	:	24.0	:	5803.7	14396.7
-des brebis	1985	:	41096.7	:	33.1	723.9	6414.9	:
-ewes	1987	62521.9	42678.1	-	49.4	768.0	6784.6	17975.7
	1989/90	68956.2	50363.5	128.9	68.3	1631.6	6910.9	16329.0
	1993	69554.9	50198.8	118.9	73.6	1426.0	6634.9	17151.6
	1975	:	:	5.6	:	:	:	:
-des caprins	1979/80	:	6998.8	7.9	:	:	4741.8	:
-goats	1983	:	5689.0	7.4	:	:	3632.3	2177.8
	1985	:	6445.2	7.3	:	:	4382.3	:
	1987	10474.2	6906.8	8.6	-	-	4714.4	2877.5
	1989/90	10980.2	7762.7	9.0	-	-	5176.5	2497.1
	1993	10335.8	7440.2	8.3	-	-	4901.1	2279.2
	1983	:	4826.0	:	:	:	3120.1	2005.1
-des caprins femelles	1985	:	5558.2	:	:	:	3890.5	:
-female goats	1987	9093.2	5828.9	-	-	-	4107.6	2685.2
	1989/90	9363.0	6427.5	8.1	-	-	4201.5	2357.1
	1993	8864.0	6247.7	7.5	-	-	4172.2	2116.1
	1970/71	:	:	3727.8	8297.7	19898.0	597.6	:
-porcins	1975	:	:	4618.3	7687.2	19336.0	:	:
	1977	:	70785.3	4867.7	7925.3	20719.0	903.7	:
	1979/80	:	76058.9	5099.9	9341.8	21917.4	1268.0	:
-pigs	1983	:	77224.3	5299.6	9253.1	21696.5	1047.2	9642.2
	1985	:	79981.5	5340.8	9089.0	23200.7	1023.2	:
	1987	98920.6	83814.7	5844.1	9266.4	23988.9	909.3	12744.2
	1989/90	101793.3	87513.3	6657.9	9198.1	27353.8	933.5	11840.7
	1993	107913.3	92231.3	7121.9	11567.8	26039.7	807.7	13064.0
	1970/71	:	:	587.0	989.7	2111.7	126.5	:
-truies reproductrices	1975	:	:	589.4	988.4	2152.8	:	:
	1977	:	8315.4	624.1	1031.7	2394.7	144.9	:
	1979/80	:	8843.7	643.6	1183.0	2564.1	217.0	:
-breeding sows	1983	:	8753.6	643.2	1033.5	2528.8	151.0	1970.3
	1985	:	9412.8	645.5	1052.2	2733.9	148.6	:
	1987	12141.9	9375.6	682.1	1046.4	2779.9	131.0	2446.5
	1989/90	11721.4	9388.8	738.0	1014.7	2962.7	149.5	1957.8
	1993	12617.9	9959.6	764.7	1198.1	2950.8	110.5	2290.5
	1970/71	:	:	1990.4	4986.6	11490.6	414.9	:
-autres porcs	1975	:	:	2661.7	4098.5	11833.7	:	:
	1977	:	43279.2	2873.6	4162.2	12682.3	758.9	:
	1979/80	:	46078.6	3033.8	5059.8	13380.4	500.9	:
-other pigs	1983	:	46904.3	3142.8	5217.4	13329.5	529.8	5077.8
	1985	:	47476.3	3222.8	5130.8	13955.5	460.2	:
	1987	58952.0	50517.9	3539.1	5262.0	14507.0	433.1	7162.0
	1989/90	61619.1	53230.7	4069.2	5244.0	17413.1	429.5	7159.9
	1993	64646.4	55704.2	4343.8	6937.7	16384.7	418.3	7488.7
	1975	:	:	2730.1	1315.4	6743.3	:	:
-volailles (1)	1977	:	63513.9	2610.0	1600.7	7606.4	2973.4	:
	1979/80	:	73614.1	2439.1	1638.5	7659.5	3156.1	:
-poultry (1)	1983	:	74272.7	2176.1	1613.2	7136.6	2671.8	11669.0
	1985	:	73206.3	2129.9	1521.9	7092.9	2816.0	:
	1987	90885.6	75202.0	2324.3	1554.0	6869.6	2975.2	12533.8
	1989/90	98565.0	83699.0	2690.0	1634.0	9753.0	3384.0	11750.0
	1993	97358.0	83632.0	2859.0	1982.0	8621.0	3185.0	10441.0

(1) Données en 10000

(Data in 1000)

	F	IRL	I	L	NL	P	UK		
									Number of :
	325 0	125 6	431 5	1 32	79 3		184 3	1975	
	272 3	87 2	265 0	1 60	70 1	196 9	137 6	1979/80	
	245 5	71 9	265 0	1 36	60 4			1983	-des équidés
	243 9	64 7	204 7	1 70	62 1			1985	-equidae
	235 2	62 7	165 8	1 67	64 3	150 8		1987	
	315 4	70 4	224 2	1 68	67 6	150 9	178 5	1989/90	
	326 6	76 2	199 0	1 93	91 7	118 9	254 1	1993	
	9052 4		5986 8	3 46	574 7		26079 9	1970/71	
	10179 5	3754 9	6452 7	5 57	760 1		27887 1	1975	
	10955 7	3570 4	6512 4	3 53	799 6		28101 0	1977	-ovins
	13120 8	3301 3	6426 6	3 57	895 4	2057 3	29857 6	1979/80	
	11420 2	4049 5	6426 6	3 54	772 3		33904 8	1983	
	11181 1	4404 6	7521 8	5 08	814 3		35460 8	1985	-sheep
	10408 0	4960 9	8138 2	6 16	984 6	2419 7	38527 9	1987	
	11071 0	8887 9	8721 7	7 49	1690 2	2926 3	43937 5	1989/90	
	10452 5	7919 2	10389 0	6 78	1916 3	2786 1	44266 9	1993	
	9363 6	1897 2	5526 3		557 0		15816 1	1983	
	9187 9	2083 4	5640 1	2 34	585 8		16425 2	1985	-des brebis
	8561 2	2340 3	5835 1	3 00	710 8	1868 1	17624 7	1987	-ewes
	8829 9	4626 0	7476 1	3 91	785 8	2254 3	19901 8	1989/90	
	8262 2	4458 5	8196 0	3 16	874 7	2204 5	20151 0	1993	
	923 4		943 8				12 4	1975	
	1270 1	8 7	952 4		12 5	715 5	36 0	1979/80	
	1042 3	11 0	952 4		7 4			1983	-des caprins
	1007 8	9 9	1025 4	0 42	12 2			1985	-goats
	1006 9	9 7	1132 7	0 48	34 1	689 9		1987	
	1162 1	17 4	1246 5	0 57	55 5	720 5	95 1	1989/90	
	1055 9	16 8	1321 4	0 51	56 8	616 4	79 5	1993	
	886 2		819 7					1983	
	832 2		830 6	0 21	4 7			1985	-des caprins femelles
	817 4		885 4	0 23	18 2	579 1		1987	-female goats
	1070 7		1112 2	0 27	34 7	578 3		1989/90	
	956 3		1111 4	0 25		500 3		1993	
	10703 2		5834 6	103 43	5533 3		8088 2	1970/71	
	10579 6	882 1	8421 8	81 51	7279 1		7356 7	1975	
	10640 3	938 4	8671 6	85 72	8288 0		7745 6	1977	-porcins
	11027 0	1009 2	8755 6	79 32	9721 8	2410 7	7838 9	1979/80	
	11308 6	1050 5	8755 6	71 96	10556 1		8085 1	1983	
	11271 4	960 2	8816 1	69 95	12382 6		7827 5	1985	-pigs
	11777 1	911 3	8794 8	74 94	14348 7	2361 7	7899 3	1987	
	12203 2	1302 3	8392 4	76 85	13844 4	2439 2	7551 3	1989/90	
	13929 2	1570 2	8396 3	71 80	14964 5	2618 0	7762 7	1993	
	1131 9		549 9	16 06	737 2		938 8	1970/71	
	1307 4	106 2	732 2	9 39	872 5		865 0	1975	
	1318 5	104 7	754 2	14 62	1023 0		905 0	1977	-truies reproductrices
	1269 9	117 3	716 7	13 36	1186 4	362 9	932 3	1979/80	
	1205 2	122 4	716 7	12 08	1417 4		923 3	1983	
	1209 8	110 5	955 3	11 91	1643 1		902 0	1985	-breeding sows
	1203 6	90 6	688 0	11 88	1847 8	319 7	894 4	1987	
	1193 6	140 5	650 7	10 98	1667 1	375 2	860 6	1989/90	
	1401 8	159 3	709 6	9 34	1765 6	367 9	890 1	1993	
	6025 3		3834 6	48 42	3005 5		4950 4	1970/71	
	6461 7	573 5	5804 9	36 55	4109 9		4597 1	1975	
	6587 5	604 9	6092 3	71 10	4603 4		4843 0	1977	-autres porcs
	6693 3	670 0	6458 0	32 80	5217 8	2047 8	5031 8	1979/80	
	7065 5	690 0	6458 0	28 87	5500 4		4942 0	1983	
	6962 7	635 0	5965 4	27 92	6331 9		4784 1	1985	-other pigs
	7443 6	616 5	6530 2	30 75	7300 5	1272 1	4855 1	1987	
	7333 5	812 5	6284 2	36 35	6980 6	1228 6	4630 3	1989/90	
	8261 6	938 8	6088 9	37 25	7525 9	1453 4	4767 1	1993	
	15395 7	1110 4	12185 0	24 73	7025 8		10310 2	1975	
	14677 2	913 3	12564 0	18 32	7152 7		13397 9	1977	
	18540 8	960 4	17825 9	13 10	7984 7	3792 6	13396 0	1979/80	-volailles (1)
	20800 1	953 1	17825 9	10 14	8354 2		12731 4	1983	
	21759 4	944 0	14934 7	10 19	9144 4		12852 9	1985	-poultry (1)
	22490 8	784 4	14435 0	9 90	9866 9	3149 9	13891 8	1987	
	24479 0	1205 0	17243 0	9 00	9528 0	3115 0	13767 0	1989/90	
	26361 0	1297 0	14983 0	7 00	9843 0	3286 0	14491 0	1993	

(1) Data in 10000

VII. LES AUTRES ANIMAUX

A. L'importance des autres animaux

1966/67 à 1993



(Données en 1000)

		EUR 12	EUR 10	B	DK	D	GR	ES
Nombre de :								
	1970/71	:	:	1098.1	696.9	:	:	:
	1975	:	:	1003.2	679.4	1253.5	:	:
-poulets de chair (1)	1977	:	27348.2	969.1	839.9	1797.1	1268.6	:
	1979/80	:	31230.3	998.2	840.1	2025.6	1367.3	:
	1983	:	32189.0	993.3	830.4	1437.3	1022.1	6118.0
-table fowl (1)	1985	:	32633.3	1038.3	849.0	1971.7	1206.6	:
	1987	44728.7	35289.1	1204.6	960.2	1767.6	1374.6	7463.3
	1989/90	49088.0	40396.0	1549.0	1002.0	3346.0	2013.0	6854.0
	1993	50392.0	42191.0	1590.0	1340.0	2921.0	2035.0	6190.0
	1970/71	:	:	1499.6	614.1	5050.8	:	:
	1975	:	:	1678.0	596.5	5321.7	:	:
-poules pondeuses (1)	1977	:	30616.7	1587.0	649.2	5635.9	1665.5	:
	1979/80	:	34763.5	1389.9	656.0	5375.8	1745.3	:
	1983	:	34011.1	1149.7	641.0	5448.1	1571.0	4593.1
-laying hens (1)	1985	:	32545.9	1059.4	553.3	4811.5	1480.6	:
	1987	36366.8	31070.4	1086.7	496.5	4737.2	1520.7	4396.7
	1989/90	36106.0	30972.0	1101.0	551.0	5765.0	1252.0	4040.0
	1993	33564.0	29058.0	1232.0	544.0	5059.0	1086.0	3391.0

(1) Données en 10000

(Data in 1000)

	F	IRL	I	L	NL	P	UK	
	Number of :							
	5470.4		5961.8	3.00	3006.0		4978.3	1970/71
	6173.6	498.8	6771.8	3.54	3925.0		3746.5	1975
	5749.9	391.7	6827.0	1.95	3890.9		5612.2	1977
	7546.5	520.4	8463.2	1.00	3838.7	2432.8	5629.2	1979/80
	9645.2	444.4	8463.2	0.90	3510.8		5841.3	1983
	10111.9	477.5	7015.8	1.50	3838.3		6122.7	1985
	10884.2	360.3	7471.2	2.10	4207.1	1976.3	7057.2	1987
	10451.0	808.0	9745.0	2.00	4009.0	1838.0	7497.0	1989/90
	11762.0	907.0	8974.0	1.00	4578.0	2010.0	8082.0	1993
	4315.6		4301.3	22.20	1784.6		8742.4	1970/71
	6377.5	562.5	4320.0	20.94	2880.3		5946.7	1975
	5945.0	461.8	4433.1	13.32	3096.6		7129.3	1977
	7303.5	369.2	6966.5	11.97	3968.2	1211.5	6977.1	1979/80
	7166.5	429.0	6966.5	9.03	4712.7		5917.6	1983
	7209.9	410.1	6082.3	8.46	5150.5		5779.8	1985
	6739.1	363.9	4895.8	7.70	5475.6	899.6	5747.4	1987
	7291.0	279.0	4380.0	7.00	5340.0	1094.0	5008.0	1989/90
	7455.0	253.0	3284.0	6.00	5014.0	1115.0	5126.0	1993

(1) Data in 10000

VII. LES AUTRES ANIMAUX

B. Répartition des exploitations selon le nombre de certains animaux

1966/67 à 1993

OVINS



(Données en 1000)

		EUR 12	EUR 10	B	DK	D	GR	ES
1 à 9	1975	:	:	8.5	2.4	25.0	:	:
	1979/80	:	309.8	6.2	2.5	26.7	101.2	:
1 to 9	1983	:	283.9	5.5	2.5	24.4	83.4	56.8
	1985	:	268.9	4.8	2.8	25.1	85.0	:
	1987	516.7	378.6	4.5	3.0	23.9	75.8	50.5
1 à 2	1989/90	105.1	58.5	0.9	0.7	6.5	16.2	17.7
1 to 2	1993	81.5	49.4	0.7	0.5	6.5	17.7	13.9
10 à 29	1975	:	:	2.6	1.0	5.7	:	:
	1979/80	:	165.0	2.3	1.0	7.1	44.0	:
10 to 29	1983	:	147.2	2.5	0.9	7.6	36.4	25.4
	1985	:	153.9	2.9	1.1	8.7	40.8	:
	1987	284.2	244.7	2.9	1.5	9.1	48.6	25.4
3 à 9	1989/90	216.5	155.2	2.8	2.1	16.6	32.8	19.3
3 to 9	1993	195.3	139.8	2.0	1.6	15.2	29.4	20.3
30 à 69	1975	:	:	0.4	0.3	2.1	:	:
	1979/80	:	119.2	0.5	0.3	2.1	35.2	:
30 to 69	1983	:	102.9	0.7	0.3	2.2	26.8	22.3
	1985	:	105.1	0.9	0.3	2.9	28.5	:
	1987	220.6	194.6	1.0	0.6	2.9	29.6	20.5
10 à 19	1989/90	125.8	102.3	1.8	1.3	9.2	28.1	12.4
10 to 19	1993	121.9	98.0	1.4	0.9	8.9	26.7	12.0
70 à 199	1975	:	:	0.1	0.2	1.4	:	:
	1979/80	:	123.5	0.1	0.1	1.3	33.2	:
70 to 199	1983	:	111.0	0.2	0.1	1.2	27.3	31.2
	1985	:	111.2	0.3	0.1	1.7	27.8	:
	1987	185.5	150.5	0.3	0.2	1.8	29.8	30.6
20 à 29	1989/90	66.6	55.3	0.9	0.7	3.8	15.9	7.3
20 à 49	1993	137.1	112.5	1.5	1.4	6.5	32.2	15.7
200 à 399	1975	:	:	:	0.1	0.7	:	:
	1979/80	:	44.5	:	:	0.8	6.5	:
200 to 399	1983	:	43.2	:	:	0.7	5.3	16.9
	1985	:	45.9	:	:	0.6	6.0	:
	1987	71.1	47.6	0.1	:	0.6	6.6	22.2
30 à 49	1989/90	76.7	63.6	0.8	0.6	3.0	17.9	9.1
30 to 49	1993	:	:	:	:	:	:	:
400 et plus	1975	:	:	:	:	0.5	:	:
	1979/80	:	31.6	:	:	0.5	0.9	:
400 and over	1983	:	33.8	:	:	0.4	0.5	8.2
	1985	:	36.4	:	:	0.6	0.6	:
	1987	52.7	39.9	:	:	0.5	0.6	11.8
50 à 99	1989/90	102.5	83.9	0.5	0.5	2.6	22.2	14.0
50 to 99	1993	93.5	77.1	0.4	0.5	2.2	20.1	12.1
100 et plus	1989/90	241.0	185.1	0.3	0.2	3.9	27.5	49.2
100 and over	1993	178.3	142.2	0.4	0.4	2.7	32.9	29.6
Total avec ovins	1975	:	:	11.6	3.9	35.4	:	:
	1979/80	:	793.6	9.2	3.9	38.4	221.0	:
Total with sheep	1983	:	722.1	8.9	3.7	36.5	179.7	160.8
	1985	:	721.4	8.9	4.4	39.5	188.7	:
	1987	998.2	723.3	8.9	5.4	38.8	191.0	161.0
	1989/90	934.1	703.8	8.0	6.0	45.6	160.4	129.0
	1993	859.7	654.5	6.3	5.1	42.9	151.0	120.4
Proportion des exploitations ayant des ovins (en %)	1975	:	:	9.2	3.1	4.2	:	:
	1979/80	:	11.6	8.0	3.1	4.5	22.1	:
	1983	:	11.1	8.6	3.7	4.8	18.7	8.8
	1985	:	11.3	9.1	4.8	5.3	19.8	:
	1987	11.5	11.6	9.6	6.2	5.5	20.0	9.0
Proportion of holdings with sheep (in %)	1989/90	11.7	12.1	9.4	7.4	7.0	18.9	8.1
	1993	11.8	12.1	8.3	6.9	7.1	18.4	8.7

(Data in 1000)

	F	IRL	I	L	NL	P	UK		
	53.3	5.0	125.5	0.10	6.5		4.0	1975	
	63.7	3.5	95.7	0.17	5.8	106.4	4.3	1979/80	1 à 9
	59.3	2.8	95.7	0.17	5.6		4.7	1983	
	52.5	2.5	86.3	0.15	5.0		4.7	1985	1 to 9
	48.0	2.4	91.2	0.12	4.4	87.6	4.9	1987	
	9.6	0.4	22.7	0.03	0.6	28.9	0.8	1989/90	1 à 2
	7.5	0.3	14.5	-	0.5	18.2	1.2	1993	1 to 2
	41.4	15.0	33.8	0.1	7.5		7.7	1975	
	51.6	11.6	32.3	0.1	7.9	9.2	7.2	1979/80	10 à 29
	42.9	9.9	32.3	0.1	7.3		7.4	1983	
	41.6	11.5	32.8	0.1	6.5		7.8	1985	10 to 29
	36.2	9.0	39.7	0.1	6.3	14.1	7.8	1987	
	42.7	1.5	50.5	0.09	3.0	42.0	3.0	1989/90	3 à 9
	35.9	2.0	47.5	0.07	2.7	35.2	3.5	1993	3 to 9
	32.8	16.8	17.2		4.9		12.7	1975	
	35.0	13.6	15.5		5.5	3.9	11.4	1979/80	30 à 69
	28.0	13.9	15.5		4.7		10.8	1983	
	25.5	15.7	15.4		5.0		11.0	1985	30 to 69
	22.3	14.2	16.7		5.7	5.5	11.5	1987	
	25.7	3.1	26.5	0.08	3.0	11.2	3.7	1989/90	10 à 19
	21.8	4.2	27.6	0.06	2.8	11.9	3.8	1993	10 to 19
	28.7	13.2	19.7		2.3		26.5	1975	
	32.8	11.5	18.7		2.9	3.1	22.9	1979/80	70 à 199
	26.6	13.1	18.7		2.4		21.3	1983	
	25.8	13.0	18.0		2.7		21.8	1985	70 to 199
	23.0	13.8	17.2		3.5	4.4	22.0	1987	
	12.9	4.2	10.5	0.04	2.9	4.0	3.5	1989/90	20 to 29
	20.7	11.5	21.0	0.07	7.5	8.9	10.1	1993	20 to 49
	8.5	2.8	6.1		0.3		18.2	1975	
	11.5	2.5	6.4		0.4	1.0	16.3	1979/80	200 à 399
	11.1	3.3	6.4		0.3		16.0	1983	
	11.0	4.0	7.6		0.4		16.3	1985	200 to 399
	10.6	4.6	8.0		0.5	1.3	16.8	1987	
	13.5	7.0	9.8	0.04	4.6	3.9	6.5	1989/90	30 à 49
								1993	30 to 49
	3.3	0.7	1.6		0.1		20.2	1975	
	5.3	0.8	1.8		0.1	0.9	22.2	1979/80	400 et plus
	4.6	1.2	1.8		0.1		25.2	1983	
	4.8	1.3	2.9		0.1		26.1	1985	400 and over
	4.9	1.9	3.4		0.1	1.0	28.4	1987	
	15.2	12.3	12.4	0.02	5.8	4.6	12.4	1989/90	50 à 99
	12.1	12.2	11.9	0.02	6.2	4.2	11.6	1993	50 to 99
	29.9	26.4	26.4	0.01	4.7	6.6	65.8	1989/90	100 et plus
	20.5	22.4	22.8	-	7.5	6.5	32.5	1993	100 and over
	168.0	53.5	203.9	0.27	21.7		89.3	1975	
	200.0	43.6	170.4	0.27	22.6	124.5	84.3	1979/80	Total avec ovins
	172.4	44.2	170.4	0.27	20.4		85.5	1983	
	161.2	48.0	163.0	0.28	19.7		87.7	1985	Total with sheep
	145.0	45.9	176.2	0.28	20.4	113.9	91.5	1987	
	149.4	54.8	158.8	0.31	24.7	101.3	95.7	1989/90	
	124.3	53.4	150.4	0.24	25.4	84.8	95.5	1993	
	13.4	23.8	7.7	4.70	14.0		32.9	1975	
	15.9	19.5	6.0	5.18	15.2	16.2	31.4	1979/80	Proportion des exploitations ayant des ovins (en %)
	15.3	20.0	6.0	5.99	14.7		32.6	1983	
	15.3	21.8	5.8	6.35	14.5		33.9	1985	
	14.8	21.2	6.3	6.75	15.5	17.9	35.2	1987	Proportion of holdings with sheep (in %)
	16.2	32.1	6.0	7.85	19.8	16.9	39.4	1989/90	
	15.5	33.5	6.0	7.06	21.2	17.3	39.2	1993	

VII. LES AUTRES ANIMAUX

B. Répartition des exploitations selon le nombre de certains animaux

1966/67 à 1993

PORCINS

(Données en 1000)



		EUR 12	EUR 10	B	DK	D	GR	ES		
1 ou 2	1975	:	:	8.5	3.0	117.3	:	:		
	1977	:	1035.2	7.5	2.6	103.7	74.5	:		
	1979/80	:	751.6	5.8	2.2	94.6	58.4	:		
	1 or 2	1983	:	770.1	4.5	1.6	81.4	101.2	288.2	
		1985	:	617.6	3.5	1.3	76.8	85.7	:	
		1987	1061.1	561.6	2.8	0.9	70.0	71.8	268.0	
		1989/90	779.7	431.0	1.8	0.8	56.4	23.7	175.6	
	1993	607.3	362.4	0.7	0.6	45.8	42.3	120.8		
3 à 9	1975	:	:	8.8	7.7	187.4	:	:		
	1977	:	442.3	7.8	7.2	162.3	9.7	:		
	1979/80	:	329.8	6.3	5.9	142.0	10.7	:		
	3 to 9	1983	:	292.5	4.5	4.3	119.0	9.9	111.8	
		1985	:	241.6	3.6	3.2	107.8	7.6	:	
		1987	415.8	238.3	3.0	2.5	93.0	7.8	117.1	
		1989/90	295.4	172.2	2.0	2.0	70.4	4.1	79.8	
	1993	237.7	139.0	0.9	1.4	60.3	6.5	66.0		
10 à 49	1975	:	:	19.0	35.2	216.6	:	:		
	1977	:	415.0	15.8	29.8	197.5	7.1	:		
	1979/80	:	302.9	12.3	25.1	164.1	7.9	:		
	10 to 49	1983	:	239.6	8.5	15.8	136.0	5.5	49.9	
		1985	:	203.0	7.0	12.6	117.6	6.1	:	
		1987	257.2	186.1	5.5	9.7	104.3	5.6	49.1	
		1989/90	163.6	116.6	3.2	7.4	68.7	2.8	30.0	
	1993	137.8	101.8	1.9	5.3	60.8	4.0	24.4		
50 à 199	1975	:	:	15.5	34.7	85.5	:	:		
	1977	:	202.3	14.0	29.4	84.8	2.1	:		
	1979/80	:	179.3	12.6	26.6	82.1	2.3	:		
	50 to 199	1983	:	144.0	10.2	16.8	73.1	2.0	16.4	
		1985	:	132.0	8.5	14.3	69.9	1.9	:	
		1987	144.7	122.5	7.2	11.9	65.8	1.9	18.6	
		1989/90	103.4	86.4	4.9	9.2	47.9	0.9	13.4	
	1993	91.6	76.8	3.6	7.4	44.0	1.0	12.0		
200 à 399	1975	:	:	3.5	6.5	11.0	:	:		
	1977	:	49.0	3.7	7.3	13.4	0.4	:		
	1979/80	:	50.9	3.8	8.1	16.5	0.5	:		
	200 to 399	1983	:	47.2	3.7	6.4	16.5	0.3	4.9	
		1985	:	47.5	3.5	6.0	18.7	0.4	:	
		1987	52.5	45.9	3.6	5.5	19.1	0.4	5.9	
		1989/90	45.4	39.9	3.0	4.8	17.4	0.3	4.8	
	1993	41.8	37.1	2.4	3.9	17.2	0.4	4.1		
400 et plus	1975	:	:	2.1	2.4	3.6	:	:		
	1977	:	30.1	2.5	3.3	5.3	0.3	:		
	1979/80	:	39.2	2.9	5.4	7.3	0.5	:		
	400 and over	1983	:	45.9	3.4	6.7	9.2	0.5	5.2	
		1985	:	50.4	3.7	6.8	11.7	0.5	:	
		1987	65.0	56.6	4.3	7.2	13.8	0.3	7.7	
		1989/90	68.2	59.8	5.2	7.1	16.9	0.4	7.5	
	1993	72.0	62.7	5.6	8.3	17.4	0.4	8.1		
Total avec porcins	1975	:	:	57.4	89.5	621.4	:	:		
	1977	:	2174.0	51.3	79.6	567.0	94.1	:		
	1979/80	:	1653.7	43.7	73.3	506.6	80.3	:		
	Total with pigs	1983	:	1539.2	34.8	51.6	435.2	119.4	476.4	
		1985	:	1292.0	29.8	44.2	402.5	102.2	:	
		1987	1996.3	1211.1	26.3	37.7	365.9	87.7	466.3	
		1989/90	1455.6	905.9	20.0	31.4	277.7	32.3	310.9	
	1993	1188.2	779.8	15.1	26.9	245.6	54.6	235.4		
Proportion d'exploitations ayant des porcins (en %)	1975	:	:	41.6	67.6	68.4	:	:		
	1977	:	32.9	40.6	62.3	66.6	9.8	:		
	1979/80	:	24.2	38.0	59.7	59.6	8.0	:		
	Proportion of holdings with pigs (in %)	1983	:	23.6	33.9	52.3	56.7	12.5	26.2	
		1985	:	20.3	30.5	47.8	54.4	10.7	:	
		1987	23.1	19.5	28.4	43.4	51.9	9.2	26.0	
		1989/90	18.2	15.6	23.5	38.6	42.5	3.8	19.5	
	1993	16.4	14.5	19.7	36.4	40.5	6.7	17.0		

(Data in 1000)

	F	IRL	I	L	NL	P	UK		
	264.3	8.7	631.4	0.36	2.6		5.5	1975	
	240.5	6.7	592.8	0.28	1.7		4.9	1977	
	178.9	2.2	403.4	0.19	1.5	268.4	4.4	1979/80	1 ou 2
	172.4	1.2	403.4	0.18	1.0		3.2	1983	
	148.7	2.3	295.6	0.12	0.8		2.8	1985	1 or 2
	127.0	1.6	284.1	0.10	0.7	231.5	2.6	1987	
	90.5	0.9	254.1	0.07	0.6	173.1	2.2	1989/90	
	60.3	0.8	209.3	0.03	0.3	124.1	2.3	1993	
	111.5	6.1	131.1	1.04	4.2		6.1	1975	
	96.4	4.6	145.3	0.73	3.2		5.1	1977	
	60.0	4.0	93.5	0.50	2.4	60.8	4.5	1979/80	3 à 9
	52.3	3.5	93.5	0.39	1.6		3.5	1983	
	45.2	1.5	67.8	0.26	1.4		3.2	1985	3 to 9
	36.6	0.9	90.3	0.20	1.2	60.4	2.9	1987	
	23.8	0.4	66.2	0.16	0.8	43.4	2.2	1989/90	
	15.3	0.4	51.3	0.07	0.7	32.7	2.3	1993	
	80.2	9.7	49.7	1.15	15.0		15.1	1975	
	65.5	7.8	65.6	0.92	12.7		12.3	1977	
	41.8	4.3	26.1	0.64	9.9	24.8	10.8	1979/80	10 à 49
	30.2	3.9	26.1	0.47	5.8		7.3	1983	
	24.9	2.4	21.4	0.40	4.7		5.9	1985	10 to 49
	18.5	1.5	31.7	0.33	3.9	22.0	5.1	1987	
	10.1	0.6	17.3	0.23	2.7	17.1	3.6	1989/90	
	7.1	0.6	16.6	0.14	2.0	11.6	3.4	1993	
	29.1	1.4	8.3	0.31	22.4		12.4	1975	
	25.6	1.5	13.5	0.33	21.3		9.8	1977	
	22.5	0.9	4.9	0.32	18.6	4.7	8.5	1979/80	50 à 199
	16.6	0.8	4.9	0.28	13.3		6.0	1983	
	13.9	0.7	5.6	0.25	12.2		4.7	1985	50 to 199
	12.0	0.5	7.7	0.24	11.3	3.7	4.1	1987	
	8.3	0.3	3.2	0.20	8.5	3.6	3.0	1989/90	
	7.0	0.2	3.5	0.14	7.4	2.9	2.5	1993	
	8.1	0.2	3.0	0.05	7.4		3.7	1975	
	9.1	0.3	3.1	0.06	8.0		3.6	1977	
	8.5	0.2	1.9	0.06	8.1	0.9	3.2	1979/80	200 à 399
	8.3	0.2	1.9	0.05	7.2		2.6	1983	
	7.6	0.2	1.9	0.05	7.0		2.1	1985	200 to 399
	6.7	0.1	1.7	0.05	6.9	0.7	2.0	1987	
	5.7	0.1	1.4	0.06	5.7	0.7	1.5	1989/90	
	4.8	0.1	1.4	0.05	5.3	0.6	1.5	1993	
	4.3	0.3	3.8	0.02	3.6		4.8	1975	
	4.9	0.3	3.7	0.03	4.9		4.9	1977	
	6.7	0.5	4.0	0.03	7.0	0.7	4.9	1979/80	400 et plus
	8.1	0.5	4.0	0.03	8.6		4.9	1983	
	8.6	0.4	3.9	0.04	10.1		4.7	1985	400 and over
	9.7	0.4	4.9	0.04	11.4	0.7	4.6	1987	
	10.4	0.5	3.7	0.05	11.0	0.9	4.4	1989/90	
	11.4	0.6	3.5	0.06	11.2	1.1	4.2	1993	
	497.5	26.4	827.3	2.93	55.2		47.6	1975	
	442.0	21.2	824.0	2.35	51.8		40.6	1977	
	318.4	12.1	533.8	1.74	47.5	360.3	36.3	1979/80	Total avec porcins
	287.9	10.1	533.8	1.40	37.5		27.5	1983	
	248.9	7.5	396.2	1.12	36.2		23.4	1985	Total with pigs
	210.6	4.9	420.3	0.96	35.4	318.9	21.3	1987	
	148.9	2.9	345.9	0.77	29.3	238.7	16.9	1989/90	
	105.9	2.6	285.7	0.50	26.9	172.9	16.2	1993	
	37.8	11.6	31.1	47.18	33.9		17.0	1975	
	35.4	9.4	31.3	40.87	33.5		15.0	1977	Proportion d'exploitations ayant des porcins (en %)
	25.4	5.4	18.8	33.66	31.9	45.8	13.5	1979/80	
	25.5	4.6	18.8	30.70	27.1		10.5	1983	
	23.6	3.4	14.1	25.40	26.6		9.1	1985	Proportion of holdings with pigs (in %)
	21.4	2.2	15.1	22.84	26.8	50.2	8.2	1987	
	16.1	1.7	13.0	19.49	23.5	39.9	7.0	1989/90	
	13.2	1.6	11.5	14.71	22.5	35.4	6.6	1993	

VII. LES AUTRES ANIMAUX

B. Répartition des exploitations selon le nombre de certains animaux

1966/67 à 1993

TRUIES REPRODUCTRICES



(Données en 1000)

		EUR 12	EUR 10	B	DK	D	GR	ES	
	1970/71	:	:	3.7	5.4	73.4	:	:	
	1975	:	:	2.4	4.8	47.9	:	:	
1(*)	1977	:	155.5	1.9	4.3	38.3	10.0	:	
	1979/80	:	99.7	1.5	3.6	31.9	10.0	:	
	1983	:	83.8	1.0	2.8	23.2	12.6	68.0	
1(*)	1985	:	63.9	0.9	1.9	19.4	10.3	:	
	1987	163.7	61.6	0.7	1.8	16.7	7.2	51.2	
	1989/90	115.3	35.7	0.5	1.3	10.9	3.9	34.8	
	1993	138.1	53.2	0.4	2.4	15.5	6.7	40.9	
	1970/71	:	:	14.4	23.4	144.6	:	:	
	1975	:	:	8.9	16.6	93.1	:	:	
2 à 4(**)	1977	:	215.9	7.1	13.7	80.1	6.5	:	
	1979/80	:	148.9	5.1	11.4	61.0	6.9	:	
	1983	:	112.3	3.6	7.7	45.0	6.8	78.4	
2 à 4(**)	1985	:	93.6	2.9	6.0	38.8	6.3	:	
	1987	183.3	81.5	2.2	4.8	32.2	5.3	68.3	
	1989/90	130.5	53.7	1.3	3.8	20.2	3.1	43.6	
	1993	47.9	24.6	0.4	1.6	9.5	1.3	14.7	
	1970/71	:	:	14.3	28.6	69.6	:	:	
	1975	:	:	9.1	17.2	53.0	:	:	
5 à 9	1977	:	115.2	7.5	14.5	48.4	1.8	:	
	1979/80	:	88.2	5.8	11.5	40.3	2.2	:	
	1983	:	65.5	4.0	7.1	33.3	1.4	23.1	
5 to 9	1985	:	55.2	3.0	5.8	28.0	1.7	:	
	1987	78.3	49.8	2.4	4.3	24.9	1.9	24.2	
	1989/90	51.5	31.8	1.4	3.4	16.1	0.9	14.8	
	1993	42.1	27.7	0.8	2.5	13.9	1.1	10.8	
	1970/71	:	:	12.8	24.3	41.3	:	:	
	1975	:	:	9.3	15.4	39.1	:	:	
10 à 19	1977	:	95.6	8.2	12.5	40.0	1.5	:	
	1979/80	:	80.2	6.8	10.5	37.3	1.9	:	
	1983	:	62.1	4.9	6.2	32.7	1.3	14.9	
10 to 19	1985	:	56.7	4.1	5.4	31.2	1.6	:	
	1987	68.0	48.7	3.1	4.2	27.3	1.5	17.3	
	1989/90	45.9	32.0	1.9	3.2	18.6	0.7	11.5	
	1993	39.2	26.8	1.3	2.4	15.7	0.7	10.4	
	1970/71	:	:	7.1	11.7	17.9	:	:	
	1975	:	:	7.6	10.8	23.7	:	:	
20 à 49	1977	:	78.3	7.9	10.4	27.9	0.9	:	
	1979/80	:	75.2	7.7	9.8	30.4	1.4	:	
	1983	:	63.8	6.5	6.6	29.8	0.7	9.5	
20 to 49	1985	:	60.1	5.6	5.8	29.9	1.1	:	
	1987	72.2	56.5	4.8	4.8	29.6	0.8	14.8	
	1989/90	51.7	41.7	3.3	3.9	22.6	0.6	9.0	
	1993	46.0	35.7	2.5	2.8	20.9	0.6	9.1	
	1970/71	:	:	1.0	1.3	2.2	:	:	
	1975	:	:	1.8	3.4	4.1	:	:	
50 et plus	1977	:	32.3	2.4	4.6	6.3	0.5	:	
	1979/80	:	41.4	3.0	6.5	9.0	0.7	:	
	1983	:	45.5	3.7	6.2	10.7	0.6	6.7	
50 and over	1985	:	50.6	4.1	6.4	13.6	0.6	:	
	1987	63.4	53.1	4.7	6.4	15.0	0.6	9.4	
	1989/90	61.2	52.8	5.2	6.1	15.8	0.6	7.4	
	1993	64.4	53.9	5.3	6.3	16.8	0.6	9.3	
	1970/71	:	:	53.3	94.7	349.0	:	:	
	1975	:	:	39.1	68.2	260.9	:	:	
Total avec truies reproductrices	1977	:	692.8	35.0	60.0	241.0	21.2	:	
	1979/80	:	533.6	29.9	53.3	209.9	23.1	:	
	1983	:	433.0	23.7	36.6	174.7	23.4	200.6	
Total with breeding sows	1985	:	380.0	20.6	31.3	160.9	21.6	:	
	1987	628.8	351.3	17.9	26.4	145.6	17.2	185.2	
	1989/90	456.1	247.7	13.6	21.8	104.1	9.8	121.1	
	1993	377.7	221.9	10.7	17.9	92.4	11.0	95.2	
	1970/71	:	:	29.0	64.9	32.5	:	:	
	1975	:	:	28.3	51.5	28.7	:	:	
Proportion d'exploitations ayant des truies reproductrices (en %)	1977	:	10.5	27.7	46.9	28.3	2.2	:	
	1979/80	:	7.8	26.0	43.4	24.7	2.3	:	
	1983	:	6.6	23.1	37.1	22.8	2.4	11.0	
Proportion of holdings with breeding sows (in %)	1985	:	6.0	21.1	33.9	21.7	2.3	:	
	1987	7.3	5.7	19.3	30.4	20.6	1.8	10.3	
	1989/90	5.7	4.3	15.9	26.8	15.9	1.1	7.6	
	1993	5.2	4.1	14.0	24.3	15.2	1.3	6.9	

Pour l'enquête 1993 la classification est : (*) 1 - 2 ; (**) : 3 à 4

(Data in 1000)

	F	IRL	I	L	NL	P	UK		
	55.8		83.4	0.42	2.7		8.8	1970/71	
	33.2	6.5	66.1	0.32	1.8		4.7	1975	
	27.0	5.0	63.2	0.19	1.2		4.4	1977	1(*)
	19.4	2.4	26.1	0.11	1.1	78.8	3.6	1979/80	
	13.1	1.7	26.1	0.09	0.6		2.6	1983	
	8.8	1.0	19.1	0.06	0.4		2.0	1985	1(*)
	8.4	0.8	23.7	0.06	0.4	50.9	1.9	1987	
	4.2	0.5	12.6	0.04	0.3	44.7	1.5	1989/90	
	5.3	0.7	18.7	0.03	0.5	44.0	3.0	1993	
	104.0		65.2	1.14	9.6		20.0	1970/71	
	54.3	8.5	43.7	0.66	5.3		9.8	1975	
	42.5	6.9	46.6	0.53	3.9		8.1	1977	2 à 4(**)
	28.3	3.3	22.2	0.33	3.2	40.7	7.2	1979/80	
	17.3	3.1	22.2	0.23	1.6		4.8	1983	
	14.0	1.9	18.2	0.16	1.3		4.0	1985	2 à 4(**)
	10.2	1.3	21.0	0.13	1.1	33.5	3.4	1987	
	6.0	0.6	15.5	0.10	0.7	33.2	2.4	1989/90	
	2.1	0.2	8.1	0.02	0.3	8.6	1.2	1993	
	41.5		10.1	0.74	10.6		14.4	1970/71	
	27.0	2.4	7.4	0.31	5.3		6.7	1975	
	20.6	1.8	10.2	0.34	4.5		5.6	1977	5 à 9
	14.9	1.0	4.1	0.24	3.4	5.3	4.8	1979/80	
	9.6	1.0	4.1	0.19	1.7		3.1	1983	
	8.4	0.6	3.7	0.16	1.3		2.5	1985	5 to 9
	6.1	0.3	6.5	0.13	1.1	4.3	2.2	1987	
	3.3	0.2	4.3	0.09	0.6	4.9	1.6	1989/90	
	2.8	0.2	4.4	0.05	0.5	3.6	1.4	1993	
	19.0		3.6	0.31	10.6		11.2	1970/71	
	18.0	0.8	3.3	0.18	6.2		5.8	1975	
	16.0	0.7	5.9	0.25	5.8		4.7	1977	10 à 19
	12.3	0.4	2.0	0.25	4.5	2.1	4.2	1979/80	
	8.9	0.4	2.0	0.22	2.6		2.9	1983	
	7.6	0.3	1.9	0.19	2.1		2.3	1985	10 to 19
	5.3	0.3	3.3	0.16	1.6	2.0	2.0	1987	
	2.9	0.1	2.0	0.13	1.1	2.5	1.5	1989/90	
	2.4	0.1	2.1	0.09	0.7	2.1	1.3	1993	
	7.8		1.9	0.09	10.2		8.2	1970/71	
	13.1	0.4	2.3	0.07	8.4		5.5	1975	
	13.2	0.4	4.4	0.15	8.4		4.6	1977	20 à 49
	12.5	0.3	1.7	0.15	7.1	1.2	4.1	1979/80	
	10.3	0.3	1.7	0.13	4.7		3.1	1983	
	9.1	0.4	1.4	0.13	4.0		2.7	1985	20 to 49
	8.5	0.1	2.2	0.14	3.2	0.9	2.3	1987	
	5.8	0.1	1.3	0.12	2.2	1.0	1.7	1989/90	
	4.2	0.1	1.6	0.08	1.5	1.2	1.5	1993	
	1.0		1.2	0.01	2.4		4.1	1970/71	
	4.0	0.3	2.5	0.01	5.1		4.8	1975	
	5.0	0.3	1.9	0.03	6.5		4.8	1977	50 et plus
	6.3	0.4	2.6	0.04	8.0	0.9	4.9	1979/80	
	7.4	0.5	2.6	0.05	9.0		4.7	1983	
	8.3	0.4	3.1	0.05	9.6		4.4	1985	50 and over
	8.7	0.3	2.9	0.05	10.2	0.8	4.3	1987	
	9.4	0.5	2.2	0.05	8.8	1.0	4.1	1989/90	
	10.2	0.6	2.0	0.05	8.4	1.2	3.6	1993	
	229.1		165.4	2.71	46.1		66.7	1970/71	
	149.6	18.9	125.3	1.55	32.1		37.3	1975	
	124.3	15.1	132.2	1.51	30.3		32.2	1977	Total avec truies reproductrices
	93.7	7.8	58.7	1.13	27.3	129.1	28.8	1979/80	
	66.6	7.0	58.7	0.91	20.2		21.2	1983	
	56.2	4.6	47.4	0.75	18.7		17.9	1985	Total with breeding sows
	47.2	3.2	59.6	0.66	17.5	92.3	16.1	1987	
	31.5	2.0	38.0	0.53	13.5	87.3	12.8	1989/90	
	26.9	1.8	37.0	0.34	11.9	60.6	12.0	1993	
	14.4		5.8	35.61	25.0		20.4	1970/71	
	11.4	8.3	4.7	24.96	19.7		13.3	1975	
	10.0	6.7	5.0	26.26	19.6		11.9	1977	Proportion d'exploitations ayant des truies reproductrices (en %)
	7.5	3.5	2.1	21.86	18.4	16.8	10.7	1979/80	
	5.9	3.2	2.1	19.96	14.6		8.1	1983	
	5.3	2.1	1.7	17.01	13.8		6.9	1985	Proportion of holdings with breeding sows (in %)
	4.8	1.5	2.1	15.78	13.3	14.5	6.2	1987	
	3.4	1.1	1.4	13.42	10.9	14.6	5.3	1989/90	
	3.4	1.1	1.5	10.00	9.9	12.4	4.9	1993	

For the 1993 survey the classification is as follows : (*) 1-2 ; (**) : 3 to 4

VII. LES AUTRES ANIMAUX

B. Répartition des exploitations selon le nombre de certains animaux

1966/67 à 1993

POULETS DE CHAIR



(Données en 1000)

		EUR 12	EUR 10	B	DK	D	GR	ES
1 à 99	1970/71	:	:	9.3	5.3	:	:	:
	1975	:	:	6.6	3.7	118.7	:	:
	1977	:	1555.1	5.2	2.7	97.9	138.0	:
	1979/80	:	1240.2	3.1	2.3	75.2	136.2	:
	1983	:	1228.5	2.0	1.9	57.4	171.2	165.8
	1985	:	1050.1	1.7	1.6	55.1	177.9	:
	1987	1457.6	988.0	1.4	1.1	50.9	197.5	159.9
	1989/90	1223.0	854.9	1.4	1.0	44.1	133.2	98.7
	1993	980.3	682.9	0.8	0.7	42.5	121.0	101.9
100 à 499	1970/71	:	:	0.4	0.6	0.7	:	:
	1975	:	:	0.2	0.3	0.7	:	:
	1977	:	28.6	0.2	0.3	0.4	0.7	:
	1979/80	:	15.3	0.1	0.2	0.4	4.8	:
	1983	:	10.1	0.1	0.2	0.4	1.2	0.5
	1985	:	10.2	0.1	0.1	0.3	0.9	:
	1987	11.6	10.6	0.1	0.1	0.4	1.7	0.2
	1989/90	10.3	9.6	0.1	0.0	0.3	1.6	0.3
	1993	11.3	10.8	0.1	0.0	0.3	1.6	0.2
500 à 999	1970/71	:	:	0.3	0.1	0.1	:	:
	1975	:	:	0.1	-	0.1	:	:
	1977	:	4.4	0.1	-	0.2	0.1	:
	1979/80	:	2.0	0.1	-	0.1	0.1	:
	1983	:	1.7	-	-	0.1	0.1	0.1
	1985	:	2.4	0.1	-	0.1	0.1	:
	1987	2.9	2.7	0.0	-	0.0	0.1	0.1
	1989/90	1.4	1.3	0.0	-	0.1	0.1	0.1
	1993	1.2	1.2	0.0	-	0.1	0.1	0.0
1000 à 4999	1970/71	:	:	1.5	0.2	0.3	:	:
	1975	:	:	0.7	-	0.2	:	:
	1977	:	9.5	0.6	-	0.2	0.5	:
	1979/80	:	6.7	0.5	-	0.2	0.4	:
	1983	:	5.5	0.3	-	0.1	0.2	0.9
	1985	:	5.6	0.3	-	0.1	0.3	:
	1987	7.5	6.0	0.2	-	0.1	0.2	0.7
	1989/90	7.2	5.9	0.2	-	0.1	0.2	0.5
	1993	5.6	4.8	0.2	-	0.1	0.2	0.3
5000 à 9999	1970/71	:	:	0.5	0.2	0.3	:	:
	1975	:	:	0.4	0.0	0.2	:	:
	1977	:	4.2	0.4	0.1	0.2	0.3	:
	1979/80	:	3.9	0.3	-	0.1	0.4	:
	1983	:	3.4	0.2	-	0.1	0.3	1.3
	1985	:	3.8	0.2	-	0.0	0.3	:
	1987	5.0	2.9	0.2	0.0	0.0	0.2	1.6
	1989/90	5.3	3.6	0.2	0.0	0.1	0.3	1.1
	1993	4.6	3.3	0.2	0.0	0.1	0.4	0.8
10000 et plus	1970/71	:	:	0.2	0.2	0.8	:	:
	1975	:	:	0.3	0.2	0.5	:	:
	1977	:	6.7	0.3	0.3	0.5	0.3	:
	1979/80	:	7.7	0.3	0.2	0.5	0.3	:
	1983	:	8.1	0.3	0.2	0.4	0.4	2.2
	1985	:	7.9	0.4	0.2	0.4	0.3	:
	1987	11.9	8.4	0.4	0.2	0.4	0.4	3.1
	1989/90	12.3	9.1	0.5	0.2	0.7	0.4	2.8
	1993	12.6	9.9	0.5	0.2	0.7	0.5	2.2
Total avec poulets de chair	1970/71	:	:	12.2	6.6	:	:	:
	1975	:	:	8.3	4.2	120.4	:	:
	1977	:	1608.5	6.8	3.4	99.4	139.9	:
	1979/80	:	1275.8	4.4	2.7	76.5	142.2	:
	1983	:	1257.3	2.9	2.3	58.5	173.4	170.9
	1985	:	1080.0	2.8	1.9	56.0	179.8	:
	1987	1496.3	1018.6	2.5	1.3	51.8	200.0	165.5
	1989/90	1259.4	884.5	2.5	1.2	45.4	135.7	103.4
	1993	1015.7	712.8	1.8	1.0	43.7	123.7	105.4
Proportion d'exploitations ayant des poulets de chair (en %)	1970/71	:	:	6.6	4.5	:	:	:
	1975	:	:	6.0	3.2	13.3	:	:
	1977	:	24.4	5.4	2.7	11.7	14.6	:
	1979/80	:	18.7	3.8	2.2	9.0	14.2	:
	1983	:	19.3	2.8	2.3	7.6	18.1	9.4
	1985	:	17.0	2.9	2.1	7.6	18.9	:
	1987	17.3	16.4	2.7	1.5	7.3	21.0	9.2
	1989/90	15.8	15.2	2.9	1.5	6.9	16.0	6.5
	1993	14.0	13.2	2.3	1.3	7.2	15.1	7.6
Proportion of holdings with table fowl (in %)	1970/71	:	:	6.6	4.5	:	:	:
	1975	:	:	6.0	3.2	13.3	:	:
	1977	:	24.4	5.4	2.7	11.7	14.6	:
	1979/80	:	18.7	3.8	2.2	9.0	14.2	:
	1983	:	19.3	2.8	2.3	7.6	18.1	9.4
	1985	:	17.0	2.9	2.1	7.6	18.9	:
	1987	17.3	16.4	2.7	1.5	7.3	21.0	9.2
	1989/90	15.8	15.2	2.9	1.5	6.9	16.0	6.5
	1993	14.0	13.2	2.3	1.3	7.2	15.1	7.6

(Data in 1000)

	F	IRL	I	L	NL	P	UK		
	756.3		840.6	0.36	-		5.7	1970/71	
	616.8	9.6	802.7	0.20	-		3.0	1975	
	522.4	10.2	774.8	1.17	-		2.7	1977	1 à 99
	442.4	7.7	570.2	0.86	-	439.4	2.2	1979/80	
	416.7	6.7	570.2	0.83	-		1.6	1983	
	391.3	7.7	412.6	0.81	-		1.4	1985	1 to 99
	296.0	5.5	433.6	0.77	-	309.7	1.3	1987	
	225.4	2.0	446.2	0.17	-	269.4	1.5	1989/90	
	154.8	2.0	359.8	0.11	-	195.6	1.2	1993	
	9.1		5.8	0.01	0.1		0.8	1970/71	
	6.9	0.1	9.5	-	-		0.4	1975	
	5.9	0.1	20.6	0.01	-		0.4	1977	100 à 499
	5.9	0.1	3.4	0.01	-	1.1	0.4	1979/80	
	4.4	0.1	3.4	0.01	-		0.3	1983	
	4.4	0.1	4.1	0.01	-		0.2	1985	100 to 499
	3.7	0.1	4.2	0.02	0.0	0.7	0.3	1987	
	3.8	0.0	3.5	0.02	-	0.4	0.1	1989/90	
	2.7	0.0	5.9	0.02	0.0	0.4	0.2	1993	
	1.6		1.1	-	-		0.2	1970/71	
	1.1	-	0.6	0.01	-		0.0	1975	
	1.4	-	2.5	-	-		0.1	1977	500 à 999
	1.3	-	0.3	-	-	0.4	0.1	1979/80	
	1.1	-	0.3	-	-		0.1	1983	
	1.1	-	0.9	-	-		0.1	1985	500 to 999
	1.1	0.0	1.4	0.00	0.0	0.1	0.1	1987	
	0.9	0.0	0.2	-	-	0.0	0.1	1989/90	
	0.9	-	0.1	-	0.0	0.0	0.0	1993	
	5.2		2.9	-	0.7		0.3	1970/71	
	3.5	0.1	1.8	0.01	0.3		0.1	1975	
	3.2	-	4.6	-	0.2		0.2	1977	1000 à 4999
	4.3	-	1.0	-	0.1	2.0	0.2	1979/80	
	3.7	-	1.0	-	0.1		0.1	1983	
	3.8	-	0.9	-	0.1		0.1	1985	1000 to 4999
	3.9	0.0	1.3	0.00	0.1	0.9	0.1	1987	
	4.6	0.1	0.5	-	0.0	0.8	0.1	1989/90	
	3.7	0.1	0.5	-	0.1	0.5	0.1	1993	
	2.0		0.8	-	0.8		0.3	1970/71	
	1.9	-	0.7	-	0.5		0.2	1975	
	1.8	-	0.7	-	0.5		0.2	1977	5000 à 9999
	1.9	-	0.6	-	0.4	0.5	0.2	1979/80	
	1.9	-	0.6	-	0.2		0.1	1983	
	2.3	-	0.7	-	0.2		0.1	1985	5000 to 9999
	2.0	0.0	0.1	0.00	0.2	0.4	0.1	1987	
	2.3	0.0	0.4	-	0.2	0.5	0.1	1989/90	
	2.1	0.0	0.2	-	0.1	0.5	0.2	1993	
	1.0		1.3	-	1.2		0.8	1970/71	
	1.7	0.1	1.7	-	1.5		0.7	1975	
	1.5	0.1	1.4	-	1.5		0.8	1977	10000 et plus
	2.2	0.1	1.9	-	1.4	0.5	0.8	1979/80	
	2.7	0.1	1.9	-	1.2		0.9	1983	
	2.9	0.1	1.5	-	1.2		0.9	1985	10000 and over
	3.0	0.1	1.6	-	1.2	0.4	1.0	1987	
	3.0	0.2	1.9	-	1.2	0.4	1.1	1989/90	
	3.5	0.2	2.1	-	1.2	0.6	1.0	1993	
	775.2		852.5	0.37	2.8		8.1	1970/71	
	631.9	9.9	817.0	0.22	2.3		4.4	1975	
	536.2	10.4	804.6	1.18	2.2		4.4	1977	Total avec poulets de chair
	458.0	7.9	577.4	0.87	1.9	443.9	3.9	1979/80	
	430.5	6.9	577.4	0.84	1.5		3.1	1983	
	405.8	7.9	420.7	0.82	1.5		2.8	1985	Total with table fowl
	309.8	5.7	442.3	0.79	1.5	312.2	2.9	1987	
	239.9	2.4	452.9	0.19	1.4	271.5	2.9	1989/90	
	167.6	2.3	368.6	0.12	1.5	197.4	2.6	1993	
	48.8		29.9	4.86	1.5		2.5	1970/71	
	48.0	4.3	30.7	3.54	1.4		1.6	1975	
	42.9	4.6	30.5	20.52	1.4		1.6	1977	Proportion d'exploitations ayant des poulets de chair (en %)
	36.5	3.5	20.4	16.83	1.3	57.7	1.5	1979/80	
	38.1	3.1	20.4	18.42	1.1		1.2	1983	
	38.4	3.6	15.0	18.59	1.1		1.1	1985	Proportion of holdings with table fowl (in %)
	31.6	2.6	15.9	18.84	1.2	49.1	1.1	1987	
	26.0	1.4	17.0	4.81	1.1	45.3	1.2	1989/90	
	20.9	1.4	14.8	3.53	1.2	40.4	1.1	1993	

VII. LES AUTRES ANIMAUX

B. Répartition des exploitations selon le nombre de certains animaux

1966/67 à 1993

POULES PONDEUSES



(Données en 1000)

		EUR 12	EUR 10	B	DK	D	GR	ES	
1 à 99	1970/71	:	:	81.8	53.3	693.7	:	:	
	1975	:	:	49.1	35.8	497.9	:	:	
	1977	:	3451.2	42.8	30.5	450.2	731.9	:	
	1979/80	:	2984.7	35.1	27.4	384.5	621.6	:	
	1983	:	2765.9	23.1	18.7	320.7	626.8	617.0	
	1985	:	2405.8	19.4	15.5	294.6	624.6	:	
	1987	3131.1	2164.3	16.8	13.5	265.2	557.1	560.0	
	1989/90	2612.7	1845.9	11.8	11.8	214.3	373.5	383.3	
	1993	2183.4	1567.9	7.9	9.6	194.1	396.1	320.4	
100 à 499	1970/71	:	:	2.3	11.4	21.5	:	:	
	1975	:	:	0.9	5.6	12.0	:	:	
	1977	:	49.2	0.7	3.7	9.3	2.7	:	
	1979/80	:	29.2	0.6	2.8	7.8	4.6	:	
	1983	:	23.1	0.4	1.6	6.4	4.1	3.7	
	1985	:	20.4	0.4	1.3	5.3	4.0	:	
	1987	21.4	18.6	0.3	1.0	4.9	2.9	2.3	
	1989/90	17.2	15.2	0.3	0.8	4.7	2.7	1.5	
	1993	16.6	15.3	0.2	0.6	4.5	3.0	1.1	
500 à 2999	1970/71	:	:	1.8	1.8	7.9	:	:	
	1975	:	:	0.8	0.8	6.0	:	:	
	1977	:	17.4	0.7	0.5	5.0	1.0	:	
	1979/80	:	12.7	0.5	0.4	4.5	0.8	:	
	1983	:	10.4	0.3	0.2	4.3	0.6	1.6	
	1985	:	9.5	0.3	0.2	3.6	0.5	:	
	1987	12.5	10.9	0.3	0.2	3.6	0.3	1.3	
	1989/90	7.9	6.9	0.2	0.2	3.0	0.3	0.8	
	1993	6.0	5.4	0.1	0.1	2.5	0.3	0.5	
3000 à 4999	1970/71	:	:	0.7	0.1	1.0	:	:	
	1975	:	:	0.6	0.1	1.0	:	:	
	1977	:	5.1	0.5	0.1	1.0	0.4	:	
	1979/80	:	3.9	0.4	0.1	0.8	0.3	:	
	1983	:	3.1	0.2	0.1	0.7	0.2	0.5	
	1985	:	2.7	0.2	-	0.7	0.3	:	
	1987	5.4	4.9	0.2	0.0	0.6	0.3	0.5	
	1989/90	2.6	2.2	0.1	0.1	0.5	0.1	0.3	
	1993	1.9	1.7	0.1	0.1	0.4	0.1	0.2	
5000 à 9999	1970/71	:	:	0.6	-	0.8	:	:	
	1975	:	:	0.7	0.2	0.8	:	:	
	1977	:	5.8	0.7	0.1	0.7	0.2	:	
	1979/80	:	5.5	0.6	0.1	0.7	0.2	:	
	1983	:	4.8	0.4	0.1	0.7	0.1	0.7	
	1985	:	3.8	0.3	0.1	0.6	0.1	:	
	1987	5.3	4.6	0.3	0.1	0.6	0.2	0.6	
	1989/90	3.7	3.2	0.2	0.1	0.5	0.2	0.5	
	1993	3.5	3.2	0.2	0.1	0.5	0.1	0.3	
10000 et plus	1970/71	:	:	0.3	-	0.5	:	:	
	1975	:	:	0.5	0.1	0.9	:	:	
	1977	:	5.8	0.5	0.1	0.9	-	:	
	1979/80	:	7.5	0.4	0.2	0.9	0.1	:	
	1983	:	7.5	0.4	0.2	0.9	0.1	1.0	
	1985	:	7.1	0.3	0.2	0.8	0.1	:	
	1987	8.0	6.8	0.3	0.1	0.8	0.1	1.0	
	1989/90	7.9	6.8	0.3	0.2	0.9	0.1	0.9	
	1993	7.0	6.1	0.4	0.1	0.8	0.1	0.7	
Total avec poules pondeuses	1970/71	:	:	87.5	66.6	725.4	:	:	
	1975	:	:	52.6	42.6	518.6	:	:	
	1977	:	3534.5	45.9	35.0	467.1	736.2	:	
	1979/80	:	3043.6	37.6	31.0	399.2	627.6	:	
	1983	:	2814.9	24.8	20.9	333.7	631.9	624.5	
	1985	:	2449.6	20.9	17.3	305.6	629.5	:	
	1987	3183.7	2210.1	18.2	14.9	275.7	560.8	565.8	
	1989/90	2651.9	1880.2	12.9	13.1	223.9	376.9	387.2	
	1993	2218.4	1599.6	8.9	10.4	202.8	399.6	323.1	
Proportion d'exploitations ayant des poules pondeuses (en %)	1970/71	:	:	47.6	45.6	67.5	:	:	
	1975	:	:	38.1	32.2	57.1	:	:	
	1977	:	53.5	36.3	27.4	54.8	76.9	:	
	1979/80	:	44.6	32.7	25.3	47.0	62.8	:	
	1983	:	43.2	24.2	21.2	43.5	65.9	34.3	
	1985	:	38.5	21.4	18.7	41.3	66.2	:	
	1987	36.8	35.5	19.6	17.1	39.1	58.8	31.6	
	1989/90	33.2	32.4	15.2	16.1	34.3	44.3	24.3	
	1993	30.5	29.7	11.6	14.2	33.5	48.8	23.3	
Proportion of holdings with laying hens (in %)	1970/71	:	:	47.6	45.6	67.5	:	:	
	1975	:	:	38.1	32.2	57.1	:	:	
	1977	:	53.5	36.3	27.4	54.8	76.9	:	
	1979/80	:	44.6	32.7	25.3	47.0	62.8	:	
	1983	:	43.2	24.2	21.2	43.5	65.9	34.3	
	1985	:	38.5	21.4	18.7	41.3	66.2	:	
	1987	36.8	35.5	19.6	17.1	39.1	58.8	31.6	
	1989/90	33.2	32.4	15.2	16.1	34.3	44.3	24.3	
	1993	30.5	29.7	11.6	14.2	33.5	48.8	23.3	

(Data in 1000)

	F	IRL	I	L	NL	P	UK		
	1188.6		1293.8	4.77	35.9		102.8	1970/71	
	986.4	123.1	1184.9	3.81	16.0		77.5	1975	
	913.0	105.2	1106.4	3.10	3.0		65.1	1977	1 à 99
	853.4	82.0	918.2	2.49	2.2	571.1	57.8	1979/80	
	742.8	64.2	918.2	2.10	1.4		47.9	1983	
	661.7	56.6	686.9	1.92	1.3		43.3	1985	1 to 99
	563.1	45.6	659.8	1.78	1.1	406.8	40.4	1987	
	466.9	23.5	706.6	1.57	0.9	383.5	35.0	1989/90	
	349.5	17.4	559.9	1.10	0.7	295.1	31.8	1993	
	9.4		5.9	0.11	7.0		21.6	1970/71	
	7.1	1.0	5.6	0.10	2.4		9.0	1975	
	5.7	0.7	18.3	0.05	1.8		6.2	1977	100 à 499
	4.1	0.5	2.5	0.04	1.4	1.4	4.9	1979/80	
	3.5	0.3	2.5	0.03	1.0		3.3	1983	
	3.2	0.2	2.3	0.03	0.9		2.8	1985	100 to 499
	3.2	0.3	2.2	0.03	0.8	0.5	2.9	1987	
	2.4	0.2	2.2	0.03	0.7	0.5	1.3	1989/90	
	1.6	0.1	3.5	0.02	0.5	0.3	1.3	1993	
	3.5		2.9	0.03	4.0		8.5	1970/71	
	2.0	0.1	1.9	0.01	2.0		4.1	1975	
	1.6	0.1	4.0	0.02	1.6		2.9	1977	500 à 2999
	1.9	0.1	1.0	0.01	1.2	1.1	2.3	1979/80	
	1.5	0.1	1.0	0.01	0.9		1.5	1983	
	1.2	0.1	1.7	0.01	0.8		1.1	1985	500 to 2999
	1.1	0.1	3.4	0.01	0.7	0.3	1.3	1987	
	0.8	0.1	0.6	0.01	0.6	0.2	1.1	1989/90	
	0.7	0.1	0.4	0.01	0.5	0.1	0.8	1993	
	1.0		0.7	-	0.9		1.5	1970/71	
	0.7	-	0.5	0.01	0.9		1.2	1975	
	0.8	0.1	0.5	0.01	0.8		0.9	1977	3000 à 4999
	0.6	-	0.3	0.01	0.6	0.2	0.8	1979/80	
	0.5	-	0.3	0.01	0.5		0.6	1983	
	0.4	-	0.1	0.01	0.5		0.5	1985	3000 to 4999
	0.4	0.0	2.4	0.00	0.5	0.1	0.5	1987	
	0.3	0.0	0.2	-	0.4	0.1	0.5	1989/90	
	0.3	0.0	0.1	-	0.3	0.0	0.4	1993	
	0.9		0.7	-	0.7		1.4	1970/71	
	1.2	-	0.5	0.01	1.1		1.1	1975	
	1.2	-	0.7	-	1.0		1.2	1977	5000 à 9999
	1.3	-	0.6	-	0.9	0.2	1.1	1979/80	
	1.1	0.1	0.6	-	0.9		0.6	1983	
	0.9	-	0.3	-	0.8		0.7	1985	5000 to 9999
	0.9	0.0	1.1	0.00	0.8	0.1	0.6	1987	
	0.7	0.1	0.4	-	0.7	0.1	0.5	1989/90	
	0.6	0.0	0.4	-	0.6	0.1	0.6	1993	
	0.4		0.6	-	0.2		0.9	1970/71	
	1.2	0.1	0.8	-	0.7		1.4	1975	
	1.3	0.1	0.6	-	0.8		1.5	1977	10000 et plus
	2.1	0.1	1.0	-	1.2	0.1	1.5	1979/80	
	2.2	0.1	1.0	-	1.3		1.3	1983	
	2.2	0.1	0.8	-	1.4		1.2	1985	10000 and over
	2.0	0.1	0.8	-	1.5	0.1	1.1	1987	
	2.0	0.1	0.9	-	1.4	0.2	0.9	1989/90	
	1.8	0.1	0.6	-	1.3	0.2	1.0	1993	
	1203.8		1304.6	4.91	48.7		136.7	1970/71	
	998.6	124.3	1194.2	3.94	23.1		94.3	1975	
	923.6	106.2	1130.5	3.18	9.0		77.8	1977	Total avec poules
	863.4	82.7	923.6	2.55	7.5	574.1	68.4	1979/80	pondeuses
	751.6	64.8	923.6	2.15	6.0		55.4	1983	
	669.6	57.0	692.1	1.97	5.7		49.9	1985	Total with laying hens
	570.6	46.1	669.7	1.82	5.4	407.9	46.9	1987	
	473.1	23.9	710.9	1.62	4.7	384.5	39.2	1989/90	
	354.4	17.7	564.9	1.14	4.0	295.7	35.8	1993	
	75.8		45.8	64.52	26.4		41.8	1970/71	
	75.9	54.5	44.8	63.45	14.2		33.6	1975	Proportion d'exploitations
	73.9	47.2	42.9	55.30	5.8		28.7	1977	ayant des poules
	68.8	37.0	32.6	49.32	5.0	74.6	25.5	1979/80	pondeuses (en %)
	66.5	29.3	32.6	47.15	4.3		21.2	1983	
	63.4	25.9	24.7	44.67	4.2		19.3	1985	Proportion of holdings
	58.1	21.3	24.1	43.49	4.1	64.2	18.0	1987	with laying hens (in %)
	51.2	14.0	25.7	41.01	3.7	64.2	16.1	1989/90	
	44.2	11.1	22.7	33.53	3.3	60.5	14.7	1993	

VIII. L'ORIENTATION TECHNICO-ECONOMIQUE DE L'EXPLOITATION

1. Nombre d'exploitations

1975 à 1993



(Données en 1000)

		EUR 12	EUR 10	B	DK	D	GR	ES	
11.Céréales	1975	:	:	1.7	27.4	37.9	:	:	
	1979/80	:	:	1.8	28.6	52.9	112.4	:	
	1983	:	597.6	1.8	23.0	52.8	100.3	168.2	
	1985	:	560.7	1.4	17.7	44.1	92.0	:	
	1987	725.8	520.5	1.7	14.8	51.0	92.9	192.6	
11.Cereals	1989/90	681.9	511.4	1.7	17.7	39.2	84.4	159.8	
	1993	569.7	462.2	1.5	16.6	33.2	57.0	101.4	
	12.Autres cultures agricoles	1975	:	:	11.1	18.6	89.4	:	:
		1979/80	:	:	7.1	14.4	84.7	182.7	:
		1983	:	815.0	7.4	16.2	75.8	184.8	137.7
1985		:	877.5	8.8	21.0	75.9	198.2	:	
1987		1097.8	922.9	8.8	23.1	82.9	186.0	135.5	
12.Other field crops	1989/90	997.7	814.3	7.6	20.0	98.4	136.9	124.9	
	1993	887.7	719.0	7.0	15.3	90.9	144.9	124.4	
	1.AGRICULTURE GENERALE	1975	:	:	12.8	46.0	127.3	:	:
		1979/80	:	:	9.0	43.0	137.6	295.1	:
		1983	:	1412.7	9.2	39.2	128.6	285.1	306.0
1985		:	1438.2	10.2	38.7	120.0	290.2	:	
1987		1823.7	1443.4	10.5	38.0	133.8	278.9	328.1	
1.FIELD CROPS	1989/90	1679.6	1325.7	9.3	37.7	137.6	221.3	284.6	
	1993	1457.3	1181.1	8.5	31.9	124.1	201.9	225.8	
	2.HORTICULTURE	1975	:	:	8.2	3.1	17.0	:	:
		1979/80	:	:	10.4	2.6	16.8	26.4	:
		1983	:	137.3	9.0	2.2	14.3	17.5	104.5
1985		:	140.0	8.4	1.9	14.6	18.9	:	
1987		228.2	129.4	8.0	1.8	14.2	16.2	87.9	
2.HORTICULTURE	1989/90	229.9	140.8	7.1	1.7	13.1	16.7	74.4	
	1993	199.4	115.0	6.1	1.5	13.9	14.7	70.5	
	31.Viticulture	1975	:	:	-	-	34.2	:	:
		1979/80	:	:	-	-	40.2	43.7	:
		1983	:	619.9	-	-	37.9	51.2	107.6
1985		:	519.5	-	-	37.7	42.5	:	
1987		602.6	519.0	-	-	37.5	40.5	68.4	
31.Vineyards	1989/90	570.3	442.5	-	-	36.6	24.9	85.1	
	1993	555.1	430.7	-	-	33.6	16.7	75.3	
	32.Fruits et agrumes	1975	:	:	:	:	:	:	:
		1979/80	:	:	:	:	:	:	:
		1983	:	:	:	:	:	:	:
1985		:	378.9	1.9	0.5	8.8	86.0	:	
1987		670.7	362.6	1.8	0.4	8.2	87.5	281.9	
32. Fruit and citrus fruit	1989/90	691.7	382.0	1.8	0.4	9.1	69.3	267.9	
	1993	609.3	323.5	1.8	0.4	8.9	66.7	252.6	
	33.Oliveraies	1975	:	:	-	-	-	:	:
		1979/80	:	355.4	-	-	-	128.3	:
		1983	:	371.0	-	-	-	144.1	143.7
1985		:	437.5	-	-	-	158.7	:	
1987		625.5	471.4	-	-	-	182.2	142.1	
33.Olives	1989/90	696.6	526.9	-	-	-	192.2	149.3	
	1993	775.0	597.6	-	-	:	231.5	163.0	
	34.Autres cultures permanentes	1975	:	:	:	:	:	:	:
		1979/80	:	:	:	:	:	:	:
		1983	:	:	:	:	:	:	:
1985		:	343.6	1.3	0.4	6.4	100.6	:	
1987		442.7	353.3	1.2	0.4	5.8	91.6	72.6	
34.Other permanent crops	1989/90	425.9	321.7	1.1	0.4	6.1	77.2	69.8	
	1993	422.7	323.0	1.0	0.4	6.2	80.7	64.0	
	3.CULTURES PERMANENTES	1975	:	:	5.9	1.6	49.1	:	:
		1979/80	:	:	4.3	1.5	58.1	367.1	:
		1983	:	1757.8	3.5	1.0	53.5	386.0	538.0
1985		:	1679.6	3.2	0.9	52.9	387.8	:	
1987		2341.5	1706.2	3.0	0.8	51.5	401.8	565.1	
3.PERMANENT CROPS	1989/90	2384.6	1673.0	2.9	0.8	51.8	363.7	572.1	
	1993	2362.2	1674.8	2.8	0.8	:	395.6	554.9	

(Data in 1000)

	F	IRL	I	L	NL	P	UK		
	68.3	2.8	248.6	0.09	0.5		18.8	1975	
	88.9	5.9	318.8	0.14	0.6	6.3		1979/80	11 Céréales
	75.9	4.2	318.8	0.13	0.5		20.2	1983	
	74.6	4.2	305.2	0.19	0.4		20.9	1985	
	61.9	3.7	272.5	0.22	0.3	12.7	21.5	1987	11 Cereals
	61.0	2.3	286.2	0.19	0.4	10.8	18.2	1989/90	
	68.1	2.0	269.0	0.11	0.4	6.1	14.2	1993	
	86.4	3.3	397.4	0.11	16.8		20.1	1975	
	87.4	5.8	387.7	0.14	14.6	49.3		1979/80	12 Autres cultures agricoles
	101.2	5.4	387.7	0.11	15.3		21.1	1983	
	96.4	5.5	429.9	0.08	17.2		24.5	1985	
	113.8	5.5	460.7	0.10	17.0	39.5	25.0	1987	12 Other field crops
	108.7	2.7	399.2	0.09	15.8	58.5	25.0	1989/90	
	83.5	2.4	332.8	0.07	14.1	44.3	28.0	1993	
	154.7	6.0	646.0	0.20	17.3		38.7	1975	
	176.3	11.7	706.5	0.28	15.2	55.6		1979/80	1 AGRICULTURE GENERALE
	177.1	9.6	706.5	0.24	15.9		41.3	1983	
	171.0	9.7	735.1	0.27	17.6		45.4	1985	
	175.6	9.3	733.2	0.32	17.3	52.1	46.5	1987	1 FIELD CROPS
	169.7	5.0	685.4	0.28	16.3	69.2	43.2	1989/90	
	151.6	4.4	601.8	0.18	14.6	50.4	42.2	1993	
	35.1	0.7	29.8	0.05	20.0		11.8	1975	
	33.1	0.2	36.0	0.08	21.1	44.3		1979/80	2.HORTICULTURE
	30.3	0.1	36.0	0.06	20.2		7.6	1983	
	24.7	0.2	45.1	0.06	18.9		7.2	1985	
	22.2	0.1	39.8	0.06	18.9	11.0	8.1	1987	2.HORTICULTURE
	30.2	0.6	45.2	0.05	18.0	14.7	8.3	1989/90	
	23.0	0.5	32.4	0.04	16.8	13.9	6.2	1993	
	169.7	-	280.4	0.82	-	-	-	1975	
	161.7	-	387.2	0.90	-	51.9	-	1979/80	31.Viticulture
	142.8	-	387.2	0.79	-	-	-	1983	
	117.1	-	321.5	0.74	-	-	-	1985	
	112.0	-	328.3	0.70	-	15.2	-	1987	31.Vineyards
	106.3	-	273.8	0.67	-	42.7	0.2	1989/90	
	96.8	-	282.9	0.61	-	49.1	0.1	1993	
	1975	
	1979/80	32.Fruits et agrumes
	1983	
	18.0	0.2	257.7	-	3.1		2.7	1985	
	16.5	0.2	242.2	0.01	2.9	26.2	2.9	1987	32. Fruit and citrus fruit
	18.4	0.1	277.7	0.01	2.8	41.9	2.2	1989/90	
	19.4	0.1	221.1	0.01	2.9	33.3	2.3	1993	
	1.7	-	118.4	-	-	-	-	1975	
	1.9	-	225.3	-	-	11.2	-	1979/80	33.Oliveraies
	1.7	-	225.3	-	-	-	-	1983	
	0.9	-	277.9	-	-	-	-	1985	
	0.8	-	288.4	-	-	12.0	-	1987	33.Olives
	1.6	-	333.1	-	-	20.4	-	1989/90	
	1.9	-	364.2	-	-	14.4	-	1993	
	1975	
	1979/80	34.Autres cultures permanentes
	1983	
	14.1	-	217.0	0.01	2.7		1.1	1985	
	12.9	-	237.6	0.02	2.8	16.8	1.0	1987	34.Other permanent crops
	11.7	0.2	221.3	0.02	2.9	34.5	0.8	1989/90	
	10.3	-	220.2	0.01	3.0	35.7	1.2	1993	
	213.1	0.3	815.8	0.85	6.7		4.7	1975	
	203.2	0.3	1124.2	0.92	6.6	97.0		1979/80	3.CULTURES PERMANENTES
	179.5	0.1	1124.2	0.80	6.0		3.2	1983	
	150.1	0.2	1074.1	0.75	5.8		3.8	1985	
	142.1	0.2	1096.5	0.72	5.7	70.2	3.8	1987	3.PERMANENT CROPS
	138.0	0.3	1105.9	0.70	5.8	139.4	3.2	1989/90	
	128.4	0.1	1088.3	0.63	5.9	132.6	3.6	1993	

(Données en 1000)

		EUR 12	EUR 10	B	DK	D	GR	ES
41. Bovins, lait	1975	:	:	19.8	18.7	166.4	:	:
	1979/80	:	:	23.2	20.6	198.1	1.7	:
	1983	:	722.2	21.0	19.6	197.0	0.9	70.9
	1985	:	660.9	18.0	17.5	185.2	2.8	:
	1989/90	641.8	519.8	16.9	14.6	165.1	2.5	106.8
41. Cattle, dairying	1975	529.0	433.5	12.3	12.8	138.6	0.8	83.4
	1979/80	:	:	8.0	0.7	9.8	:	:
	1983	:	267.4	10.0	0.4	13.9	0.6	20.4
	1985	:	276.3	9.4	0.2	15.7	1.2	:
	1989/90	304.4	254.5	12.7	0.2	12.7	1.7	43.7
42. Bovins, élevage/viande	1975	302.3	254.4	14.0	0.5	13.3	0.9	42.3
	1979/80	:	:	9.6	0.7	13.4	1.2	:
	1983	:	267.4	10.0	0.4	13.9	0.6	20.4
	1985	:	276.3	9.4	0.2	15.7	1.2	:
	1989/90	314.8	268.3	10.3	0.2	13.1	1.4	43.7
42. Cattle, rearing/fatten.	1975	304.4	254.5	12.7	0.2	12.7	1.7	43.7
	1979/80	:	:	15.1	1.2	49.8	:	:
	1983	:	148.0	8.5	0.6	34.4	0.5	23.0
	1985	:	130.3	7.8	0.3	32.5	0.7	:
	1989/90	146.4	104.4	4.6	0.3	22.4	1.2	37.8
43. Bovins, mixtes	1975	104.9	75.8	4.1	0.3	17.2	1.6	22.2
	1979/80	:	:	9.9	0.7	39.0	0.5	:
	1983	:	148.0	8.5	0.6	34.4	0.5	23.0
	1985	:	130.3	7.8	0.3	32.5	0.7	:
	1989/90	104.9	75.8	4.1	0.3	17.2	1.6	22.2
43. Cattle, mixed	1975	78.2	60.3	4.8	0.2	11.3	0.7	14.4
	1979/80	:	:	10.1	1.8	31.1	:	:
	1983	:	404.0	7.2	0.7	38.6	48.6	166.7
	1985	:	454.7	7.2	0.8	44.8	46.8	:
	1989/90	604.3	467.1	7.6	1.0	46.2	51.6	124.2
44. Autres herbivores	1975	705.4	523.0	6.9	1.2	58.9	57.4	159.4
	1979/80	:	:	7.5	2.4	43.7	46.0	:
	1983	:	404.0	7.2	0.7	38.6	48.6	166.7
	1985	:	454.7	7.2	0.8	44.8	46.8	:
	1989/90	604.3	467.1	7.6	1.0	46.2	51.6	124.2
44. Other grazing livestock	1975	697.3	531.4	5.7	1.5	62.8	43.9	147.2
	1979/80	:	:	53.0	22.5	257.1	:	:
	1983	:	1541.4	46.7	21.3	283.9	50.5	281.0
	1985	:	1522.2	42.4	18.8	278.2	51.5	:
	1989/90	1775.4	1452.1	40.4	16.8	262.9	56.4	293.7
4. HERBIVORES	1975	1756.4	1373.0	40.5	16.3	253.9	63.2	332.1
	1979/80	1606.8	1279.5	36.9	15.1	226.1	46.3	287.3
	1983	:	1541.4	46.7	21.3	283.9	50.5	281.0
	1985	:	1522.2	42.4	18.8	278.2	51.5	:
	1989/90	1775.4	1452.1	40.4	16.8	262.9	56.4	293.7
4. GRAZING LIVESTOCK	1975	1756.4	1373.0	40.5	16.3	253.9	63.2	332.1
	1979/80	1606.8	1279.5	36.9	15.1	226.1	46.3	287.3
	1983	:	1541.4	46.7	21.3	283.9	50.5	281.0
	1985	:	1522.2	42.4	18.8	278.2	51.5	:
	1989/90	1775.4	1452.1	40.4	16.8	262.9	56.4	293.7
5. GRANIVORES	1975	100.8	66.2	4.9	3.6	8.5	3.5	21.8
	1979/80	104.0	76.9	5.6	5.2	20.6	2.5	18.9
	1983	:	82.4	5.7	3.5	17.7	7.1	27.2
	1985	:	87.3	5.4	3.7	18.8	5.5	:
	1989/90	126.5	84.9	5.2	4.8	13.8	4.5	28.7
5. PIGS AND POULTRY	1975	100.8	66.2	4.9	3.6	8.5	3.5	21.8
	1979/80	104.0	76.9	5.6	5.2	20.6	2.5	18.9
	1983	:	82.4	5.7	3.5	17.7	7.1	27.2
	1985	:	87.3	5.4	3.7	18.8	5.5	:
	1989/90	126.5	84.9	5.2	4.8	13.8	4.5	28.7
6. POLYCULTURE	1975	807.7	511.0	2.7	2.8	25.0	97.0	143.2
	1979/80	692.4	460.1	2.1	3.1	26.8	93.2	102.9
	1983	:	674.5	3.8	4.1	37.0	132.6	210.7
	1985	:	620.7	4.3	3.5	36.5	115.6	:
	1989/90	1020.2	599.6	3.8	2.9	32.3	112.9	208.7
6. MIXED CROPPING	1975	807.7	511.0	2.7	2.8	25.0	97.0	143.2
	1979/80	692.4	460.1	2.1	3.1	26.8	93.2	102.9
	1983	:	674.5	3.8	4.1	37.0	132.6	210.7
	1985	:	620.7	4.3	3.5	36.5	115.6	:
	1989/90	1020.2	599.6	3.8	2.9	32.3	112.9	208.7
71. Herbivores partiel. dominants	1975	238.8	144.5	2.4	2.5	25.2	21.9	46.7
	1979/80	184.4	115.3	1.6	1.8	27.7	17.0	33.3
	1983	:	198.2	4.5	5.3	63.3	19.1	101.0
	1985	:	211.8	3.6	4.6	57.0	18.5	:
	1989/90	363.9	183.8	3.2	3.5	42.3	18.1	104.0
71. Partially dominant grazing livestock	1975	238.8	144.5	2.4	2.5	25.2	21.9	46.7
	1979/80	184.4	115.3	1.6	1.8	27.7	17.0	33.3
	1983	:	198.2	4.5	5.3	63.3	19.1	101.0
	1985	:	211.8	3.6	4.6	57.0	18.5	:
	1989/90	363.9	183.8	3.2	3.5	42.3	18.1	104.0
72. Autres polyélevages	1975	73.2	44.8	3.1	0.7	7.8	2.7	12.2
	1979/80	72.7	52.5	3.3	1.2	17.9	2.0	9.3
	1983	:	52.9	4.4	1.0	15.0	3.1	15.7
	1985	:	63.9	3.9	1.1	20.0	2.7	:
	1989/90	107.9	54.6	3.4	1.1	13.2	2.3	21.9
72. Mixed livestock, other	1975	73.2	44.8	3.1	0.7	7.8	2.7	12.2
	1979/80	72.7	52.5	3.3	1.2	17.9	2.0	9.3
	1983	:	52.9	4.4	1.0	15.0	3.1	15.7
	1985	:	63.9	3.9	1.1	20.0	2.7	:
	1989/90	107.9	54.6	3.4	1.1	13.2	2.3	21.9
7. POLYELEVAGE	1975	311.9	189.3	5.5	3.2	33.1	24.6	59.0
	1979/80	257.1	167.8	5.0	3.1	45.6	19.0	42.6
	1983	:	251.0	8.9	6.4	78.4	22.2	116.6
	1985	:	275.7	7.5	5.7	77.0	21.2	:
	1989/90	471.8	238.5	6.6	4.6	55.5	20.4	125.9
7. MIXED LIVESTOCK	1975	311.9	189.3	5.5	3.2	33.1	24.6	59.0
	1979/80	257.1	167.8	5.0	3.1	45.6	19.0	42.6
	1983	:	251.0	8.9	6.4	78.4	22.2	116.6
	1985	:	275.7	7.5	5.7	77.0	21.2	:
	1989/90	471.8	238.5	6.6	4.6	55.5	20.4	125.9

(Data in 1000)

	F	IRL	I	L	NL	P	UK		
	303.6	57.1	106.0	1.21	61.4		52.5	1975	
	267.0	62.8	92.7	0.73	54.1	4.2		1979/80	41 Bovins,lait
	239.8	59.3	92.7	0.85	48.7		42.3	1983	
	193.0	57.7	100.7	1.14	45.2		39.7	1985	
	164.0	54.9	96.7	1.43	41.2	9.4	37.3	1987	41 Cattle,dairying
	125.9	41.6	80.7	1.54	36.1	15.1	34.9	1989/90	
	96.1	39.0	66.0	1.32	32.8	12.0	33.8	1993	
	80.8	66.4	21.8	0.22	5.2		53.3	1975	
	89.4	65.6	21.7	0.22	6.1	1.5		1979/80	42 Bovins,élevage/viande
	97.9	73.5	21.7	0.26	7.2		41.9	1983	
	97.0	75.9	28.0	0.31	3.8		44.8	1985	
	88.9	83.2	28.2	0.28	4.2	2.8	38.7	1987	42 Cattle,rearing/fatten.
	99.4	71.8	16.4	0.28	4.9	6.2	34.5	1989/90	
	93.8	68.9	20.3	0.32	4.2	5.6	38.0	1993	
	57.5	46.4	46.4	1.82	10.0		10.8	1975	
	48.8	27.3	37.7	1.00	7.2	4.3		1979/80	43 Bovins,mixtes
	36.4	19.6	37.7	0.83	5.5		4.0	1983	
	29.9	16.2	35.7	0.68	2.3		4.2	1985	
	28.0	10.9	31.8	0.31	2.2	4.3	2.8	1987	43 Cattle,mixed
	24.0	4.7	18.0	0.14	3.3	5.9	2.3	1989/90	
	23.1	5.2	10.9	0.10	1.7	3.5	2.2	1993	
	103.9	23.6	95.4	0.12	4.8		40.7	1975	
	137.3	22.7	109.1	0.09	6.0	14.9		1979/80	44 Autres herbivores
	120.2	24.1	109.1	0.10	6.4		49.0	1983	
	95.0	44.6	137.8	0.16	12.0		65.5	1985	
	92.2	47.3	134.8	0.17	12.1	13.0	74.4	1987	44 Other grazing livestock
	102.6	40.9	154.4	0.20	14.1	23.1	86.3	1989/90	
	92.3	35.7	182.8	0.22	19.3	18.8	87.1	1993	
	545.8	193.5	269.6	3.37	81.4		156.9	1975	
	542.5	178.5	261.2	2.03	73.4	24.9		1979/80	4 HERBIVORES
	494.2	176.5	261.2	2.03	67.8		137.3	1983	
	414.9	194.4	302.2	2.29	63.3		154.2	1985	
	373.0	196.3	291.4	2.18	59.6	29.5	153.1	1987	4 GRAZING LIVESTOCK
	352.0	158.9	269.6	2.16	58.3	51.4	158.1	1989/90	
	305.4	148.7	280.0	1.96	58.0	40.0	161.1	1993	
	11.5	1.7	22.5	0.04	11.3		11.6	1975	
	15.5	1.5	11.9	0.05	12.1	25.0		1979/80	5 GRANIVORES
	14.5	1.4	11.9	0.04	12.0		8.6	1983	
	13.6	1.6	17.1	0.06	12.8		8.7	1985	
	12.8	1.3	19.1	0.05	13.5	12.8	9.9	1987	5 PIGS AND POULTRY
	13.9	0.8	12.3	0.04	11.8	12.8	6.8	1989/90	
	12.8	0.7	11.0	0.05	11.1	8.2	7.4	1993	
	82.2	0.7	454.9	0.08	3.6		7.1	1975	
	65.3	0.7	432.1	0.82	4.4	290.5		1979/80	6 POLY CULTURE
	54.6	0.5	432.1	0.63	4.0		5.2	1983	
	84.1	0.7	367.1	0.06	3.4		5.4	1985	
	73.1	0.5	366.1	0.05	3.2	211.9	4.8	1987	6 MIXED CROPPING
	59.1	0.2	317.2	0.05	2.8	153.6	4.2	1989/90	
	47.7	0.2	280.8	0.03	2.7	129.3	3.5	1993	
	80.7	3.1	131.4	0.57	2.8		3.1	1975	
	49.4	1.7	67.0	0.84	1.4	74.8		1979/80	71 Herbivores partiel. dominants
	34.8	1.1	67.0	0.56	0.9		1.6	1983	
	62.5	0.7	61.1	0.19	1.0		2.6	1985	71 Partially dominant grazing livestock
	54.0	0.5	58.3	0.14	0.9	76.2	2.9	1987	
	44.7	0.1	46.1	0.11	0.7	47.5	0.9	1989/90	
	35.2	0.1	30.2	0.10	0.7	35.9	0.8	1993	
	16.9	1.1	20.7	0.10	10.4		5.3	1975	
	14.1	0.6	5.3	0.06	7.8	38.9		1979/80	72 Autres polyélevages
	14.5	0.8	5.3	0.07	6.0		2.7	1983	
	14.0	0.6	12.8	0.07	6.6		2.1	1985	
	13.1	0.3	12.2	0.06	6.6	31.3	2.4	1987	72 Mixed livestock,other
	13.0	0.3	9.8	0.05	5.5	16.2	1.8	1989/90	
	11.2	0.3	9.3	0.05	4.9	10.8	2.3	1993	
	97.5	4.3	152.0	0.68	13.2		9.7	1975	
	63.5	2.3	72.3	0.90	9.3	113.8		1979/80	7 POLYELEVAGE
	49.3	1.8	72.3	0.62	6.8		4.3	1983	
	76.5	1.3	73.9	0.26	7.6		4.7	1985	
	67.2	0.8	70.5	0.20	7.5	107.5	5.3	1987	7 MIXED LIVESTOCK
	57.7	0.4	55.9	0.16	6.1	63.7	2.7	1989/90	
	46.4	0.4	39.5	0.15	5.6	46.7	3.2	1993	

VIII. L'ORIENTATION TECHNICO-ECONOMIQUE DE L'EXPLOITATION

1. Nombre d'exploitations

1975 à 1993



(Données en 1000)

		EUR 12	EUR 10	B	DK	D	GR	ES	
81.Agriculture générale et herbivores	1975	:	:	20.6	20.8	190.4	:	:	
	1979/80	:	:	14.9	12.3	139.9	30.4	:	
	1983	:	412.3	12.8	8.7	114.1	26.3	64.3	
	81.Field crops and grazing livestock	1985	:	373.7	13.3	7.7	97.8	32.1	:
		1987	456.3	363.5	12.5	6.5	101.1	33.0	62.6
		1989/90	396.2	287.3	9.9	5.9	80.4	22.1	50.5
1993		307.8	238.6	7.7	5.0	66.4	16.3	35.9	
82.Autres cultures-élevages	1975	:	:	3.3	10.7	42.1	:	:	
	1979/80	:	:	2.8	15.9	41.4	22.7	:	
	1983	:	166.2	2.3	12.4	40.1	25.7	169.9	
	1985	:	185.7	2.8	11.4	44.7	25.7	:	
82.Crops/livestock, other	1987	350.5	172.4	2.5	10.8	39.9	24.4	71.9	
	1989/90	264.0	185.3	2.0	9.3	28.6	38.1	43.4	
	1993	227.3	160.0	1.6	8.1	33.8	29.6	32.8	
	8.CULTURE-ELEVAGE	1975	:	:	23.9	31.5	232.5	:	:
1979/80		:	:	17.7	28.2	181.3	53.0	:	
1983		:	578.5	15.1	21.1	154.2	52.0	234.2	
1985		:	559.4	16.1	19.1	142.5	57.8	:	
8.CROPS-LIVESTOCK	1987	806.8	535.9	15.0	17.3	140.9	57.3	134.6	
	1989/90	660.2	472.6	11.9	15.2	109.0	60.1	93.8	
	1993	535.1	398.7	9.2	13.1	100.3	45.9	68.7	
	TOTAL	1975	:	:	137.2	132.2	907.7	:	:
1979/80		:	:	114.5	122.7	850.0	990.0	:	
1983		:	6435.6	102.0	98.7	767.6	953.0	1818.2	
1985		:	6322.4	97.6	92.4	740.5	948.4	:	
1987		8593.7	6189.7	92.5	86.9	705.1	948.2	1772.6	
1989/90		7971.2	5778.9	85.0	81.3	631.9	850.1	1593.6	
1993	7264.0	5391.0	76.3	73.8	606.1	819.2	1383.9		

(Data in 1000)

	F	IRL	I	L	NL	P	UK		
	149.9	10.8	179.9	0.87	6.1		22.5	1975	
	130.7	14.1	110.8	0.03	3.8	41.1		1979/80	81. Agriculture générale et herbivores
	106.1	12.0	110.8	0.03	3.3		18.2	1983	
	91.2	10.7	98.7	0.57	4.0		17.6	1985	81. Field crops and grazing livestock
	88.8	7.5	94.3	0.54	3.8	30.1	15.6	1987	
	72.3	4.2	75.3	0.46	3.6	58.5	13.2	1989/90	
	61.1	4.1	62.8	0.28	3.3	33.3	11.7	1993	
	24.4	0.9	91.4	0.07	2.7		3.9	1975	
	23.4	0.3	60.5	0.01	2.9	73.6		1979/80	82. Autres cultures-élevages
	19.7	0.2	60.5	0.01	2.6		2.7	1983	
	30.7	0.3	65.5	0.04	2.6		2.0	1985	
	27.1	0.1	63.0	0.04	2.5	106.2	2.1	1987	82. Crops/livestock, other
	30.4	0.1	72.3	0.04	2.2	35.4	2.3	1989/90	
	24.7	0.2	57.7	0.06	1.9	34.5	2.4	1993	
	174.3	11.6	271.3	0.95	8.8		27.1	1975	
	154.1	14.4	171.3	0.04	6.7	114.7		1979/80	8. CULTURE-ELEVAGE
	125.8	12.2	171.3	0.04	5.9		20.9	1983	
	121.9	11.0	164.2	0.61	6.6		19.6	1985	
	115.9	7.6	157.3	0.59	6.3	136.3	17.8	1987	8. CROPS-LIVESTOCK
	102.7	4.3	147.6	0.50	5.8	93.9	15.6	1989/90	
	85.8	4.3	120.5	0.34	5.1	67.8	14.1	1993	
	1314.2	218.9	2662.0	6.21	162.2		268.6	1975	
	1253.5	209.5	2815.4	5.12	148.7	765.8		1979/80	TOTAL
	1125.3	202.2	2815.4	4.46	138.5		228.4	1983	
	1056.7	219.1	2778.5	4.38	135.9		248.9	1985	
	981.6	216.0	2773.9	4.16	132.0	631.4	249.2	1987	TOTAL
	923.6	170.6	2664.6	3.95	124.8	598.7	243.1	1989/90	
	801.3	159.4	2488.4	3.40	119.7	489.0	243.5	1993	

(Données en 1000 ha)

		EUR 12	EUR 10	B	DK	D	GR	ES		
11.Céréales	1975	:	:	9.1	467.8	464.5	:	:		
	1979/80	:	9747.4	9.6	550.3	611.6	586.0	:		
	1983	:	9418.5	11.4	559.6	582.9	531.4	4906.5		
	1985	:	9130.5	10.1	410.7	506.4	508.4	:		
	1987	14572.9	8099.0	13.6	340.4	540.6	478.6	6054.0		
11.Cereals	1989/90	13098.0	7307.7	12.3	444.9	401.9	520.0	5363.6		
	1993	10909.2	7308.5	11.5	384.5	528.6	367.9	3393.9		
	12.Autres cultures agricoles	1975	:	:	217.9	646.9	1419.0	:	:	
		1979/80	:	11428.8	207.5	527.8	1544.3	832.4	:	
		1983	:	12773.7	225.3	626.5	1667.0	907.6	2962.6	
1985		:	14051.6	249.3	806.7	1710.5	1039.6	:		
1987		20230.4	16388.2	261.9	882.3	2049.5	975.5	3590.0		
12.Other field crops	1989/90	20482.7	17307.5	222.0	819.3	2594.5	816.6	2780.0		
	1993	23972.1	18757.9	206.0	711.9	4163.1	956.7	4828.5		
	1.AGRICULTURE GENERALE	1975	:	:	227.0	1114.7	1883.5	:	:	
		1979/80	:	21176.2	217.1	1078.1	2155.9	1418.4	:	
		1983	:	22192.2	236.6	1186.0	2250.0	1439.0	7869.1	
1985		:	23182.1	259.4	1217.4	2216.8	1548.0	:		
1987		34803.2	24487.2	275.5	1222.7	2590.1	1454.1	9644.0		
1.FIELD CROPS	1989/90	33580.7	24615.2	234.3	1264.2	2996.4	1336.6	8143.6		
	1993	34881.3	26066.3	217.5	1096.4	4691.7	1324.6	8222.4		
	2.HORTICULTURE	1975	:	:	9.4	9.4	28.9	:	:	
		1979/80	:	419.1	21.0	11.2	27.6	69.6	:	
		1983	:	402.8	20.4	10.4	24.4	44.8	244.3	
1985		:	384.9	20.6	10.8	25.6	36.1	:		
1987		687.7	399.1	20.4	11.0	26.9	28.7	261.2		
2.HORTICULTURE	1989/90	725.4	473.8	20.3	11.3	31.3	34.1	221.4		
	1993	732.5	421.8	19.3	10.7	44.8	29.2	274.3		
	31.Viticulture	1975	:	:	-	-	101.7	:	:	
		1979/80	:	:	-	-	130.8	97.7	:	
		1983	:	2045.8	-	-	131.8	132.4	829.6	
1985		:	1971.0	-	-	134.5	94.1	:		
1987		2657.8	2012.4	-	-	137.4	94.0	586.0		
31.Vineyards	1989/90	2656.5	1839.2	-	-	148.1	51.1	700.3		
	1993	2748.1	1940.6	-	-	147.3	36.4	632.9		
	32.Fruits et agrumes	1975	:	:	:	:	:	:	:	
		1979/80	:	:	:	:	:	:	:	
		1983	:	:	:	:	:	:	:	
1985		:	1169.7	10.8	6.3	32.1	162.8	:		
1987		2316.2	1135.3	11.2	5.2	30.7	167.0	1025.2		
32. Fruit and citrus fruit	1989/90	2350.2	1219.8	12.7	5.4	36.4	130.5	984.7		
	1993	2302.0	1203.4	14.8	5.1	51.4	140.0	960.2		
	33.Oliveraies	1975	:	:	-	-	-	:	:	
		1979/80	:	820.3	-	-	-	275.2	:	
		1983	:	915.9	-	-	-	370.1	1137.9	
1985		:	884.0	-	-	-	313.1	:		
1987		2138.6	971.2	-	-	-	392.6	1100.9		
33.Olives	1989/90	2311.3	1167.1	-	-	-	475.0	1038.3		
	1993	2706.8	1315.4	-	-	-	593.3	1311.5		
	34.Autres cultures permanentes	1975	:	:	:	:	:	:	:	
		1979/80	:	:	:	:	:	:	:	
		1983	:	:	:	:	:	:	:	
1985		:	1235.5	4.0	4.9	40.9	311.2	:		
1987		1997.7	1252.6	4.3	5.2	39.0	291.2	625.5		
34.Other permanent crops	1989/90	1927.9	1151.0	4.6	5.3	43.8	245.3	608.5		
	1993	2101.8	1267.3	5.2	6.1	53.9	251.8	631.0		
	3.CULTURES PERMANENTES	1975	:	:	14.9	11.9	174.8	:	:	
		1979/80	:	5565.5	14.1	12.0	208.0	944.3	:	
		1983	:	5655.8	14.0	10.8	205.0	1061.0	3552.1	
1985		:	5260.2	14.9	11.2	207.4	881.2	:		
1987		9110.3	5371.6	15.5	10.4	207.1	944.8	3337.5		
3.PERMANENT CROPS	1989/90	9245.8	5377.1	17.4	10.7	228.3	901.9	3331.9		
	1993	9858.8	5726.7	20.0	11.1	:	1021.5	3535.5		

(Data in 1000 ha)

	F	IRL	I	L	NL	P	UK		
	3041.2	83.6	1915.8	0.95	7.2		1639.2	1975	
	3656.4	198.8	2378.3	1.67	13.3	199.9	1741.5	1979/80	11. Céréales
	3250.5	176.9	2378.3	1.60	10.2		1915.6	1983	
	3360.3	154.5	2155.2	2.36	9.6		2013.0	1985	
	2634.4	149.0	1919.2	2.93	6.2	419.8	2014.1	1987	11 Cereals
	2368.3	114.9	1805.4	2.55	6.7	426.7	1631.2	1989/90	
	2996.8	108.3	1798.2	1.60	9.3	206.9	1101.9	1993	
	3385.7	64.5	1887.8	0.83	463.1		1962.9	1975	
	3405.8	133.3	2080.1	2.28	459.2	236.8	2236.1	1979/80	12 Autres cultures agricoles
	4385.0	128.7	2080.1	1.96	483.0		2268.6	1983	
	4688.4	125.9	2388.0	1.25	531.6		2510.5	1985	
	5952.7	138.5	2898.1	1.95	538.4	252.2	2689.3	1987	12 Other field crops
	6618.5	137.2	2652.8	2.03	520.3	395.2	2923.8	1989/90	
	6094.2	127.9	2695.0	2.06	493.3	385.7	3307.9	1993	
	6426.9	148.1	3803.6	1.78	470.3		3602.1	1975	
	7062.2	332.0	4458.4	3.95	472.5	436.8	3977.6	1979/80	1 AGRICULTURE GENERALE
	7635.5	305.5	4458.4	3.56	493.2		4184.3	1983	
	8048.8	280.4	4543.2	3.61	541.1		4523.4	1985	
	8587.1	287.5	4817.3	4.88	544.6	672.0	4703.3	1987	1.FIELD CROPS
	8986.9	252.1	4458.2	4.58	527.0	821.9	4554.9	1989/90	
	9091.0	236.2	4493.2	3.66	502.6	592.6	4409.7	1993	
	103.7	14.9	54.5	0.06	42.9		126.1	1975	
	103.6	1.2	58.0	0.06	62.9	39.7	64.1	1979/80	2.HORTICULTURE
	123.0	0.7	58.0	0.04	66.4		54.7	1983	
	77.8	6.2	82.6	0.07	55.7		69.5	1985	
	79.1	1.6	66.0	0.05	58.0	27.4	107.4	1987	2 HORTICULTURE
	181.3	3.5	83.7	0.05	62.9	30.2	45.4	1989/90	
	153.1	2.4	67.8	0.05	63.4	36.3	31.1	1993	
	1180.6	-	737.0	1.85	-	-	-	1975	
	1136.0	-	679.9	2.43	-	164.4	-	1979/80	31.Viticulture
	1099.4	-	680.0	2.27	-	-	-	1983	
	1055.2	-	685.2	2.00	-	-	-	1985	
	1052.4	-	726.8	1.82	-	59.4	-	1987	31.Vineyards
	980.4	-	656.7	1.83	-	117.0	1.03	1989/90	
	1047.5	-	706.5	1.88	-	174.7	1.0	1993	
								1975	
								1979/80	32 Fruits et agrumes
								1983	
	171.3	2.5	720.1	0.05	22.0		41.9	1985	
	177.4	2.9	670.8	0.04	21.9	155.7	48.1	1987	32. Fruit and citrus fruit
	210.7	1.3	752.5	0.04	24.3	145.7	46.0	1989/90	
	264.0	2.0	653.9	0.07	25.6	138.5	46.7	1993	
	3.0	-	607.2	-	-	-	-	1975	
	4.9	-	540.3	-	-	75.1	-	1979/80	33. Oliveraies
	5.5	-	540.3	-	-	-	-	1983	
	3.6	-	567.3	-	-	-	-	1985	
	3.3	-	575.4	-	-	66.6	-	1987	33 Olives
	2.3	-	689.8	-	-	105.9	-	1989/90	
	2.7	-	719.4	-	-	79.9	-	1993	
								1975	
								1979/80	34 Autres cultures permanentes
								1983	
	142.7		713.0	0.04	7.9		10.9	1985	
	135.0	-	757.4	0.07	8.9	119.7	11.7	1987	34.Other permanent crops
	134.5	0.7	694.3	0.09	10.1	168.3	12.4	1989/90	
	146.8	-	774.4	0.07	11.6	203.6	17.4	1993	
	1515.8	3.3	2728.1	2.07	34.3		99.2	1975	
	1443.8	3.7	2891.7	2.52	34.9	436.5	10.4	1979/80	3.CULTURES PERMANENTES
	1390.6	1.6	2891.7	2.37	30.6		47.9	1983	
	1372.8	2.5	2685.6	2.09	29.9		52.7	1985	
	1368.0	2.9	2730.4	1.93	30.8	401.3	59.7	1987	3.PERMANENT CROPS
	1327.9	2.0	2793.3	1.96	34.5	536.9	59.4	1989/90	
	1461.0	2.0	2854.2	2.02	37.2	596.6	65.1	1993	

(Données en 1000 ha)

		EUR 12	EUR 10	B	DK	D	GR	ES	
41. Bovins, lait	1975	:	:	223.5	409.4	2320.3	:	:	
	1979/80	:	15974.3	346.0	546.1	3262.8	2.6	:	
	1983	:	16598.2	354.6	601.2	3608.4	1.7	417.0	
	1985	:	15984.4	322.3	564.3	3618.6	6.3	:	
	1987	16048.5	15332.8	353.1	534.7	3699.0	9.9	642.7	
	1989/90	15570.1	14734.4	372.7	549.2	3820.9	6.2	723.0	
	1993	15314.6	14464.9	308.5	574.4	3932.4	2.1	720.5	
42. Bovins, élevage/viande	1975	:	:	50.8	6.8	96.2	:	:	
	1979/80	:	5913.8	73.7	7.8	162.5	1.8	:	
	1983	:	6316.6	87.2	6.3	181.5	3.4	593.1	
	1985	:	6579.0	89.7	2.4	204.5	2.9	:	
	1987	7019.7	6163.5	102.0	1.9	153.8	2.9	801.1	
	1989/90	7140.4	6176.4	134.3	2.3	150.3	4.8	862.3	
	1993	8023.1	6823.2	189.0	7.2	207.5	2.2	991.7	
43. Bovins, mixtes	1975	:	:	241.2	31.5	865.9	:	:	
	1979/80	:	4114.8	172.9	19.5	715.5	0.9	:	
	1983	:	3427.4	161.8	17.7	649.4	2.0	210.0	
	1985	:	3149.8	158.9	11.3	658.2	2.0	:	
	1987	2888.7	2548.0	101.9	11.4	460.8	6.1	305.5	
	1989/90	2630.1	2404.9	103.1	9.8	445.6	7.0	184.4	
	1993	2583.4	2427.7	136.5	10.9	413.5	3.7	124.5	
44. Autres herbivores	1975	:	:	29.3	16.9	201.4	:	:	
	1979/80	:	11730.5	24.9	16.5	244.6	118.0	:	
	1983	:	11850.5	23.9	11.2	219.8	486.2	1658.9	
	1985	:	12512.6	26.3	13.0	260.0	727.6	:	
	1987	16011.5	12456.4	31.5	15.7	270.0	470.9	3433.4	
	1989/90	19596.3	13517.2	27.2	19.1	357.4	512.6	5683.7	
	1993	19001.7	12938.0	25.4	23.6	515.3	398.2	5565.2	
4. HERBIVORES	1975	:	:	544.8	464.6	3483.8	:	:	
	1979/80	:	37733.4	617.6	589.8	4385.4	123.3	:	
	1983	:	38192.7	627.5	636.5	4659.1	493.4	2879.1	
	1985	:	38225.8	597.2	591.0	4741.2	738.8	:	
	1987	41968.3	36500.6	588.5	563.7	4583.5	489.7	5182.8	
	1989/90	44936.9	36832.8	637.4	580.5	4774.2	530.6	7453.3	
	1993	44922.7	36653.9	659.3	616.0	5068.7	406.2	7401.9	
5. GRANIVORES	1975	:	:	19.1	11.0	105.5	:	:	
	1979/80	:	536.5	15.6	61.4	95.6	15.2	:	
	1983	:	585.2	16.7	76.8	104.4	11.4	199.9	
	1985	:	630.4	17.9	90.1	147.7	9.3	:	
	1987	911.9	651.7	17.8	136.8	94.6	7.4	229.9	
	1989/90	817.9	601.8	19.7	116.0	54.1	7.2	188.1	
	1993	1340.7	1059.0	36.8	214.1	345.5	5.3	240.8	
6. POLY-CULTURE	1975	:	:	77.3	167.1	767.6	:	:	
	1979/80	:	5200.2	60.7	135.9	622.2	688.0	:	
	1983	:	4760.5	49.4	94.9	520.0	585.3	2850.6	
	1985	:	4592.0	55.2	91.7	525.0	457.8	:	
	1987	7883.2	4405.1	53.0	76.4	501.5	468.5	2497.9	
	1989/90	6942.4	3975.6	50.8	77.2	466.6	405.5	2108.0	
	1993	7173.7	4454.7	47.9	105.9	1014.2	389.5	2000.9	
71. Herbivores partiel. dominants	1975	:	:	113.7	376.1	1955.5	:	:	
	1979/80	:	3680.2	86.8	255.6	1397.7	75.3	:	
	1983	:	2999.5	65.1	147.5	1128.4	156.3	996.4	
	1985	:	3032.0	52.7	138.0	1046.1	128.2	:	
	1987	3870.2	2729.0	48.0	112.7	828.9	139.5	855.2	
	1989/90	2932.1	2113.0	40.0	92.7	574.1	136.3	561.3	
	1993	3010.1	2220.9	35.0	95.5	865.3	103.3	511.2	
72. Autres poly-élevages	1975	:	:	67.1	19.5	336.1	:	:	
	1979/80	:	878.0	46.7	38.8	243.2	6.2	:	
	1983	:	869.7	44.4	27.4	237.8	7.7	258.5	
	1985	:	931.9	43.0	28.9	345.4	7.7	:	
	1987	1294.2	871.6	40.0	33.2	239.3	4.7	364.7	
	1989/90	1094.7	749.5	41.8	23.6	130.5	4.8	298.5	
	1993	1674.6	1298.5	58.3	56.7	534.8	3.9	311.0	
7. POLY-ELEVAGE	1975	:	:	180.8	395.6	2291.6	:	:	
	1979/80	:	4558.2	133.5	294.4	1640.9	81.5	:	
	1983	:	3869.3	109.5	174.8	1366.2	164.0	1254.8	
	1985	:	3963.9	95.7	166.9	1391.6	135.9	:	
	1987	5164.4	3600.7	88.0	146.0	1068.2	144.3	1219.8	
	1989/90	4026.8	2862.5	81.7	116.2	704.6	141.1	859.8	
	1993	4684.7	3519.4	93.3	152.2	1400.1	107.3	822.2	

(Data in 1000 ha)

	F	IRL	I	L	NL	P	UK		
	5961.4	1274.3	933.5	33.90	989.0		2232.7	1975	
	6076.0	1542.9	906.6	27.95	977.2	8.3	2286.0	1979/80	41. Bovins,lait
	6288.7	1580.4	906.7	37.35	980.4		2238.7	1983	
	5643.2	1602.9	1089.6	53.39	967.0		2116.8	1985	
	5076.3	1572.0	1036.8	71.32	944.7	73.0	2035.0	1987	41. Cattle,dairying
	4563.5	1366.0	1004.7	81.43	899.7	112.5	2070.0	1989/90	
	4051.9	1328.6	1067.6	82.43	899.0	129.1	2217.9	1993	
	2176.1	1428.9	182.5	3.41	28.4		1792.7	1975	
	2440.6	1301.6	279.0	4.29	41.5	25.3	1601.1	1979/80	42. Bovins,élevage/viande
	2838.4	1416.2	279.0	5.86	49.0		1449.5	1983	
	2984.9	1426.0	378.4	6.70	20.9		1462.6	1985	
	2828.6	1558.0	364.4	6.52	23.5	55.0	1121.8	1987	42. Cattle,rearing/fattening
	3174.9	1343.1	222.1	6.99	33.3	102.0	1104.4	1989/90	
	3352.8	1354.1	346.6	9.37	33.4	208.2	1321.1	1993	
	1924.9	1000.8	442.7	60.73	109.4		611.9	1975	
	1675.2	576.3	501.7	40.68	76.0	18.5	336.2	1979/80	43. Bovins,mixtes
	1308.5	427.0	501.7	37.53	54.5		267.2	1983	
	1151.9	345.3	504.4	31.96	24.3		261.5	1985	
	1104.4	242.3	403.1	15.41	25.4	35.2	177.1	1987	43. Cattle,mixed
	1162.8	150.9	302.0	7.69	50.6	41.0	165.8	1989/90	
	1318.2	179.5	167.4	6.85	26.4	31.2	164.8	1993	
	2385.7	627.8	2404.3	0.73	53.4		4613.6	1975	
	2864.8	620.6	2168.0	1.57	64.3	92.2	5607.3	1979/80	44. Autres herbivores
	2547.0	679.7	2168.0	1.37	69.9		5643.5	1983	
	2330.8	856.2	2149.8	1.11	123.2		6024.5	1985	
	2256.8	897.1	2061.4	1.28	122.2	121.7	6329.5	1987	44. Other grazing livestock
	2329.5	1075.2	2505.1	1.30	136.1	395.6	6553.8	1989/90	
	2183.6	948.6	2339.7	1.67	181.3	498.5	6320.8	1993	
	12448.1	4331.8	3963.0	98.77	1180.2		9250.9	1975	
	13056.6	4041.3	3855.3	74.49	1158.9	144.2	9830.7	1979/80	4. HERBIVORES
	12982.7	4103.3	3855.3	82.10	1153.8		9599.0	1983	
	12110.8	4230.4	4122.2	93.16	1135.4		9865.5	1985	
	11266.1	4269.5	3865.8	94.52	1115.8	284.9	9663.5	1987	4. GRAZING LIVESTOCK
	11230.7	3935.2	4033.9	97.41	1119.7	651.1	9893.9	1989/90	
	10906.5	3810.9	3921.4	100.32	1140.0	866.9	10024.5	1993	
	93.4	17.7	62.5	0.13	31.9		108.6	1975	
	137.2	18.5	78.3	0.42	35.3	36.6	79.0	1979/80	5. GRANIVORES
	163.0	15.4	78.4	0.28	39.1		79.7	1983	
	178.9	18.7	54.8	0.29	42.5		70.2	1985	
	175.1	13.5	60.6	0.31	48.6	30.3	97.1	1987	5. PIGS AND POULTRY
	197.3	10.4	70.0	0.30	46.6	28.0	80.3	1989/90	
	226.7	8.6	73.6	0.67	48.2	40.9	99.6	1993	
	1368.2	19.6	2568.6	0.77	45.1		460.8	1975	
	1143.4	23.7	2113.4	22.24	79.4	1164.6	311.2	1979/80	6. POLY CULTURE
	981.4	23.4	2113.4	17.77	70.4		304.5	1983	
	1221.1	39.7	1871.1	1.04	42.4		286.8	1985	
	1145.0	19.4	1807.7	1.00	42.2	980.2	290.4	1987	6. MIXED CROPPING
	1133.2	5.7	1582.4	1.07	43.1	858.8	210.3	1989/90	
	1100.0	3.9	1566.9	0.77	52.2	718.1	173.3	1993	
	1736.8	74.4	959.2	13.04	36.6		194.8	1975	
	1110.5	40.3	551.1	27.13	19.7	293.0	116.1	1979/80	71. Herbivores partiel. dominants
	804.4	24.7	551.2	18.61	12.4		91.2	1983	
	1064.1	20.2	490.2	7.12	13.0		72.4	1985	71. Partially dominant grazing livestock
	928.4	19.3	547.5	5.57	13.0	286.0	86.1	1987	
	773.9	4.1	410.6	4.70	12.8	257.9	63.7	1989/90	
	687.5	5.9	342.2	5.10	16.7	278.0	64.5	1993	
	363.6	23.5	112.7	1.55	88.4		153.4	1975	
	339.7	16.0	42.5	1.20	64.8	111.1	78.9	1979/80	72. Autres polyélevages
	369.9	19.2	42.5	1.84	50.5		68.5	1983	
	334.4	17.1	43.4	2.18	62.4		47.5	1985	
	350.6	10.4	61.1	1.71	68.5	57.9	62.0	1987	72. Mixed livestock, other
	361.4	10.1	51.5	1.89	61.0	46.8	63.3	1989/90	
	435.0	10.0	57.2	1.96	53.7	65.1	86.9	1993	
	2100.4	97.9	1071.9	14.59	125.0		348.2	1975	
	1450.1	56.2	593.7	28.33	84.4	404.2	195.1	1979/80	7. POLYELEVAGE
	1174.3	43.8	593.7	20.45	62.8		159.7	1983	
	1398.4	37.3	533.6	9.30	75.4		119.9	1985	
	1279.0	29.7	608.6	7.28	81.5	343.9	148.1	1987	7. MIXED LIVESTOCK
	1135.3	14.2	462.1	6.59	73.9	304.7	127.0	1989/90	
	1122.5	15.9	399.4	7.06	70.4	343.1	151.4	1993	

VIII. L'ORIENTATION TECHNICO-ECONOMIQUE DE L'EXPLOITATION

2. Surface agricole utilisée

1975 à 1993



(Données en 1000 ha)

		EUR 12	EUR 10	B	DK	D	GR	ES		
81.Agriculture générale et herbivores	1975	:	:	364.4	585.1	3094.0	:	:		
	1979/80	:	11712.7	314.9	362.5	2433.6	131.1	:		
	1983	:	10464.5	292.3	294.9	2120.1	154.9	1691.3		
	1985	:	9760.6	293.1	289.6	1840.2	194.5	:		
	1987	11707.6	9630.7	286.0	252.0	2012.6	185.0	1771.6		
	1989/90	11107.2	8855.5	258.7	237.3	1922.1	151.0	1655.3		
81.Field crops and grazing livestock	1993	11864.8	9726.1	226.0	178.7	3140.6	114.4	1630.6		
	82.Autres cultures-élevages	1975	:	:	29.8	206.4	568.4	:	:	
		1979/80	:	2053.6	26.2	375.1	643.2	63.7	:	
		1983	:	2102.9	25.9	361.4	673.5	121.8	2964.8	
		1985	:	2234.8	27.0	365.9	788.4	111.6	:	
		1987	3034.6	2181.0	25.5	379.3	758.4	115.1	573.9	
1989/90		2780.7	2108.2	24.1	365.7	588.3	152.8	494.7		
82.Crops/livestock,other	1993	3354.9	2590.8	24.2	354.0	1064.2	140.7	517.0		
	8.CULTURE-ELEVAGE	1975	:	:	394.2	791.5	3662.4	:	:	
		1979/80	:	13766.3	341.1	737.5	3076.9	194.8	:	
		1983	:	12567.4	318.2	656.3	2793.6	276.7	4656.1	
		1985	:	11995.3	320.1	655.5	2628.6	306.1	:	
		1987	14742.2	11811.7	311.5	631.4	2771.1	300.0	2345.5	
1989/90		13887.9	10963.6	282.7	603.0	2510.5	303.8	2149.9		
8.CROPS-LIVESTOCK	1993	15219.7	12316.9	250.2	532.6	4204.8	255.1	2147.6		
	TOTAL	1975	:	:	1467.4	2965.8	12398.2	:	:	
		1979/80	:	88955.1	1420.7	2920.3	12212.6	3535.0	:	
		1983	:	88225.7	1392.4	2846.5	11922.6	4075.6	23506.0	
		1985	:	88233.4	1381.0	2834.6	11884.0	4112.1	:	
		1987	115269.0	87225.3	1370.1	2798.3	11842.9	3835.3	24718.6	
1989/90		114298.0	85761.6	1344.5	2779.1	11765.9	3661.2	24531.1		
TOTAL	1993	118953.5	90289.9	1344.5	2739.1	17022.1	3538.7	24713.7		

(Data in 1000 ha)

	F	IRL	I	L	NL	P	UK		
	4969.6	360.8	1794.5	16.76	128.6		2083.8	1975	
	4440.1	439.3	1423.8	0.35	77.8	418.9	2089.1	1979/80	81 Agriculture générale et herbivores 81. Field crops and grazing livestock
	3898.0	383.2	1423.9	0.31	64.8		1832.1	1983	
	3647.4	364.9	1291.7	15.45	74.1		1749.7	1985	
	3761.8	275.0	1217.5	15.41	72.6	305.3	1552.9	1987	
	3567.7	215.2	1046.7	14.08	75.3	596.4	1367.2	1989/90	
	3593.3	193.6	959.7	11.26	70.8	508.1	1237.8	1993	
	434.2	14.4	432.4	1.14	28.2		207.3	1975	
	439.0	8.3	355.1	0.08	30.9	224.5	112.1	1979/80	82. Autres cultures-élevages
	405.1	5.5	355.1	0.27	29.0		125.4	1983	
	430.7	9.9	380.9	1.01	29.7		89.5	1985	
	397.0	9.0	342.6	1.11	29.6	279.7	123.5	1987	82. Crops/livestock, other
	425.5	3.6	361.7	0.98	28.4	177.8	156.9	1989/90	
	453.1	4.1	336.1	1.33	29.9	247.1	183.3	1993	
	5403.8	375.2	2226.9	17.90	156.8		2291.1	1975	
	4879.1	447.6	1778.9	0.43	108.7	643.4	2201.3	1979/80	8 CULTURE-ELEVAGE
	4303.1	388.7	1779.0	0.59	93.8		1957.5	1983	
	4078.1	374.8	1672.6	16.47	103.8		1839.2	1985	
	4158.8	283.9	1560.1	16.52	102.1	585.0	1676.4	1987	8 CROPS-LIVESTOCK
	3993.2	218.7	1408.4	15.06	103.7	774.3	1524.1	1989/90	
	4046.3	197.7	1295.9	12.59	100.7	755.3	1421.1	1993	
	29460.3	5008.5	16478.9	136.07	2086.3		16287.0	1975	
	29275.9	4924.0	15827.9	132.43	2037.1	3305.9	16669.4	1979/80	TOTAL
	28753.6	4882.5	15828.0	127.17	2010.2		16387.2	1983	
	28486.7	4989.8	15565.8	126.03	2026.2		16827.1	1985	
	28058.0	4908.2	15516.5	126.50	2023.7	3325.1	16746.0	1987	TOTAL
	28186.4	4441.8	14946.7	126.66	2011.3	4005.6	16498.7	1989/90	
	28107.2	4277.6	14736.1	127.21	2014.8	3949.9	16382.7	1993	

VIII. L'ORIENTATION TECHNICO-ECONOMIQUE DE L'EXPLOITATION

3. Marge brute standard

1975 à 1993



(Données en 1000 UDE)

		EUR 12	EUR 10	B	DK	D	GR	ES	
11.Céréales	1975	:	:	4.0	176.6	149.2	:	:	
	1979/80	:	5543.3	6.8	292.7	321.6	269.4	:	
	1983	:	5532.8	8.1	297.0	310.6	234.1	842.0	
	1985	:	5799.5	8.2	238.6	293.8	246.4	:	
	1987	6587.8	5174.9	11.2	204.7	311.0	247.9	1305.7	
11.Cereals	1989/90	5433.3	4237.9	10.1	271.4	220.3	223.4	1097.4	
	1993	5064.1	4268.5	8.4	244.7	242.2	141.1	746.8	
	1975	:	:	147.1	307.3	765.3	:	:	
12.Autres cultures agricoles	1979/80	:	10679.6	213.2	372.8	1241.3	961.7	:	
	1983	:	11432.1	228.9	422.0	1330.2	980.1	1071.4	
	1985	:	14084.3	292.4	584.5	1524.9	1380.0	:	
	1987	17169.5	15796.7	294.2	634.6	1688.0	1141.3	1229.4	
12.Other field crops	1989/90	16549.4	15250.4	231.1	604.0	2080.0	897.7	1107.9	
	1993	17466.7	15617.5	222.4	536.7	2628.6	1331.0	1664.0	
1.AGRICULTURE GENERALE	1975	:	:	151.1	483.9	914.5	:	:	
	1979/80	:	16223.0	220.0	665.5	1562.9	1231.1	:	
	1983	:	16964.9	236.9	719.1	1640.8	1214.2	1913.4	
	1985	:	19883.8	300.6	823.1	1818.7	1626.4	:	
	1987	23757.3	20971.6	305.4	839.2	1999.0	1389.3	2535.0	
1.FIELD CROPS	1989/90	21982.7	19488.3	241.2	875.4	2300.2	1121.2	2205.3	
	1993	22530.7	19886.0	230.8	781.4	2870.9	1472.1	2410.8	
2.HORTICULTURE	1975	:	:	112.2	48.5	420.1	:	:	
	1979/80	:	5073.1	231.9	93.3	518.1	170.3	:	
	1983	:	5252.5	233.4	84.8	473.2	99.0	607.8	
	1985	:	6615.9	254.6	103.0	555.5	143.9	:	
	1987	6972.4	6182.9	263.7	136.6	543.5	113.8	688.0	
2.HORTICULTURE	1989/90	7500.0	6549.0	308.0	157.8	748.2	150.8	806.8	
	1993	8257.7	6927.6	352.9	212.5	879.3	177.7	1112.6	
31.Viticulture	1975	:	:	-	-	195.6	:	:	
	1979/80	:	:	-	-	513.8	135.5	:	
	1983	:	4034.6	-	-	530.3	184.4	265.0	
	1985	:	4365.8	-	-	582.6	158.9	:	
	1987	4854.6	4628.4	-	-	560.0	154.8	152.4	
31.Vineyards	1989/90	5213.3	4884.6	-	-	718.5	80.8	228.8	
	1993	6292.6	5816.9	-	-	681.9	87.9	264.6	
32.Fruits et agrumes	1975	:	:	:	:	:	:	:	
	1979/80	:	:	:	:	:	:	:	
	1983	:	:	:	:	:	:	:	
	1985	:	3214.1	50.1	14.7	71.6	369.0	:	
	1987	4556.4	3203.9	50.9	10.1	60.6	387.0	1137.5	
32. Fruit and citrus fruit	1989/90	5104.4	3800.1	61.6	10.0	94.7	247.6	1062.5	
	1993	5392.4	3645.0	92.8	11.6	118.0	398.9	1514.4	
33.Oliveraies	1975	:	:	-	-	-	:	:	
	1979/80	:	765.8	-	-	-	140.3	:	
	1983	:	793.5	-	-	-	167.7	299.5	
	1985	:	793.1	-	-	-	167.8	:	
	1987	1161.1	891.4	-	-	-	266.9	251.9	
33.Olives	1989/90	1854.6	1560.6	-	-	-	558.2	269.1	
	1993	2735.5	2126.8	-	-	-	1198.5	595.4	
34.Autres cultures permanentes	1975	:	:	:	:	:	:	:	
	1979/80	:	:	:	:	:	:	:	
	1983	:	:	:	:	:	:	:	
	1985	:	2424.9	41.3	21.7	363.2	288.2	:	
	1987	2834.2	2464.2	40.5	25.9	325.8	314.3	261.9	
34.Other permanent crops	1989/90	3234.7	2890.3	51.9	30.9	454.2	317.7	214.8	
	1993	4174.9	3682.9	64.3	43.7	593.9	465.4	322.2	
3.CULTURES PERMANENTES	1975	:	:	:	:	422.4	:	:	
	1979/80	:	10011.0	76.1	33.1	895.8	1006.3	:	
	1983	:	9816.5	77.0	28.7	908.6	910.6	1719.3	
	1985	:	10797.8	91.4	36.3	1017.4	983.9	:	
	1987	13406.3	11187.8	91.4	35.9	946.5	1123.0	1803.7	
3.PERMANENT CROPS	1989/90	15407.1	13135.6	113.5	40.9	1267.4	1204.4	1775.2	
	1993	18595.3	15271.6	157.1	55.3	:	2150.8	2696.6	

(Data in 1000 ESU)

	F	IRL	I	L	NL	P	UK		
	994.1	13.8	588.8	0.22	3.4		436.4	1975	
	1988.9	63.1	1578.7	0.55	12.1	39.8	1009.5	1979/80	11. Céréales
	1867.4	55.1	1578.7	0.48	9.2		1172.2	1983	
	2019.2	58.3	1480.3	0.74	9.3		1444.8	1985	
	1648.2	49.6	1253.9	0.93	5.8	107.3	1441.6	1987	11 Cereals
	1428.2	41.3	1186.3	0.77	5.7	98.0	850.6	1989/90	
	1619.3	50.0	1400.2	0.40	7.9	48.8	554.3	1993	
	1560.0	14.4	1110.2	0.32	349.2		745.4	1975	
	2694.7	54.7	2641.9	1.01	658.1	110.6	1840.2	1979/80	12 Autres cultures agricoles
	3241.7	54.2	2642.0	0.81	694.4		1837.8	1983	
	3454.3	66.3	3395.2	0.54	828.9		2557.3	1985	
	4256.4	67.8	4331.2	0.89	786.5	143.4	2595.9	1987	12 Other field crops
	4627.1	79.4	3684.7	0.99	800.7	191.2	2244.4	1989/90	
	4326.4	97.1	3301.2	0.93	801.0	185.2	2372.3	1993	
	2554.1	28.2	1699.0	0.54	352.6		1181.8	1975	
	4683.6	117.8	4220.6	1.56	670.2	150.4	2849.7	1979/80	1. AGRICULTURE GENERALE
	5109.1	109.3	4220.7	1.29	703.6		3009.9	1983	
	5473.5	124.6	4875.5	1.28	838.1		4002.1	1985	
	5904.6	117.3	5585.2	1.82	792.3	250.7	4037.6	1987	1 FIELD CROPS
	6055.3	120.7	4871.0	1.76	806.4	289.1	3095.0	1989/90	
	5945.7	147.1	4701.4	1.33	808.9	234.0	2926.6	1993	
	916.8	4.4	360.7	0.42	402.1		245.2	1975	
	1541.9	6.9	1183.7	0.77	1176.0	78.3	150.3	1979/80	2 HORTICULTURE
	1779.4	1.9	1183.7	0.51	1256.7		139.9	1983	
	1315.3	7.4	2634.7	0.59	1286.5		314.6	1985	
	954.0	3.0	2055.7	0.63	1491.6	101.5	610.4	1987	2 HORTICULTURE
	1530.2	13.7	1537.6	0.41	1731.2	144.2	370.7	1989/90	
	1327.0	5.4	1465.5	0.60	2185.0	217.4	321.9	1993	
	1300.0	-	548.6	3.54	-	-	-	1975	
	2213.9	-	1093.2	11.30	-	229.5	-	1979/80	31 Viticulture
	2215.4	-	1093.2	11.19	-	-	-	1983	
	2567.7	-	1048.9	7.74	-	-	-	1985	
	2616.8	-	1289.8	6.83	-	73.9	-	1987	31 Vineyards
	2675.1	-	1402.0	7.41	-	100.0	0.7	1989/90	
	3456.4	-	1579.2	11.12	-	211.1	0.3	1993	
	-	-	-	-	-	-	-	1975	
	-	-	-	-	-	-	-	1979/80	32 Fruits et agrumes
	-	-	-	-	-	-	-	1983	
	451.5	4.9	2057.9	0.06	99.3		95.1	1985	
	468.9	6.5	1991.0	0.09	99.3	215.0	129.7	1987	32 Fruit and citrus fruit
	522.0	1.8	2637.9	0.09	120.7	241.7	103.9	1989/90	
	758.0	3.3	1978.6	0.21	182.7	232.9	101.0	1993	
	0.4	-	276.5	-	-	-	-	1975	
	1.0	-	624.5	-	-	23.1	-	1979/80	33. Oliveraies
	1.4	-	624.5	-	-	-	-	1983	
	1.8	-	623.5	-	-	-	-	1985	
	1.6	-	622.9	-	-	17.8	-	1987	33 Olives
	1.1	-	1001.3	-	-	25.0	-	1989/90	
	2.4	-	925.8	-	-	13.3	-	1993	
	-	-	-	-	-	-	-	1975	
	-	-	-	-	-	-	-	1979/80	34. Autres cultures permanentes
	-	-	-	-	-	-	-	1983	
	441.0	-	1111.0	0.34	102.2		55.8	1985	
	415.1	-	1167.8	0.45	111.2	108.0	63.2	1987	34. Other permanent crops
	443.9	3.9	1389.0	0.61	140.3	129.5	58.7	1989/90	
	570.5	-	1596.1	0.63	235.2	169.7	112.9	1993	
	1720.0	-	2091.0	4.16	-	-	-	1975	
	2910.0	3.7	4718.2	11.73	335.0	460.5	21.0	1979/80	3. CULTURES PERMANENTES
	2867.5	2.7	4718.3	11.66	195.5		95.9	1983	
	3462.0	4.9	4841.3	8.14	201.5		151.0	1985	
	3502.4	6.5	5071.5	7.36	210.5	414.7	192.9	1987	3. PERMANENT CROPS
	3642.1	5.7	6430.2	8.11	261.0	496.2	163.3	1989/90	
	4787.3	3.3	6079.7	11.96	417.9	627.0	214.3	1993	

(Données en 1000 UDE)

		EUR 12	EUR 10	B	DK	D	GR	ES
41. Bovins, lait	1975	:	:	154.1	275.1	1251.8	:	:
	1979/80	:	13900.9	436.1	619.9	2943.7	4.3	:
	1983	:	14928.0	460.7	664.7	3319.2	4.3	528.5
	1985	:	15283.2	435.1	666.0	3631.3	10.2	:
41. Cattle, dairying	1987	15063.7	14481.6	446.8	662.1	3485.9	9.0	517.5
	1989/90	14943.8	14053.0	560.3	713.5	3611.1	12.1	773.1
	1993	17253.0	16125.1	556.0	909.6	3911.2	3.4	997.9
42. Bovins, élevage/viande	1975	:	:	31.9	1.7	35.3	:	:
	1979/80	:	2214.8	70.7	3.1	99.3	4.8	:
	1983	:	2480.3	81.8	2.7	120.5	1.6	173.3
	1985	:	2681.5	90.5	1.3	154.1	5.8	:
42. Cattle, rearing/fattening	1987	2715.5	2403.0	97.2	1.0	86.8	11.0	297.3
	1989/90	2699.7	2396.3	156.1	1.2	79.1	11.1	278.2
	1993	3380.4	2968.9	257.0	4.5	83.4	3.3	379.5
43. Bovins, mixtes	1975	:	:	142.3	18.4	434.2	:	:
	1979/80	:	2671.7	184.3	18.3	590.2	1.7	:
	1983	:	2343.0	180.7	16.4	545.8	2.0	191.7
	1985	:	2340.5	184.8	10.9	609.0	2.5	:
43. Cattle, mixed	1987	2210.0	1947.0	116.1	11.4	398.4	6.2	231.7
	1989/90	2132.5	1946.4	141.8	9.7	385.8	10.0	140.6
	1993	2119.8	1968.1	226.7	12.9	343.7	3.7	124.8
44. Autres herbivores	1975	:	:	14.0	6.1	35.7	:	:
	1979/80	:	2961.9	17.9	7.4	74.1	285.0	:
	1983	:	2935.0	15.5	4.5	63.4	314.2	1187.0
	1985	:	3272.8	20.3	5.7	87.5	379.1	:
44. Other grazing livestock	1987	3889.4	3284.3	24.7	5.9	80.4	343.9	552.3
	1989/90	4614.3	3800.9	22.7	7.9	113.4	397.3	722.6
	1993	5080.5	3858.4	20.8	9.9	156.1	375.0	1116.8
4. HERBIVORES	1975	:	:	342.3	301.3	1757.0	:	:
	1979/80	:	21749.3	709.0	648.6	3707.4	295.8	:
	1983	:	22686.4	738.6	688.3	4048.8	322.2	2080.4
	1985	:	23578.0	730.7	683.9	4481.9	397.6	:
4. GRAZING LIVESTOCK	1987	23878.7	22116.0	684.8	680.4	4051.6	370.2	1598.8
	1989/90	24390.3	22196.7	880.9	732.3	4189.5	430.4	1914.4
	1993	27833.7	24920.6	1060.6	936.9	4494.2	385.3	2619.1
5. GRANIVORES	1975	:	:	97.4	16.2	176.6	:	:
	1979/80	:	2142.0	120.7	133.1	255.3	85.2	:
	1983	:	2338.8	133.8	169.3	282.5	64.5	673.7
	1985	:	2761.8	174.0	224.8	373.0	71.4	:
5. PIGS AND POULTRY	1987	3501.3	2778.4	161.8	361.3	232.9	55.3	617.1
	1989/90	3556.0	2908.0	181.6	302.2	190.4	97.1	525.5
	1993	5299.0	4470.9	409.2	611.8	865.8	61.8	656.3
6. POLYCULTURE	1975	:	:	71.1	86.1	463.7	:	:
	1979/80	:	5224.7	98.0	105.3	573.5	686.9	:
	1983	:	4738.9	84.3	75.0	492.7	423.2	901.8
	1985	:	5029.4	115.2	87.9	551.8	436.8	:
6. MIXED CROPPING	1987	6626.4	5047.2	105.4	74.3	486.8	480.1	868.1
	1989/90	5801.0	4612.7	95.1	76.7	484.4	411.2	705.7
	1993	6296.3	4990.1	103.2	107.3	809.3	523.5	845.4
71. Herbivores partiel. dominants	1975	:	:	96.4	238.1	1129.3	:	:
	1979/80	:	3096.0	132.5	266.9	1278.9	81.1	:
	1983	:	2476.2	103.8	155.4	1049.0	70.8	527.9
	1985	:	2542.8	93.4	159.5	1053.4	78.9	:
71. Partially dominant grazing livestock	1987	2862.5	2276.6	82.1	138.5	797.1	84.1	346.1
	1989/90	2033.7	1689.1	76.0	118.5	542.3	85.3	196.3
	1993	2294.9	1946.1	77.9	138.8	795.8	79.2	216.6
72. Autres polyélevages	1975	:	:	93.2	16.9	257.0	:	:
	1979/80	:	1337.5	113.0	55.7	287.0	10.5	:
	1983	:	1352.2	112.4	39.7	289.1	8.7	125.7
	1985	:	1514.7	126.5	48.0	465.8	12.1	:
72. Mixed livestock, other	1987	1612.2	1367.5	112.3	56.6	292.0	8.5	171.7
	1989/90	1413.0	1237.0	125.9	41.1	152.7	7.9	130.2
	1993	2309.3	2115.9	218.0	107.8	674.7	5.4	152.7
7. POLYELEVAGE	1975	:	:	189.6	255.0	1386.3	:	:
	1979/80	:	4433.5	245.5	322.6	1566.0	91.7	:
	1983	:	3828.4	216.3	195.1	1338.1	79.5	653.6
	1985	:	4057.5	219.9	207.4	1519.2	91.0	:
7. MIXED LIVESTOCK	1987	4474.7	3644.1	194.3	195.1	1089.1	92.6	517.9
	1989/90	3446.8	2926.1	201.9	159.6	695.0	93.2	326.5
	1993	4604.2	4062.0	295.9	246.6	1470.5	84.5	369.3

(Data in 1000 ESU)

	F	IRL	I	L	NL	P	UK		
	2163.7	311.2	602.0	15.71	1163.2		768.2	1975	
	3819.3	743.2	1077.1	19.39	2303.2	10.1	1934.8	1979/80	41 Bovins,lait
	4084.7	779.0	1077.1	25.44	2520.8		1992.1	1983	
	3689.5	964.2	1488.0	34.53	2220.0		2144.3	1985	
	3288.1	1052.8	1481.0	47.33	1993.8	64.7	2014.8	1987	41 Cattle,dairying
	2881.3	1022.6	1235.1	60.22	2017.0	117.5	1939.8	1989/90	
	2758.7	1200.3	1448.4	63.45	2831.1	130.0	2442.9	1993	
	501.2	180.2	115.2	1.13	76.0		233.7	1975	
	946.3	213.3	390.0	2.05	94.6	12.4	390.6	1979/80	42 Bovins,élevage/viande
	1166.2	227.6	390.0	2.43	108.5		379.0	1983	
	1165.2	257.6	440.5	2.52	97.6		466.4	1985	
	1085.0	285.3	452.3	2.31	106.8	15.1	275.4	1987	42 Cattle,rearing/fattening
	1177.9	279.0	306.4	2.44	122.3	25.3	260.6	1989/90	
	1347.8	401.1	374.8	3.22	109.9	32.0	384.0	1993	
	588.6	187.9	209.0	26.78	124.6		148.7	1975	
	849.5	172.9	518.4	27.27	134.2	21.0	174.9	1979/80	43 Bovins,mixtes
	693.9	125.6	518.4	24.24	96.6		139.3	1983	
	621.6	127.9	535.3	19.40	55.2		173.8	1985	
	617.5	95.8	522.0	9.50	59.3	31.3	110.7	1987	43 Cattle,mixed
	651.0	72.0	455.3	4.77	121.3	45.6	95.2	1989/90	
	828.0	116.0	253.7	4.79	78.7	26.9	99.8	1993	
	495.8	83.7	245.0	0.17	32.8		292.1	1975	
	978.5	133.0	425.8	0.70	64.5	38.7	975.1	1979/80	44. Autres herbivores
	838.6	157.3	425.8	0.53	64.9		1050.2	1983	
	892.8	185.4	510.1	0.28	130.7		1061.0	1985	
	844.9	182.5	540.3	0.31	131.2	52.8	1130.0	1987	44. Other grazing livestock
	788.4	324.2	884.3	0.30	168.4	90.9	1094.0	1989/90	
	711.1	357.9	810.3	0.55	378.2	105.2	1038.8	1993	
	3749.3	763.0	1171.2	43.79	1396.6		1442.7	1975	
	6593.6	1262.4	2411.3	49.40	2596.5	82.2	3475.4	1979/80	4 HERBIVORES
	6783.5	1289.5	2411.4	52.65	2790.8		3550.6	1983	
	6369.1	1535.1	2974.0	56.74	2503.6		3845.4	1985	
	5835.5	1616.4	2995.6	59.45	2291.1	163.9	3530.9	1987	4 GRAZING LIVESTOCK
	5498.6	1697.9	2881.1	67.73	2429.0	279.3	3389.5	1989/90	
	5645.6	2075.3	2887.2	72.01	3397.9	294.1	3965.5	1993	
	180.3	19.9	333.9	0.22	181.9		194.5	1975	
	482.5	32.0	412.0	0.67	354.4	214.5	266.3	1979/80	5.GRANIVORES
	535.3	33.5	412.0	0.47	433.9		273.4	1983	
	606.5	38.6	569.3	0.41	517.0		186.9	1985	
	596.1	24.0	476.6	0.42	574.2	105.8	295.8	1987	5.PIGS AND POULTRY
	677.7	31.9	579.1	0.36	583.8	122.9	264.1	1989/90	
	783.6	29.5	499.8	0.87	729.6	171.8	479.1	1993	
	699.1	7.0	1271.4	0.38	58.2		269.5	1975	
	1008.0	13.5	2187.5	13.79	224.3	731.4	313.8	1979/80	6.POLYCULTURE
	918.4	11.6	2187.5	10.34	196.4		339.3	1983	
	1135.6	30.7	2095.0	0.65	127.4		448.3	1985	
	1091.2	12.1	2204.0	0.63	125.3	711.1	467.5	1987	6.MIXED CROPPING
	1152.0	5.2	1993.6	0.65	135.4	482.6	258.9	1989/90	
	1193.2	4.2	1847.0	0.50	181.2	460.8	220.5	1993	
	629.8	18.3	412.2	5.85	44.9		66.2	1975	
	700.7	16.2	473.6	18.56	44.3	168.2	83.1	1979/80	71.Herbivores partiel. dominants
	497.6	9.6	473.6	13.05	28.0		75.4	1983	
	595.7	11.3	453.0	4.62	27.9		65.2	1985	71.Partially dominant grazing livestock
	538.3	9.7	529.4	3.57	26.6	239.8	67.2	1987	
	441.8	2.4	337.9	3.22	30.4	148.4	51.0	1989/90	
	465.7	4.9	282.5	3.75	40.7	132.2	57.0	1993	
	265.0	11.2	79.4	0.92	179.3		71.4	1975	
	456.2	13.9	86.0	1.03	234.2	123.1	79.9	1979/80	72. Autres polyélevages
	514.6	17.7	86.0	1.46	203.8		78.6	1983	
	450.3	18.3	80.4	1.83	252.2		59.3	1985	
	458.0	11.8	85.6	1.36	264.7	72.9	76.7	1987	72.Mixed livestock,other
	461.3	10.9	110.6	1.58	256.3	46.0	69.1	1989/90	
	586.1	14.6	117.7	1.68	281.6	40.7	108.3	1993	
	894.8	29.5	491.6	6.77	224.2		137.6	1975	
	1157.0	30.1	559.5	19.58	278.5	291.4	162.9	1979/80	7.POLYELEVAGE
	1012.3	27.3	559.6	14.51	231.7		154.0	1983	
	1045.9	29.6	533.5	6.46	280.1		124.5	1985	
	996.3	21.4	615.0	4.93	291.3	312.7	144.0	1987	7.MIXED LIVESTOCK
	903.1	13.4	448.5	4.80	286.7	194.5	120.2	1989/90	
	1051.8	19.5	400.2	5.43	322.3	172.9	165.3	1993	

(Données en 1000 UDE)

		EUR 12	EUR 10	B	DK	D	GR	ES	
81.Agriculture générale et herbivores	1975	:	:	246.7	291.2	1545.5	:	:	
	1979/80	:	7743.3	351.6	286.0	1896.4	174.1	:	
	1983	:	6983.1	331.0	231.0	1663.0	134.4	470.4	
	1985	:	6981.9	370.6	251.7	1551.0	173.5	:	
	1987	7451.4	6881.6	342.4	229.3	1604.0	173.5	445.5	
	1989/90	6669.9	6066.6	322.8	222.0	1502.8	126.5	403.5	
	1993	7008.5	6404.6	304.6	171.8	1981.4	108.7	458.4	
82.Autres cultures-élevages	1975	:	:	36.9	134.2	375.2	:	:	
	1979/80	:	2156.5	51.9	381.2	656.4	76.7	:	
	1983	:	2199.5	52.7	376.4	708.7	65.0	1690.0	
	1985	:	2554.0	69.4	436.8	950.5	80.4	:	
	1987	3209.2	2622.9	62.0	478.7	853.2	82.6	330.1	
	1989/90	2744.9	2420.1	55.4	465.1	619.6	131.0	226.0	
	1993	3460.8	3051.2	65.7	470.0	1172.4	153.5	290.0	
8.CULTURE-ELEVAGE	1975	:	:	283.6	425.4	1920.7	:	:	
	1979/80	:	9899.8	403.5	667.2	2552.9	250.8	:	
	1983	:	9182.5	383.8	607.4	2371.7	199.4	2160.5	
	1985	:	9535.9	440.0	688.5	2501.4	253.9	:	
	1987	10660.5	9504.5	404.4	707.9	2457.2	256.1	775.6	
	1989/90	9414.8	8486.7	378.2	687.1	2122.3	257.5	629.5	
	1993	10469.4	9455.8	370.4	641.8	3153.9	262.2	748.4	
TOTAL	1975	:	:	1296.1	1635.5	7461.4	:	:	
	1979/80	:	74756.2	2104.7	2668.6	11631.9	3818.2	:	
	1983	:	74808.8	2104.2	2567.6	11556.4	3312.7	10710.4	
	1985	:	82259.2	2326.5	2854.9	12818.9	4003.9	:	
	1987	93275.5	81430.3	2211.3	3030.7	11806.5	3878.1	9404.3	
	1989/90	91498.6	80302.4	2400.5	3031.8	11997.3	3765.6	8888.9	
	1993	103886.1	89984.5	2980.0	3593.6	15937.4	5118.0	11458.4	

(Data in 1000 ESU)

	F	IRL	I	L	NL	P	UK		
	1669.6	72.1	757.2	6.48	114.1		555.5	1975	
	2454.2	144.1	1111.6	0.13	123.3	115.5	1201.9	1979/80	81 Agriculture générale et herbivores
	2178.4	127.2	1111.6	0.09	98.7		1107.7	1983	
	2064.1	131.9	1070.0	7.32	109.9		1251.9	1985	81 Field crops and grazing livestock
	2158.0	103.8	1116.5	7.22	102.4	124.3	1044.5	1987	
	2014.5	88.3	907.2	6.38	117.4	199.8	758.7	1989/90	
	2144.6	105.2	727.4	5.18	123.5	145.5	732.1	1993	
	221.3	4.1	235.2	0.73	42.6		115.6	1975	
	394.0	4.1	364.8	0.05	92.4	180.3	135.0	1979/80	82 Autres cultures-élevages
	385.4	3.0	364.9	0.11	88.2		155.1	1983	
	424.3	7.9	368.0	0.76	89.7		126.4	1985	
	416.9	3.3	452.0	0.81	87.9	256.2	185.4	1987	82 Crops/livestock, other
	442.2	3.1	424.0	0.75	89.9	98.8	188.9	1989/90	
	494.3	3.6	361.6	0.88	107.4	119.6	221.7	1993	
	1890.9	76.2	992.4	7.21	156.7		671.1	1975	
	2848.2	148.1	1476.4	0.18	215.7	295.7	1336.9	1979/80	8 CULTURE-ELEVAGE
	2563.8	130.2	1476.5	0.20	186.9		1262.8	1983	
	2488.4	139.8	1438.0	8.07	199.6		1378.2	1985	
	2575.0	107.1	1568.5	8.03	190.3	380.4	1229.9	1987	8 CROPS-LIVESTOCK
	2456.7	91.4	1331.2	7.13	207.3	298.6	947.6	1989/90	
	2639.0	108.8	1089.0	6.06	230.9	265.2	953.8	1993	
	12605.4	931.5	8411.1	63.50	2899.3		4297.8	1975	
	21224.7	1613.9	17169.7	97.68	5850.5	2304.4	8576.4	1979/80	TOTAL
	21569.3	1606.0	17169.7	91.63	5995.6		8835.8	1983	
	21896.2	1910.6	19961.1	82.34	5953.8		10450.9	1985	
	21454.9	1907.8	20582.1	83.26	5966.6	2440.8	10508.9	1987	TOTAL
	21916.0	1979.5	20072.2	90.54	6440.6	2307.3	8608.8	1989/90	
	23373.2	2393.2	18969.7	98.75	8273.6	2443.3	9247.1	1993	

(Données en 1000)

		EUR 12	EUR 10	B	DK	D	GR	ES
11.Céréales	1975	:	:	0.8	20.3	27.7	:	:
	1979/80	:	403.6	0.8	18.9	30.6	45.9	:
	1983	:	379.4	0.8	18.5	27.5	42.9	82.8
	1985	:	365.6	0.6	9.5	22.3	42.9	:
	1987	477.4	334.8	0.8	7.8	25.8	42.5	123.3
11.Cereals	1989/90	335.5	248.3	0.8	9.4	17.1	23.9	72.7
	1993	301.4	248.7	0.8	12.7	16.1	17.8	46.2
	1975	:	:	11.7	23.4	100.0	:	:
12.Autres cultures agricoles	1979/80	:	870.7	7.9	17.9	84.1	195.8	:
	1983	:	916.8	8.0	19.8	78.5	230.9	133.3
	1985	:	968.4	9.1	20.8	77.5	254.5	:
	1987	1194.5	982.3	9.1	21.8	83.7	208.9	159.1
12.Other field crops	1989/90	991.1	799.8	7.2	17.0	87.3	146.1	112.4
	1993	940.5	772.7	6.3	17.0	99.5	166.7	117.6
	1975	:	:	12.5	43.7	127.7	:	:
1.AGRICULTURE GENERALE	1979/80	:	1274.2	8.8	36.8	114.7	241.6	:
	1983	:	1296.2	8.8	38.3	106.0	273.8	216.2
	1985	:	1334.0	9.8	30.3	99.8	297.4	:
	1987	1671.9	1317.1	10.0	29.6	109.5	251.4	282.4
1.FIELD CROPS	1989/90	1326.5	1048.2	8.0	26.4	104.4	170.0	185.1
	1993	1241.8	1021.4	7.1	29.7	115.6	184.5	163.8
	1975	:	:	11.1	8.2	46.8	:	:
2.HORTICULTURE	1979/80	:	339.3	13.8	10.9	50.3	30.1	:
	1983	:	315.9	13.0	7.1	48.5	25.9	88.8
	1985	:	325.1	12.9	7.5	51.2	27.7	:
	1987	430.7	309.9	12.5	8.1	48.0	21.0	104.1
2.HORTICULTURE	1989/90	472.4	348.0	12.7	7.0	43.6	22.6	101.5
	1993	441.8	320.3	11.4	8.6	49.9	20.6	98.9
	1975	:	:	-	-	41.8	:	:
31.Viticulture	1979/80	:	:	-	-	45.6	29.4	:
	1983	:	475.8	-	-	44.8	51.2	52.1
	1985	:	424.9	-	-	43.5	38.9	:
	1987	511.0	432.7	-	-	44.4	31.9	43.1
31.Vineyards	1989/90	463.5	375.4	-	-	35.8	18.3	43.2
	1993	460.2	372.2	-	-	33.3	11.9	40.9
	1975	:	:	:	:	:	:	:
32.Fruits et agrumes	1979/80	:	:	:	:	:	:	:
	1983	:	:	:	:	:	:	:
	1985	:	293.5	2.1	0.9	5.3	63.2	:
	1987	479.2	299.3	2.1	0.7	5.1	62.4	149.4
32. Fruit and citrus fruit	1989/90	455.9	302.3	2.2	0.6	5.7	50.9	111.1
	1993	411.1	264.3	2.5	0.4	6.8	50.1	114.3
	1975	:	:	-	-	-	:	:
33.Oliveraies	1979/80	:	:	-	-	-	:	:
	1983	:	:	-	-	-	:	:
	1985	:	208.4	-	-	-	86.5	:
	1987	291.4	214.9	-	-	-	96.0	70.3
33.Olives	1989/90	306.9	239.7	-	-	-	95.1	54.9
	1993	370.9	291.5	-	-	-	126.2	72.1
	1975	:	:	:	:	65.2	:	:
34.Autres cultures permanentes	1979/80	:	:	:	:	:	:	:
	1983	:	:	:	:	:	:	:
	1985	:	319.4	1.9	2.0	20.2	94.8	:
	1987	378.7	310.8	1.9	2.1	17.0	78.3	45.9
34.Other permanent crops	1989/90	356.5	280.5	2.0	2.2	19.2	66.0	35.4
	1993	364.8	292.1	2.0	1.8	22.0	66.6	37.5
	1975	:	:	:	:	65.2	:	:
3.CULTURES PERMANENTES	1979/80	:	1230.9	4.5	4.1	71.4	223.2	:
	1983	:	1296.5	4.0	2.2	69.3	307.4	252.3
	1985	:	1246.2	4.0	2.9	68.9	283.3	:
	1987	1660.3	1257.7	4.0	2.7	66.6	268.5	308.6
3.PERMANENT CROPS	1989/90	1582.7	1198.0	4.2	2.8	60.7	230.3	244.6
	1993	1606.9	1220.1	4.5	2.2	65.2	254.6	264.9

(Data in 1000)

	F	IRL	I	L	NL	P	UK		
	85.2	3.4	162.7	0.08	0.3		45.2	1975	
	101.2	7.6	152.4	0.09	0.4	9.4	45.6	1979/80	11. Céréales
	86.1	5.3	152.4	0.08	0.4		45.4	1983	
	88.5	5.0	152.9	0.12	0.3		43.4	1985	
	72.5	4.4	136.6	0.14	0.3	19.3	43.9	1987	11. Cereals
	53.7	2.9	108.3	0.12	0.3	14.5	31.9	1989/90	
	58.6	2.8	118.2	0.09	0.3	6.5	21.3	1993	
	147.3	4.2	377.5	0.09	22.7		73.0	1975	
	145.1	7.8	311.8	0.13	19.2	61.7	81.0	1979/80	12. Autres cultures agricoles
	161.0	7.4	311.8	0.10	20.8		78.4	1983	
	162.1	7.9	333.9	0.06	22.3		80.2	1985	
	181.7	7.4	370.1	0.09	22.4	53.1	77.1	1987	12. Other field crops
	158.1	5.1	287.1	0.09	20.3	78.9	71.7	1989/90	
	124.4	4.6	268.1	0.07	18.7	50.1	67.3	1993	
	232.5	7.6	540.2	0.17	23.0		118.2	1975	
	246.3	15.4	464.2	0.22	19.6	71.1	126.6	1979/80	1. AGRICULTURE GENERALE
	247.0	12.8	464.3	0.17	21.2		123.8	1983	
	250.6	12.9	486.8	0.19	22.6		123.7	1985	
	254.2	11.8	506.8	0.23	22.7	72.3	121.0	1987	1. FIELD CROPS
	211.7	8.1	395.4	0.21	20.5	93.3	103.5	1989/90	
	183.1	7.4	386.3	0.16	19.0	56.6	88.7	1993	
	83.6	1.1	53.1	0.14	44.9		39.4	1975	
	80.0	0.7	56.1	0.25	53.7	44.1	43.4	1979/80	2. HORTICULTURE
	76.0	0.1	56.2	0.19	59.1		29.9	1983	
	65.7	0.3	71.5	0.20	55.9		32.2	1985	
	63.7	0.3	59.0	0.21	59.4	16.7	37.5	1987	2. HORTICULTURE
	80.0	1.9	79.8	0.16	63.4	23.0	36.9	1989/90	
	63.7	1.1	72.7	0.16	66.2	22.6	26.1	1993	
	204.6	-	214.3	1.30	-		-	1975	
	199.6	-	195.2	1.27	-	62.3	-	1979/80	31. Viticulture
	183.4	-	195.2	1.13	-	-	-	1983	
	167.3	-	174.4	0.96	-	-	-	1985	
	162.7	-	192.9	0.88	-	35.2	-	1987	31. Vineyards
	145.1	-	175.0	0.87	-	44.8	0.4	1989/90	
	140.0	-	185.9	0.87	-	47.2	0.3	1993	
	1975	
	1979/80	32. Fruits et agrumes
	1983	
	35.5	0.9	171.2	0.01	4.9		9.6	1985	
	37.4	1.0	175.7	0.01	4.9	30.5	10.1	1987	32. Fruit and citrus fruit
	39.5	0.2	191.5	0.01	4.9	42.4	6.8	1989/90	
	40.3	0.3	151.4	0.01	5.2	32.5	7.1	1993	
	1975	
	1979/80	33. Oliveraies
	1983	
	0.3	-	121.6	-	-	-	-	1985	
	0.3	-	118.6	-	-	6.2	-	1987	33. Olives
	0.5	-	144.2	-	-	12.3	-	1989/90	
	0.7	-	164.6	-	-	7.2	-	1993	
	1975	
	1979/80	34. Autres cultures permanentes
	1983	
	28.7	.	158.4	0.05	7.0		6.3	1985	
	28.2	-	170.8	0.08	7.5	22.0	4.9	1987	34. Other permanent crops
	24.1	0.5	154.7	0.11	7.9	40.6	3.9	1989/90	
	22.6	-	162.5	0.10	8.8	35.1	5.7	1993	
	275.4	.	691.6	1.36	.	.	.	1975	
	269.7	0.4	640.6	1.30	12.6	115.6	3.0	1979/80	3. CULTURES PERMANENTES
	246.1	0.3	640.7	1.19	12.1		13.2	1983	
	231.8	0.9	625.6	1.01	11.9		15.9	1985	
	228.6	1.0	658.0	0.97	12.4	94.0	15.0	1987	3. PERMANENT CROPS
	209.1	0.7	665.3	0.99	12.9	140.1	11.1	1989/90	
	203.7	0.3	664.4	0.98	14.0	121.9	13.1	1993	

4. Unités de travail annuelles

1975 à 1993

(Données en 1000)

		EUR 12	EUR 10	B	DK	D	GR	ES	
41. Bovins, lait	1975	:	:	20.8	29.2	242.7	:	:	
	1979/80	:	1242.2	26.7	37.4	288.1	1.6	:	
	1983	:	1186.8	25.1	35.6	289.0	1.0	89.8	
	1985	:	1107.4	21.7	30.9	277.9	2.8	:	
	1987	1172.7	1009.8	21.9	27.2	265.9	2.2	144.1	
	1989/90	1064.8	880.3	21.3	23.6	243.5	2.9	156.4	
41. Cattle, dairying	1993	932.7	766.7	15.6	22.7	219.1	1.0	144.0	
	42. Bovins, élevage/viande	1975	:	:	4.1	0.5	8.4	:	:
		1979/80	:	302.6	6.0	0.5	11.7	1.5	:
		1983	:	311.0	6.3	0.5	12.1	0.6	21.1
		1985	:	324.0	6.2	0.2	14.2	2.0	:
		1987	362.9	296.2	7.1	0.1	10.2	1.9	62.5
1989/90		342.3	284.0	9.1	0.1	9.2	2.2	50.3	
42. Cattle, rearing/fattening	1993	348.4	286.9	10.7	0.5	11.1	1.2	54.0	
	43. Bovins, mixtes	1975	:	:	17.4	1.9	77.1	:	:
		1979/80	:	282.6	11.5	1.2	59.2	0.6	:
		1983	:	234.8	10.1	0.9	50.7	0.6	30.7
		1985	:	207.6	9.3	0.6	48.6	0.9	:
		1987	236.7	166.1	5.6	0.5	32.5	1.7	62.3
1989/90		174.8	130.5	5.3	0.3	25.6	2.2	31.5	
43. Cattle, mixed	1993	136.7	107.0	6.3	0.5	19.9	1.1	24.2	
	44. Autres herbivores	1975	:	:	45.8	32.9	345.0	:	:
		1979/80	:	416.9	2.7	1.3	18.6	72.5	:
		1983	:	399.8	2.2	0.7	16.5	82.0	222.8
		1985	:	425.5	2.3	0.6	20.0	81.4	:
		1987	554.0	425.9	2.5	0.6	18.3	81.4	106.2
1989/90		588.6	460.7	2.4	0.7	24.1	76.2	92.0	
44. Other grazing livestock	1993	577.1	443.4	2.2	1.3	29.6	73.3	107.2	
	4. HERBIVORES	1975	:	:	45.8	32.9	345.0	:	:
		1979/80	:	2244.4	46.9	40.4	377.5	76.3	:
		1983	:	2132.4	43.8	37.7	368.2	84.2	364.4
		1985	:	2064.5	39.5	32.2	360.8	87.1	:
		1987	2326.3	1898.1	37.1	28.4	326.9	87.2	375.1
1989/90		2170.4	1755.5	38.1	24.8	302.4	83.4	330.2	
4. GRAZING LIVESTOCK	1993	1994.9	1603.9	34.8	25.0	279.7	76.5	329.3	
	5. GRANIVORES	1975	:	:	6.8	1.5	16.1	:	:
		1979/80	:	122.3	5.7	6.7	14.6	6.4	:
		1983	:	122.2	5.4	6.2	14.9	6.6	28.1
		1985	:	129.2	5.4	7.7	17.5	6.3	:
		1987	179.8	126.8	5.3	9.6	12.2	5.0	36.6
1989/90		151.8	109.4	5.5	6.2	7.8	4.8	26.3	
5. PIGS AND POULTRY	1993	170.4	129.3	6.9	11.0	25.9	4.0	28.3	
	6. POLYCUltURE	1975	:	:	7.6	11.1	73.9	:	:
		1979/80	:	715.4	5.8	9.0	52.7	166.1	:
		1983	:	664.3	4.6	5.5	42.0	148.4	152.0
		1985	:	602.7	5.2	4.6	41.1	123.5	:
		1987	1062.8	576.3	4.8	3.5	36.5	117.2	191.8
1989/90		800.0	464.1	3.7	3.3	27.8	86.2	103.5	
6. MIXED CROPPING	1993	716.2	456.3	2.9	4.5	43.1	85.8	91.9	
	71. Herbivores partiel. dominants	1975	:	:	11.8	28.2	199.4	:	:
		1979/80	:	357.3	8.4	18.8	122.4	26.7	:
		1983	:	283.7	6.0	9.5	90.9	27.0	126.6
		1985	:	278.5	4.7	7.5	82.3	26.7	:
		1987	525.8	242.5	4.0	5.6	61.8	25.1	138.5
1989/90		303.3	168.7	3.2	4.2	35.9	23.0	51.5	
71. Partially dominant grazing livestock	1993	249.7	151.9	2.3	3.3	45.9	21.2	43.0	
	72. Autres polyélevages	1975	:	:	9.2	1.8	31.0	:	:
		1979/80	:	88.1	6.1	3.4	21.2	2.3	:
		1983	:	79.8	5.4	2.0	18.9	2.6	14.9
		1985	:	85.1	4.9	1.9	26.0	2.7	:
		1987	138.6	76.2	4.5	1.9	17.2	2.1	25.0
1989/90		93.9	60.4	4.3	1.1	9.1	1.5	12.4	
72. Mixed livestock, other	1993	103.3	78.8	4.7	2.3	27.8	1.1	12.1	
	7. POLYELEVAGE	1975	:	:	21.0	30.0	230.4	:	:
		1979/80	:	445.4	14.5	22.1	143.6	29.0	:
		1983	:	363.4	11.4	11.4	109.8	29.6	141.5
		1985	:	363.6	9.6	9.4	108.3	29.5	:
		1987	664.4	318.7	8.5	7.5	79.0	27.2	163.5
1989/90		397.2	229.1	7.6	5.3	45.0	24.5	63.9	
7. MIXED LIVESTOCK	1993	353.0	230.7	7.0	5.6	73.7	22.2	55.1	

(Data in 1000)

	F	IRL	I	L	NL	P	UK		
	445.3	93.6	182.7	2.70	98.2		114.5	1975	
	427.1	106.2	149.2	1.62	89.9	7.0	114.4	1979/80	41. Bovins, lait
	395.9	95.4	149.2	1.83	87.2		106.8	1983	
	331.3	96.3	163.1	2.40	80.2		100.7	1985	
	282.6	88.1	150.2	2.96	73.5	18.8	95.2	1987	41. Cattle, dairying
	214.7	79.8	141.3	3.21	64.9	28.1	85.1	1989/90	
	163.0	76.7	123.5	2.87	60.6	22.1	81.6	1993	
	107.2	80.1	28.6	0.28	4.8		69.0	1975	
	118.0	75.6	27.5	0.26	6.1	2.6	55.6	1979/80	42. Bovins, élevage/viande
	126.2	74.7	27.6	0.31	7.5		55.1	1983	
	123.4	77.6	37.4	0.35	4.5		58.3	1985	
	110.9	81.1	31.8	0.30	4.9	4.2	48.0	1987	42. Cattle, rearing/fattening
	111.6	85.7	21.4	0.31	5.4	8.0	39.2	1989/90	
	102.3	85.0	27.6	0.41	5.0	7.5	43.2	1993	
	97.7	70.8	78.6	4.32	13.3		24.5	1975	
	83.3	40.3	64.2	2.28	9.3	9.7	10.7	1979/80	43. Bovins, mixtes
	63.4	27.4	64.2	1.84	6.9		8.8	1983	
	53.7	21.5	59.1	1.44	3.1		9.3	1985	
	48.7	14.5	52.8	0.65	3.1	8.2	5.9	1987	43. Cattle, mixed
	42.7	8.4	35.5	0.28	5.0	12.7	5.3	1989/90	
	41.8	9.4	20.5	0.21	2.6	5.6	4.7	1993	
	135.8	31.3	68.1	0.11	4.4	21.6	82.3	1979/80	44. Autres herbivores
	110.9	30.8	68.1	0.08	5.4		83.2	1983	
	98.7	41.6	81.3	0.08	10.3		89.1	1985	
	90.8	41.4	84.9	0.09	10.8	21.9	95.0	1987	44. Other grazing livestock
	86.6	53.8	98.0	0.09	11.4	35.9	107.5	1989/90	
	71.7	48.2	99.6	0.13	17.2	26.6	100.2	1993	
	765.1	278.5	375.4	7.42	120.4		271.9	1975	
	764.2	253.4	309.0	4.28	109.6	40.9	262.9	1979/80	4. HERBIVORES
	696.4	228.2	309.1	4.05	107.0		253.8	1983	
	607.1	236.9	341.0	4.28	98.2		257.4	1985	
	533.1	225.2	319.8	4.01	92.4	53.1	244.1	1987	4. GRAZING LIVESTOCK
	455.6	227.6	296.2	3.89	86.6	84.7	237.0	1989/90	
	378.7	219.4	271.2	3.62	85.4	61.7	229.6	1993	
	18.7	2.6	35.8	0.05	13.9		26.8	1975	
	27.0	2.3	19.9	0.08	16.0	32.9	23.5	1979/80	5. GRANIVORES
	25.9	2.2	20.0	0.05	17.9		23.2	1983	
	26.0	2.4	24.4	0.05	18.9		20.6	1985	
	25.4	1.6	25.0	0.05	20.4	16.3	22.2	1987	5. PIGS AND POULTRY
	25.1	1.9	21.6	0.04	18.3	16.2	18.2	1989/90	
	24.6	1.7	17.3	0.06	18.0	12.9	19.9	1993	
	123.2	1.6	511.2	0.12	5.9		31.6	1975	
	98.1	1.9	348.1	1.56	7.4	454.6	24.8	1979/80	6. POLY CULTURE
	81.8	1.3	348.1	1.06	7.0		24.6	1983	
	103.0	2.3	295.6	0.10	6.4		20.9	1985	
	91.6	0.9	296.2	0.08	5.8	294.6	19.8	1987	6. MIXED CROPPING
	70.3	0.6	248.8	0.09	5.4	232.5	17.9	1989/90	
	56.9	0.5	243.1	0.07	5.9	168.0	13.6	1993	
	129.9	5.6	197.5	1.20	4.5		9.5	1975	
	80.5	2.8	87.8	1.78	2.2	136.0	6.0	1979/80	71. Herbivores partiel. dominants
	54.2	1.5	87.8	1.09	1.4		4.3	1983	
	73.1	1.2	76.4	0.37	1.5		4.7	1985	71. Partially dominant grazing livestock
	62.3	1.0	76.0	0.27	1.4	144.8	5.0	1987	
	43.0	0.3	55.0	0.20	1.2	83.1	2.7	1989/90	
	33.1	0.3	42.1	0.19	1.2	54.8	2.5	1993	
	30.5	2.1	21.4	0.16	15.5		12.1	1975	
	28.1	1.3	6.5	0.10	11.5	60.3	7.5	1979/80	72. Autres polyélevages
	28.4	1.5	6.5	0.12	9.4		4.9	1983	
	25.2	1.2	8.3	0.14	10.5		4.0	1985	
	24.1	0.7	9.8	0.10	11.1	37.5	4.6	1987	72. Mixed livestock, other
	22.0	0.7	8.3	0.10	9.1	21.2	4.3	1989/90	
	20.5	0.8	8.6	0.09	7.9	12.4	5.0	1993	
	150.4	7.7	218.9	1.36	20.0		21.6	1975	
	108.5	4.1	94.3	1.88	13.8	196.3	13.5	1979/80	7. POLYELEVAGE
	82.6	3.0	94.3	1.21	10.9		9.2	1983	
	98.3	2.5	84.7	0.51	12.0		8.7	1985	
	86.4	1.7	85.8	0.37	12.5	182.3	9.6	1987	7. MIXED LIVESTOCK
	65.0	1.0	63.3	0.30	10.3	104.3	7.0	1989/90	
	53.6	1.1	50.6	0.28	9.1	67.2	7.5	1993	

(Données en 1000)

		EUR 12	EUR 10	B	DK	D	GR	ES	
	1975	:	:	25.5	31.6	281.8	:	:	
81.Agriculture générale et herbivores	1979/80	:	735.3	18.3	19.0	181.9	45.9	:	
	1983	:	620.7	15.8	14.0	142.8	38.4	81.3	
81.Field crops and grazing livestock	1985	:	561.1	15.8	11.1	120.9	49.1	:	
	1987	682.1	528.7	14.5	9.3	125.9	45.9	94.6	
	1989/90	560.5	396.0	11.3	7.4	94.4	30.0	57.1	
	1993	466.3	366.0	8.7	6.0	112.2	26.0	46.6	
82.Autres cultures-élevages	1979/80	:	205.1	3.1	22.7	46.3	21.4	:	
	1983	:	193.9	2.8	17.9	44.4	24.5	108.1	
	1985	:	192.9	2.9	15.9	49.4	25.8	:	
82.Crops/livestock, other	1987	399.9	184.7	2.6	14.7	46.1	23.8	67.9	
	1989/90	243.1	167.2	2.2	12.2	31.9	28.4	30.5	
	1993	233.6	161.4	1.8	12.2	42.1	27.7	32.3	
8.CULTURE-ELEVAGE	1975	:	:	29.1	45.6	328.3	:	:	
	1979/80	:	940.3	21.4	41.7	228.2	67.3	:	
	1983	:	814.6	18.6	31.9	187.2	62.9	189.3	
	1985	:	754.0	18.7	27.0	170.3	74.9	:	
8.CROPS-LIVESTOCK	1987	1082.1	713.3	17.1	24.0	171.9	69.6	162.5	
	1989/90	803.6	563.2	13.6	19.6	126.3	58.4	87.6	
	1993	699.9	527.4	10.4	18.2	154.3	53.7	78.9	
TOTAL	1975	:	:	139.2	176.6	1233.4	:	:	
	1979/80	:	7312.3	121.4	171.6	1053.1	840.0	:	
	1983	:	7005.5	109.7	140.3	945.9	938.8	1432.5	
	1985	:	6819.3	105.2	121.6	917.9	929.7	:	
TOTAL	1987	9077.2	6517.0	99.3	113.6	850.7	847.3	1624.7	
	1989/90	7712.4	5722.1	93.5	95.2	718.0	680.3	1143.4	
	1993	7234.6	5517.7	85.2	104.8	804.2	702.2	1112.1	

(Data in 1000)

	F	IRL	I	L	NL	P	UK		
	254.5	18.7	296.3	1.62	9.3		65.5	1975	
	217.4	22.4	158.3	0.03	5.3	80.6	66.7	1979/80	81 Agriculture générale et herbivores
	174.4	18.2	158.4	0.03	4.3		54.3	1983	
	154.1	16.3	136.0	0.81	4.8		52.1	1985	81 Field crops and grazing livestock
	149.1	11.2	123.3	0.72	4.7	58.9	44.1	1987	
	113.4	7.6	93.5	0.59	4.3	107.4	33.5	1989/90	
	93.9	7.3	80.9	0.39	3.8	53.8	26.9	1993	
	34.2	0.5	62.1	0.01	4.2	118.1	10.5	1979/80	82 Autres cultures-élevages
	29.8	0.3	62.1	0.01	3.9		8.1	1983	
	31.8	0.7	56.4	0.07	3.7		6.2	1985	
	27.9	0.2	58.4	0.07	3.7	147.3	7.3	1987	82 Crops/livestock, other
	26.1	0.4	55.6	0.05	3.3	45.4	7.1	1989/90	
	22.3	0.4	44.9	0.07	2.9	39.9	7.1	1993	
	290.3	19.9	399.3	1.76	13.1		79.4	1975	
	251.6	22.9	220.5	0.03	9.5	198.7	77.2	1979/80	8 CULTURE-ELEVAGE
	204.2	18.5	220.5	0.04	8.3		62.4	1983	
	185.9	17.0	192.4	0.87	8.6		58.3	1985	
	177.0	11.4	181.8	0.79	8.3	206.2	51.4	1987	8 CROPS-LIVESTOCK
	139.4	8.0	149.1	0.64	7.6	152.8	40.6	1989/90	
	116.2	7.7	125.7	0.46	6.8	93.7	33.9	1993	
	1949.4	319.4	2825.4	12.37	252.6		608.9	1975	
	1845.4	301.1	2153.1	9.60	242.2	1154.2	574.8	1979/80	TOTAL
	1660.0	266.1	2153.1	7.96	243.4		540.1	1983	
	1568.4	275.3	2122.0	7.21	234.4		537.7	1985	
	1458.9	254.0	2132.3	6.69	233.9	935.6	520.4	1987	TOTAL
	1256.5	249.7	1924.0	6.29	225.0	846.9	473.7	1989/90	
	1081.1	239.5	1836.7	5.80	224.4	604.7	433.9	1993	

(Données en ha)

		EUR 12	EUR 10	B	DK	D	GR	ES
11.Céréales	1975	:	:	5.4	17.1	12.3	:	:
	1979/80	:	15.5	5.2	19.2	11.6	5.2	:
	1983	:	15.8	6.5	24.4	11.0	5.3	29.2
	1985	:	16.3	7.3	23.2	11.5	5.5	:
	1987	20.1	15.6	8.1	22.9	10.6	5.2	31.4
11.Cereals	1989/90	19.2	14.3	7.3	25.1	10.3	6.2	33.6
	1993	19.2	15.8	7.7	23.1	15.9	6.5	33.5
	1975	:	:	19.6	34.8	15.9	:	:
12.Autres cultures agricoles	1979/80	:	14.1	29.1	36.6	18.2	4.6	:
	1983	:	15.7	30.3	38.6	22.0	4.9	21.5
	1985	:	16.0	28.2	38.5	22.5	5.2	:
12.Other field crops	1987	18.4	17.8	29.7	38.1	24.7	5.2	26.5
	1989/90	20.5	21.3	29.3	41.0	26.4	6.0	22.3
	1993	27.0	26.1	29.4	46.6	45.8	6.6	38.8
1.AGRICULTURE GENERALE	1975	:	:	17.7	24.2	14.8	:	:
	1979/80	:	14.7	24.2	25.1	15.7	4.8	:
	1983	:	15.7	25.8	30.3	17.5	5.0	25.7
	1985	:	16.1	25.4	31.5	18.5	5.3	:
	1987	19.1	17.0	26.2	32.2	19.4	5.2	29.4
1.FIELD CROPS	1989/90	20.0	18.6	25.3	33.5	21.8	6.0	28.6
	1993	23.9	22.1	25.6	34.3	37.8	6.6	36.4
	1975	:	:	1.1	3.0	1.7	:	:
2.HORTICULTURE	1979/80	:	2.7	2.0	4.2	1.6	2.6	:
	1983	:	2.9	2.3	4.8	1.7	2.6	2.3
	1985	:	2.7	2.4	5.6	1.8	1.9	:
2.HORTICULTURE	1987	3.0	3.1	2.6	6.0	1.9	1.8	3.0
	1989/90	3.2	3.4	2.9	6.6	2.4	2.0	3.0
	1993	3.7	3.7	3.2	7.1	3.2	2.0	3.9
31.Viticulture	1975	:	:	-	-	3.0	:	:
	1979/80	:	:	-	-	3.3	2.2	:
	1983	:	3.3	-	-	3.5	2.6	7.7
	1985	:	3.8	-	-	3.6	2.2	:
	1987	4.4	3.9	-	-	3.7	2.3	8.6
31.Vineyards	1989/90	4.7	4.2	:	:	4.1	2.0	8.2
	1993	5.0	4.5	:	:	4.4	2.2	8.4
	1975	:	:	:	:	:	:	:
32.Fruits et agrumes	1979/80	:	:	:	:	:	:	:
	1983	:	:	:	:	:	:	:
	1985	:	3.1	5.7	12.6	3.7	1.9	:
	1987	3.5	3.1	6.1	12.4	3.7	1.9	3.6
	1989/90	3.4	3.2	6.9	13.6	4.0	1.9	3.7
32. Fruit and citrus fruit	1993	3.8	3.7	8.3	13.3	5.8	2.1	3.8
	1975	:	:	-	-	-	:	:
	1979/80	:	2.3	-	-	-	2.1	:
33.Oliveraies	1983	:	2.5	-	-	-	2.6	7.9
	1985	:	2.0	-	-	-	2.0	:
	1987	3.4	2.1	-	-	-	2.2	7.7
33.Olives	1989/90	3.3	2.2	:	:	:	2.5	7.0
	1993	3.5	2.2	:	:	:	2.6	8.0
	1975	:	:	:	:	:	:	:
34.Autres cultures permanentes	1979/80	:	:	:	:	:	:	:
	1983	:	:	:	:	:	:	:
	1985	:	3.6	3.0	11.9	6.4	3.1	:
	1987	4.5	3.5	3.7	12.6	6.7	3.2	8.6
	1989/90	4.5	3.6	4.3	12.8	7.2	3.2	8.7
34.Other permanent crops	1993	5.0	3.9	5.2	16.0	8.7	3.1	9.9
	1975	:	:	:	:	3.6	:	:
	1979/80	:	3.1	:	:	3.6	2.6	:
3.CULTURES PERMANENTES	1983	:	3.2	:	:	3.8	2.7	6.6
	1985	:	3.1	:	:	:	2.3	:
	1987	3.9	3.1	:	:	:	2.4	5.9
3.PERMANENT CROPS	1989/90	3.9	3.2	5.9	13.2	4.4	2.5	5.8
	1993	4.2	3.4	7.2	14.6	:	2.6	6.4

(Data in ha)

	F	IRL	I	L	NL	P	UK		
	44.5	29.9	7.7	10.56	14.4		86.7	1975	
	41.1	33.8	7.5	11.84	21.3	31.7	87.5	1979/80	11.Céréales
	42.8	41.6	7.5	12.24	19.3		94.8	1983	
	45.1	36.6	7.1	12.35	23.8		96.5	1985	
	42.6	39.8	7.0	13.30	18.2	33.1	93.7	1987	11 Cereals
	38.8	49.1	6.3	13.42	15.6	39.7	89.4	1989/90	
	44.0	55.3	6.7	14.55	21.2	34.0	77.8	1993	
	39.2	19.5	4.8	7.55	27.6		97.7	1975	
	39.0	22.8	5.4	16.43	31.5	4.8	95.7	1979/80	12 Autres cultures agricoles
	43.3	24.0	5.4	18.10	31.5		107.7	1983	
	48.6	22.9	5.6	15.68	31.0		102.6	1985	
	52.3	25.0	6.3	19.92	31.7	6.4	107.7	1987	12 Other field crops
	60.9	51.0	6.6	22.56	32.9	6.8	117.0	1989/90	
	73.0	53.3	8.1	29.43	34.9	8.7	118.1	1993	
	41.5	24.3	5.9	8.90	27.2		92.4	1975	
	40.1	28.3	6.3	14.12	31.1	7.9	92.0	1979/80	1.AGRICULTURE GENERALE
	43.1	31.8	6.3	14.89	31.1		101.4	1983	
	47.1	28.9	6.2	13.33	30.8		99.8	1985	
	48.9	31.0	6.6	15.34	31.4	12.9	101.2	1987	1.FIELD CROPS
	52.9	50.1	6.5	16.36	32.4	11.9	105.4	1989/90	
	60.0	54.2	7.5	20.33	34.5	11.8	104.6	1993	
	3.0	21.3	1.8	1.20	2.1		10.9	1975	
	3.1	7.6	1.6	0.73	3.0	0.9	7.8	1979/80	2.HORTICULTURE
	4.1	10.7	1.6	0.73	3.3		7.2	1983	
	3.2	31.5	1.8	1.08	2.9		9.6	1985	
	3.6	13.4	1.7	0.98	3.1	2.5	13.2	1987	2.HORTICULTURE
	6.0	6.2	1.8	1.00	3.5	2.1	5.5	1989/90	
	6.7	5.2	2.1	1.25	3.8	2.6	5.0	1993	
	7.0	-	2.6	2.25	-		-	1975	
	7.0	-	1.8	2.71	-	3.2	-	1979/80	31.Viticulture
	7.7	-	1.8	2.89	-		-	1983	
	9.0	-	2.1	2.70	-		-	1985	
	9.4	-	2.2	2.62	-	3.9	-	1987	31.Vineyards
	9.2	-	2.4	2.73	-	2.7	6.1	1989/90	
	10.8	-	2.5	3.08	-	3.6	8.1	1993	
	1975	
	1979/80	32.Fruits et agrumes
	1983	
	9.5	12.6	2.8	8.50	7.1		15.7	1985	
	10.8	17.8	2.8	4.30	7.5	5.9	16.8	1987	32. Fruit and citrus fruit
	11.4	14.7	2.7	4.00	8.6	3.5	20.8	1989/90	
	13.6	19.5	3.0	7.00	8.9	4.2	20.4	1993	
	1.8	-	5.1	-	-		-	1975	
	2.6	-	2.4	-	-	6.7	-	1979/80	33.Oliveraies
	3.2	-	2.4	-	-		-	1983	
	3.8	-	2.0	-	-		-	1985	
	4.2	-	2.0	-	-	5.5	-	1987	33.Olives
	1.4	.	2.1	.	.	5.2	.	1989/90	
	1.4	.	2.0	.	.	5.5	.	1993	
	1975	
	1979/80	34.Autres cultures permanentes
	1983	
	10.1	.	3.3	3.58	2.9		9.9	1985	
	10.5	.	3.2	4.06	3.2	7.1	12.0	1987	34.Other permanent crops
	11.5	3.7	3.1	4.50	3.5	4.9	15.1	1989/90	
	14.3	.	3.5	7.00	3.8	5.7	14.2	1993	
	7.1	.	3.3	2.44	.	.	.	1975	
	7.1	.	2.6	2.75	.	4.5	.	1979/80	3.CULTURES PERMANENTES
	7.7	.	2.6	2.96	.	.	.	1983	
	9.1	.	2.5	1985	
	9.6	.	2.5	.	.	5.7	.	1987	3.PERMANENT CROPS
	9.6	7.3	2.5	2.80	6.0	3.9	18.5	1989/90	
	11.4	19.5	2.6	3.21	6.3	4.5	17.9	1993	

5. SAU moyenne par exploitation

1975 à 1993

(Données en ha)

		EUR 12	EUR 10	B	DK	D	GR	ES		
41. Bovins, lait	1975	:	:	11.3	21.9	13.9	:	:		
	1979/80	:	20.8	14.9	26.5	16.5	1.6	:		
	1983	:	23.0	16.8	30.6	18.3	2.0	5.9		
	1985	:	24.2	17.9	32.2	19.5	2.3	:		
	1987	22.6	25.0	19.7	34.8	20.4	4.4	7.3		
	1989/90	24.3	28.3	22.0	37.5	23.1	2.5	6.8		
41. Cattle, dairying	1993	29.0	33.4	25.1	44.9	28.4	2.8	8.6		
	42. Bovins, élevage/viande	1975	:	:	6.4	9.7	9.8	:	:	
		1979/80	:	23.2	7.7	11.2	12.1	1.5	:	
		1983	:	23.6	8.7	15.8	13.0	6.1	29.0	
		1985	:	23.8	9.6	15.0	13.0	2.5	:	
		1987	22.3	23.0	9.9	12.9	11.8	2.0	18.3	
1989/90		23.5	24.3	10.6	13.0	11.8	2.9	19.8		
42. Cattle, rearing/fattening	1993	26.5	26.8	13.5	13.3	15.6	2.3	23.5		
	43. Bovins, mixtes	1975	:	:	16.0	26.3	17.4	:	:	
		1979/80	:	23.1	17.5	28.2	18.3	1.7	:	
		1983	:	23.2	19.0	31.1	18.9	4.2	9.1	
		1985	:	24.2	20.4	34.3	20.3	3.0	:	
		1987	19.7	24.4	22.4	35.7	20.6	5.1	8.1	
1989/90		25.1	31.7	25.1	37.7	25.9	4.3	8.3		
43. Cattle, mixed	1993	33.0	40.3	28.4	47.2	36.5	5.3	8.7		
	44. Autres herbivores	1975	:	:	2.9	9.4	6.5	:	:	
		1979/80	:	27.7	3.3	6.9	5.6	2.6	:	
		1983	:	29.3	3.3	15.8	5.7	10.0	9.9	
		1985	:	27.5	3.6	17.1	5.8	15.6	:	
		1987	26.5	26.7	4.2	16.6	5.8	9.1	27.6	
1989/90		27.8	25.8	4.0	15.4	6.1	8.9	35.7		
44. Other grazing livestock	1993	27.2	24.3	4.4	15.3	8.2	9.1	37.8		
	4. HERBIVORES	1975	:	:	10.3	20.7	13.6	:	:	
		1979/80	:	23.2	12.3	24.2	14.9	2.5	:	
		1983	:	24.8	13.4	29.9	16.4	9.8	10.2	
		1985	:	25.1	14.1	31.5	17.0	14.4	:	
		1987	23.6	25.1	14.6	33.6	17.4	8.7	17.6	
1989/90		25.6	26.8	15.7	35.6	18.8	8.4	22.4		
4. GRAZING LIVESTOCK	1993	28.0	28.6	17.9	40.8	22.4	8.8	25.8		
	5. GRANIVORES	1975	:	:	2.1	11.0	6.0	:	:	
		1979/80	:	6.3	2.4	14.3	6.1	1.9	:	
		1983	:	7.1	2.9	22.1	5.9	1.6	7.4	
		1985	:	7.2	3.3	24.2	7.9	1.7	:	
		1987	7.2	7.7	3.4	28.8	6.8	1.7	8.0	
1989/90		8.1	9.1	4.0	32.0	6.4	2.1	8.6		
5. PIGS AND POULTRY	1993	12.9	13.8	6.6	40.9	16.8	2.1	12.7		
	6. POLY CULTURE	1975	:	:	11.2	21.4	13.7	:	:	
		1979/80	:	7.1	12.3	21.0	13.3	4.0	:	
		1983	:	7.1	12.9	23.3	14.0	4.4	13.5	
		1985	:	7.4	12.9	26.1	14.4	4.0	:	
		1987	7.7	7.3	13.8	26.3	15.5	4.2	12.0	
1989/90		8.6	7.8	18.6	28.0	18.6	4.2	14.7		
6. MIXED CROPPING	1993	10.4	9.7	22.7	34.3	37.9	4.2	19.4		
	71. Herbivores partiel. dominants	1975	:	:	12.2	21.5	15.3	:	:	
		1979/80	:	15.3	13.5	24.9	16.9	4.1	:	
		1983	:	15.1	14.5	27.6	17.8	8.2	9.9	
		1985	:	14.3	14.5	29.9	18.4	6.9	:	
		1987	10.6	14.8	15.2	32.7	19.6	7.7	8.2	
1989/90		12.3	14.6	16.9	37.5	22.8	6.2	12.0		
71. Partially dominant grazing livestock	1993	16.3	19.3	21.3	52.2	31.3	6.1	15.4		
	72. Autres polyélevages	1975	:	:	8.4	16.3	14.7	:	:	
		1979/80	:	15.2	9.1	19.6	14.6	2.3	:	
		1983	:	16.4	10.0	26.3	15.8	2.5	16.5	
		1985	:	14.6	11.0	27.0	17.3	2.9	:	
		1987	12.0	15.9	11.6	29.9	18.1	2.1	16.7	
1989/90		15.0	16.7	13.4	33.6	16.7	1.8	24.4		
72. Mixed livestock, other	1993	23.0	24.7	17.6	45.7	29.9	1.9	33.4		
	7. POLYELEVAGE	1975	:	:	10.5	21.2	15.2	:	:	
		1979/80	:	15.3	11.5	24.0	16.5	3.8	:	
		1983	:	15.4	12.3	27.4	17.4	7.4	10.8	
		1985	:	14.4	12.7	29.4	18.1	6.4	:	
		1987	10.9	15.1	13.3	32.0	19.2	7.1	9.7	
1989/90		12.9	15.1	14.9	36.7	21.3	5.7	14.6		
7. MIXED LIVESTOCK	1993	18.2	21.0	18.8	49.6	30.7	5.6	19.3		

(Data in ha)

	F	IRL	I	L	NL	P	UK		
	19.6	22.3	8.8	28.02	16.1		42.8	1975	
	22.8	24.6	9.8	38.24	18.1	2.0	48.8	1979/80	41 Bovins,lait
	26.2	26.7	9.8	44.20	20.1		52.9	1983	
	29.2	27.8	10.8	46.67	21.4		53.4	1985	
	31.0	28.6	10.7	49.94	23.0	7.7	54.6	1987	41 Cattle,dairying
	36.3	32.9	12.4	52.88	24.9	7.4	59.3	1989/90	
	42.2	34.1	16.2	62.45	27.4	10.7	65.7	1993	
	26.9	21.5	8.4	15.50	5.5		33.7	1975	
	27.3	19.8	12.9	19.84	6.8	17.0	34.1	1979/80	42 Bovins,élevage/viande
	29.0	19.3	12.9	22.69	6.8		34.6	1983	
	30.8	18.8	13.5	21.61	5.5		32.6	1985	
	31.8	18.7	12.9	23.37	5.6	19.8	29.0	1987	42 Cattle,rearing/fattening
	31.9	18.7	13.5	24.96	6.8	16.4	32.0	1989/90	
	35.7	19.7	17.1	29.28	8.0	37.0	34.7	1993	
	33.5	21.6	9.5	33.37	10.9		54.6	1975	
	34.3	21.1	13.3	40.76	10.6	4.3	56.0	1979/80	43 Bovins,mixtes
	36.0	21.8	13.3	45.11	10.0		66.2	1983	
	38.5	21.4	14.1	46.79	10.4		62.6	1985	
	39.5	22.2	12.7	50.52	11.6	8.2	64.0	1987	43 Cattle,mixed
	48.4	32.3	16.7	54.93	15.3	5.9	70.8	1989/90	
	57.0	34.5	15.4	68.50	15.8	8.7	73.6	1993	
	23.0	26.6	25.2	6.08	11.1		113.6	1975	
	20.9	27.3	19.9	17.88	10.8	6.2	115.4	1979/80	44 Autres herbivores
	21.2	28.2	19.9	14.46	10.9		115.3	1983	
	24.5	19.2	15.6	6.97	10.2		92.0	1985	
	24.5	19.0	15.3	7.69	10.1	9.3	85.1	1987	44 Other grazing livestock
	22.7	26.3	16.2	6.50	9.7	17.1	75.9	1989/90	
	23.6	26.6	12.8	7.59	9.4	26.6	72.6	1993	
	22.8	22.4	14.7	29.31	14.5		58.8	1975	
	24.1	22.6	14.8	36.64	15.8	5.8	66.2	1979/80	4 HERBIVORES
	26.3	23.3	14.8	40.45	17.0		69.9	1983	
	29.2	21.8	13.6	40.57	17.9		64.0	1985	
	30.2	21.8	13.3	43.40	18.7	9.6	63.1	1987	4 GRAZING LIVESTOCK
	31.9	24.8	15.0	45.10	19.2	12.7	62.6	1989/90	
	35.7	25.6	14.0	51.18	19.7	21.7	62.2	1993	
	8.2	9.8	2.8	3.25	2.8		9.4	1975	
	8.8	12.6	6.6	7.91	2.9	1.5	7.7	1979/80	5 GRANIVORES
	11.2	11.0	6.6	6.85	3.2		9.2	1983	
	13.1	11.3	3.2	5.04	3.3		8.1	1985	
	13.6	10.5	3.2	5.98	3.6	2.4	9.8	1987	5 PIGS AND POULTRY
	14.2	12.3	5.7	7.50	3.9	2.2	11.8	1989/90	
	17.7	13.2	6.7	11.17	4.3	5.0	13.5	1993	
	16.6	28.0	5.6	9.63	12.5		62.3	1975	
	17.5	32.5	4.9	27.15	18.0	4.0	52.8	1979/80	6 POLYCULTURE
	18.0	44.0	4.9	28.39	17.6		58.3	1983	
	14.5	60.1	5.1	17.10	12.5		53.2	1985	
	15.7	36.8	4.9	20.92	13.4	4.6	61.0	1987	6 MIXED CROPPING
	19.2	31.4	5.0	21.40	15.4	5.6	50.4	1989/90	
	23.1	18.5	5.6	25.67	19.6	5.6	49.5	1993	
	21.5	24.0	7.3	22.88	13.1		51.3	1975	
	22.5	23.3	8.2	32.45	13.6	3.9	53.1	1979/80	71.Herbivores partiel. dominants
	23.1	23.3	8.2	33.47	14.3		56.2	1983	
	17.0	28.4	8.0	37.28	13.2		28.2	1985	71.Partially dominant grazing livestock
	17.2	36.7	9.4	38.98	14.8	3.8	29.6	1987	
	17.3	40.7	8.9	42.73	18.9	5.4	70.0	1989/90	
	19.6	59.0	11.3	51.00	25.3	7.8	76.8	1993	
	21.5	21.4	5.4	15.50	8.5		25.6	1975	
	24.1	28.0	8.0	20.39	8.3	2.9	22.2	1979/80	72.Autres polyélevages
	25.6	25.2	8.0	27.88	8.5		25.2	1983	
	23.9	30.3	3.4	30.25	9.5		22.8	1985	
	26.7	37.7	5.0	31.05	10.4	1.8	26.2	1987	72.Mixed livestock,other
	27.8	31.6	5.2	37.80	11.2	2.9	34.8	1989/90	
	38.7	33.2	6.2	39.20	10.9	6.0	37.5	1993	
	21.5	23.3	7.0	21.78	9.5		35.5	1975	
	22.9	24.5	8.2	31.65	9.1	3.6	33.9	1979/80	7.POLYELEVAGE
	23.8	24.1	8.2	32.88	9.2		36.8	1983	
	18.3	29.2	7.2	35.36	10.0		25.8	1985	
	19.0	37.0	8.6	36.78	10.9	3.2	28.1	1987	7.MIXED LIVESTOCK
	19.7	33.8	8.3	41.19	12.0	4.8	46.5	1989/90	
	24.2	39.7	10.1	47.07	12.6	7.3	47.9	1993	

(Données en ha)

		EUR 12	EUR 10	B	DK	D	GR	ES	
81.Agriculture générale et herbivores	1975	:	:	17.7	28.1	16.3	:	:	
	1979/80	:	24.5	21.1	29.5	17.4	4.3	:	
	1983	:	25.4	22.8	33.8	18.6	5.9	26.3	
	1985	:	26.1	22.1	37.5	18.8	6.1	:	
	1987	25.7	26.5	22.9	38.9	19.9	5.6	28.3	
	1989/90	28.0	30.8	26.2	40.2	23.9	6.8	32.8	
81.Field crops and grazing livestock	1993	38.5	40.8	29.5	35.7	47.3	7.0	45.4	
	82.Autres cultures-élevages	1975	:	:	9.0	19.3	13.5	:	:
		1979/80	:	11.9	9.5	23.6	15.5	2.8	:
		1983	:	12.6	11.1	29.2	16.8	4.7	17.4
		1985	:	12.0	9.8	32.0	17.6	4.3	:
		1987	8.7	12.7	10.3	35.2	19.0	4.7	8.0
1989/90		10.5	11.4	12.0	39.3	20.6	4.0	11.4	
82.Crops/livestock,other	1993	14.8	16.2	15.4	43.8	31.5	4.7	15.7	
	8.CULTURE-ELEVAGE	1975	:	:	16.5	25.1	15.8	:	:
		1979/80	:	21.2	19.3	26.2	17.0	3.7	:
		1983	:	21.7	21.0	31.1	18.1	5.3	19.9
		1985	:	21.4	20.0	34.2	18.4	5.3	:
		1987	18.2	22.0	20.8	36.6	19.7	5.2	17.4
1989/90		21.0	23.2	23.8	39.7	23.0	5.1	22.9	
8.CROPS-LIVESTOCK	1993	28.4	30.9	27.1	40.7	41.9	5.6	31.2	
	TOTAL	1975	:	:	10.7	22.4	13.7	:	:
		1979/80	:	13.2	12.4	23.8	14.4	3.6	:
		1983	:	13.7	13.7	28.8	15.5	4.3	12.9
		1985	:	14.0	14.2	30.7	16.0	4.3	:
		1987	13.4	14.1	14.8	32.2	16.8	4.0	13.9
1989/90		14.3	14.8	15.8	34.2	18.6	4.3	15.4	
TOTAL	1993	16.4	16.7	17.6	37.1	28.1	4.3	17.9	

(Data in ha)

	F	IRL	I	L	NL	P	UK		
	33.2	33.4	10.0	19.26	21.1		91.8	1975	
	34.0	31.1	12.9	10.29	20.5	10.2	97.7	1979/80	81 Agriculture générale et herbivores
	36.7	31.9	12.9	10.06	19.6		100.6	1983	
	40.0	34.0	13.1	27.16	18.4		99.3	1985	81 Field crops and grazing livestock
	42.4	36.7	12.9	28.32	19.0	10.1	99.4	1987	
	49.3	51.6	13.9	30.61	20.9	10.2	103.3	1989/90	
	58.8	47.1	15.3	40.21	21.7	15.3	106.0	1993	
	17.8	16.0	4.7	16.29	10.4		45.1	1975	
	18.7	25.8	5.9	10.71	10.8	3.0	46.4	1979/80	82 Autres cultures-élevages
	20.6	26.6	5.9	34.13	11.1		46.8	1983	
	14.0	33.7	5.8	23.05	11.5		44.9	1985	
	14.6	107.9	5.4	25.84	11.8	2.6	58.0	1987	82 Crops/livestock, other
	14.0	25.4	5.0	24.50	13.1	5.0	67.6	1989/90	
	18.4	22.8	5.8	22.17	16.0	7.2	75.4	1993	
	31.0	32.1	8.2	19.04	17.8		83.9	1975	
	31.7	31.0	10.4	10.37	16.3	5.6	92.5	1979/80	8 CULTURE-ELEVAGE
	34.2	31.8	10.4	15.00	15.9		93.7	1983	
	33.5	34.0	10.2	26.86	15.7		93.7	1985	
	35.9	37.5	9.9	28.14	16.2	4.3	94.4	1987	8 CROPS-LIVESTOCK
	38.9	50.7	9.5	30.12	18.0	8.3	98.0	1989/90	
	47.2	46.1	10.8	37.03	19.6	11.1	100.7	1993	
	22.4	22.9	6.2	21.91	12.9		60.6	1975	
	23.4	23.5	5.6	25.90	13.7	4.3	67.6	1979/80	TOTAL
	25.6	24.1	5.6	28.51	14.5		71.7	1983	
	27.0	22.8	5.6	28.77	14.9		67.6	1985	
	28.6	22.7	5.6	30.39	15.3	5.3	67.2	1987	TOTAL
	30.5	25.0	5.6	32.07	16.1	6.7	67.9	1989/90	
	35.1	26.8	5.9	37.42	16.8	8.1	67.3	1993	

VIII. L'ORIENTATION TECHNICO-ECONOMIQUE DE L'EXPLOITATION

6. MBS moyenne par exploitation

1975 à 1993



(Données en UDE)

		EUR 12	EUR 10	B	DK	D	GR	ES	
11.Céréales	1975	:	:	2.4	6.4	3.9	:	:	
	1979/80	:	8.8	3.7	10.2	6.1	2.4	:	
	1983	:	9.3	4.6	12.9	5.9	2.3	5.0	
	1985	:	10.3	5.9	13.5	6.7	2.7	:	
	1987	9.1	9.9	6.7	13.8	6.1	2.7	6.8	
	1989/90	8.0	8.3	6.0	15.3	5.6	2.6	6.9	
11.Cereals	1993	8.9	9.2	5.6	14.7	7.3	2.5	7.4	
	12.Autres cultures agricoles	1975	:	:	13.3	16.5	8.6	:	:
		1979/80	:	13.2	29.9	25.8	14.7	5.3	:
		1983	:	14.0	30.8	26.0	17.6	5.3	7.8
		1985	:	16.1	33.1	27.9	20.1	7.0	:
		1987	15.6	17.1	33.3	27.4	20.4	6.1	9.1
1989/90		16.6	18.7	30.5	30.3	21.1	6.6	8.9	
12.Other field crops	1993	19.7	21.7	31.7	35.1	28.9	9.2	13.4	
	1.AGRICULTURE GENERALE	1975	:	:	11.8	10.5	7.2	:	:
		1979/80	:	11.3	24.5	15.5	11.4	4.2	:
		1983	:	12.0	25.8	18.3	12.8	4.3	6.3
		1985	:	13.8	29.4	21.3	15.2	5.6	:
		1987	13.0	14.5	29.1	22.1	14.9	5.0	7.7
1989/90		13.1	14.7	26.0	23.2	16.7	5.1	7.7	
1.FIELD CROPS	1993	15.5	16.8	27.1	24.5	23.1	7.3	10.7	
	2.HORTICULTURE	1975	:	:	13.7	15.6	24.7	:	:
		1979/80	:	32.8	22.4	35.4	30.8	6.5	:
		1983	:	38.3	25.8	39.1	33.0	5.7	5.8
		1985	:	47.2	30.2	53.1	38.0	7.6	:
		1987	30.5	47.8	33.2	74.2	38.3	7.0	7.8
1989/90		32.6	46.5	43.5	92.8	57.3	9.0	10.8	
2.HORTICULTURE	1993	41.4	60.2	58.1	140.7	63.5	12.1	15.8	
	31.Viticulture	1975	:	:	-	-	5.7	:	:
		1979/80	:	:	-	-	12.8	3.1	:
		1983	:	6.5	-	-	14.0	3.6	2.5
		1985	:	8.4	-	-	15.4	3.7	:
		1987	8.1	8.9	-	-	14.9	3.8	2.2
1989/90		9.1	11.0	-	-	19.7	3.2	2.7	
31.Vineyards	1993	11.3	13.5	:	:	20.3	5.3	3.5	
	32.Fruits et agrumes	1975	:	:	:	:	:	:	:
		1979/80	:	:	:	:	:	:	:
		1983	:	:	:	:	:	:	:
		1985	:	8.5	26.4	29.3	8.2	4.3	:
		1987	6.8	8.8	27.6	24.0	7.4	4.4	4.0
1989/90		7.4	9.9	33.5	25.1	10.4	3.6	4.0	
32. Fruit and citrus fruit	1993	8.9	11.3	52.2	30.5	13.3	6.0	6.0	
	33.Oliveraies	1975	:	:	-	-	-	:	:
		1979/80	:	2.2	-	-	-	1.1	:
		1983	:	2.1	-	-	-	1.2	2.1
		1985	:	1.8	-	-	-	1.1	:
		1987	1.9	1.9	-	-	-	1.5	1.8
1989/90		2.7	3.0	-	-	-	2.9	1.8	
33.Olives	1993	3.5	3.6	:	:	:	5.2	3.7	
	34.Autres cultures permanentes	1975	:	:	:	:	:	:	:
		1979/80	:	:	:	:	:	:	:
		1983	:	:	:	:	:	:	:
		1985	:	7.1	31.0	52.9	56.6	2.9	:
		1987	6.4	7.0	34.6	63.0	55.9	3.4	3.6
1989/90		7.6	9.0	48.1	75.3	74.7	4.1	3.1	
34.Other permanent crops	1993	9.9	11.4	64.3	114.9	95.3	5.8	5.0	
	3.CULTURES PERMANENTES	1975	:	:	:	:	8.6	:	:
		1979/80	:	5.7	:	:	15.4	2.7	:
		1983	:	5.6	:	:	17.0	2.4	3.2
		1985	:	6.4	:	:	:	2.5	:
		1987	5.7	6.6	30.3	43.3	18.4	2.8	3.2
1989/90		6.5	7.9	38.9	50.5	24.5	3.3	3.1	
3.PERMANENT CROPS	1993	7.9	9.1	56.5	72.7	:	5.4	4.9	

(Data in ESU)

	F	IRL	I	L	NL	P	UK		
	14.6	4.9	2.4	2.44	6.8		23.1	1975	
	22.4	10.7	5.0	3.90	19.3	6.3	50.7	1979/80	11.Céréales
	24.6	13.0	5.0	3.68	17.4		58.0	1983	
	27.1	13.8	4.9	3.87	23.0		69.2	1985	
	26.6	13.3	4.6	4.24	17.1	8.5	67.1	1987	11.Cereals
	23.4	17.6	4.1	4.05	13.3	9.1	46.6	1989/90	
	23.8	25.5	5.2	3.64	18.0	8.0	39.1	1993	
	18.1	4.4	2.8	2.91	20.8		37.1	1975	
	30.8	9.4	6.8	7.26	45.1	2.2	78.8	1979/80	12.Autres cultures agricoles
	32.0	10.1	6.8	7.52	45.3		87.2	1983	
	35.8	12.1	7.9	6.74	48.3		104.5	1985	
	37.4	12.2	9.4	9.07	46.3	3.6	104.0	1987	12.Other field crops
	42.6	29.5	9.2	11.00	50.6	3.3	89.8	1989/90	
	51.8	40.5	9.9	13.29	56.6	4.2	84.7	1993	
	16.5	4.6	2.6	2.70	20.4		30.3	1975	
	26.6	10.1	6.0	5.57	44.1	2.7	65.9	1979/80	1.AGRICULTURE GENERALE
	28.9	11.4	6.0	5.41	44.3		72.9	1983	
	32.0	12.8	6.6	4.72	47.7		88.3	1985	
	33.6	12.7	7.6	5.73	45.7	4.8	86.9	1987	1.FIELD CROPS
	35.7	24.0	7.1	6.29	49.6	4.2	71.6	1989/90	
	39.2	33.7	7.8	7.39	55.5	4.6	69.4	1993	
	26.1	6.3	12.1	8.40	20.1		21.1	1975	
	46.6	42.8	32.9	10.25	55.8	1.8	18.3	1979/80	2.HORTICULTURE
	58.7	27.7	32.9	8.53	62.4		18.4	1983	
	53.3	37.6	58.4	9.74	68.0		43.4	1985	
	43.0	24.8	51.9	10.38	78.9	9.3	75.1	1987	2.HORTICULTURE
	50.7	24.4	34.0	8.20	96.4	9.8	44.8	1989/90	
	57.7	11.7	45.2	15.00	130.3	15.7	51.8	1993	
	7.7	-	2.0	4.44	-		-	1975	
	13.7	-	2.8	12.56	-	4.4	-	1979/80	31.Viticulture
	15.5	-	2.8	14.21	-		-	1983	
	21.9	-	3.3	10.45	-		-	1985	
	23.4	-	3.9	9.82	-	4.8	-	1987	31.Vineyards
	25.2	-	5.1	11.05	-	2.3	3.8	1989/90	
	35.7	-	5.6	18.23	-	4.3	2.6	1993	
	1975	
	1979/80	32.Fruits et agrumes
	1983	
	25.2	25.1	8.0	9.17	32.3		35.6	1985	
	28.5	39.1	8.2	8.50	33.9	8.2	45.3	1987	32.Fruit and citrus fruit
	28.4	19.4	9.5	9.00	42.6	5.8	47.0	1989/90	
	39.1	33.4	8.9	21.00	63.7	7.0	44.1	1993	
	0.2	-	2.3	-	-		-	1975	
	0.5	-	2.8	-	-	2.1	-	1979/80	33.Oliveraies
	0.8	-	2.8	-	-		-	1983	
	1.9	-	2.2	-	-		-	1985	
	2.0	-	2.2	-	-	1.5	-	1987	33.Olives
	0.7	-	3.0	-	-	1.2	-	1989/90	
	1.3	-	2.5	-	-	0.9	-	1993	
	1975	
	1979/80	34.Autres cultures permanentes
	1983	
	31.2	.	5.1	28.25	38.2		51.0	1985	
	32.3	.	4.9	27.81	39.8	6.4	65.2	1987	34.Other permanent crops
	38.1	20.5	6.3	30.50	47.9	3.8	71.5	1989/90	
	55.5	.	7.2	63.00	77.9	4.7	91.8	1993	
	8.1	.	2.6	4.89	.	.	.	1975	
	14.3	.	4.2	12.77	.	4.7	.	1979/80	3.CULTURES PERMANENTES
	16.0	.	4.2	14.53	.	.	.	1983	
	23.1	.	4.5	1985	
	24.6	39.1	4.6	10.2	36.8	5.9	50.4	1987	3.PERMANENT CROPS
	26.4	20.2	5.8	11.6	45.3	3.6	51.0	1989/90	
	37.3	33.4	5.6	18.98	71.0	4.7	58.9	1993	

(Données en UDE)

		EUR 12	EUR 10	B	DK	D	GR	ES	
41. Bovins, lait	1975	:	:	7.8	14.7	7.5	:	:	
	1979/80	:	18.1	18.8	30.0	14.9	2.6	:	
	1983	:	20.7	21.9	33.9	16.8	5.0	7.5	
	1985	:	23.1	24.1	38.1	19.6	3.7	:	
	1989/90	21.2	23.7	24.9	43.1	19.2	4.0	5.9	
41. Cattle, dairying	1987	23.3	27.0	33.1	48.8	21.9	4.8	7.2	
	1993	32.6	37.2	45.2	71.1	28.2	4.5	12.0	
	42. Bovins, élevage/viande	1975	:	:	4.0	2.4	3.6	:	:
		1979/80	:	8.7	7.4	4.4	7.4	3.9	:
		1983	:	9.3	8.2	6.7	8.7	2.9	8.5
1985		:	9.7	9.7	8.1	9.8	4.9	:	
1989/90		8.6	9.0	9.4	6.7	6.6	7.7	6.8	
42. Cattle, rearing/fattening	1987	8.9	9.4	12.3	6.6	6.2	6.7	6.4	
	1993	11.2	11.7	18.3	8.4	6.2	3.5	9.0	
	43. Bovins, mixtes	1975	:	:	9.4	15.3	8.7	:	:
		1979/80	:	15.0	18.6	26.5	15.1	3.4	:
		1983	:	15.8	21.2	28.8	15.9	4.1	8.3
1985		:	18.0	23.7	33.0	18.8	3.8	:	
1989/90		15.1	18.7	25.5	35.6	17.8	5.1	6.1	
43. Cattle, mixed	1987	20.3	25.7	34.5	37.3	22.4	6.2	6.3	
	1993	27.1	32.6	47.1	56.1	30.3	5.2	8.7	
	44. Autres herbivores	1975	:	:	1.4	3.4	1.1	:	:
		1979/80	:	7.0	2.4	3.1	1.7	6.2	:
		1983	:	7.3	2.2	6.4	1.6	6.5	7.1
1985		:	7.2	2.8	7.4	2.0	8.1	:	
1989/90		6.4	7.0	3.3	6.2	1.7	6.7	4.4	
44. Other grazing livestock	1987	6.5	7.3	3.3	6.4	1.9	6.9	4.5	
	1993	7.3	7.3	3.6	6.4	2.5	8.6	7.6	
	4. HERBIVORES	1975	:	:	6.5	13.5	6.8	:	:
		1979/80	:	13.4	14.1	26.6	12.6	6.0	:
		1983	:	14.7	15.8	32.3	14.3	6.4	7.4
1985		:	15.5	17.2	36.5	16.1	7.7	:	
1989/90		13.5	15.2	16.9	40.5	15.4	6.6	5.4	
4. GRAZING LIVESTOCK	1987	13.9	16.2	21.7	44.9	16.5	6.8	5.8	
	1993	17.3	19.5	28.8	62.0	19.9	8.3	9.1	
	5. GRANIVORES	1975	:	:	10.6	16.2	10.0	:	:
		1979/80	:	25.0	18.6	31.0	16.2	10.9	:
		1983	:	28.4	23.6	48.7	16.0	9.1	24.8
1985		:	31.7	32.0	60.4	19.8	13.1	:	
1989/90		27.7	32.7	31.2	76.1	16.8	12.4	21.5	
5. PIGS AND POULTRY	1987	35.3	43.9	37.1	83.3	22.4	28.2	24.1	
	1993	50.9	58.2	73.1	117.0	42.1	24.7	34.7	
	6. POLYCULTURE	1975	:	:	10.3	11.0	8.3	:	:
		1979/80	:	7.1	19.9	16.3	12.2	4.0	:
		1983	:	7.0	22.1	18.4	13.3	3.2	4.3
1985		:	8.1	27.0	25.0	15.1	3.8	:	
1989/90		6.5	8.4	27.4	25.5	15.1	4.3	4.2	
6. MIXED CROPPING	1987	7.2	9.0	34.8	27.8	19.3	4.2	4.9	
	1993	9.1	10.8	48.9	34.7	30.2	5.6	8.2	
	71. Herbivores partiel. dominants	1975	:	:	10.4	13.6	8.8	:	:
		1979/80	:	12.9	20.6	26.0	15.5	4.4	:
		1983	:	12.5	23.1	29.1	16.6	3.7	5.2
1985		:	12.0	25.6	34.6	18.5	4.3	:	
1989/90		7.9	12.4	26.0	40.1	18.8	4.6	3.3	
71. Partially dominant grazing livestock	1987	8.5	11.7	32.0	48.0	21.5	3.9	4.2	
	1993	12.4	16.9	47.5	75.8	28.8	4.7	6.5	
	72. Autres polyélevages	1975	:	:	11.7	14.1	11.2	:	:
		1979/80	:	23.1	22.0	28.1	17.3	4.0	:
		1983	:	25.6	25.4	38.2	19.2	2.8	8.0
1985		:	23.8	32.4	44.8	23.3	4.5	:	
1989/90		14.9	25.0	32.5	51.0	22.1	3.7	7.8	
72. Mixed livestock, other	1987	19.3	27.6	40.4	58.7	19.5	2.9	10.7	
	1993	31.8	40.3	65.7	87.0	37.7	2.7	16.4	
	7. POLYELEVAGE	1975	:	:	11.0	13.6	9.2	:	:
		1979/80	:	14.9	21.2	26.3	15.8	4.3	:
		1983	:	15.2	24.2	30.6	17.1	3.6	5.6
1985		:	14.7	29.1	36.5	19.7	4.3	:	
1989/90		9.5	15.3	29.4	42.8	19.6	4.5	4.1	
7. MIXED LIVESTOCK	1987	11.0	15.5	36.8	50.3	21.0	3.8	5.5	
	1993	17.9	24.2	59.7	80.3	32.3	4.4	8.7	

(Data in ESU)

	F	IRL	I	L	NL	P	UK		
	7.1	5.5	5.7	12.98	18.9		14.7	1975	
	14.3	11.8	11.6	26.52	42.6	2.4	41.3	1979/80	41 Bovins,lait
	17.0	13.1	11.6	30.11	51.7		47.0	1983	
	19.1	16.7	14.8	30.19	49.1		54.1	1985	
	20.1	19.2	15.3	33.15	48.4	6.9	54.0	1987	41 Cattle,dairying
	22.9	24.6	15.3	39.10	55.9	7.8	55.6	1989/90	
	28.7	30.8	21.9	48.07	86.3	10.8	72.4	1993	
	6.2	2.7	5.3	5.14	14.6		4.4	1975	
	10.6	3.3	18.0	9.49	15.4	8.4	8.3	1979/80	42 Bovins,élevage/viande
	11.9	3.1	18.0	9.43	15.2		9.0	1983	
	12.0	3.4	15.8	8.14	25.8		10.4	1985	
	12.2	3.4	16.1	8.26	25.7	5.5	7.1	1987	42 Cattle,rearing/fattening
	11.8	3.9	18.7	8.71	25.1	4.1	7.5	1989/90	
	14.4	5.8	18.5	10.06	26.2	5.7	10.1	1993	
	10.2	4.0	4.5	14.71	12.5		13.3	1975	
	17.4	6.3	13.8	27.32	18.7	4.8	29.2	1979/80	43 Bovins,mixtes
	19.1	6.4	13.8	29.13	17.7		34.5	1983	
	20.8	7.9	15.0	28.41	23.7		41.6	1985	
	22.1	8.8	16.4	31.14	27.1	7.3	40.3	1987	43 Cattle,mixed
	27.1	15.4	25.2	34.07	36.6	6.6	40.7	1989/90	
	35.8	22.3	23.3	47.90	47.2	7.5	44.6	1993	
	4.8	3.5	2.6	1.42	6.8		7.2	1975	
	7.1	5.8	3.9	7.91	10.8	2.6	20.1	1979/80	44 Autres herbivores
	7.0	6.5	3.9	5.59	10.1		21.5	1983	
	9.4	4.2	3.7	1.75	10.9		16.2	1985	
	9.2	3.9	4.0	1.86	10.9	4.1	15.2	1987	44 Other grazing livestock
	7.7	7.9	5.7	1.50	12.0	3.9	12.7	1989/90	
	7.7	10.0	4.4	2.50	19.6	5.6	11.9	1993	
	6.9	3.9	4.3	12.99	17.2		9.2	1975	
	12.2	7.1	9.2	24.30	35.4	3.3	23.4	1979/80	4 HERBIVORES
	13.7	7.3	9.2	25.93	41.2		25.9	1983	
	15.4	7.9	9.8	24.71	39.5		24.9	1985	
	15.6	8.2	10.3	27.29	38.5	5.5	23.1	1987	4 GRAZING LIVESTOCK
	15.6	10.7	10.7	31.36	41.6	5.4	21.4	1989/90	
	18.5	14.0	10.3	36.74	58.6	7.4	24.6	1993	
	15.8	11.1	14.8	5.50	16.1		16.8	1975	
	31.1	21.8	34.7	12.62	29.3	8.6	26.1	1979/80	5 GRANIVORES
	36.9	23.9	34.7	11.39	36.1		31.7	1983	
	44.6	23.4	33.3	7.23	40.5		21.6	1985	
	46.4	18.6	25.0	8.02	42.4	8.3	29.8	1987	5 PIGS AND POULTRY
	48.6	37.9	47.0	9.00	49.4	9.6	38.7	1989/90	
	61.1	45.4	45.5	14.50	65.7	20.9	65.2	1993	
	8.5	10.0	2.8	4.75	16.2		36.4	1975	
	15.4	18.5	5.1	16.84	50.8	2.5	53.2	1979/80	6 POLYCULTURE
	16.8	21.9	5.1	16.51	49.2		65.0	1983	
	13.5	46.5	5.7	10.72	37.6		83.2	1985	
	14.9	22.8	6.0	13.08	39.6	3.4	98.2	1987	6 MIXED CROPPING
	19.5	28.7	6.3	13.00	48.5	3.1	62.1	1989/90	
	25.0	20.1	6.6	16.67	68.1	3.6	63.0	1993	
	7.8	5.9	3.1	10.26	16.0		17.4	1975	
	14.2	9.4	7.1	22.19	30.6	2.2	38.0	1979/80	71 Herbivores partiel. dominants
	14.3	9.0	7.1	23.48	32.5		46.5	1983	
	9.5	15.9	7.4	24.20	28.3		25.4	1985	71 Partially dominant grazing livestock
	10.0	18.4	9.1	24.94	30.3	3.1	23.1	1987	
	9.9	24.4	7.3	29.27	44.7	3.1	56.1	1989/90	
	13.2	49.3	9.3	37.50	61.7	3.7	67.9	1993	
	15.7	10.2	3.8	9.20	17.2		11.9	1975	
	32.4	24.4	16.1	17.42	29.9	3.2	22.4	1979/80	72 Autres polyélevages
	35.6	23.3	16.1	22.12	34.1		28.9	1983	
	32.2	32.4	6.3	25.47	38.5		28.5	1985	
	34.9	42.8	7.0	24.73	40.1	2.3	32.4	1987	72 Mixed livestock,other
	35.4	34.1	11.3	31.60	46.9	2.8	38.0	1989/90	
	52.2	48.6	12.7	33.60	57.3	3.8	46.7	1993	
	9.2	7.0	3.2	10.10	17.0		14.0	1975	
	18.2	13.1	7.7	21.88	30.0	2.6	28.3	1979/80	7 POLYELEVAGE
	20.5	15.0	7.7	23.33	33.9		35.5	1983	
	13.7	23.2	7.2	24.55	37.2		26.8	1985	
	14.8	26.7	8.7	24.88	38.9	2.9	27.3	1987	7 MIXED LIVESTOCK
	15.6	31.8	8.0	30.00	46.7	3.1	44.0	1989/90	
	22.7	48.8	10.1	36.20	57.9	3.7	52.3	1993	

(Données en UDE)

		EUR 12	EUR 10	B	DK	D	GR	ES	
81.Agriculture générale et herbivores	1975	:	:	12.0	14.0	8.1	:	:	
	1979/80	:	16.2	23.5	23.3	13.6	5.7	:	
	1983	:	16.9	25.8	26.5	14.6	5.1	7.3	
	1985	:	18.7	27.9	32.6	15.9	5.4	:	
	1987	16.3	18.9	27.4	35.4	15.9	5.3	7.1	
	1989/90	16.8	21.1	32.7	37.6	18.7	5.7	8.0	
81.Field crops and grazing livestock	1993	22.8	26.8	39.8	34.3	29.8	6.7	12.8	
	82.Autres cultures-élevages	1975	:	:	11.2	12.5	8.9	:	:
		1979/80	:	12.5	18.9	24.0	15.9	3.4	:
		1983	:	13.2	22.6	30.4	17.7	2.5	9.9
		1985	:	13.8	25.1	38.2	21.3	3.1	:
		1987	9.2	15.2	25.1	44.4	21.4	3.4	4.6
1989/90		10.4	13.1	27.5	50.0	21.7	3.4	5.2	
82.Crops/livestock,other	1993	15.2	19.1	41.9	58.1	34.7	5.2	8.8	
	8.CULTURE-ELEVAGE	1975	:	:	11.9	13.5	8.3	:	:
		1979/80	:	15.2	22.8	23.7	14.1	4.7	:
		1983	:	15.9	25.3	28.8	15.4	3.8	9.2
		1985	:	17.0	27.4	35.9	17.6	4.4	:
		1987	13.2	17.7	27.0	41.0	17.4	4.5	5.8
1989/90		14.3	18.0	31.8	45.2	19.5	4.3	6.7	
8.CROPS-LIVESTOCK	1993	19.6	23.7	40.1	49.0	31.5	5.7	10.9	
	TOTAL	1975	:	:	9.4	12.4	8.2	:	:
		1979/80	:	11.1	18.4	21.7	13.7	3.9	:
		1983	:	11.6	20.6	26.0	15.1	3.5	5.9
		1985	:	13.0	23.8	30.9	17.3	4.2	:
		1987	10.9	13.2	23.9	34.9	16.7	4.1	5.3
1989/90		11.5	13.9	28.2	37.3	19.0	4.4	5.6	
TOTAL	1993	14.3	16.7	39.0	48.7	26.3	6.2	8.3	

(Data in ESU)

	F	IRL	I	L	NL	P	UK		
	11.1	6.7	4.2	7.45	18.7		24.5	1975	
	18.8	10.2	10.0	3.94	32.4	2.8	56.2	1979/80	81 Agriculture générale et herbivores
	20.5	10.6	10.0	2.97	29.9		60.8	1983	
	22.6	12.3	10.8	12.86	27.3		71.0	1985	81. Field crops and grazing livestock
	24.3	13.9	11.8	13.27	26.8	4.1	66.8	1987	
	27.9	21.2	12.0	13.87	32.5	3.4	57.3	1989/90	
	35.1	25.6	11.6	18.50	37.9	4.4	62.7	1993	
	9.1	4.6	2.6	10.43	15.8		25.1	1975	
	16.8	12.6	6.0	7.14	32.2	2.4	55.9	1979/80	82. Autres cultures-élevages
	19.6	14.4	6.0	13.63	33.9		58.0	1983	
	13.8	26.6	5.6	17.23	34.7		63.3	1985	
	15.4	39.9	7.2	18.91	35.2	2.4	87.0	1987	82. Crops/livestock, other
	14.6	21.9	5.9	18.75	41.6	2.8	81.4	1989/90	
	20.0	20.0	6.3	14.67	57.4	3.5	91.2	1993	
	10.8	6.5	3.7	7.67	17.8		24.6	1975	
	18.5	10.3	8.6	4.49	32.3	2.6	56.2	1979/80	8. CULTURE-ELEVAGE
	20.4	10.7	8.6	5.15	31.6		60.5	1983	
	20.4	12.7	8.8	13.17	30.2		70.2	1985	
	22.2	14.1	10.0	13.68	30.1	2.8	69.3	1987	8. CROPS-LIVESTOCK
	23.9	21.2	9.0	14.26	35.9	3.2	60.9	1989/90	
	30.8	25.4	9.0	17.82	45.0	3.9	67.6	1993	
	9.6	4.3	3.2	10.23	17.9		16.0	1975	
	16.9	7.7	6.1	19.10	39.4	3.0	34.8	1979/80	TOTAL
	19.2	7.9	6.1	20.55	43.3		38.7	1983	
	20.7	8.7	7.2	18.80	43.8		42.0	1985	
	21.9	8.8	7.4	20.00	45.2	3.9	42.2	1987	TOTAL
	23.7	11.6	7.5	22.92	51.6	3.9	35.4	1989/90	
	29.2	15.0	7.6	29.04	69.1	5.0	38.0	1993	

VIII. L'ORIENTATION TECHNICO-ECONOMIQUE DE L'EXPLOITATION

7. Nombre moyen d'UTA par exploitation

1975 à 1993



(Données en UTA)

		EUR 12	EUR 10	B	DK	D	GR	ES	
11.Céréales	1975	:	:	0.5	0.7	0.7	:	:	
	1979/80	:	0.6	0.5	0.7	0.6	0.4	:	
	1983	:	0.6	0.5	0.8	0.5	0.4	0.5	
	1985	:	0.7	0.5	0.5	0.5	0.5	:	
	1987	0.7	0.6	0.5	0.5	0.5	0.5	0.6	
11.Cereals	1989/90	0.5	0.5	0.5	0.5	0.4	0.3	0.5	
	1993	0.5	0.5	0.5	0.8	0.5	0.3	0.5	
	12.Autres cultures agricoles	1975	:	:	1.1	1.3	1.1	:	:
		1979/80	:	1.1	1.1	1.2	1.0	1.1	:
		1983	:	1.1	1.1	1.2	1.0	1.2	1.0
1985		:	1.1	1.0	1.0	1.0	1.3	:	
1987		1.1	1.1	1.0	0.9	1.0	1.1	1.2	
12.Other field crops	1989/90	1.0	1.0	0.9	0.9	0.9	1.1	0.9	
	1993	1.1	1.1	0.9	1.1	1.1	1.2	0.9	
	1.AGRICULTURE GENERALE	1975	:	:	1.0	1.0	1.0	:	:
		1979/80	:	0.9	1.0	0.9	0.8	0.8	:
		1983	:	0.9	1.0	1.0	0.8	1.0	0.7
1985		:	0.9	1.0	0.8	0.8	1.0	:	
1987		0.9	0.9	0.9	0.8	0.8	0.9	0.9	
1.FIELD CROPS	1989/90	0.8	0.8	0.9	0.7	0.8	0.8	0.7	
	1993	0.9	0.9	0.8	0.9	0.9	0.9	0.7	
	2.HORTICULTURE	1975	:	:	1.4	2.6	2.8	:	:
		1979/80	:	2.2	1.3	4.1	3.0	1.1	:
		1983	:	2.3	1.4	3.3	3.4	1.5	0.8
1985		:	2.3	1.5	3.9	3.5	1.5	:	
1987		1.9	2.4	1.6	4.4	3.4	1.3	1.2	
2.HORTICULTURE	1989/90	2.1	2.5	1.8	4.1	3.3	1.4	1.4	
	1993	2.2	2.8	1.9	5.7	3.6	1.4	1.4	
	31.Viticulture	1975	:	:	-	-	1.2	:	:
		1979/80	:	:	-	-	1.1	0.7	:
		1983	:	0.8	-	-	1.2	1.0	0.5
1985		:	0.8	-	-	1.2	0.9	:	
1987		0.8	0.8	-	-	1.2	0.8	0.6	
31.Vineyards	1989/90	0.8	0.8	-	-	1.0	0.7	0.5	
	1993	0.8	0.9	:	:	1.0	0.7	0.5	
	32.Fruits et agrumes	1975	:	:	:	:	:	:	:
		1979/80	:	:	:	:	:	:	:
		1983	:	:	:	:	:	:	:
1985		:	0.8	-	-	-	0.7	:	
1987		0.7	0.8	1.2	1.6	0.6	0.7	0.5	
32. Fruit and citrus fruit	1989/90	0.7	0.8	1.2	1.4	0.6	0.7	0.4	
	1993	0.7	0.8	1.4	1.0	0.8	0.8	0.5	
	33.Oliveraies	1975	:	:	-	-	-	:	:
		1979/80	:	:	-	-	-	:	:
		1983	:	:	-	-	-	:	:
1985		:	0.5	-	-	-	0.5	:	
1987		0.5	0.5	-	-	-	0.5	0.5	
33.Olives	1989/90	0.4	0.5	-	-	-	0.5	0.4	
	1993	0.5	0.5	:	:	:	0.5	0.4	
	34.Autres cultures permanentes	1975	:	:	:	:	:	:	:
		1979/80	:	:	:	:	:	:	:
		1983	:	:	:	:	:	:	:
1985		:	0.9	1.5	4.8	3.1	0.9	:	
1987		0.9	0.9	1.6	5.0	2.9	0.9	0.6	
34.Other permanent crops	1989/90	0.8	0.9	1.9	5.5	3.2	0.9	0.5	
	1993	0.9	0.9	2.0	4.8	3.5	0.8	0.6	
	3.CULTURES PERMANENTES	1975	:	:	:	:	1.3	:	:
		1979/80	:	0.7	:	:	1.2	0.6	:
		1983	:	0.7	:	:	1.3	0.8	0.5
1985		:	0.7	:	:	:	0.7	:	
1987		0.7	0.7	1.3	3.3	1.3	0.7	0.5	
3.PERMANENT CROPS	1989/90	0.7	0.7	1.4	3.5	1.2	0.6	0.4	
	1993	0.7	0.7	1.6	2.9	:	0.6	0.5	

(Data in AWU)

	F	IRL	I	L	NL	P	UK		
	1.2	12	0.7	0.89	0.6		2.4	1975	
	1.1	13	0.5	0.60	0.7	1.5	2.3	1979/80	11 Céréales
	1.1	13	0.5	0.60	0.7		2.2	1983	
	1.2	12	0.5	0.64	0.8		2.1	1985	
	1.2	12	0.5	0.61	0.8	1.5	2.0	1987	11 Cereals
	0.9	13	0.4	0.63	0.6	1.3	1.7	1989/90	
	0.9	14	0.4	0.82	0.8	1.1	1.5	1993	
	1.7	13	0.9	0.82	1.4		3.6	1975	
	1.7	13	0.8	0.96	1.3	1.3	3.5	1979/80	12 Autres cultures agricoles
	1.6	14	0.8	0.88	1.4		3.7	1983	
	1.7	14	0.8	0.80	1.3		3.3	1985	
	1.6	13	0.8	0.92	1.3	1.3	3.1	1987	12 Other field crops
	1.5	19	0.7	1.00	1.3	1.3	2.9	1989/90	
	1.5	19	0.8	1.00	1.3	1.1	2.4	1993	
	1.5	12	0.8	0.85	1.3		3.0	1975	
	1.4	13	0.7	0.78	1.3	1.3	2.9	1979/80	1 AGRICULTURE GENERALE
	1.4	13	0.7	0.73	1.3		3.0	1983	
	1.5	13	0.7	0.69	1.3		2.7	1985	
	1.4	13	0.7	0.71	1.3	1.4	2.6	1987	1.FIELD CROPS
	1.2	16	0.6	0.75	1.3	1.3	2.4	1989/90	
	1.2	17	0.6	0.89	1.3	1.1	2.1	1993	
	2.4	16	1.8	2.80	2.2		3.4	1975	
	2.4	46	1.6	3.33	2.5	1.0	5.3	1979/80	2.HORTICULTURE
	2.5	0.9	1.6	3.18	2.9		3.9	1983	
	2.7	1.4	1.6	3.21	3.0		4.4	1985	
	2.9	2.7	1.5	3.39	3.1	1.5	4.6	1987	2.HORTICULTURE
	2.7	3.4	1.8	3.20	3.5	1.6	4.5	1989/90	
	2.8	2.3	2.2	4.00	3.9	1.6	4.2	1993	
	1.2	-	0.8	1.59	-		-	1975	
	1.2	-	0.5	1.41	-	1.2	-	1979/80	31.Viticulture
	1.3	-	0.5	1.43	-		-	1983	
	1.4	-	0.5	1.29	-		-	1985	
	1.5	-	0.6	1.27	-	2.3	-	1987	31.Vineyards
	1.4	-	0.6	1.30	-	1.1	2.6	1989/90	
	1.4	-	0.7	1.43	-	1.0	2.2	1993	
	1975	
	1979/80	32.Fruits et agrumes
	1983	
	2.0	-	0.7	-	-	-	-	1985	
	2.3	6.3	0.7	0.6	1.7	1.2	3.5	1987	32. Fruit and citrus fruit
	2.1	2.7	0.7	1.0	1.7	1.0	3.1	1989/90	
	2.1	3.4	0.7	1.00	1.8	1.0	3.1	1993	
	1975	
	1979/80	33.Oliveraies
	1983	
	0.3	-	0.4	-	-	-	-	1985	
	0.3	-	0.4	-	-	0.5	-	1987	33.Olives
	0.3	-	0.4	-	-	0.6	-	1989/90	
	0.4	-	0.5	-	-	0.5	-	1993	
	1975	
	1979/80	34.Autres cultures permanentes
	1983	
	2.0	.	0.7	4.00	2.6	.	5.8	1985	
	2.2	.	0.7	5.00	2.7	1.3	5.0	1987	34.Other permanent crops
	2.1	2.4	0.7	5.50	2.7	1.2	4.7	1989/90	
	2.2	.	0.7	10.00	2.9	1.0	4.7	1993	
	1.3	.	0.8	1.60	.	.	.	1975	
	1.3	.	0.6	1.42	.	1.2	.	1979/80	3.CULTURES PERMANENTES
	1.4	.	0.6	1.48	.	.	.	1983	
	1.5	.	0.6	1985	
	1.6	6.3	0.6	1.3	2.2	1.3	3.9	1987	3.PERMANENT CROPS
	1.5	2.5	0.6	1.4	2.2	1.0	3.5	1989/90	
	1.6	3.4	0.6	1.56	2.4	0.9	3.6	1993	

VIII. L'ORIENTATION TECHNICO-ECONOMIQUE DE L'EXPLOITATION

7. Nombre moyen d'UTA par exploitation

1975 à 1993



(Données en UTA)

		EUR 12	EUR 10	B	DK	D	GR	ES	
41. Bovins, lait	1975	:	:	1.1	1.6	1.5	:	:	
	1979/80	:	1.6	1.2	1.8	1.5	1.0	:	
	1983	:	1.6	1.2	1.8	1.5	1.1	1.3	
	1985	:	1.7	1.2	1.8	1.5	1.0	:	
	1989/90	1.7	1.6	1.2	1.8	1.5	1.0	1.6	
41. Cattle, dairying	1987	1.7	1.6	1.2	1.8	1.5	1.0	1.6	
	1989/90	1.7	1.7	1.3	1.6	1.5	1.2	1.5	
	1993	1.8	1.8	1.3	1.8	1.6	1.3	1.7	
	42. Bovins, élevage/viande	1975	:	:	0.5	0.7	0.9	:	:
		1979/80	:	1.2	0.6	0.7	0.9	1.2	:
1983		:	1.2	0.6	1.2	0.9	1.1	1.0	
1985		:	1.2	0.7	0.9	0.9	1.7	:	
1989/90		1.2	1.1	0.7	0.7	0.8	1.3	1.4	
42. Cattle, rearing/fattening	1987	1.2	1.1	0.7	0.7	0.8	1.3	1.4	
	1989/90	1.1	1.1	0.7	0.7	0.7	1.3	1.2	
	1993	1.2	1.1	0.8	0.9	0.8	1.3	1.3	
	43. Bovins, mixtes	1975	:	:	1.2	1.6	1.5	:	:
		1979/80	:	1.6	1.2	1.7	1.5	1.3	:
1983		:	1.6	1.2	1.6	1.5	1.2	1.3	
1985		:	1.6	1.2	1.7	1.5	1.4	:	
1989/90		1.6	1.6	1.2	1.6	1.5	1.4	1.7	
43. Cattle, mixed	1987	1.6	1.6	1.2	1.6	1.5	1.4	1.7	
	1989/90	1.7	1.7	1.3	1.3	1.5	1.4	1.4	
	1993	1.7	1.8	1.3	2.2	1.8	1.5	1.7	
	44. Autres herbivores	1975	:	:	0.3	0.7	0.5	:	:
		1979/80	:	1.0	0.4	0.5	0.4	1.6	:
1983		:	1.0	0.3	0.9	0.4	1.7	1.3	
1985		:	0.9	0.3	0.8	0.4	1.7	:	
1989/90		0.9	0.9	0.3	0.6	0.4	1.6	0.9	
44. Other grazing livestock	1987	0.9	0.9	0.3	0.6	0.4	1.6	0.9	
	1989/90	0.8	0.9	0.3	0.6	0.4	1.3	0.6	
	1993	0.8	0.8	0.4	0.9	0.5	1.7	0.7	
	4. HERBIVORES	1975	:	:	0.9	1.5	1.3	:	:
		1979/80	:	1.4	0.9	1.7	1.3	1.5	:
1983		:	1.4	0.9	1.8	1.3	1.7	1.3	
1985		:	1.4	0.9	1.7	1.3	1.7	:	
1989/90		1.3	1.3	0.9	1.7	1.2	1.5	1.3	
4. GRAZING LIVESTOCK	1987	1.3	1.3	0.9	1.7	1.2	1.5	1.3	
	1989/90	1.2	1.3	0.9	1.5	1.2	1.3	1.0	
	1993	1.2	1.3	0.9	1.7	1.2	1.7	1.1	
	5. GRANIVORES	1975	:	:	0.7	1.5	0.9	:	:
		1979/80	:	1.4	0.9	1.6	0.9	0.8	:
1983		:	1.5	1.0	1.8	0.8	0.9	1.0	
1985		:	1.5	1.0	2.1	0.9	1.1	:	
1989/90		1.4	1.5	1.0	2.0	0.9	1.1	1.3	
5. PIGS AND POULTRY	1987	1.4	1.5	1.0	1.7	0.9	1.4	1.2	
	1989/90	1.5	1.7	1.1	1.7	0.9	1.4	1.2	
	1993	1.6	1.7	1.2	2.1	1.3	1.6	1.5	
	6. POLYCULTURE	1975	:	:	1.1	1.4	1.3	:	:
		1979/80	:	1.0	1.2	1.4	1.1	1.0	:
1983		:	1.0	1.2	1.4	1.1	1.1	0.7	
1985		:	1.0	1.2	1.3	1.1	1.1	:	
1989/90		1.0	1.0	1.2	1.2	1.1	1.0	0.9	
6. MIXED CROPPING	1987	1.0	1.0	1.2	1.2	1.1	1.0	0.9	
	1989/90	1.0	0.9	1.4	1.2	1.1	0.9	0.7	
	1993	1.0	1.0	1.4	1.5	1.6	0.9	0.9	
	71. Herbivores partiel. dominants	1975	:	:	1.3	1.6	1.6	:	:
		1979/80	:	1.5	1.3	1.8	1.5	1.4	:
1983		:	1.4	1.3	1.8	1.4	1.4	1.3	
1985		:	1.3	1.3	1.6	1.4	1.4	:	
1989/90		1.4	1.3	1.3	1.6	1.5	1.4	1.3	
71. Partially dominant grazing livestock	1987	1.4	1.3	1.3	1.6	1.5	1.4	1.3	
	1989/90	1.3	1.2	1.4	1.7	1.4	1.1	1.1	
	1993	1.4	1.3	1.4	1.8	1.7	1.2	1.3	
	72. Autres polyélevages	1975	:	:	1.2	1.5	1.4	:	:
		1979/80	:	1.5	1.2	1.7	1.3	0.9	:
1983		:	1.5	1.2	1.9	1.3	0.8	0.9	
1985		:	1.3	1.3	1.8	1.3	1.0	:	
1989/90		1.3	1.4	1.3	1.7	1.3	0.9	1.1	
72. Mixed livestock, other	1987	1.3	1.4	1.3	1.7	1.3	0.9	1.1	
	1989/90	1.3	1.3	1.4	1.5	1.2	0.5	1.0	
	1993	1.4	1.5	1.4	1.8	1.6	0.5	1.3	
	7. POLYELEVAGE	1975	:	:	1.2	1.6	1.5	:	:
		1979/80	:	1.5	1.3	1.8	1.4	1.4	:
1983		:	1.4	1.3	1.8	1.4	1.3	1.2	
1985		:	1.3	1.3	1.6	1.4	1.4	:	
1989/90		1.4	1.3	1.3	1.6	1.4	1.3	1.3	
7. MIXED LIVESTOCK	1987	1.4	1.3	1.3	1.6	1.4	1.3	1.3	
	1989/90	1.3	1.2	1.4	1.7	1.4	1.0	1.1	
	1993	1.4	1.4	1.4	1.8	1.6	1.2	1.3	

(Data in AWU)

	F	IRL	I	L	NL	P	UK		
	1.5	1.6	1.7	2.23	1.6		2.2	1975	
	1.6	1.7	1.6	2.22	1.7	1.7	2.4	1979/80	41. Bovins,lait
	1.7	1.6	1.6	2.16	1.8		2.5	1983	
	1.7	1.7	1.6	2.10	1.8		2.5	1985	
	1.7	1.6	1.6	2.07	1.8	2.0	2.6	1987	41. Cattle,dairying
	1.7	1.9	1.8	2.08	1.8	1.9	2.4	1989/90	
	1.7	2.0	1.9	2.17	1.8	1.8	2.4	1993	
	1.3	1.2	1.3	1.27	0.9		1.3	1975	
	1.3	1.2	1.3	1.22	1.0	1.7	1.2	1979/80	42. Bovins,élevage/viande
	1.3	1.0	1.3	1.21	1.1		1.3	1983	
	1.3	1.0	1.3	1.14	1.2		1.3	1985	
	1.2	1.0	1.1	1.08	1.2	1.5	1.2	1987	42. Cattle,rearing/fattening
	1.1	1.2	1.3	1.11	1.1	1.3	1.1	1989/90	
	1.1	1.2	1.4	1.28	1.2	1.3	1.1	1993	
	1.7	1.5	1.7	2.37	1.3		2.2	1975	
	1.7	1.5	1.7	2.29	1.3	2.2	1.8	1979/80	43. Bovins,mixtes
	1.7	1.4	1.7	2.21	1.3		2.2	1983	
	1.8	1.3	1.7	2.11	1.3		2.2	1985	
	1.7	1.3	1.7	2.14	1.4	1.9	2.2	1987	43. Cattle,mixed
	1.8	1.8	2.0	2.00	1.5	1.8	2.3	1989/90	
	1.8	1.8	1.9	2.10	1.6	1.6	2.1	1993	
	1.1	1.4	0.9	1.00	0.9		1.6	1975	
	1.0	1.4	0.6	1.23	0.7	1.5	1.7	1979/80	44. Autres herbivores
	0.9	1.3	0.6	0.80	0.8		1.7	1983	
	1.0	0.9	0.6	0.52	0.9		1.4	1985	
	1.0	0.9	0.6	0.55	0.9	1.7	1.3	1987	44. Other grazing livestock
	0.8	1.3	0.6	0.45	0.8	1.6	1.2	1989/90	
	0.8	1.4	0.5	0.59	0.9	1.4	1.2	1993	
	1.4	1.4	1.4	2.20	1.5		1.7	1975	
	1.4	1.4	1.2	2.10	1.5	1.6	1.8	1979/80	4. HERBIVORES
	1.4	1.3	1.2	1.99	1.6		1.8	1983	
	1.5	1.2	1.1	1.85	1.5		1.7	1985	
	1.4	1.1	1.1	1.84	1.6	1.8	1.6	1987	4. GRAZING LIVESTOCK
	1.3	1.4	1.1	1.80	1.5	1.6	1.5	1989/90	
	1.2	1.5	1.0	1.85	1.5	1.5	1.4	1993	
	1.6	1.4	1.6	1.25	1.2		2.3	1975	
	1.7	1.6	1.7	1.55	1.3	1.3	2.3	1979/80	5. GRANIVORES
	1.8	1.5	1.7	1.29	1.5		2.7	1983	
	1.9	1.5	1.4	0.93	1.5		2.4	1985	
	2.0	1.3	1.3	0.90	1.5	1.3	2.2	1987	5. PIGS AND POULTRY
	1.8	2.3	1.8	1.00	1.5	1.3	2.7	1989/90	
	1.9	2.6	1.6	1.00	1.6	1.6	2.7	1993	
	1.5	2.3	1.1	1.50	1.6		4.3	1975	
	1.5	2.6	0.8	1.90	1.7	1.6	4.2	1979/80	6. POLYCULTURE
	1.5	2.4	0.8	1.69	1.8		4.7	1983	
	1.2	3.5	0.8	1.69	1.9		3.9	1985	
	1.3	1.7	0.8	1.63	1.8	1.4	4.2	1987	6. MIXED CROPPING
	1.2	3.2	0.8	1.80	1.9	1.5	4.3	1989/90	
	1.2	2.4	0.9	2.33	2.2	1.3	3.9	1993	
	1.6	1.8	1.5	2.11	1.6		2.5	1975	
	1.6	1.6	1.3	2.13	1.6	1.8	2.7	1979/80	71. Herbivores partiel. dominants
	1.6	1.4	1.3	1.96	1.7		2.6	1983	
	1.2	1.7	1.3	1.96	1.5		1.8	1985	71. Partially dominant grazing livestock
	1.2	1.9	1.3	1.88	1.6	1.9	1.7	1987	
	1.0	2.7	1.2	1.82	1.8	1.7	2.9	1989/90	
	0.9	2.9	1.4	1.90	1.8	1.5	3.0	1993	
	1.8	1.9	1.0	1.60	1.5		2.0	1975	
	2.0	2.3	1.2	1.66	1.5	1.5	2.1	1979/80	72. Autres polyélevages
	2.0	2.0	1.2	1.80	1.6		1.8	1983	
	1.8	2.2	0.6	1.88	1.6		1.9	1985	
	1.8	2.6	0.8	1.87	1.7	1.2	1.9	1987	72. Mixed livestock, other
	1.7	2.2	0.8	2.00	1.7	1.3	2.4	1989/90	
	1.8	2.7	0.9	1.80	1.6	1.1	2.1	1993	
	1.6	1.8	1.4	2.03	1.5		2.2	1975	
	1.7	1.8	1.3	2.10	1.5	1.7	2.3	1979/80	7. POLYELEVAGE
	1.7	1.6	1.3	1.95	1.6		2.1	1983	
	1.3	1.9	1.1	1.94	1.6		1.9	1985	
	1.3	2.2	1.2	1.88	1.7	1.7	1.8	1987	7. MIXED LIVESTOCK
	1.1	2.3	1.1	1.88	1.7	1.6	2.6	1989/90	
	1.2	2.8	1.3	1.87	1.6	1.4	2.4	1993	

VIII. L'ORIENTATION TECHNICO-ECONOMIQUE DE L'EXPLOITATION

7. Nombre moyen d'UTA par exploitation

1975 à 1993



(Données en UTA)

		EUR 12	EUR 10	B	DK	D	GR	ES		
81.Agriculture générale et herbivores	1975	:	:	1.2	1.5	1.5	:	:		
	1979/80	:	1.5	1.2	1.5	1.3	1.5	:		
	1983	:	1.5	1.2	1.6	1.3	1.5	1.3		
	1985	:	1.5	1.2	1.4	1.2	1.5	:		
	1987	1.5	1.5	1.2	1.4	1.2	1.4	1.5		
	1989/90	1.4	1.4	1.1	1.3	1.2	1.4	1.1		
81.Field crops and grazing livestock	1993	1.5	1.5	1.1	1.2	1.7	1.6	1.3		
	1975	:	:	1.1	1.3	1.1	:	:		
	1979/80	:	1.2	1.1	1.4	1.1	0.9	:		
	1983	:	1.2	1.2	1.4	1.1	1.0	0.6		
	1985	:	1.0	1.1	1.4	1.1	1.0	:		
	1987	1.1	1.1	1.1	1.4	1.2	1.0	0.9		
82.Crops/livestock,other	1989/90	0.9	0.9	1.1	1.3	1.1	0.7	0.7		
	1993	1.0	1.0	1.1	1.5	1.2	0.9	1.0		
	1975	:	:	1.2	1.4	1.4	:	:		
	1979/80	:	1.4	1.2	1.5	1.3	1.3	:		
	1983	:	1.4	1.2	1.5	1.2	1.2	0.8		
	1985	:	1.3	1.2	1.4	1.2	1.3	:		
8.CULTURE-ELEVAGE	1987	1.3	1.3	1.1	1.4	1.2	1.2	1.2		
	1989/90	1.2	1.2	1.1	1.3	1.2	1.0	0.9		
	1993	1.3	1.3	1.1	1.4	1.5	1.2	1.1		
	1975	:	:	1.0	1.3	1.4	:	:		
	1979/80	:	1.1	1.1	1.4	1.2	0.8	:		
	1983	:	1.1	1.1	1.4	1.2	1.0	0.8		
8.CROPS-LIVESTOCK	1985	:	1.1	1.1	1.3	1.2	1.0	:		
	1987	1.1	1.1	1.1	1.3	1.2	0.9	0.9		
	1989/90	1.0	1.0	1.1	1.2	1.1	0.8	0.7		
	1993	1.0	1.0	1.1	1.4	1.3	0.9	0.8		
	TOTAL	1975	:	:	1.0	1.3	1.4	:	:	
	TOTAL	1979/80	:	1.1	1.1	1.4	1.2	0.8	:	
TOTAL	1983	:	1.1	1.1	1.4	1.2	1.0	0.8		
TOTAL	1985	:	1.1	1.1	1.3	1.2	1.0	:		
TOTAL	1987	1.1	1.1	1.1	1.3	1.2	0.9	0.9		
TOTAL	1989/90	1.0	1.0	1.1	1.2	1.1	0.8	0.7		
TOTAL	1993	1.0	1.0	1.1	1.4	1.3	0.9	0.8		

(Data in AWU)

	F	IRL	I	L	NL	P	UK		
	1.7	1.7	1.6	1.86	1.5		2.9	1975	
	1.7	1.6	1.4	0.85	1.4	2.0	3.1	1979/80	81 Agriculture générale et herbivores 81.Field crops and grazing livestock
	1.6	1.5	1.4	0.90	1.3		3.0	1983	
	1.7	1.5	1.4	1.42	1.2		3.0	1985	
	1.7	1.5	1.3	1.32	1.2	2.0	2.8	1987	
	1.6	1.8	1.2	1.28	1.2	1.8	2.5	1989/90	
	1.5	1.8	1.3	1.39	1.2	1.6	2.3	1993	
	1.5	1.3	1.1	2.00	1.4		3.0	1975	
	1.5	1.7	1.0	0.71	1.5	1.6	4.3	1979/80	82.Autres cultures-élevages
	1.5	1.4	1.0	1.50	1.5		3.0	1983	
	1.0	2.2	0.9	1.50	1.4		3.1	1985	
	1.0	2.1	0.9	1.51	1.5	1.4	3.4	1987	82.Crops/livestock,other
	0.9	2.8	0.8	1.25	1.5	1.3	3.1	1989/90	
	0.9	2.1	0.8	1.17	1.6	1.2	2.9	1993	
	1.7	1.7	1.5	1.87	1.5		2.9	1975	
	1.6	1.6	1.3	0.83	1.4	1.7	3.2	1979/80	8.CULTURE-ELEVAGE
	1.6	1.5	1.3	1.03	1.4		3.0	1983	
	1.5	1.5	1.2	1.42	1.3		3.0	1985	
	1.5	1.5	1.2	1.34	1.3	1.5	2.9	1987	8.CROPS-LIVESTOCK
	1.4	1.8	1.0	1.28	1.3	1.6	2.6	1989/90	
	1.4	1.8	1.0	1.35	1.3	1.4	2.4	1993	
	1.5	1.5	1.1	1.99	1.6		2.3	1975	
	1.5	1.4	0.8	1.88	1.6	1.5	2.3	1979/80	TOTAL
	1.5	1.3	0.8	1.78	1.8		2.4	1983	
	1.5	1.3	0.8	1.65	1.7		2.2	1985	
	1.5	1.2	0.8	1.61	1.8	1.5	2.1	1987	TOTAL
	1.4	1.5	0.7	1.59	1.8	1.4	1.9	1989/90	
	1.3	1.5	0.7	1.71	1.9	1.2	1.8	1993	

(Données en UDE)

		EUR 12	EUR 10	B	DK	D	GR	ES
11.Céréales	1975	:	:	5.0	8.7	5.4	:	:
	1979/80	:	13.7	8.1	15.5	10.5	5.9	:
	1983	:	14.6	10.2	16.1	11.3	5.5	10.2
	1985	:	15.9	12.7	25.1	13.2	5.7	:
11.Cereals	1987	13.8	15.5	13.4	26.2	12.1	5.8	10.6
	1989/90	16.2	17.1	12.4	29.0	12.9	9.3	15.1
	1993	16.8	17.2	11.2	19.3	15.1	7.9	16.2
	1975	:	:	12.6	13.1	7.7	:	:
12.Autres cultures agricoles	1979/80	:	12.3	26.9	20.8	14.8	4.9	:
	1983	:	12.5	28.4	21.3	16.9	4.2	8.0
	1985	:	14.5	32.0	28.1	19.7	5.4	:
	1987	14.4	16.1	32.3	29.2	20.2	5.5	7.7
12.Other field crops	1989/90	16.7	19.1	32.3	35.5	23.8	6.1	9.9
	1993	18.6	20.2	35.3	31.6	26.4	8.0	14.1
	1975	:	:	12.1	11.1	7.2	:	:
	1.AGRICULTURE GENERALE	1979/80	:	12.7	25.1	18.1	13.6	5.1
1983		:	13.1	26.8	18.8	15.5	4.4	8.9
1985		:	14.9	30.8	27.2	18.2	5.5	:
1987		14.2	15.9	30.7	28.4	18.3	5.5	9.0
1.FIELD CROPS	1989/90	16.6	18.6	30.3	33.2	22.0	6.6	11.9
	1993	18.1	19.5	32.7	26.3	24.8	8.0	14.7
	1975	:	:	10.1	5.9	9.0	:	:
	2.HORTICULTURE	1979/80	:	15.0	16.8	8.6	10.3	5.7
1983		:	16.6	18.0	12.0	9.8	3.8	6.8
1985		:	20.3	19.7	13.7	10.9	5.2	:
1987		16.2	20.0	21.1	16.8	11.3	5.4	6.6
2.HORTICULTURE	1989/90	15.9	18.8	24.3	22.7	17.1	6.7	8.0
	1993	18.7	21.6	30.9	24.8	17.6	8.6	11.3
	1975	:	:	-	-	4.7	:	:
	31.Viticulture	1979/80	:	:	-	-	11.3	4.6
1983		:	8.5	-	-	11.8	3.6	5.1
1985		:	10.3	-	-	13.4	4.1	:
1987		9.5	10.7	-	-	12.6	4.9	3.5
31.Vineyards	1989/90	11.2	13.0	-	-	20.1	4.4	5.3
	1993	13.7	15.6	:	:	20.5	7.4	6.5
	1975	:	:	:	:	:	:	:
	32.Fruits et agrumes	1979/80	:	:	:	:	:	:
1983		:	:	:	:	:	:	:
1985		:	11.0	24.2	15.8	13.6	5.8	:
1987		9.5	10.7	24.0	15.3	12.0	6.2	7.6
32. Fruit and citrus fruit	1989/90	11.2	12.6	27.9	17.9	16.7	4.9	9.6
	1993	13.1	13.8	36.7	31.4	17.3	8.0	13.3
	1975	:	:	-	-	-	:	:
	33.Oliveraies	1979/80	:	:	-	-	-	:
1983		:	:	-	-	-	:	:
1985		:	3.8	-	-	-	1.9	:
1987		4.0	4.1	-	-	-	2.8	3.6
33.Olives	1989/90	6.0	6.5	-	-	-	5.9	4.9
	1993	7.4	7.3	:	:	:	9.5	8.3
	1975	:	:	:	:	:	:	:
	34.Autres cultures permanentes	1979/80	:	:	:	:	:	:
1983		:	:	:	:	:	:	:
1985		:	7.6	21.3	11.1	18.0	3.0	:
1987		7.5	7.9	21.6	12.5	19.1	4.0	5.7
34.Other permanent crops	1989/90	9.1	10.3	26.0	13.8	23.7	4.8	6.1
	1993	11.4	12.6	32.1	24.0	27.0	7.0	8.6
	1975	:	:	:	:	6.5	:	:
	3.CULTURES PERMANENTES	1979/80	:	8.1	16.7	8.1	12.5	4.5
1983		:	7.6	19.1	12.9	13.1	3.0	6.8
1985		:	8.7	22.8	12.6	14.8	3.5	:
1987		8.1	8.9	22.9	13.2	14.2	4.2	5.8
3.PERMANENT CROPS	1989/90	9.7	11.0	27.0	14.6	20.9	5.2	7.3
	1993	11.6	12.5	34.7	25.2	:	8.4	10.2

(Data in ESU)

	F	IRL	I	L	NL	P	UK		
	11.7	4.1	3.6	2.75	11.3		9.7	1975	
	19.7	8.3	10.4	6.47	27.8	4.3	22.1	1979/80	11.Céréales
	21.7	10.3	10.4	6.10	23.9		25.8	1983	
	22.8	11.6	9.7	6.01	30.3		33.3	1985	
	22.7	11.2	9.2	6.91	22.6	5.6	32.9	1987	11.Cereals
	26.6	14.1	11.0	6.42	22.0	6.8	26.7	1989/90	
	27.6	17.9	11.8	4.44	24.0	7.6	26.0	1993	
	10.6	3.4	2.9	3.56	15.4		10.2	1975	
	18.6	7.0	8.5	7.59	34.4	1.8	22.7	1979/80	12.Autres cultures agricoles
	20.1	7.3	8.5	8.55	33.4		23.4	1983	
	21.3	8.4	10.2	8.42	37.2		31.9	1985	
	23.4	9.2	11.7	9.88	35.1	2.7	33.7	1987	12.Other field crops
	29.3	15.5	12.8	11.00	39.5	2.4	31.3	1989/90	
	34.8	21.1	12.3	13.29	42.9	3.7	35.2	1993	
	11.0	3.7	3.1	3.18	15.3		10.0	1975	
	19.0	7.6	9.1	7.15	34.2	2.1	22.5	1979/80	1.AGRICULTURE GENERALE
	20.7	8.6	9.1	7.44	33.2		24.3	1983	
	21.8	9.6	10.0	6.83	37.1		32.4	1985	
	23.2	9.9	11.0	8.10	35.0	3.5	33.4	1987	1.FIELD CROPS
	28.6	15.0	12.3	8.38	39.3	3.1	29.9	1989/90	
	32.5	19.9	12.2	8.31	42.5	4.1	33.0	1993	
	11.0	4.0	6.8	3.00	9.0		6.2	1975	
	19.3	9.3	21.1	3.08	21.9	1.8	3.5	1979/80	2.HORTICULTURE
	23.4	32.0	21.1	2.58	21.3		4.7	1983	
	20.0	27.2	36.8	3.03	23.0		9.8	1985	
	15.0	9.2	35.0	3.06	25.1	6.1	16.3	1987	2.HORTICULTURE
	19.1	7.1	19.3	2.56	27.3	6.3	10.1	1989/90	
	20.8	5.0	20.1	3.75	33.0	9.6	12.4	1993	
	6.4	-	2.6	2.80	-		-	1975	
	11.1	-	5.6	8.93	-	3.7	-	1979/80	31.Viticulture
	12.1	-	5.6	9.94	-		-	1983	
	15.4	-	6.0	8.08	-		-	1985	
	16.1	-	6.7	7.76	-	2.1	-	1987	31.Vineyards
	18.4	-	8.0	8.52	-	2.2	1.5	1989/90	
	24.7	-	8.5	12.78	-	4.5	1.2	1993	
	1975	
	1979/80	32.Fruits et agrumes
	1983	
	12.7	5.4	12.0	11.0	20.5		9.9	1985	
	12.5	6.2	11.3	14.2	20.2	7.0	12.9	1987	32.Fruit and citrus fruit
	13.2	7.3	13.8	9.0	24.5	5.7	15.4	1989/90	
	18.8	9.8	13.1	21.00	34.9	7.2	14.3	1993	
	1975	
	1979/80	33.Oliveraies
	1983	
	5.5	-	5.1	-	-		-	1985	
	5.9	-	5.3	-	-	2.9	-	1987	33.Olives
	2.5	-	6.9	-	-	2.0	-	1989/90	
	3.4	-	5.6	-	-	1.9	-	1993	
	1975	
	1979/80	34.Autres cultures permanentes
	1983	
	15.4	.	7.0	7.06	14.6		8.8	1985	
	14.7	.	6.8	5.56	14.8	4.9	12.9	1987	34.Other permanent crops
	18.5	8.5	9.0	5.55	17.7	3.2	15.2	1989/90	
	25.2	.	9.8	6.30	26.8	4.8	19.7	1993	
	6.2	.	3.0	3.06	.	.	.	1975	
	10.8	9.2	7.4	9.00	26.6	4.0	6.9	1979/80	3.CULTURES PERMANENTES
	11.6	10.4	7.4	9.82	16.1	.	7.3	1983	
	14.9	5.4	7.7	8.0	17.0	.	9.5	1985	
	15.3	6.2	7.7	7.6	17.0	4.4	12.9	1987	3.PERMANENT CROPS
	17.4	8.1	9.7	8.2	20.3	3.5	14.8	1989/90	
	23.5	9.8	9.2	12.20	29.8	5.1	16.4	1993	

VIII. L'ORIENTATION TECHNICO-ECONOMIQUE DE L'EXPLOITATION

8. MBS moyenne par UTA

1975 à 1993



(Données en UDE)

		EUR 12	EUR 10	B	DK	D	GR	ES		
41. Bovins, lait	1975	:	:	7.4	9.4	5.2	:	:		
	1979/80	:	11.2	16.3	16.6	10.2	2.6	:		
	1983	:	12.6	18.4	18.7	11.5	4.5	5.9		
	1985	:	13.8	20.1	21.5	13.1	3.7	:		
	1987	12.8	14.3	20.4	24.3	13.1	4.2	3.6		
	1989/90	14.0	16.0	26.3	30.3	14.8	4.1	4.9		
41. Cattle, dairying	1993	18.5	21.0	35.6	40.1	17.8	3.5	6.9		
	42. Bovins, élevage/viande	1975	:	:	7.8	3.4	4.2	:	:	
		1979/80	:	7.3	11.8	6.1	8.5	3.2	:	
		1983	:	8.0	12.9	5.7	10.0	2.6	8.2	
		1985	:	8.3	14.7	8.7	10.8	3.0	:	
		1987	7.5	8.1	13.7	9.1	8.5	5.8	4.8	
1989/90		7.9	8.4	17.2	9.1	8.6	5.2	5.5		
42. Cattle, rearing/fattening	1993	9.7	10.4	23.9	9.2	7.5	2.8	7.0		
	43. Bovins, mixtes	1975	:	:	8.2	9.7	5.6	:	:	
		1979/80	:	9.5	16.0	15.9	10.0	2.7	:	
		1983	:	10.0	17.9	17.5	10.8	3.5	6.2	
		1985	:	11.3	19.8	19.8	12.5	2.7	:	
		1987	9.3	11.7	20.7	21.9	12.2	3.6	3.7	
1989/90		12.2	14.9	26.6	29.4	15.1	4.6	4.5		
43. Cattle, mixed	1993	15.5	18.4	36.0	25.3	17.2	3.4	5.2		
	44. Autres herbivores	1975	:	:	4.0	4.7	2.1	:	:	
		1979/80	:	7.1	6.7	5.8	4.0	3.9	:	
		1983	:	7.3	6.9	6.8	3.8	3.8	5.3	
		1985	:	7.7	8.7	9.8	4.4	4.7	:	
		1987	7.0	7.7	9.8	10.8	4.4	4.2	5.2	
1989/90		7.8	8.2	9.6	10.8	4.7	5.2	7.9		
44. Other grazing livestock	1993	8.8	8.7	9.7	7.4	5.3	5.1	10.4		
	4. HERBIVORES	1975	:	:	7.5	9.2	5.1	:	:	
		1979/80	:	9.7	15.1	16.1	9.8	3.9	:	
		1983	:	10.6	16.9	18.3	11.0	3.8	5.7	
		1985	:	11.4	18.5	21.2	12.4	4.6	:	
		1987	10.3	11.7	18.5	24.0	12.4	4.2	4.3	
1989/90		11.2	12.6	23.1	29.6	13.9	5.2	5.8		
4. GRAZING LIVESTOCK	1993	14.0	15.5	30.5	37.5	16.1	5.0	8.0		
	5. GRANIVORES	1975	:	:	14.3	10.8	11.0	:	:	
		1979/80	:	17.5	21.2	19.9	17.5	13.2	:	
		1983	:	19.1	24.7	27.4	19.0	9.8	24.0	
		1985	:	21.4	32.3	29.3	21.3	11.4	:	
		1987	19.5	21.9	30.3	37.5	19.1	11.0	16.9	
1989/90		23.4	26.6	33.0	48.9	24.4	20.2	20.0		
5. PIGS AND POULTRY	1993	31.1	34.6	59.7	55.8	33.5	15.3	23.2		
	6. POLYCULTURE	1975	:	:	9.4	7.8	6.3	:	:	
		1979/80	:	7.3	17.0	11.7	10.9	4.1	:	
		1983	:	7.1	18.3	13.5	11.7	2.9	5.9	
		1985	:	8.3	22.1	19.3	13.4	3.5	:	
		1987	6.2	8.8	22.0	21.0	13.3	4.1	4.5	
1989/90		7.3	9.9	25.5	23.4	17.5	4.8	6.8		
6. MIXED CROPPING	1993	8.8	10.9	35.5	23.7	18.8	6.1	9.2		
	71. Herbivores partiel. dominants	1975	:	:	8.2	8.4	5.7	:	:	
		1979/80	:	8.7	15.8	14.2	10.4	3.0	:	
		1983	:	8.7	17.3	16.4	11.5	2.6	4.2	
		1985	:	9.1	19.9	21.4	12.8	3.0	:	
		1987	5.4	9.4	20.4	24.8	12.9	3.3	2.5	
1989/90		6.7	10.0	23.5	28.3	15.1	3.7	3.8		
71. Partially dominant grazing livestock	1993	9.2	12.8	34.3	41.8	17.3	3.7	5.0		
	72. Autres polyélevages	1975	:	:	10.1	9.4	8.3	:	:	
		1979/80	:	15.2	18.4	16.6	13.5	4.5	:	
		1983	:	17.0	20.7	20.4	15.3	3.3	8.4	
		1985	:	17.8	25.7	25.5	17.9	4.4	:	
		1987	11.6	18.0	25.0	29.3	17.0	4.0	6.9	
1989/90		15.0	20.5	29.1	38.0	16.7	5.4	10.5		
72. Mixed livestock, other	1993	22.4	26.9	46.2	47.5	24.2	5.0	12.6		
	7. POLYELEVAGE	1975	:	:	9.0	8.5	6.0	:	:	
		1979/80	:	10.0	16.9	14.6	10.9	3.2	:	
		1983	:	10.5	18.9	17.1	12.2	2.7	4.6	
		1985	:	11.2	22.8	22.2	14.0	3.1	:	
		1987	6.7	11.4	22.8	25.9	13.8	3.4	3.2	
1989/90		8.7	12.8	26.7	30.3	15.4	3.8	5.1		
7. MIXED LIVESTOCK	1993	13.0	17.6	42.3	44.1	19.9	3.8	6.7		

(Data in ESU)

	F	IRL	I	L	NL	P	UK		
	4.9	3.3	3.3	5.82	11.8		6.7	1975	
	8.9	7.0	7.2	11.96	25.6	1.4	16.9	1979/80	41 Bovins,lait
	10.3	8.2	7.2	13.93	28.9		18.7	1983	
	11.1	10.0	9.1	14.38	27.7		21.3	1985	
	11.6	11.9	9.9	15.98	27.1	3.4	21.2	1987	41 Cattle,dairying
	13.4	12.8	8.7	18.76	31.1	4.2	22.8	1989/90	
	16.9	15.6	11.7	22.11	46.7	5.9	30.0	1993	
	4.7	2.2	4.0	4.04	15.8		3.4	1975	
	8.0	2.8	14.2	7.77	15.6	4.8	7.0	1979/80	42 Bovins,élevage/viande
	9.2	3.0	14.2	7.83	14.4		6.9	1983	
	9.4	3.3	11.8	7.14	21.5		8.0	1985	
	9.8	3.5	14.2	7.68	21.7	3.6	5.7	1987	42 Cattle,rearing/fattening
	10.6	3.3	14.4	7.87	22.7	3.2	6.7	1989/90	
	13.2	4.7	13.6	7.85	22.1	4.3	8.9	1993	
	6.0	2.7	2.7	6.20	9.4		6.1	1975	
	10.2	4.3	8.1	11.94	14.5	2.2	16.4	1979/80	43 Bovins,mixtes
	10.9	4.6	8.1	13.21	14.1		15.8	1983	
	11.6	6.0	9.1	13.47	17.7		18.8	1985	
	12.7	6.6	9.9	14.57	19.3	3.8	18.7	1987	43 Cattle,mixed
	15.3	8.6	12.8	17.04	24.5	3.6	17.9	1989/90	
	19.8	12.3	12.4	22.81	30.4	4.9	21.2	1993	
	4.3	2.5	2.9	1.42	8.0		4.6	1975	
	7.2	4.3	6.3	6.44	14.7	1.8	11.8	1979/80	44 Autres herbivores
	7.6	5.1	6.3	6.99	12.0		12.6	1983	
	9.0	4.5	6.3	3.35	12.7		11.9	1985	
	9.3	4.4	6.4	3.36	12.1	2.4	11.9	1987	44 Other grazing livestock
	9.1	6.0	9.0	3.33	14.8	2.5	10.2	1989/90	
	9.9	7.4	8.1	4.23	22.0	4.0	10.4	1993	
	4.9	2.7	3.1	5.90	11.6		5.3	1975	
	8.6	5.0	7.8	11.55	23.7	2.0	13.2	1979/80	4.HERBIVORES
	9.7	5.7	7.8	13.00	26.1		14.0	1983	
	10.5	6.5	8.7	13.27	25.5		14.9	1985	
	10.9	7.2	9.4	14.84	24.8	3.1	14.5	1987	4 GRAZING LIVESTOCK
	12.1	7.5	9.7	17.41	28.0	3.3	14.3	1989/90	
	14.9	9.5	10.6	19.89	39.8	4.8	17.3	1993	
	9.6	7.7	9.3	4.40	13.1		7.3	1975	
	17.8	13.6	20.7	8.16	22.1	6.5	11.3	1979/80	5.GRANIVORES
	20.7	15.6	20.6	8.81	24.2		11.8	1983	
	23.4	15.9	23.3	7.77	27.4		9.1	1985	
	23.5	14.8	19.1	8.87	28.2	6.5	13.3	1987	5.PIGS AND POULTRY
	27.0	16.8	26.8	9.00	31.9	7.6	14.5	1989/90	
	31.8	17.2	28.9	14.50	40.5	13.3	24.1	1993	
	5.7	4.4	2.5	3.17	9.9		8.5	1975	
	10.3	7.2	6.3	8.85	30.2	1.6	12.7	1979/80	6.POLY CULTURE
	11.2	9.2	6.3	9.79	28.0		13.8	1983	
	11.0	13.2	7.1	6.35	19.9		21.4	1985	
	11.9	13.8	7.4	8.05	21.6	2.4	23.7	1987	6 MIXED CROPPING
	16.4	9.1	8.0	7.22	25.0	2.1	14.5	1989/90	
	21.0	8.3	7.6	7.14	31.0	2.7	15.3	1993	
	4.8	3.3	2.1	4.88	10.0		7.0	1975	
	8.7	5.8	5.4	10.40	19.7	1.2	14.0	1979/80	71.Herbivores partiel.
	9.2	5.5	5.4	11.97	19.4		17.5	1983	dominants
	8.2	9.1	5.9	12.36	18.7		13.8	1985	71.Partially dominant
	8.6	9.6	7.0	13.26	19.0	1.7	13.6	1987	grazing livestock
	10.3	9.0	6.1	16.10	24.9	1.8	19.1	1989/90	
	14.1	17.0	6.7	19.74	34.8	2.4	22.7	1993	
	8.7	5.3	3.7	5.75	11.6		5.9	1975	
	16.3	10.5	13.2	10.49	20.3	2.0	10.6	1979/80	72.Autres polyélevages
	18.1	11.8	13.2	12.27	21.6		16.0	1983	
	17.9	14.7	9.7	13.59	23.9		14.8	1985	
	19.0	16.3	8.8	13.20	23.8	1.9	16.6	1987	72.Mixed livestock,other
	21.0	15.6	13.4	15.80	28.2	2.2	16.1	1989/90	
	28.6	18.0	13.7	18.67	35.7	3.3	21.7	1993	
	5.6	3.8	2.2	4.98	11.2		6.4	1975	
	10.7	7.3	5.9	10.41	20.2	1.5	12.1	1979/80	7.POLYELEVAGE
	12.3	9.2	5.9	12.00	21.3		16.7	1983	
	10.6	11.9	6.3	12.69	23.3		14.2	1985	
	11.5	12.4	7.2	13.24	23.3	1.7	15.0	1987	7.MIXED LIVESTOCK
	13.9	13.8	7.1	16.00	27.8	1.9	17.2	1989/90	
	19.6	17.7	7.9	19.39	35.6	2.6	22.1	1993	

(Données en UDE)

		EUR 12	EUR 10	B	DK	D	GR	ES	
81.Agriculture générale et herbivores	1975	:	:	9.7	9.2	5.5	:	:	
	1979/80	:	10.5	19.2	15.1	10.4	3.8	:	
	1983	:	11.3	20.9	16.5	11.6	3.5	5.8	
	1985	:	12.4	23.5	22.7	12.8	3.5	:	
	1987	10.9	13.0	23.6	24.5	12.7	3.8	4.7	
	1989/90	11.9	15.3	28.5	29.8	15.9	4.2	7.1	
81.Field crops and grazing livestock	1993	15.0	17.5	35.2	28.7	17.7	4.2	9.8	
	82.Autres cultures-élevages	1975	:	:	10.3	9.6	8.1	:	:
		1979/80	:	10.5	16.5	16.8	14.2	3.6	:
		1983	:	11.3	18.7	21.1	16.0	2.7	15.6
		1985	:	13.2	23.9	27.5	19.2	3.1	:
		1987	8.0	14.2	23.8	32.6	18.5	3.5	4.9
1989/90		11.3	14.5	24.8	38.3	19.4	4.6	7.4	
82.Crops/livestock,other	1993	14.8	18.9	36.9	38.6	27.8	5.5	9.0	
	8.CULTURE-ELEVAGE	1975	:	:	9.7	9.3	5.9	:	:
		1979/80	:	10.5	18.8	16.0	11.2	3.7	:
		1983	:	11.3	20.6	19.0	12.7	3.2	11.4
		1985	:	12.6	23.5	25.5	14.7	3.4	:
		1987	9.9	13.3	23.6	29.5	14.3	3.7	4.8
1989/90		11.7	15.1	27.9	35.1	16.8	4.4	7.2	
8.CROPS-LIVESTOCK	1993	15.0	17.9	35.5	35.3	20.4	4.9	9.5	
	TOTAL	1975	:	:	9.3	9.3	6.0	:	:
		1979/80	:	10.2	17.3	15.6	11.0	4.5	:
		1983	:	10.7	19.2	18.3	12.2	3.5	7.5
		1985	:	12.1	22.1	23.5	14.0	4.3	:
		1987	10.3	12.5	22.3	26.7	13.9	4.6	5.8
1989/90		11.9	14.0	25.7	31.9	16.7	5.5	7.8	
TOTAL	1993	14.4	16.3	35.0	34.3	19.8	7.3	10.3	

(Data in ESU)

	F	IRL	I	L	NL	P	UK		
	6.6	3.9	2.6	4.00	12.3		8.5	1975	
	11.3	6.4	7.0	4.62	23.3	1.4	18.0	1979/80	81 Agriculture générale et herbivores
	12.5	7.0	7.0	3.29	22.8		20.4	1983	
	13.4	8.1	7.9	9.06	22.7		24.0	1985	81 Field crops and grazing livestock
	14.5	9.3	9.1	10.03	22.0	2.1	23.7	1987	
	17.8	11.7	9.7	10.81	27.0	1.9	22.7	1989/90	
	22.8	14.4	9.0	13.28	32.2	2.7	27.3	1993	
	6.2	3.4	2.3	5.21	11.2		8.3	1975	
	11.5	7.4	5.9	10.00	22.1	1.5	12.9	1979/80	82 Autres cultures-élevages
	12.9	10.4	5.9	9.08	22.4		19.1	1983	
	13.3	12.0	6.5	11.48	24.0		20.5	1985	
	14.9	19.0	7.7	12.51	23.9	1.7	25.4	1987	82 Crops/livestock, other
	17.0	7.9	7.6	15.00	27.7	2.2	26.5	1989/90	
	22.1	9.5	8.1	12.57	36.7	3.0	31.5	1993	
	6.5	3.8	2.5	4.10	12.0		8.5	1975	
	11.3	6.5	6.7	5.41	22.8	1.5	17.3	1979/80	8 CULTURE-ELEVAGE
	12.6	7.1	6.7	5.03	22.6		20.2	1983	
	13.4	8.2	7.5	9.25	23.3		23.7	1985	
	14.6	9.4	8.6	10.23	22.8	1.8	23.9	1987	8 CROPS-LIVESTOCK
	17.6	11.5	8.9	11.14	27.3	2.0	23.3	1989/90	
	22.7	14.1	8.7	13.17	34.1	2.8	28.1	1993	
	6.5	2.9	3.0	5.13	11.5		7.1	1975	
	11.5	5.4	8.0	10.17	24.2	2.0	14.9	1979/80	TOTAL
	13.0	6.0	8.0	11.51	24.6		16.4	1983	
	14.0	6.9	9.4	11.42	25.4		19.4	1985	
	14.7	7.5	9.7	12.45	25.5	2.6	20.2	1987	TOTAL
	17.4	7.9	10.4	14.39	28.6	2.7	18.2	1989/90	
	21.6	10.0	10.3	17.03	36.9	4.0	21.3	1993	

VIII. L'ORIENTATION TECHNIQUE-ECONOMIQUE DE L'EXPLOITATION

9. MBS moyenne par 100 ha SAU

1975 à 1993



(Données en UDE)

		EUR 12	EUR 10	B	DK	D	GR	ES	
11.Céréales	1975	:	:	44.0	37.8	32.1	:	:	
	1979/80	:	56.9	70.9	53.2	52.6	46.0	:	
	1983	:	58.7	71.0	53.1	53.3	44.0	17.2	
	1985	:	63.5	81.4	58.1	58.0	48.5	:	
	1987	45.2	63.9	82.7	60.1	57.5	51.8	21.6	
11.Cereals	1989/90	41.5	58.0	82.4	61.0	54.8	43.0	20.5	
	1993	46.4	58.4	73.1	63.6	45.8	38.4	22.0	
	12.Autres cultures agricoles	1975	:	:	67.5	47.5	53.9	:	:
		1979/80	:	93.4	102.7	70.6	80.4	115.5	:
		1983	:	89.5	101.6	67.4	79.8	108.0	36.2
1985		:	100.2	117.3	72.5	89.2	132.7	:	
1987		84.9	96.4	112.3	71.9	82.4	117.0	34.2	
12.Other field crops	1989/90	80.8	88.1	104.1	73.7	80.2	109.9	39.9	
	1993	72.9	83.3	108.0	75.4	63.1	139.1	34.5	
	1.AGRICULTURE GENERALE	1975	:	:	66.6	43.4	48.6	:	:
		1979/80	:	76.6	101.3	61.7	72.5	86.8	:
		1983	:	76.4	100.1	60.6	72.9	84.4	24.3
1985		:	85.8	115.9	67.6	82.0	105.1	:	
1987		68.3	85.6	110.9	68.6	77.2	95.5	26.3	
1.FIELD CROPS	1989/90	65.5	79.2	102.9	69.2	76.8	83.9	27.1	
	1993	64.6	76.3	106.1	71.3	61.2	111.1	29.3	
	2.HORTICULTURE	1975	:	:	1193.6	516.0	1453.6	:	:
		1979/80	:	1210.4	1104.9	832.6	1880.4	244.7	:
		1983	:	1304.1	1143.8	818.9	1939.3	221.1	248.8
1985		:	1718.7	1234.5	955.1	2166.7	398.5	:	
1987		1013.9	1549.3	1292.1	1246.2	2024.2	396.8	263.4	
2.HORTICULTURE	1989/90	1033.9	1382.1	1517.4	1401.2	2387.5	441.7	364.4	
	1993	1127.4	1642.3	1828.3	1982.2	1963.6	608.6	405.6	
	31.Viticulture	1975	:	:	-	-	192.3	:	:
		1979/80	:	:	-	-	392.9	138.8	:
		1983	:	197.2	-	-	402.4	139.3	31.9
1985		:	221.5	-	-	433.2	168.9	:	
1987		182.7	230.0	-	-	407.5	164.7	26.0	
31.Vineyards	1989/90	196.2	265.6	-	-	485.1	158.1	32.7	
	1993	229.0	299.8	:	:	462.9	241.7	41.8	
	32.Fruits et agrumes	1975	:	:	:	:	:	:	:
		1979/80	:	:	:	:	:	:	:
		1983	:	:	:	:	:	:	:
1985		:	274.8	462.9	233.3	223.2	226.7	:	
1987		196.7	282.2	455.1	193.1	197.7	231.7	111.0	
32. Fruit and citrus fruit	1989/90	217.2	311.5	483.7	185.1	260.2	189.8	107.9	
	1993	234.2	302.9	626.8	229.7	229.6	284.9	157.7	
	33.Oliveraies	1975	:	:	-	-	-	:	:
		1979/80	:	93.4	-	-	-	51.0	:
		1983	:	86.6	-	-	-	45.3	26.3
1985		:	89.7	-	-	-	53.6	:	
1987		54.3	91.8	-	-	-	68.0	22.9	
33.Olives	1989/90	80.2	133.7	-	-	-	117.5	25.9	
	1993	101.1	161.7	:	:	:	202.0	45.4	
	34.Autres cultures permanentes	1975	:	:	:	:	:	:	:
		1979/80	:	:	:	:	:	:	:
		1983	:	:	:	:	:	:	:
1985		:	196.3	1023.4	445.0	888.6	92.6	:	
1987		141.9	196.7	943.8	501.9	836.1	107.9	41.9	
34.Other permanent crops	1989/90	167.8	251.1	1121.4	587.1	1037.2	129.5	35.3	
	1993	198.6	290.6	1233.6	717.9	1101.5	184.9	51.1	
	3.CULTURES PERMANENTES	1975	:	:	:	:	241.6	:	:
		1979/80	:	179.9	540.1	275.6	430.6	106.6	:
		1983	:	173.6	549.3	265.2	443.2	85.8	48.4
1985		:	205.3	615.3	325.7	490.5	111.7	:	
1987		147.2	208.3	590.7	346.5	457.1	118.9	54.0	
3.PERMANENT CROPS	1989/90	166.6	244.3	653.7	383.1	555.1	133.5	53.3	
	1993	188.6	266.7	784.7	496.4	:	210.6	76.3	

(Data in ESU)

	F	IRL	I	L	NL	P	UK		
	32.7	16.5	30.7	23.16	47.2		26.6	1975	
	54.4	31.7	66.4	32.95	90.8	19.9	58.0	1979/80	11 Céréales
	57.4	31.1	66.4	30.05	90.3		61.2	1983	
	60.1	37.7	68.7	31.34	96.9		71.8	1985	
	62.6	33.3	65.3	31.89	94.0	25.5	71.6	1987	11 Cereals
	60.3	35.9	65.7	30.20	85.3	23.0	52.1	1989/90	
	54.0	46.2	77.9	25.00	85.0	23.6	50.3	1993	
	46.1	22.3	58.8	38.55	75.4		38.0	1975	
	79.1	41.1	127.0	44.18	143.3	46.7	82.3	1979/80	12. Autres cultures agricoles
	73.9	42.1	127.0	41.53	143.8		81.0	1983	
	73.7	52.7	142.2	42.98	155.9		101.9	1985	
	71.5	48.9	149.5	45.54	146.1	56.9	96.5	1987	12 Other field crops
	69.9	57.9	138.9	48.77	153.9	48.4	76.8	1989/90	
	71.0	75.9	122.5	45.15	162.4	48.0	71.7	1993	
	39.7	19.0	44.7	30.34	75.0		32.8	1975	
	66.3	35.5	94.7	39.44	141.8	34.4	71.6	1979/80	1 AGRICULTURE GENERALE
	66.9	35.8	94.7	36.36	142.7		71.9	1983	
	68.0	44.4	107.3	35.38	154.9		88.5	1985	
	68.8	40.8	115.9	37.35	145.5	37.3	85.8	1987	1 FIELD CROPS
	67.4	47.9	109.3	38.43	153.0	35.2	67.9	1989/90	
	65.4	62.3	104.6	36.34	160.9	39.5	66.4	1993	
	884.1	29.5	661.8	700.00	937.3		194.4	1975	
	1488.8	562.1	2042.0	1398.18	1868.7	197.3	234.6	1979/80	2. HORTICULTURE
	1447.1	258.6	2041.4	1163.64	1893.0		255.5	1983	
	1690.3	119.6	3189.8	900.00	2310.3		452.9	1985	
	1206.1	185.2	3127.8	1055.00	2573.1	370.8	568.5	1987	2 HORTICULTURE
	844.1	392.8	1838.2	820.00	2752.3	478.2	816.4	1989/90	
	867.0	222.4	2162.8	1200.00	3445.2	599.3	1033.8	1993	
	110.1	-	74.4	196.76	-		-	1975	
	194.9	-	160.8	464.24	-	139.6	-	1979/80	31. Viticulture
	201.5	-	160.8	492.12	-		-	1983	
	243.3	-	153.1	387.39	-		-	1985	
	248.7	-	177.5	375.52	-	124.3	-	1987	31. Vineyards
	272.9	-	213.5	404.92	-	85.5	63.1	1989/90	
	330.0	-	223.5	591.49	-	120.9	32.0	1993	
	1975	
	1979/80	32. Fruits et agrumes
	1983	
	263.6	199.1	285.8	107.84	451.6		227.3	1985	
	264.3	219.5	296.8	197.67	452.8	138.1	269.8	1987	32. Fruit and citrus fruit
	247.7	132.6	350.6	225.00	496.2	166.0	226.2	1989/90	
	287.1	171.3	302.6	300.00	714.3	168.1	216.5	1993	
	13.3	-	45.5	-	-		-	1975	
	20.9	-	115.6	-	-	30.8	-	1979/80	33. Oliveraies
	25.5	-	115.6	-	-		-	1983	
	49.6	-	109.9	-	-		-	1985	
	48.9	-	108.3	-	-	26.7	-	1987	33. Olives
	48.9	-	145.2	-	-	23.6	-	1989/90	
	89.0	-	128.7	-	-	16.7	-	1993	
	1975	
	1979/80	34. Autres cultures permanentes
	1983	
	309.1	.	155.8	788.37	1296.5		513.8	1985	
	307.5	.	154.2	684.62	1250.5	90.3	541.4	1987	34. Other permanent crops
	330.0	549.3	200.0	677.78	1383.7	76.9	474.6	1989/90	
	388.6	.	206.1	900.00	2029.4	83.4	648.0	1993	
	113.5	.	76.6	200.97	.	.	.	1975	
	201.5	99.9	163.2	465.36	959.6	105.5	201.6	1979/80	3. CULTURES PERMANENTES
	206.2	167.5	163.2	491.53	638.2	.	200.2	1983	
	252.2	199.1	180.3	388.82	674.6	.	286.4	1985	
	256.0	219.5	185.7	381.98	682.9	103.3	322.9	1987	3. PERMANENT CROPS
	274.3	278.3	230.2	413.78	757.3	92.4	275.1	1989/90	
	327.7	171.3	213.0	592.08	1124.4	105.1	329.3	1993	

(Données en UDE)

		EUR 12	EUR 10	B	DK	D	GR	ES		
41. Bovins, lait	1975	:	:	68.9	67.2	53.9	:	:		
	1979/80	:	87.0	126.0	113.5	90.2	162.5	:		
	1983	:	89.9	129.9	110.6	92.0	251.8	126.7		
	1985	:	95.6	135.0	118.0	100.4	162.5	:		
	1989/90	93.9	94.4	126.5	123.8	94.2	91.5	80.5		
41. Cattle, dairying	1987	93.9	94.4	126.5	123.8	94.2	91.5	80.5		
	1989/90	96.0	95.4	150.3	129.9	94.5	193.4	106.9		
	1993	112.7	111.5	180.3	158.4	99.5	160.3	138.5		
	42. Bovins, élevage/viande	1975	:	:	62.8	25.0	36.7	:	:	
		1979/80	:	37.5	95.9	39.6	61.1	261.2	:	
1983		:	39.3	93.7	42.1	66.4	47.9	29.2		
1985		:	40.8	100.9	54.2	75.3	198.0	:		
1989/90		38.7	39.0	95.2	51.5	56.4	379.8	37.1		
42. Cattle, rearing/fattening	1987	38.7	39.0	95.2	51.5	56.4	379.8	37.1		
	1989/90	37.8	38.8	116.3	50.4	52.6	231.6	32.3		
	1993	42.1	43.5	136.0	62.8	40.2	150.5	38.3		
	43. Bovins, mixtes	1975	:	:	59.0	58.4	50.1	:	:	
		1979/80	:	64.9	106.6	93.9	82.5	196.7	:	
1983		:	68.4	111.7	92.6	84.0	98.8	91.2		
1985		:	74.3	116.3	96.2	92.5	128.5	:		
1989/90		76.5	76.4	113.9	99.9	86.5	101.6	75.9		
43. Cattle, mixed	1987	76.5	76.4	113.9	99.9	86.5	101.6	75.9		
	1989/90	81.1	80.9	137.5	98.9	86.6	142.8	76.2		
	1993	82.1	81.1	166.1	118.8	83.1	98.4	100.3		
	44. Autres herbivores	1975	:	:	47.8	36.1	17.7	:	:	
		1979/80	:	25.2	71.9	44.7	30.3	241.5	:	
1983		:	24.8	64.8	40.3	28.8	64.6	71.6		
1985		:	26.2	77.4	43.6	33.6	52.1	:		
1989/90		24.3	26.4	78.6	37.7	29.8	73.0	16.1		
44. Other grazing livestock	1987	24.3	26.4	78.6	37.7	29.8	73.0	16.1		
	1989/90	23.5	28.1	83.4	41.4	31.7	77.5	12.7		
	1993	26.7	29.8	82.0	41.9	30.3	94.2	20.1		
	4. HERBIVORES	1975	:	:	62.8	64.9	50.4	:	:	
		1979/80	:	57.6	114.8	110.0	84.5	239.8	:	
1983		:	59.4	117.7	108.1	86.9	65.3	72.3		
1985		:	61.7	122.4	115.7	94.5	53.8	:		
1989/90		56.9	60.6	116.4	120.7	88.4	75.6	30.8		
4. GRAZING LIVESTOCK	1987	56.9	60.6	116.4	120.7	88.4	75.6	30.8		
	1989/90	54.3	60.3	138.2	126.1	87.8	81.1	25.7		
	1993	62.0	68.0	160.9	152.1	88.7	94.9	35.4		
	5. GRANIVORES	1975	:	:	509.9	147.3	167.4	:	:	
		1979/80	:	399.2	771.4	216.8	267.0	562.4	:	
1983		:	399.7	799.9	220.4	270.7	565.9	337.1		
1985		:	438.1	971.3	249.4	252.5	764.5	:		
1989/90		384.0	426.3	911.1	264.1	246.2	749.0	268.4		
5. PIGS AND POULTRY	1987	384.0	426.3	911.1	264.1	246.2	749.0	268.4		
	1989/90	434.8	483.2	921.6	260.5	352.2	1343.4	279.3		
	1993	395.3	422.2	1113.1	285.7	250.6	1166.8	272.6		
	6. POLYCULTURE	1975	:	:	92.0	51.5	60.4	:	:	
		1979/80	:	100.5	161.4	77.5	92.2	99.8	:	
1983		:	99.5	170.6	79.0	94.7	72.3	31.6		
1985		:	109.5	208.7	95.8	105.1	95.4	:		
1989/90		84.1	114.6	199.1	97.3	97.1	102.5	34.8		
6. MIXED CROPPING	1987	84.1	114.6	199.1	97.3	97.1	102.5	34.8		
	1989/90	83.6	116.0	187.3	99.3	103.8	101.4	33.5		
	1993	87.8	112.0	215.5	101.4	79.8	134.4	42.3		
	71. Herbivores partiel. dominants	1975	:	:	84.8	63.3	57.7	:	:	
		1979/80	:	84.1	152.7	104.4	91.5	107.7	:	
1983		:	82.6	159.6	105.4	93.0	45.3	53.0		
1985		:	83.9	177.2	115.6	100.7	61.5	:		
1989/90		74.0	83.4	171.2	122.8	96.2	60.2	40.5		
71. Partially dominant grazing livestock	1987	74.0	83.4	171.2	122.8	96.2	60.2	40.5		
	1989/90	69.4	79.9	190.0	127.9	94.5	62.5	35.0		
	1993	76.2	87.6	222.6	145.3	92.0	76.6	42.4		
	72. Autres polyélevages	1975	:	:	138.9	86.7	76.5	:	:	
		1979/80	:	152.3	241.7	143.4	118.0	170.7	:	
1983		:	155.5	253.2	145.0	121.6	112.8	48.6		
1985		:	162.5	294.5	165.8	134.8	157.1	:		
1989/90		124.6	156.9	280.5	170.4	122.0	180.7	47.1		
72. Mixed livestock, other	1987	124.6	156.9	280.5	170.4	122.0	180.7	47.1		
	1989/90	129.1	165.0	301.5	174.4	117.0	166.0	43.6		
	1993	137.9	163.0	373.7	190.2	126.1	137.2	49.1		
	7. POLYELEVAGE	1975	:	:	104.9	64.5	60.5	:	:	
		1979/80	:	97.3	183.9	109.6	95.4	112.5	:	
1983		:	98.9	197.5	111.6	97.9	48.5	52.1		
1985		:	102.4	229.8	124.3	109.2	66.9	:		
1989/90		86.6	101.2	220.9	133.7	102.0	64.2	42.5		
7. MIXED LIVESTOCK	1987	86.6	101.2	220.9	133.7	102.0	64.2	42.5		
	1989/90	85.6	102.2	247.0	137.3	98.6	66.0	38.0		
	1993	98.3	115.4	317.1	162.0	105.0	78.8	44.9		

(Data in ESU)

	F	IRL	I	L	NL	P	UK		
	36.3	24.4	64.5	46.34	117.6		34.4	1975	
	62.9	48.2	118.8	69.35	235.7	122.0	84.6	1979/80	41 Bovins,lait
	65.0	49.3	118.8	68.13	257.1		89.0	1983	
	65.4	60.2	136.6	64.68	229.6		101.3	1985	
	64.8	67.0	142.8	66.37	211.0	88.6	99.0	1987	41 Cattle,dairying
	63.1	74.9	122.9	73.95	224.2	104.4	93.7	1989/90	
	68.1	90.3	135.7	76.97	314.9	100.7	110.1	1993	
	23.0	12.6	63.1	33.14	267.6		13.0	1975	
	38.8	16.4	139.8	47.83	228.0	49.1	24.4	1979/80	42 Bovins,élevage/viande
	41.1	16.1	139.8	41.57	221.3		26.1	1983	
	39.0	18.1	116.4	37.65	466.3		31.9	1985	
	38.4	18.3	124.1	35.35	455.2	27.5	24.5	1987	42 Cattle,rearing/fattening
	37.1	20.8	138.0	34.91	366.9	24.8	23.6	1989/90	
	40.2	29.6	108.1	34.37	329.3	15.4	29.1	1993	
	30.6	18.8	47.2	44.10	113.9		24.3	1975	
	50.7	30.0	103.3	67.02	176.6	113.7	52.0	1979/80	43 Bovins,mixtes
	53.0	29.4	103.3	64.59	177.2		52.1	1983	
	54.0	37.1	106.1	60.71	226.8		66.4	1985	
	55.9	39.5	129.5	61.64	233.6	88.9	62.5	1987	43 Cattle,mixed
	56.0	47.7	150.7	62.03	240.0	111.3	57.4	1989/90	
	62.8	64.6	151.6	69.93	298.4	85.4	60.6	1993	
	20.8	13.3	10.2	23.29	61.4		6.3	1975	
	34.2	21.4	19.6	44.25	100.4	42.0	17.4	1979/80	44 Autres herbivores
	32.9	23.1	19.6	38.55	92.9		18.6	1983	
	38.3	21.6	23.7	25.07	106.1		17.6	1985	
	37.4	20.4	26.2	24.20	107.4	43.4	17.9	1987	44.Other grazing livestock
	33.8	30.2	35.3	23.08	123.7	23.0	16.7	1989/90	
	32.6	37.7	34.6	32.93	208.7	21.1	16.4	1993	
	30.1	17.6	29.6	44.34	118.3		15.6	1975	
	50.5	31.2	62.5	66.31	224.0	57.0	35.4	1979/80	4.HERBIVORES
	52.3	31.4	62.5	54.12	241.9		37.1	1983	
	52.6	36.3	72.1	60.90	220.5		39.0	1985	
	51.8	37.9	77.5	62.89	205.3	57.5	36.5	1987	4.GRAZING LIVESTOCK
	49.0	43.1	71.4	69.53	216.9	42.9	34.3	1989/90	
	51.8	54.5	73.6	71.78	298.1	33.9	39.6	1993	
	193.0	112.4	534.2	159.23	570.2		179.1	1975	
	351.8	173.2	526.0	159.67	1004.2	585.8	336.9	1979/80	5 GRANIVORES
	328.3	216.9	525.8	166.19	1111.0		343.2	1983	
	339.0	206.7	1039.2	143.55	1217.1		266.3	1985	
	340.5	176.9	786.4	134.08	1182.4	349.5	304.6	1987	5.PIGS AND POULTRY
	343.5	307.2	827.7	120.00	1253.3	439.2	328.9	1989/90	
	345.7	343.5	679.2	129.85	1512.4	420.4	481.1	1993	
	51.1	35.7	49.5	49.35	129.0		58.5	1975	
	88.2	56.9	103.5	62.03	282.4	62.8	100.8	1979/80	6.POLY CULTURE
	93.6	49.7	103.5	58.15	279.0		111.4	1983	
	93.0	77.3	112.0	62.70	300.2		156.3	1985	
	95.3	62.1	121.9	62.55	296.5	72.5	161.0	1987	6.MIXED CROPPING
	101.7	91.3	126.0	60.75	314.2	56.2	123.1	1989/90	
	108.5	108.8	117.9	64.94	347.0	64.2	127.3	1993	
	36.3	24.6	43.0	44.86	122.7		34.0	1975	
	63.1	40.3	85.9	68.41	225.0	57.4	71.6	1979/80	71.Herbivores partiel. dominants
	61.9	38.8	85.9	70.15	226.5		82.7	1983	
	56.0	55.1	92.4	64.92	214.4		90.0	1985	71.Partially dominant grazing livestock
	58.0	50.1	96.7	63.98	205.3	83.9	78.1	1987	
	57.1	60.0	82.3	68.51	236.9	57.6	80.1	1989/90	
	67.7	83.6	82.5	73.53	244.0	47.6	88.4	1993	
	72.9	47.7	70.5	59.35	202.8		46.5	1975	
	134.3	87.1	202.2	85.45	361.8	110.8	101.2	1979/80	72.Autres polyélevages
	139.1	92.4	202.1	79.35	403.6		114.8	1983	
	134.7	107.0	185.3	84.21	404.4		124.9	1985	
	130.6	113.4	140.0	79.63	386.2	125.9	123.7	1987	72.Mixed livestock,other
	127.6	107.8	214.9	83.60	419.9	98.4	109.2	1989/90	
	134.8	146.2	205.8	85.71	524.7	62.5	124.6	1993	
	42.6	30.1	45.9	46.40	179.4		39.5	1975	
	79.8	53.6	94.3	69.13	329.9	72.1	83.5	1979/80	7.POLYELEVAGE
	86.2	62.3	94.3	70.98	368.8		96.5	1983	
	74.8	79.4	100.0	69.44	371.6		103.8	1985	
	77.9	72.2	101.1	67.65	357.4	90.9	97.2	1987	7.MIXED LIVESTOCK
	79.5	94.1	97.1	72.84	388.1	63.8	94.6	1989/90	
	93.7	122.9	100.2	76.91	458.2	50.4	109.2	1993	

VIII. L'ORIENTATION TECHNICO-ECONOMIQUE DE L'EXPLOITATION

9. MBS moyenne par 100 ha SAU

1975 à 1993



(Données en UDE)

		EUR 12	EUR 10	B	DK	D	GR	ES		
81.Agriculture générale et herbivores	1979/80	:	66.1	111.7	78.9	77.9	132.8	:		
	1983	:	66.7	113.3	78.3	78.4	86.8	27.8		
	81.Field crops and grazing livestock	1985	:	71.5	126.5	86.9	84.3	89.2	:	
		1987	63.6	71.5	119.7	91.0	79.7	93.8	25.1	
		1989/90	60.1	68.5	124.8	93.6	78.2	83.8	24.4	
	1993	59.1	65.9	134.8	96.2	63.1	95.0	28.1		
82.Autres cultures-élevages	1975	:	:	123.8	65.0	66.0	:	:		
	1979/80	:	105.0	198.6	101.6	102.1	120.5	:		
	1983	:	104.6	203.8	104.1	105.2	53.4	57.0		
	1985	:	114.3	256.9	119.4	120.6	72.0	:		
82.Crops/livestock, other	1987	105.8	120.3	243.5	126.2	112.5	71.8	57.5		
	1989/90	98.7	114.8	230.0	127.2	105.3	85.7	45.7		
	1993	103.2	117.8	271.8	132.8	110.2	109.1	56.1		
	1975	:	:	71.9	53.7	52.4	:	:		
8.CULTURE-ELEVAGE	1979/80	:	71.9	118.3	90.5	83.0	128.8	:		
	1983	:	73.1	120.6	92.5	84.9	72.1	46.4		
	1985	:	79.5	137.5	105.0	95.2	83.0	:		
8.CROPS-LIVESTOCK	1987	72.3	80.5	129.8	112.1	88.7	85.4	33.1		
	1989/90	67.8	77.4	133.8	113.9	84.5	84.7	29.3		
	1993	68.8	76.8	148.0	120.5	75.0	102.8	34.8		
	1975	:	:	88.3	55.1	60.2	:	:		
TOTAL	1979/80	:	84.0	148.1	91.4	95.2	108.0	:		
	1983	:	84.8	151.1	90.2	96.9	81.3	45.6		
	1985	:	93.2	168.5	100.7	107.9	97.4	:		
TOTAL	1987	80.9	93.4	161.4	108.3	99.7	101.1	38.0		
	1989/90	80.1	93.6	178.5	109.1	102.0	102.9	36.2		
	1993	87.3	99.7	221.7	131.2	93.6	144.6	46.4		

(Data in ESU)

	F	IRL	I	L	NL	P	UK		
	55.3	32.8	78.1	38.29	158.4	27.6	57.5	1979/80	81. Agriculture générale et herbivores 81. Field crops and grazing livestock
	55.9	33.2	78.1	29.49	152.2		60.5	1983	
	56.6	36.2	82.8	47.33	148.3		71.5	1985	
	57.4	37.8	91.7	46.86	141.1	40.7	67.3	1987	
	56.5	41.0	86.7	45.31	155.9	33.5	55.5	1989/90	
	59.7	54.4	75.8	46.00	174.5	28.6	59.1	1993	
	51.0	28.5	54.4	64.04	151.1		55.8	1975	82. Autres cultures-élevages 82. Crops/livestock, other
	89.8	48.7	102.8	66.67	299.0	80.3	120.4	1979/80	
	95.1	54.1	102.8	39.93	304.2		123.7	1983	
	98.5	79.0	96.6	74.75	301.8		141.2	1985	
	105.0	37.0	131.9	73.18	297.4	91.6	150.1	1987	
	103.9	86.2	117.2	76.53	316.9	55.6	120.4	1989/90	
	109.1	87.6	107.6	66.17	358.8	48.4	121.0	1993	
	35.0	20.3	44.6	40.28	99.9		29.3	1975	8. CULTURE-ELEVAGE 8. CROPS-LIVESTOCK
	58.4	33.1	83.0	43.29	198.3	46.0	60.7	1979/80	
	59.6	33.5	83.0	34.36	199.2		64.5	1983	
	61.0	37.3	86.0	49.02	192.2		74.9	1985	
	61.9	37.7	100.5	48.63	186.3	65.0	73.4	1987	
	61.5	41.8	94.5	47.34	200.0	38.6	62.2	1989/90	
	65.2	55.1	84.0	48.13	229.2	35.1	67.1	1993	
	42.8	18.6	51.0	46.67	139.0		26.4	1975	TOTAL
	72.5	32.8	108.5	73.76	287.2	69.7	51.5	1979/80	
	75.0	32.9	108.5	72.06	298.3		53.9	1983	
	76.9	38.3	128.2	65.34	293.8		62.1	1985	
	76.5	38.9	132.6	65.82	294.8	73.4	62.8	1987	
	77.8	44.6	134.3	71.48	320.2	57.6	52.2	1989/90	
	83.2	55.9	128.7	77.63	410.7	61.9	56.4	1993	
									TOTAL

VIII. L'ORIENTATION TECHNICO-ECONOMIQUE DE L'EXPLOITATION

10. Main d'oeuvre agricole

1975 à 1993



(Données en 1000 personnes)

		EUR 12	EUR 10	B	DK	D	GR	ES	
11.Céréales	1975	:	:	2.1	39.5	69.6	:	:	
	1979/80	:	1043.3	2.2	38.7	91.9	169.3	:	
	1983	:	993.8	2.1	35.5	89.0	154.9	230.7	
	1985	:	941.7	1.6	22.1	73.4	144.8	:	
11.Cereals	1987	1203.5	869.2	2.0	18.6	85.7	158.6	305.1	
	1989/90	1076.5	827.4	2.1	23.4	62.5	123.4	224.5	
	1993	933.6	769.7	2.0	23.7	54.2	98.8	150.3	
12.Autres cultures agricoles	1975	:	:	18.1	32.3	200.2	:	:	
	1979/80	:	1672.1	11.5	25.9	179.5	396.9	:	
	1983	:	1753.3	11.7	28.9	163.6	471.0	250.5	
	1985	:	1848.2	13.6	31.2	161.8	479.7	:	
12.Other field crops	1987	2288.6	1929.1	13.4	34.0	175.9	456.3	266.3	
	1989/90	2021.5	1657.3	11.5	30.2	195.5	289.6	220.1	
	1993	1857.5	1525.3	11.0	26.5	199.7	353.5	223.9	
1.AGRICULTURE GENERALE	1975	:	:	20.2	71.8	269.8	:	:	
	1979/80	:	2715.4	13.7	64.7	271.4	566.2	:	
	1983	:	2747.2	13.8	64.3	252.6	625.9	481.2	
	1985	:	2789.9	15.2	53.3	235.2	624.5	:	
1.FIELD CROPS	1987	3492.1	2798.3	15.3	52.6	261.6	614.9	571.4	
	1989/90	3098.0	2484.7	13.6	53.6	258.1	413.0	444.6	
	1993	2791.1	2295.1	13.0	50.2	253.8	452.3	374.3	
2.HORTICULTURE	1975	:	:	15.7	9.0	58.7	:	:	
	1979/80	:	430.4	20.0	12.0	61.7	49.6	:	
	1983	:	389.1	18.2	7.7	58.8	40.6	184.0	
	1985	:	408.9	17.7	7.1	61.4	44.0	:	
2.HORTICULTURE	1987	600.4	389.4	17.1	7.3	58.1	36.3	183.2	
	1989/90	596.7	419.4	16.3	6.9	52.2	32.3	138.9	
	1993	555.7	372.2	14.9	8.5	59.3	33.2	145.6	
31.Viticulture	1975	:	:	-	-	78.7	:	:	
	1979/80	:	1122.0	-	-	89.9	74.4	:	
	1983	:	1140.2	-	-	89.0	113.8	184.1	
	1985	:	958.3	-	-	88.2	91.1	:	
31.Vineyards	1987	1164.4	976.1	-	-	87.6	87.9	137.3	
	1989/90	1152.0	885.9	-	-	81.4	42.0	166.9	
	1993	1133.9	868.5	-	-	73.8	34.6	152.1	
32.Fruits et agrumes	1975	-	-	-	-	-	-	-	
	1979/80	-	-	-	-	-	-	-	
	1983	-	-	-	-	-	-	-	
	1985	:	714.9	3.2	0.9	15.3	183.4	:	
32. Fruit and citrus fruit	1987	1220.6	690.1	3.1	0.8	14.1	185.2	471.9	
	1989/90	1259.0	737.6	3.3	0.7	16.0	125.0	429.2	
	1993	1130.9	629.1	3.6	0.5	16.5	147.4	426.0	
33.Oliveraies	1975	-	-	-	-	-	-	-	
	1979/80	-	-	-	-	-	-	-	
	1983	-	-	-	-	-	-	-	
	1985	:	714.9	-	-	-	307.5	:	
33.Olives	1987	1080.3	799.0	-	-	-	348.8	261.8	
	1989/90	1235.1	919.1	-	-	-	318.1	279.5	
	1993	1431.5	1105.8	-	-	-	455.9	299.7	
34.Autres cultures permanentes	1975	-	-	-	-	-	-	-	
	1979/80	-	-	-	-	-	-	-	
	1983	-	-	-	-	-	-	-	
	1985	:	713.4	2.9	1.9	26.4	222.2	:	
34.Other permanent crops	1987	899.8	725.3	2.6	2.0	23.2	202.3	135.4	
	1989/90	883.1	675.7	2.6	2.1	24.7	144.8	126.1	
	1993	912.2	700.3	2.6	2.1	27.8	177.7	129.5	
3.CULTURES PERMANENTES	1975	:	:	9.5	3.8	117.1	:	:	
	1979/80	:	3112.9	7.6	5.0	133.9	623.2	:	
	1983	:	3274.7	6.4	2.6	130.1	815.8	870.2	
	1985	:	3101.6	6.1	2.8	129.9	804.1	:	
3.PERMANENT CROPS	1987	4365.1	3190.5	5.7	2.8	124.9	824.2	1006.4	
	1989/90	4529.3	3218.2	5.9	2.8	122.1	629.9	1001.8	
	1993	4608.4	3303.6	6.2	2.6	:	815.6	1007.3	

(Data in 1000 persons)

	F	IRL	I	L	NL	P	UK		
	136.6	5.1	413.4	0.14	0.7		50.3	1975	
	163.7	11.9	507.2	0.20	0.8		57.3	1979/80	11. Céréales
	138.7	7.8	507.2	0.20	0.7		57.8	1983	
	138.9	8.1	491.5	0.28	0.5		60.5	1985	
	111.2	6.7	423.7	0.33	0.5	29.2	61.9	1987	11. Cereals
	103.5	4.0	460.5	0.32	0.6	24.7	47.1	1989/90	
	114.9	3.9	435.4	0.19	0.7	13.6	36.1	1993	
	207.4	6.2	784.7	0.20	31.0		65.1	1975	
	193.8	12.2	737.6	0.24	25.4		89.0	1979/80	12. Autres cultures agricoles
	220.0	10.6	737.6	0.20	28.2		81.5	1983	
	213.3	11.8	811.8	0.13	29.9		94.9	1985	
	236.9	10.9	875.1	0.18	30.8	93.1	95.6	1987	12. Other field crops
	219.6	5.8	787.8	0.17	29.2	144.1	87.9	1989/90	
	170.9	5.9	639.0	0.13	27.1	108.2	91.7	1993	
	344.0	11.3	1198.0	0.35	31.7		115.4	1975	
	357.6	24.1	1244.8	0.44	26.2		146.3	1979/80	1. AGRICULTURE GENERALE
	358.7	18.4	1244.8	0.40	28.9		139.3	1983	
	352.2	19.9	1303.4	0.40	30.4		155.5	1985	
	348.2	17.6	1298.8	0.51	31.2	122.4	157.5	1987	1. FIELD CROPS
	323.1	9.9	1248.2	0.49	29.7	168.8	135.0	1989/90	
	285.8	9.8	1074.4	0.32	27.8	121.8	127.8	1993	
	96.5	1.4	69.8	0.16	53.8		34.0	1975	
	94.1	0.9	80.3	0.25	59.4		52.2	1979/80	2. HORTICULTURE
	86.9	0.1	80.3	0.20	65.5		30.8	1983	
	73.4	0.4	103.3	0.22	63.0		38.4	1985	
	69.2	0.4	88.0	0.22	65.8	27.8	47.0	1987	2. HORTICULTURE
	86.7	2.3	111.3	0.19	69.4	38.4	41.9	1989/90	
	69.5	1.4	80.7	0.18	74.7	37.8	30.0	1993	
	346.4	-	494.4	1.90	-		-	1975	
	307.1	-	648.7	1.90	-		-	1979/80	31. Viticulture
	287.0	-	648.7	1.62	-		-	1983	
	251.4	-	526.2	1.49	-		-	1985	
	238.9	-	560.4	1.37	-	51.0	-	1987	31. Vineyards
	219.1	-	541.4	1.38	-	99.2	0.6	1989/90	
	205.4	-	553.1	1.27	-	113.2	0.4	1993	
	-	-	-	-	-	-	-	1975	
	-	-	-	-	-	-	-	1979/80	32. Fruits et agrumes
	-	-	-	-	-	-	-	1983	
	41.0	1.3	453.4	0.01	6.2		10.2	1985	
	38.5	1.1	431.0	0.02	6.0	58.5	10.4	1987	32. Fruit and citrus fruit
	41.5	0.2	537.3	0.01	5.9	92.2	7.7	1989/90	
	42.5	0.4	403.0	0.02	6.7	75.8	8.5	1993	
	-	-	-	-	-	-	-	1975	
	-	-	-	-	-	-	-	1979/80	33. Oliveraies
	-	-	-	-	-	-	-	1983	
	1.3	-	406.1	-	-	-	-	1985	
	1.1	-	449.1	-	-	19.6	-	1987	33. Olives
	2.2	-	598.8	-	-	36.6	-	1989/90	
	2.7	-	647.2	-	-	26.1	-	1993	
	-	-	-	-	-	-	-	1975	
	-	-	-	-	-	-	-	1979/80	34. Autres cultures permanentes
	-	-	-	-	-	-	-	1983	
	37.2	-	407.8	0.05	8.1		7.0	1985	
	34.3	-	446.6	0.09	8.8	39.2	5.4	1987	34. Other permanent crops
	30.4	0.5	456.6	0.12	9.2	81.3	4.7	1989/90	
	28.3	-	444.5	0.11	10.3	82.5	6.9	1993	
	443.3	0.6	1464.7	1.97	14.9		10.7	1975	
	400.3	0.7	1921.4	1.95	14.8		4.1	1979/80	3. CULTURES PERMANENTES
	369.3	0.3	1921.4	1.69	14.4		12.8	1983	
	331.0	1.3	1793.4	1.55	14.3		17.2	1985	
	312.7	1.1	1887.1	1.47	14.8	168.3	15.8	1987	3. PERMANENT CROPS
	293.1	0.7	2134.1	1.51	15.1	309.3	13.0	1989/90	
	278.9	0.4	2047.7	1.40	17.0	297.5	15.8	1993	

VIII. L'ORIENTATION TECHNICO-ECONOMIQUE DE L'EXPLOITATION

10. Main d'oeuvre agricole

1975 à 1993



(Données en 1000 personnes)

		EUR 12	EUR 10	B	DK	D	GR	ES	
41. Bovins, lait	1975	:	:	31.2	35.1	417.8	:	:	
	1979/80	:	1795.9	37.6	43.9	496.3	2.9	:	
	1983	:	1707.0	34.2	40.3	490.5	1.8	149.8	
	1985	:	1587.3	29.3	34.6	471.2	5.5	:	
	1989/90	1693.9	1456.2	29.1	30.3	454.0	4.7	209.9	
41. Cattle, dairying	1987	1556.2	1265.6	28.9	28.1	421.8	4.4	245.6	
	1993	1321.4	1088.0	21.5	26.4	366.1	1.7	195.9	
	42. Bovins, élevage/viande	1975	:	:	10.3	1.0	19.5	:	:
		1979/80	:	488.0	12.5	1.0	26.4	2.2	:
		1983	:	501.4	12.8	0.8	27.2	1.2	37.5
1985		:	525.0	12.2	0.2	32.2	2.8	:	
1989/90		595.6	491.6	13.3	0.2	25.1	3.2	97.0	
42. Cattle, rearing/fattening	1987	556.2	452.3	17.4	0.3	23.8	3.1	88.7	
	1993	569.9	469.0	20.6	0.9	26.9	2.0	86.0	
	43. Bovins, mixtes	1975	:	:	25.3	2.3	128.5	:	:
		1979/80	:	423.2	16.3	1.4	101.6	1.0	:
		1983	:	352.6	13.9	1.1	88.7	1.1	49.2
1985		:	309.8	12.8	0.6	84.1	1.6	:	
1989/90		347.7	245.0	7.6	0.6	56.8	2.9	90.0	
43. Cattle, mixed	1987	259.8	187.7	7.3	0.4	44.9	3.0	51.5	
	1993	195.1	150.0	8.6	0.6	32.4	1.8	34.4	
	44. Autres herbivores	1975	:	:	11.9	2.6	50.6	:	:
		1979/80	:	763.7	8.7	3.0	64.9	95.9	:
		1983	:	755.1	8.0	1.2	58.0	125.6	372.3
1985		:	806.0	8.2	0.9	68.5	116.0	:	
1989/90		1068.3	822.4	8.4	1.1	67.5	124.8	211.7	
44. Other grazing livestock	1987	1226.9	926.2	8.1	1.9	87.6	108.6	241.1	
	1993	1234.6	946.7	7.3	2.3	98.3	106.2	238.8	
	4. HERBIVORES	1975	:	:	78.7	41.0	616.5	:	:
		1979/80	:	3470.8	75.0	49.3	689.2	101.9	:
		1983	:	3316.1	68.9	43.4	664.5	129.7	608.8
1985		:	3228.1	62.5	36.3	656.0	126.0	:	
1989/90		3705.6	3015.2	58.4	32.2	603.3	135.5	608.5	
4. GRAZING LIVESTOCK	1987	3599.1	2831.7	61.7	30.7	578.1	119.1	626.8	
	1993	3320.9	2653.7	58.0	30.2	523.8	111.6	555.2	
	5. GRANIVORES	1975	:	:	13.7	1.9	33.7	:	:
		1979/80	:	185.9	9.8	9.0	31.1	12.9	:
		1983	:	184.2	8.6	7.4	33.4	14.0	49.2
1985		:	193.7	8.5	7.7	38.0	11.5	:	
1989/90		279.9	189.2	7.9	9.5	28.1	9.5	56.9	
5. PIGS AND POULTRY	1987	228.5	154.3	8.1	7.5	17.0	6.9	41.6	
	1993	251.1	187.3	9.9	12.7	49.2	5.6	39.9	
	6. POLYCULTURE	1975	:	:	11.9	14.2	138.9	:	:
		1979/80	:	1516.7	8.7	12.5	108.9	335.9	:
		1983	:	1442.8	6.7	7.4	87.3	315.0	377.2
1985		:	1293.2	7.6	6.1	87.5	268.7	:	
1989/90		2212.6	1250.9	6.8	4.5	74.9	268.5	419.3	
6. MIXED CROPPING	1987	1769.8	1082.0	5.2	4.7	58.0	185.4	266.7	
	1993	1552.7	1000.8	4.2	6.7	76.3	207.2	204.8	
	71. Herbivores partiel. dominants	1975	:	:	16.4	33.4	340.8	:	:
		1979/80	:	581.3	11.5	22.3	215.0	39.9	:
		1983	:	481.4	8.0	10.8	161.3	48.9	235.7
1985		:	486.4	6.5	8.8	146.9	45.1	:	
1989/90		897.7	424.2	5.4	6.7	109.8	44.4	240.2	
71. Partially dominant grazing livestock	1987	561.8	318.0	4.4	5.1	65.2	41.0	102.3	
	1993	450.0	270.4	3.1	3.8	79.0	39.6	72.6	
	72. Autres polyélevages	1975	:	:	13.6	2.2	54.1	:	:
		1979/80	:	131.1	8.9	4.2	38.2	4.7	:
		1983	:	120.1	7.6	2.3	33.8	6.8	29.0
1985		:	142.4	6.9	2.1	47.3	5.9	:	
1989/90		247.4	121.0	6.0	2.3	30.4	5.0	43.8	
72. Mixed livestock, other	1987	165.0	99.3	5.8	1.3	17.8	4.4	22.8	
	1993	171.9	124.6	6.4	2.6	46.8	3.8	17.9	
	7. POLYELEVAGE	1975	:	:	30.0	35.6	394.9	:	:
		1979/80	:	712.3	20.4	26.6	253.2	44.6	:
		1983	:	601.5	15.6	13.1	195.0	55.7	264.7
1985		:	628.8	13.4	11.0	194.2	51.0	:	
1989/90		1145.1	545.3	11.4	8.9	140.2	49.4	284.0	
7. MIXED LIVESTOCK	1987	726.8	417.4	10.2	6.4	83.0	45.4	125.1	
	1993	621.9	395.0	9.5	6.4	125.8	43.4	90.5	

(Data in 1000 persons)

	F	IRL	I	L	NL	P	UK		
	688.4	128.9	271.2	3.22	124.9		133.5	1975	
	582.4	148.6	240.5	1.98	109.5		132.2	1979/80	41 Bovins,lait
	533.5	130.8	240.5	2.21	107.5		125.8	1983	
	432.5	131.2	259.0	3.06	99.1		121.8	1985	
	359.6	120.7	245.4	3.91	90.9	27.8	117.7	1987	41 Cattle,dairying
	277.7	92.5	220.1	4.25	83.1	45.0	104.9	1989/90	
	211.2	96.6	180.1	3.52	76.6	37.5	104.3	1993	
	177.4	121.5	46.7	0.41	8.2		95.7	1975	
	180.7	121.2	46.5	0.40	9.5		87.7	1979/80	42 Bovins,élevage/viande
	197.1	120.1	46.5	0.49	11.4		83.9	1983	
	187.8	130.6	59.9	0.59	6.4		92.3	1985	
	165.3	137.7	59.7	0.51	7.0	7.0	79.6	1987	42 Cattle,rearing/fattening
	182.1	114.0	36.5	0.54	8.2	15.2	66.5	1989/90	
	170.8	119.5	43.5	0.62	7.3	14.9	76.8	1993	
	140.1	102.2	117.2	5.16	18.4		28.5	1975	
	113.6	61.5	99.5	2.73	12.5		13.1	1979/80	43 Bovins,mixtes
	84.9	41.2	99.5	2.21	9.4		10.7	1983	
	69.4	33.3	90.2	1.82	4.2		11.9	1985	
	63.3	22.2	79.1	0.85	4.1	12.7	7.6	1987	43 Cattle,mixed
	55.9	9.9	52.3	0.37	6.7	20.7	6.9	1989/90	
	54.3	11.8	30.6	0.25	3.4	10.6	6.4	1993	
	214.9	50.2	173.0	0.21	7.3		84.4	1975	
	246.8	48.6	176.3	0.16	8.0		111.6	1979/80	44 Autres herbivores
	212.3	48.7	176.3	0.16	9.3		115.6	1983	
	174.8	75.8	211.4	0.23	16.8		133.3	1985	
	158.6	76.4	217.9	0.24	17.2	34.2	150.3	1987	44 Other grazing livestock
	173.6	70.1	272.4	0.29	20.0	59.7	183.7	1989/90	
	150.4	66.4	298.4	0.32	29.3	49.0	188.0	1993	
	1220.8	402.8	608.1	9.00	158.7		342.1	1975	
	1123.4	379.9	562.8	5.28	139.5		344.6	1979/80	4 HERBIVORES
	1027.7	340.8	562.8	5.07	137.5		335.9	1983	
	864.5	370.9	620.5	5.69	126.5		359.3	1985	
	746.8	357.0	602.2	5.51	119.2	81.8	355.2	1987	4 GRAZING LIVESTOCK
	689.3	286.4	581.3	5.45	117.9	140.6	361.9	1989/90	
	586.6	294.2	552.5	4.71	116.5	112.0	375.5	1993	
	25.9	3.7	53.5	0.07	21.1		27.5	1975	
	38.1	3.3	28.5	0.11	22.5		30.6	1979/80	5 GRANIVORES
	35.2	3.0	28.5	0.08	24.1		29.9	1983	
	33.5	3.4	37.4	0.10	25.3		28.3	1985	
	31.9	2.4	41.0	0.09	27.4	33.8	31.3	1987	5 PIGS AND POULTRY
	32.4	2.2	30.8	0.07	25.3	32.6	24.2	1989/90	
	31.2	2.0	25.6	0.10	24.5	24.0	25.5	1993	
	194.8	1.7	978.9	0.16	7.7		25.1	1975	
	142.1	2.2	868.9	2.01	9.2		26.4	1979/80	6 POLY CULTURE
	121.7	1.6	868.9	1.43	8.8		24.1	1983	
	168.3	2.1	722.2	0.14	8.1		22.5	1985	
	144.8	1.2	720.6	0.12	7.3	542.4	22.2	1987	6 MIXED CROPPING
	114.6	0.6	687.0	0.12	6.8	421.1	19.7	1989/90	
	93.3	0.6	590.1	0.10	7.1	347.1	15.3	1993	
	202.7	7.5	330.4	1.52	5.9		10.1	1975	
	114.3	4.1	162.3	2.22	2.9		6.8	1979/80	71 Herbivores partiel. dominants
	79.0	2.5	162.3	1.40	1.9		5.3	1983	
	125.0	1.8	143.6	0.50	2.0		6.3	1985	71 Partially dominant grazing livestock
	104.7	1.5	142.5	0.38	1.8	233.2	7.1	1987	
	82.3	0.3	114.5	0.28	1.7	141.5	3.3	1989/90	
	64.0	0.4	75.6	0.26	1.6	107.0	3.1	1993	
	43.4	2.8	41.7	0.20	20.9		14.0	1975	
	36.3	1.6	11.7	0.13	15.4		9.8	1979/80	72 Autres polyélevages
	37.1	2.0	11.7	0.16	12.3		6.5	1983	
	34.4	1.5	24.6	0.19	13.7		5.9	1985	
	31.3	0.9	24.2	0.14	14.2	82.6	6.6	1987	72 Mixed livestock,other
	30.1	0.8	21.1	0.13	12.3	42.9	5.6	1989/90	
	26.4	1.0	19.9	0.11	10.7	29.4	6.9	1993	
	246.1	10.3	372.1	1.72	26.9		24.1	1975	
	150.6	5.7	174.0	2.36	18.3		16.6	1979/80	7 POLYELEVAGE
	116.1	4.5	174.0	1.56	14.2		11.8	1983	
	159.4	3.3	168.2	0.68	15.7		12.2	1985	
	136.0	2.4	166.7	0.52	16.0	315.8	13.7	1987	7 MIXED LIVESTOCK
	112.4	1.1	135.6	0.41	13.9	184.3	9.0	1989/90	
	90.4	1.3	95.5	0.37	12.2	136.4	10.1	1993	

(Données en 1000 personnes)

		EUR 12	EUR 10	B	DK	D	GR	ES		
81.Agriculture générale et herbivores	1975	:	:	35.9	39.4	493.8	:	:		
	1979/80	:	1144.9	25.6	24.3	342.1	68.3	:		
	1983	:	980.9	21.7	17.2	272.3	65.7	141.5		
	1985	:	887.3	22.0	13.5	236.3	79.3	:		
	1987	1075.6	844.2	20.0	11.8	242.9	82.1	141.6		
	1989/90	933.9	657.3	16.3	10.6	188.3	47.3	100.8		
81.Field crops and grazing livestock	1993	755.8	582.4	13.0	9.3	190.1	42.5	75.2		
	82.Autres cultures-élevages	1975	:	:	5.6	18.2	95.2	:	:	
		1979/80	:	370.0	4.6	30.7	92.1	42.4	:	
		1983	:	364.6	4.0	22.7	89.6	58.6	248.4	
	82.Crops/livestock,other	1985	:	378.4	4.4	19.4	101.5	56.1	:	
		1987	775.1	355.5	3.9	18.4	89.9	54.0	141.8	
1989/90		531.1	363.2	3.4	16.1	65.1	64.1	78.1		
1993		480.6	330.1	2.8	15.8	81.5	62.2	62.2		
8.CULTURE-ELEVAGE	1975	:	:	41.5	57.6	589.0	:	:		
	1979/80	:	1514.9	30.2	55.0	434.1	110.7	:		
	1983	:	1345.4	25.7	39.9	362.0	124.3	389.9		
8.CROPS-LIVESTOCK	1985	:	1265.7	26.4	32.9	337.8	135.4	:		
	1987	1850.7	1199.7	23.9	30.2	332.9	136.1	283.4		
	1989/90	1465.0	1020.5	19.7	26.7	253.4	111.4	178.9		
	1993	1236.5	912.5	15.7	25.1	271.6	104.7	137.4		
TOTAL	1975	:	:	221.2	235.0	2218.6	:	:		
	1979/80	:	13659.0	185.4	234.1	1983.4	1845.0	:		
	1983	:	13300.9	163.8	185.7	1783.6	2121.0	3225.2		
	1985	:	12909.8	157.3	157.2	1739.8	2065.1	:		
TOTAL	1987	17651.1	12578.2	146.5	147.8	1623.9	2074.5	3413.2		
	1989/90	16061.8	11662.1	141.0	139.1	1421.8	1543.5	2838.7		
	1993	15000.5	11166.2	131.8	142.3	1478.0	1773.5	2570.8		

(Data in 1000 persons)

	F	IRL	I	L	NL	P	UK		
	374.7	24.9	464.5	2.18	12.2		67.5	1975	
	299.7	31.7	269.1	0.06	7.0		77.1	1979/80	81 Agriculture générale et herbivores
	241.2	25.8	269.1	0.06	6.0		61.8	1983	
	207.7	24.8	231.4	1.24	6.9		64.2	1985	81 Field crops and grazing livestock
	195.6	16.0	212.5	1.18	6.6	89.8	55.5	1987	
	156.7	9.0	178.8	1.00	6.6	175.8	42.7	1989/90	
	132.0	9.5	142.9	0.58	5.8	98.2	36.7	1993	
	56.2	1.8	194.4	0.19	5.2		13.8	1975	
	49.9	0.7	131.7	0.01	5.6		12.3	1979/80	82 Autres cultures-élevages
	43.3	0.5	131.7	0.02	5.2		8.8	1983	
	55.4	0.8	128.3	0.10	5.1		7.6	1985	
	48.6	0.2	126.2	0.10	4.9	277.8	9.2	1987	82 Crops/livestock, other
	50.3	0.5	150.1	0.08	4.5	89.9	9.0	1989/90	
	41.6	0.5	112.6	0.12	4.0	88.3	9.0	1993	
	430.9	26.7	658.8	2.37	17.3		81.3	1975	
	349.6	32.4	400.8	0.07	12.6		89.4	1979/80	8.CULTURE-ELEVAGE
	284.5	26.2	400.8	0.07	11.3		70.6	1983	
	263.1	25.5	359.6	1.33	12.0		71.7	1985	
	244.2	16.3	338.7	1.28	11.5	367.5	64.7	1987	8.CROPS-LIVESTOCK
	207.0	9.5	329.0	1.08	11.1	265.6	51.6	1989/90	
	173.6	9.9	255.5	0.70	9.8	186.6	45.7	1993	
	3002.1	458.3	5404.0	15.79	332.2		660.3	1975	
	2655.5	449.1	5281.6	12.48	302.4		710.1	1979/80	TOTAL
	2400.0	395.0	5281.6	10.49	304.7		655.1	1983	
	2245.2	426.7	5108.0	10.11	295.2		705.1	1985	
	2033.6	398.5	5143.0	9.72	293.2	1659.7	707.4	1987	TOTAL
	1859.0	312.7	5287.4	9.33	289.2	1561.0	659.1	1989/90	
	1610.2	320.0	4761.8	7.90	289.7	1263.5	651.1	1993	

VIII. L'ORIENTATION TECHNICO-ECONOMIQUE DE L'EXPLOITATION

11. Main d'oeuvre agricole à temps complet

1975 à 1993



(Données en 1000 personnes)

		EUR 12	EUR 10	B	DK	D	GR	ES		
11.Céréales	1975	:	:	0.4	8.7	9.8	:	:		
	1979/80	:	162.3	0.4	9.2	11.3	6.8	:		
	1983	:	142.6	0.4	8.8	8.7	1.5	24.8		
	1985	:	146.2	0.3	2.8	7.6	1.7	:		
	1987	203.0	129.1	0.5	2.3	7.7	1.7	64.2		
	1989/90	114.3	84.0	0.4	3.6	4.8	3.2	25.0		
11.Cereals	1993	113.7	91.7	0.3	7.6	5.2	2.6	20.0		
	12.Autres cultures agricoles	1975	:	:	8.4	15.1	51.1	:	:	
		1979/80	:	342.2	6.1	12.5	47.0	37.1	:	
		1983	:	326.6	6.3	12.9	43.7	18.6	35.8	
		1985	:	363.2	7.0	10.1	45.1	27.2	:	
		1987	470.1	374.9	7.3	10.5	47.1	16.2	72.8	
1989/90		376.5	321.9	5.0	9.4	47.4	28.1	35.4		
12.Other field crops	1993	383.2	318.1	4.2	11.2	60.7	24.7	55.6		
	1.AGRICULTURE GENERALE	1975	:	:	8.8	23.8	60.9	:	:	
		1979/80	:	504.4	6.5	21.8	58.3	43.9	:	
		1983	:	469.2	6.7	21.7	52.4	20.1	60.6	
		1985	:	509.5	7.4	12.9	52.8	28.9	:	
		1987	673.1	504.0	7.8	12.7	54.8	18.0	137.1	
1989/90		490.8	405.9	5.3	13.0	52.2	31.3	60.4		
1.FIELD CROPS	1993	497.0	409.8	4.5	18.8	65.9	27.2	75.6		
	2.HORTICULTURE	1975	:	:	8.5	5.6	28.1	:	:	
		1979/80	:	208.8	10.8	9.6	38.6	11.5	:	
		1983	:	197.4	10.2	6.3	37.3	7.8	25.3	
		1985	:	202.5	9.9	5.3	39.7	8.3	:	
		1987	247.3	188.8	9.8	5.7	37.1	5.3	49.8	
1989/90		254.1	205.8	9.0	5.7	33.5	8.5	39.4		
2.HORTICULTURE	1993	252.8	199.5	8.0	6.2	38.2	7.2	42.9		
	31.Viticulture	1975	:	:	-	-	18.2	:	:	
		1979/80	:	153.0	-	-	21.6	4.8	:	
		1983	:	148.8	-	-	21.4	5.7	8.3	
		1985	:	146.0	-	-	20.9	4.5	:	
		1987	185.1	149.2	-	-	21.7	2.1	13.1	
1989/90		136.1	120.3	-	-	17.1	3.3	9.0		
31.Vineyards	1993	153.3	133.9	-	-	15.5	1.1	12.2		
	32.Fruits et agrumes	1975	-	-	-	-	-	-	-	
		1979/80	-	-	-	-	-	-	-	
		1983	-	-	-	-	-	-	-	
		1985	:	66.5	1.2	0.4	2.6	2.8	:	
		1987	126.7	65.9	1.2	0.3	2.5	2.9	46.6	
1989/90		100.8	66.8	1.2	0.3	2.6	7.2	24.2		
32.Fruit and citrus fruit	1993	105.5	70.9	1.3	0.2	3.5	4.5	28.8		
	33.Oliveraies	1975	-	-	-	-	-	-	-	
		1979/80	-	-	-	-	-	-	-	
		1983	-	-	-	-	-	-	-	
		1985	:	14.3	-	-	-	2.3	:	
		1987	21.9	9.9	-	-	-	2.3	10.9	
1989/90		22.3	16.4	-	-	-	10.1	4.1		
33.Olives	1993	42.1	30.7	-	-	-	15.7	10.6		
	34.Autres cultures permanentes	1975	-	-	-	-	-	-	-	
		1979/80	-	-	-	-	-	-	-	
		1983	-	-	-	-	-	-	-	
		1985	:	89.1	1.6	1.5	15.6	7.3	:	
		1987	109.1	84.1	1.7	1.6	12.7	6.6	16.3	
1989/90		94.2	77.6	1.6	1.7	14.4	13.5	8.2		
34.Other permanent crops	1993	108.0	90.2	1.6	1.3	17.2	10.9	11.9		
	3.CULTURES PERMANENTES	1975	:	:	3.4	2.2	30.4	:	:	
		1979/80	:	321.8	3.3	3.4	39.3	36.5	:	
		1983	:	296.6	3.0	1.9	38.3	21.7	45.5	
		1985	:	316.0	2.8	2.0	39.1	17.0	:	
		1987	442.7	309.1	3.0	1.9	36.8	13.8	87.0	
1989/90		353.4	281.1	2.8	2.0	34.1	34.1	45.5		
3.PERMANENT CROPS	1993	408.9	325.7	2.9	1.4	:	32.3	63.5		

(Data in 1000 persons)

	F	IRL	I	L	NL	P	UK		
	53.2	1.9	39.3	0.04	0.1		34.4	1975	
	63.0	4.7	34.1	0.05	0.3		32.5	1979/80	11 Céréales
	54.3	3.4	34.1	0.05	0.2		31.2	1983	
	57.0	3.1	41.1	0.07	0.2		32.4	1985	
	46.2	2.6	34.6	0.04	0.1	9.7	33.3	1987	11 Cereals
	27.8	2.0	19.3	0.03	0.1	5.4	22.8	1989/90	
	29.2	1.9	30.6	0.03	0.2	2.0	14.1	1993	
	90.5	2.1	87.7	0.06	13.6		54.0	1975	
	92.0	4.6	70.8	0.08	14.4		57.5	1979/80	12 Autres cultures agricoles
	101.6	4.5	70.8	0.06	15.1		53.1	1983	
	106.5	5.0	84.0	0.04	16.5		61.8	1985	
	124.3	4.6	90.9	0.04	15.6	22.4	58.4	1987	12 Other field crops
	98.9	3.7	64.4	0.04	13.1	19.2	52.0	1989/90	
	77.8	3.2	77.0	0.03	12.8	9.5	46.5	1993	
	143.7	4.0	127.0	0.10	13.7		88.4	1975	
	155.0	9.3	104.9	0.13	14.6		89.9	1979/80	1 AGRICULTURE GENERALE
	155.9	7.9	104.9	0.11	15.3		84.3	1983	
	163.5	8.1	125.1	0.11	16.7		94.2	1985	
	170.5	7.2	125.6	0.08	15.7	32.1	91.6	1987	1 FIELD CROPS
	126.7	5.7	83.6	0.07	13.2	24.6	74.8	1989/90	
	107.0	5.1	107.6	0.05	13.0	11.6	60.6	1993	
	54.8	0.5	23.8	0.13	23.9		24.1	1975	
	54.1	0.5	24.9	0.23	34.3		24.1	1979/80	2 HORTICULTURE
	50.3	0.0	24.9	0.18	42.5		18.0	1983	
	45.5	0.1	33.8	0.18	38.9		20.8	1985	
	44.7	0.2	27.4	0.19	34.4	8.7	23.9	1987	2 HORTICULTURE
	51.0	1.1	34.6	0.15	37.9	8.9	24.4	1989/90	
	42.7	0.6	34.9	0.14	44.4	10.4	17.1	1993	
	89.4	-	36.5	1.00	-	-	-	1975	
	97.7	-	27.9	0.96	-	-	-	1979/80	31 Viticulture
	92.9	-	27.9	0.91	-	-	-	1983	
	86.1	-	33.7	0.65	-	-	-	1985	
	87.0	-	37.8	0.56	-	22.8	-	1987	31 Vineyards
	68.0	-	31.2	0.52	-	6.8	0.2	1989/90	
	71.8	-	44.9	0.45	-	7.2	0.1	1993	
	-	-	-	-	-	-	-	1975	
	-	-	-	-	-	-	-	1979/80	32 Fruits et agrumes
	-	-	-	-	-	-	-	1983	
	16.5	0.7	35.7	-	2.7	-	4.0	1985	
	17.2	0.7	34.4	0.00	2.7	14.2	4.0	1987	32. Fruit and citrus fruit
	15.9	0.1	33.8	-	2.6	9.8	3.1	1989/90	
	16.9	0.2	38.3	0.01	3.1	5.9	3.0	1993	
	-	-	-	-	-	-	-	1975	
	-	-	-	-	-	-	-	1979/80	33 Oliveraies
	-	-	-	-	-	-	-	1983	
	0.1	-	11.9	-	-	-	-	1985	
	0.0	-	7.6	-	-	1.0	-	1987	33 Olives
	0.1	-	6.3	-	-	1.8	-	1989/90	
	0.1	-	14.9	-	-	0.7	-	1993	
	-	-	-	-	-	-	-	1975	
	-	-	-	-	-	-	-	1979/80	34 Autres cultures permanentes
	-	-	-	-	-	-	-	1983	
	17.9	-	35.4	0.04	5.2	-	4.6	1985	
	17.9	-	35.0	0.07	4.6	8.7	3.8	1987	34. Other permanent crops
	13.3	0.4	25.1	0.07	4.9	8.4	2.7	1989/90	
	12.9	-	35.8	0.09	6.4	6.0	4.0	1993	
	125.6	0.2	126.1	1.05	4.8	-	9.9	1975	
	135.1	0.2	93.5	0.99	8.1	-	1.5	1979/80	3 CULTURES PERMANENTES
	124.3	0.1	93.5	0.97	8.0	-	5.0	1983	
	120.6	0.7	116.7	0.71	7.9	-	8.5	1985	
	122.2	0.7	114.8	0.63	7.3	46.6	7.8	1987	3 PERMANENT CROPS
	97.2	0.5	96.3	0.59	7.6	26.8	6.0	1989/90	
	101.7	0.2	133.9	0.56	9.4	19.7	7.2	1993	

(Données en 1000 personnes)

		EUR 12	EUR 10	B	DK	D	GR	ES	
41. Bovins, lait	1975	:	:	14.9	21.0	130.2	:	:	
	1979/80	:	776.4	20.3	29.9	164.5	0.9	:	
	1983	:	748.6	19.3	29.0	166.8	0.5	40.2	
	1985	:	706.6	16.9	19.2	165.4	1.0	:	
	1987	772.7	658.1	17.4	17.6	159.0	0.6	101.5	
41. Cattle, dairying	1989/90	698.2	590.5	16.1	18.9	145.9	1.8	94.1	
	1993	647.6	531.4	11.9	19.2	136.4	0.6	107.3	
42. Bovins, élevage/viande	1975	:	:	1.9	0.2	3.0	:	:	
	1979/80	:	166.9	3.5	0.3	5.3	1.0	:	
	1983	:	171.2	3.8	0.3	5.5	0.3	9.1	
	1985	:	179.7	3.7	0.1	6.2	0.9	:	
	1987	205.7	163.1	4.6	0.1	4.1	0.8	40.3	
42. Cattle, rearing/fattening	1989/90	194.0	165.0	5.1	0.1	3.5	1.3	26.1	
	1993	204.0	169.1	6.5	0.3	4.7	0.6	32.1	
43. Bovins, mixtes	1975	:	:	12.6	1.4	43.5	:	:	
	1979/80	:	168.3	8.7	0.9	34.2	0.4	:	
	1983	:	139.0	7.8	0.8	28.4	0.1	14.2	
	1985	:	125.8	7.2	0.3	28.8	0.3	:	
	1987	150.6	102.2	4.4	0.4	18.9	0.8	43.3	
43. Cattle, mixed	1989/90	107.6	84.8	4.0	0.2	15.3	1.4	17.2	
	1993	91.8	73.1	4.8	0.4	13.0	0.7	17.0	
44. Autres herbivores	1975	:	:	1.4	0.7	5.2	:	:	
	1979/80	:	229.1	1.1	0.7	7.4	50.4	:	
	1983	:	200.5	0.9	0.4	6.6	40.6	85.0	
	1985	:	225.3	0.9	0.2	7.3	44.6	:	
	1987	305.3	225.1	1.1	0.2	5.9	42.5	68.0	
44. Other grazing livestock	1989/90	303.0	239.5	0.8	0.4	7.6	47.5	49.2	
	1993	308.5	230.9	0.8	1.0	10.0	46.6	68.0	
4. HERBIVORES	1975	:	:	30.8	23.3	181.9	:	:	
	1979/80	:	1340.6	33.5	31.8	211.4	52.7	:	
	1983	:	1259.3	31.8	30.4	207.3	41.6	148.6	
	1985	:	1237.3	28.7	19.8	207.7	46.8	:	
	1987	1434.4	1148.6	27.4	18.2	187.9	44.8	253.1	
4. GRAZING LIVESTOCK	1989/90	1302.7	1079.7	25.9	19.6	172.3	51.9	186.5	
	1993	1251.9	1004.6	23.9	20.9	164.0	48.4	224.4	
5. GRANIVORES	1975	:	:	3.9	0.9	7.1	:	:	
	1979/80	:	76.9	3.8	4.8	7.7	3.5	:	
	1983	:	76.8	4.0	4.9	7.3	2.6	13.1	
	1985	:	83.9	3.8	5.0	9.1	2.9	:	
	1987	113.9	81.7	4.1	6.5	6.1	2.4	24.2	
5. PIGS AND POULTRY	1989/90	91.9	71.3	3.7	5.1	4.0	3.1	13.8	
	1993	112.2	86.4	4.7	9.0	15.6	2.2	19.5	
6. POLYCULTURE	1975	:	:	5.5	7.0	37.6	:	:	
	1979/80	:	249.4	4.5	6.0	27.6	48.4	:	
	1983	:	205.4	3.6	3.6	21.8	24.1	35.1	
	1985	:	194.0	3.9	2.3	21.1	17.1	:	
	1987	395.8	179.7	3.7	1.7	19.3	16.8	80.0	
6. MIXED CROPPING	1989/90	250.0	146.4	2.6	1.9	15.2	22.8	29.5	
	1993	234.5	163.6	2.0	3.1	28.3	19.9	38.2	
71. Herbivores partiel. dominants	1975	:	:	8.9	20.4	109.7	:	:	
	1979/80	:	198.1	6.5	14.6	69.5	14.7	:	
	1983	:	144.8	4.7	7.5	51.3	8.5	38.0	
	1985	:	138.9	3.6	4.6	47.0	9.9	:	
	1987	280.9	122.7	3.1	3.4	35.8	8.9	82.8	
71. Partially dominant grazing livestock	1989/90	137.0	82.0	2.3	3.2	21.1	10.3	22.6	
	1993	123.9	82.5	1.6	2.8	28.9	9.6	27.3	
72. Autres polyélevages	1975	:	:	6.6	1.3	17.6	:	:	
	1979/80	:	55.1	4.6	2.5	12.3	1.1	:	
	1983	:	49.3	4.2	1.5	11.1	0.8	6.0	
	1985	:	50.5	3.7	1.2	15.3	1.0	:	
	1987	75.4	47.0	3.5	1.2	10.5	0.6	14.7	
72. Mixed livestock, other	1989/90	50.3	36.9	3.1	0.8	5.3	0.6	6.1	
	1993	61.7	51.7	3.3	1.8	18.6	0.4	7.5	
7. POLYELEVAGE	1975	:	:	15.5	21.7	127.3	:	:	
	1979/80	:	253.1	11.1	17.1	81.8	15.8	:	
	1983	:	194.0	8.9	9.0	62.5	9.3	44.0	
	1985	:	189.4	7.3	5.7	62.3	10.9	:	
	1987	356.3	169.7	6.7	4.6	46.3	9.6	97.5	
7. MIXED LIVESTOCK	1989/90	187.3	119.0	5.4	4.1	26.3	10.8	28.7	
	1993	185.6	134.2	4.9	4.6	47.5	10.0	34.8	

(Data in 1000 persons)

	F	IRL	I	L	NL	P	UK		
	234.5	59.4	100.3	2.14	67.2		88.7	1975	
	250.3	68.7	81.8	1.18	65.5		93.3	1979/80	41. Bovins,lait
	237.8	62.2	81.8	1.45	63.4		86.4	1983	
	205.9	63.7	88.3	1.74	60.3		84.2	1985	
	189.7	59.1	79.2	1.99	55.6	13.1	77.9	1987	41 Cattle,dairying
	142.1	63.9	83.4	2.15	46.8	13.7	69.5	1989/90	
	111.8	58.2	80.9	1.84	45.7	8.9	64.8	1993	
	58.1	41.8	13.2	0.20	1.9		45.7	1975	
	66.8	38.7	14.0	0.18	3.0		34.2	1979/80	42 Bovins,élevage/viande
	73.3	36.2	14.0	0.23	3.5		34.2	1983	
	73.4	36.7	18.2	0.20	2.4		37.9	1985	
	68.4	38.3	14.7	0.14	2.6	2.3	29.6	1987	42 Cattle,rearing/fattening
	60.4	56.9	10.8	0.14	2.7	2.9	24.0	1989/90	
	55.7	57.0	15.5	0.16	2.8	2.7	26.0	1993	
	58.1	41.3	40.0	3.47	7.6		19.4	1975	
	50.2	22.8	35.5	1.71	5.7		8.2	1979/80	43 Bovins,mixtes
	39.6	14.8	35.5	1.49	3.9		6.7	1983	
	33.8	11.5	33.3	1.08	1.9		7.4	1985	
	32.0	8.3	30.4	0.44	2.0	5.1	4.7	1987	43 Cattle,mixed
	28.0	6.5	21.9	0.18	3.1	5.6	4.3	1989/90	
	28.6	7.2	12.9	0.13	1.8	1.7	3.6	1993	
	55.8	18.9	34.8	0.07	1.8		43.7	1975	
	68.6	17.8	24.6	0.07	2.0		56.4	1979/80	44. Autres herbivores
	53.7	16.2	24.6	0.05	2.4		55.1	1983	
	52.2	20.7	32.8	0.03	4.4		62.3	1985	
	49.9	21.2	35.7	0.03	5.0	12.2	62.7	1987	44. Other grazing livestock
	40.0	38.5	33.6	0.02	4.3	14.3	66.8	1989/90	
	33.5	33.7	38.2	0.02	8.3	9.6	58.7	1993	
	406.5	161.4	188.3	5.88	78.5		197.5	1975	
	436.0	148.0	155.8	3.14	76.2		192.1	1979/80	4. HERBIVORES
	404.3	129.3	155.8	3.21	73.1		182.5	1983	
	365.2	132.6	172.6	3.05	68.9		191.8	1985	
	339.9	126.8	161.0	2.60	65.2	32.8	174.8	1987	4. GRAZING LIVESTOCK
	270.6	165.8	149.7	2.49	56.9	36.5	164.6	1989/90	
	229.7	156.1	147.5	2.15	58.6	22.9	153.2	1993	
	11.2	1.0	21.5	0.05	6.5		18.4	1975	
	17.4	1.8	12.7	0.06	9.4		15.8	1979/80	5. GRANIVORES
	16.8	1.5	12.7	0.04	11.1		15.9	1983	
	16.8	1.6	17.6	0.03	11.9		15.2	1985	
	17.9	1.0	15.0	0.02	12.8	7.9	16.0	1987	5. PIGS AND POULTRY
	16.1	1.6	12.6	0.02	11.1	6.8	14.1	1989/90	
	16.5	1.3	10.6	0.02	11.9	6.4	14.5	1993	
	61.8	0.8	142.2	0.09	3.1		19.9	1975	
	53.9	1.0	86.2	1.03	5.0		15.7	1979/80	6. POLY CULTURE
	44.0	0.9	86.2	0.81	4.7		15.8	1983	
	53.7	1.1	77.2	0.07	4.1		13.6	1985	
	49.4	0.5	71.9	0.05	3.7	136.1	12.7	1987	6. MIXED CROPPING
	34.9	0.3	53.5	0.06	3.3	74.2	11.8	1989/90	
	28.2	0.4	69.1	0.05	4.0	32.7	8.1	1993	
	68.1	3.2	81.2	0.96	2.9		7.6	1975	
	46.9	1.8	36.6	1.30	1.5		4.7	1979/80	71. Herbivores partiel.
	30.4	0.8	36.6	0.84	0.9		3.3	1983	dominants
	37.9	0.8	30.8	0.26	0.9		3.2	1985	71. Partially dominant
	33.5	0.6	32.4	0.17	0.9	75.4	3.8	1987	grazing livestock
	20.9	0.2	21.1	0.11	0.8	32.3	2.0	1989/90	
	16.6	0.2	20.2	0.11	0.8	14.1	1.8	1993	
	16.7	1.2	7.9	0.13	9.4		8.7	1975	
	17.5	1.0	3.7	0.07	7.2		5.1	1979/80	72. Autres polyélevages
	17.9	1.0	3.7	0.08	5.8		3.1	1983	
	15.5	0.9	3.2	0.09	6.9		2.6	1985	
	16.0	0.6	4.2	0.06	7.2	13.7	3.2	1987	72. Mixed livestock,other
	14.3	0.6	3.3	0.05	5.7	7.3	3.2	1989/90	
	13.8	0.6	4.3	0.05	5.2	2.4	3.6	1993	
	84.8	4.4	89.1	1.09	12.3		16.3	1975	
	64.4	2.8	40.2	1.37	8.8		9.7	1979/80	7. POLYELEVAGE
	48.3	1.8	40.2	0.92	6.7		6.4	1983	
	53.5	1.7	34.0	0.35	7.9		5.8	1985	
	49.4	1.1	36.6	0.23	8.1	89.2	7.0	1987	7. MIXED LIVESTOCK
	35.2	0.7	24.4	0.16	6.5	39.6	5.3	1989/90	
	30.4	0.8	24.4	0.16	6.0	16.6	5.4	1993	

VIII. L'ORIENTATION TECHNICO-ECONOMIQUE DE L'EXPLOITATION

11. Main d'oeuvre agricole à temps complet

1975 à 1993



(Données en 1000 personnes)

		EUR 12	EUR 10	B	DK	D	GR	ES	
81.Agriculture générale et herbivores	1975	:	:	19.2	21.9	152.6	:	:	
	1979/80	:	422.9	14.0	14.4	99.5	24.3	:	
	1983	:	340.4	12.2	10.7	77.1	14.1	29.0	
	1985	:	320.6	12.0	7.0	64.6	19.4	:	
	1987	398.2	302.1	11.3	5.4	68.9	16.6	63.6	
	1989/90	299.4	230.7	8.2	5.4	52.4	14.6	28.1	
81.Field crops and grazing livestock	1993	276.3	229.1	6.2	4.2	75.6	12.9	31.3	
	82.Autres cultures-élevages	1975	:	:	2.5	9.1	22.1	:	:
		1979/80	:	106.6	2.3	15.3	24.9	9.0	:
		1983	:	93.0	2.1	12.4	23.3	5.3	31.8
		1985	:	91.3	2.1	9.3	26.6	7.6	:
		1987	187.8	86.9	1.9	8.9	25.7	7.0	35.9
1989/90		104.6	78.2	1.5	8.7	17.5	11.6	11.9	
82.Crops/livestock,other	1993	112.5	85.3	1.2	9.1	25.0	12.4	17.8	
	8.CULTURE-ELEVAGE	1975	:	:	21.7	31.0	174.7	:	:
		1979/80	:	529.5	16.3	29.7	124.4	33.3	:
		1983	:	433.4	14.3	23.1	100.4	19.4	60.8
		1985	:	411.8	14.1	16.3	91.2	27.1	:
		1987	586.0	388.9	13.2	14.3	94.6	23.6	99.5
1989/90		404.0	309.0	9.7	14.1	69.9	26.2	40.0	
8.CROPS-LIVESTOCK	1993	388.9	314.4	7.4	13.3	100.6	25.2	49.1	
	TOTAL	1975	:	:	98.1	115.4	648.1	:	:
		1979/80	:	3484.3	89.8	124.0	589.2	245.7	:
		1983	:	3132.1	82.5	100.8	527.2	146.4	433.0
		1985	:	3144.3	78.0	69.1	523.0	159.0	:
		1987	4249.3	2970.3	75.7	65.7	482.9	134.1	828.2
1989/90		3336.0	2619.6	64.5	65.4	407.5	188.8	444.0	
TOTAL	1993	3333.8	2640.2	58.5	77.4	496.3	172.5	548.1	

(Data in 1000 persons)

	F	IRL	I	L	NL	P	UK		
	145.8	11.2	128.7	1.19	6.3		52.6	1975	
	134.2	13.6	66.5	0.02	3.7		52.7	1979/80	81 Agriculture générale et herbivores 81 Field crops and grazing livestock
	106.0	10.6	66.5	0.01	2.8		40.4	1983	
	96.5	10.2	65.1	0.50	3.0		42.1	1985	
	98.1	7.5	56.0	0.34	3.0	32.6	35.1	1987	
	72.4	5.7	43.1	0.29	2.4	40.6	26.2	1989/90	
	60.6	5.4	41.7	0.18	2.4	15.9	19.9	1993	
	18.4	0.5	36.4	0.13	2.2		9.9	1975	
	19.3	0.3	24.7	0.00	2.7		8.0	1979/80	
	16.9	0.1	24.7	0.01	2.5		5.7	1983	
	16.5	0.4	21.2	0.05	2.3		5.1	1985	
	16.0	0.1	19.1	0.04	2.3	65.0	5.8	1987	
	13.2	0.2	17.9	0.03	1.9	14.4	5.7	1989/90	
	11.8	0.2	18.4	0.03	1.9	9.5	5.3	1993	
	164.2	11.7	165.1	1.32	8.5		62.5	1975	8 CULTURE-ELEVAGE 8 CROPS-LIVESTOCK
	153.6	14.0	91.2	0.02	6.3		60.7	1979/80	
	123.0	10.8	91.2	0.02	5.3		46.0	1983	
	113.0	10.7	86.3	0.55	5.4		47.2	1985	
	114.1	7.6	75.1	0.38	5.3	97.5	40.9	1987	
	85.6	5.9	61.0	0.32	4.3	55.0	31.9	1989/90	
	72.5	5.6	60.1	0.21	4.3	25.4	25.2	1993	
	1052.5	184.0	883.0	9.70	151.5		437.2	1975	TOTAL
	1069.3	177.6	609.4	7.03	162.7		409.6	1979/80	
	966.7	152.4	609.4	6.27	166.6		373.8	1983	
	931.6	156.6	663.4	5.04	161.6		397.1	1985	
	907.8	145.3	627.3	4.18	152.5	450.9	374.7	1987	
	717.4	181.6	515.9	3.90	140.7	272.4	333.9	1989/90	
	629.7	170.3	588.3	3.35	151.6	145.5	292.2	1993	

(Données en 1000)

		EUR 12	EUR 10	B	DK	D	GR	ES	
Nombre total d'exploitations	1966/67	:	:	214.8	:	1246.0	991.5	:	
	1970/71	:	:	184.0	146.0	1074.6	1046.3	:	
	1975	:	:	138.1	132.3	907.9	:	:	
	1977	:	6602.8	126.5	127.8	851.6	957.0	:	
	1979/80	:	6820.3	115.1	122.7	849.9	998.9	:	
	1983	:	6515.7	102.6	98.7	767.6	958.7	1818.2	
	1985	:	6359.3	97.8	92.4	740.5	951.6	:	
	1987	8644.3	6217.2	92.6	86.9	705.1	953.3	1791.7	
	1989/90	7992.9	5800.5	85.0	81.3	653.6	850.1	1593.6	
1993	7264.0	5391.0	76.3	73.8	606.1	819.2	1383.9		
Main d'oeuvre agricole totale (en UTA)	1966/67	:	:	271.2	:	2329.9	:	:	
	1970/71	:	:	188.6	:	1611.0	:	:	
	1975	:	:	139.6	176.7	1233.6	:	:	
	1977	:	:	:	:	:	:	:	
	1979/80	:	7324.0	123.9	171.6	1050.9	828.1	:	
	1983	:	7018.2	111.8	140.3	945.9	917.5	1432.5	
	1985	:	6833.3	106.9	122.4	917.9	931.2	:	
	1987	9135.8	6525.8	101.3	111.8	850.7	848.9	1626.7	
	1989/90	8024.0	6033.8	93.5	95.2	1029.7	680.3	1143.4	
1993	7234.6	5517.7	85.2	104.8	804.2	702.2	1112.1		
Exploitants 'personnes physiques'	1966/67	:	:	213.6	:	1240.4	:	:	
	1970/71	:	:	182.7	146.0	1060.6	:	:	
	1975	:	:	136.9	132.1	904.0	:	:	
	1977	:	:	126.5	127.7	848.3	:	:	
	1979/80	:	6735.9	114.4	122.5	845.2	998.0	:	
	1983	:	6421.3	101.9	98.4	764.0	958.3	1793.1	
	1985	:	6265.7	97.1	92.1	737.4	951.2	:	
	1987	8523.4	6119.4	92.0	86.7	701.7	952.9	1774.0	
	1989/90	7903.2	5741.3	84.5	81.0	646.3	849.9	1568.3	
1993	7174.4	5336.1	75.1	73.3	600.3	819.0	1354.5		
Exploitants 'chefs d'exploitation'	1966/67	:	:	213.1	:	1158.5	:	:	
	1970/71	:	:	182.4	:	1030.3	:	:	
	1975	:	:	136.1	130.0	877.6	:	:	
	1977	:	:	:	:	:	:	:	
	1979/80	:	6633.2	114.0	120.6	828.4	998.0	:	
	1983	:	6315.7	101.2	96.8	750.0	957.3	1793.1	
	1985	:	6180.7	96.9	90.5	722.6	950.8	:	
	1987	8272.0	6052.0	91.9	85.0	690.3	952.7	1600.7	
	1989/90	7607.0	5606.4	83.9	79.9	625.8	847.4	1431.6	
1993	6822.2	5172.7	74.6	72.0	582.3	814.5	1178.6		
Holders 'natural persons'	1966/67	:	:	213.6	:	1240.4	:	:	
	1970/71	:	:	182.7	146.0	1060.6	:	:	
	1975	:	:	136.9	132.1	904.0	:	:	
	1977	:	:	126.5	127.7	848.3	:	:	
	1979/80	:	6735.9	114.4	122.5	845.2	998.0	:	
	1983	:	6421.3	101.9	98.4	764.0	958.3	1793.1	
	1985	:	6265.7	97.1	92.1	737.4	951.2	:	
	1987	8523.4	6119.4	92.0	86.7	701.7	952.9	1774.0	
	1989/90	7903.2	5741.3	84.5	81.0	646.3	849.9	1568.3	
1993	7174.4	5336.1	75.1	73.3	600.3	819.0	1354.5		
Holders managers	1966/67	:	:	213.1	:	1158.5	:	:	
	1970/71	:	:	182.4	:	1030.3	:	:	
	1975	:	:	136.1	130.0	877.6	:	:	
	1977	:	:	:	:	:	:	:	
	1979/80	:	6633.2	114.0	120.6	828.4	998.0	:	
	1983	:	6315.7	101.2	96.8	750.0	957.3	1793.1	
	1985	:	6180.7	96.9	90.5	722.6	950.8	:	
	1987	8272.0	6052.0	91.9	85.0	690.3	952.7	1600.7	
	1989/90	7607.0	5606.4	83.9	79.9	625.8	847.4	1431.6	
1993	6822.2	5172.7	74.6	72.0	582.3	814.5	1178.6		
Membres de la famille de l'exploitant - L/02 + L/03	1966/67	:	:	194.9	:	2074.2	:	:	
	1970/71	:	:	92.5	:	1544.6	:	:	
	1975	:	:	77.1	82.2	1221.0	:	:	
	1977	:	6783.1	66.8	89.8	1137.3	1108.5	:	
	1979/80	:	:	64.9	85.1	1036.6	:	:	
	1983	:	6045.0	55.8	62.4	925.2	1115.7	1281.9	
	1985	:	5814.6	53.4	42.7	903.0	1114.9	:	
	1987	8053.1	5634.4	47.2	39.3	835.1	1122.3	1498.0	
	1989/90	7338.3	5318.3	49.4	38.5	725.9	687.9	1139.0	
1993	6863.5	5074.0	48.1	41.4	668.9	948.3	1075.5		
Membres of the holder's family - L/02 + L/03	1966/67	:	:	13.3	:	182.4	:	:	
	1970/71	:	:	9.2	:	129.3	:	:	
	1975	:	:	7.2	21.3	90.2	:	:	
	1977	:	:	6.2	25.6	98.6	:	:	
	1979/80	:	792.5	6.8	26.4	101.5	7.1	:	
	1983	:	899.8	6.2	24.9	94.4	5.3	104.8	
	1985	:	896.7	6.3	23.1	99.5	4.3	:	
	1987	1137.9	865.2	5.2	21.9	87.1	4.2	159.8	
	1989/90	1174.4	956.6	7.1	19.7	403.7	5.7	131.4	
1993	962.6	756.2	8.6	27.6	208.7	6.2	140.8		
Main d'oeuvre non-famil. occupée régulièrement	1966/67	:	:	421.8	:	3497.0	:	:	
	1970/71	:	:	284.4	:	2734.5	:	:	
	1975	:	:	221.2	235.6	2215.2	:	:	
	1977	:	:	199.5	243.1	2084.2	:	:	
	1979/80	:	:	186.1	234.0	1983.3	:	:	
	1983	:	13366.1	163.9	185.7	1783.6	2079.3	3179.8	
	1985	:	12977.0	156.8	157.9	1739.9	2070.4	:	
	1987	17709.4	12607.0	146.8	147.9	1623.9	2081.9	3436.1	
	1989/90	16415.9	12016.2	141.0	139.1	1775.9	1543.5	2838.7	
1993	15000.5	11166.2	131.8	142.3	1478.0	1773.5	2570.8		
Total labour force (number of persons) L/01 to L/04	1966/67	:	:	213.6	:	1240.4	:	:	
	1970/71	:	:	182.7	146.0	1060.6	:	:	
	1975	:	:	136.9	132.1	904.0	:	:	
	1977	:	:	126.5	127.7	848.3	:	:	
	1979/80	:	6735.9	114.4	122.5	845.2	998.0	:	
	1983	:	6421.3	101.9	98.4	764.0	958.3	1793.1	
	1985	:	6265.7	97.1	92.1	737.4	951.2	:	
	1987	8523.4	6119.4	92.0	86.7	701.7	952.9	1774.0	
	1989/90	7903.2	5741.3	84.5	81.0	646.3	849.9	1568.3	
1993	7174.4	5336.1	75.1	73.3	600.3	819.0	1354.5		

(Data in 1000)

	F	IRL	I	L	NL	P	UK		
	1708.0		2980.5	8.61	247.0			1966/67	Nombre total d'exploitations
	1587.6		2849.9	7.61	184.6		326.7	1970/71	
	1315.1	228.0	2664.2	6.21	162.6		280.6	1975	
	1249.2	225.0	2634.1	5.75	154.6		271.2	1977	
	1255.3	223.5	2832.4	5.17	148.7	769.4	268.6	1979/80	
	1129.6	221.1	2832.4	4.56	138.5		261.9	1983	
	1056.9	220.2	2801.1	4.41	135.9		258.5	1985	
	981.8	217.0	2784.1	4.19	132.0	635.5	260.1	1987	
	923.6	170.6	2664.6	3.95	124.8	598.7	243.1	1989/90	
	801.3	159.4	2488.4	3.40	119.7	489.0	243.5	1993	
	3032.3		4127.2	17.04	341.7			1966/67	Main d'oeuvre agricole totale (en UTA)
	2368.8		2989.6	12.27	289.7			1970/71	
	1949.7	324.7	2826.5	12.37	253.7		625.7	1975	
								1977	
	1847.5	310.3	2157.6	9.05	242.2	1155.6	582.8	1979/80	
	1658.2	276.1	2157.6	7.75	243.4		559.6	1983	
	1568.8	275.8	2125.7	7.23	234.4		543.0	1985	
	1459.3	254.5	2134.3	6.69	233.9	983.3	524.4	1987	
	1256.5	249.7	1924.0	6.29	225.0	846.9	473.7	1989/90	
	1081.1	239.5	1836.7	5.80	224.4	604.7	433.9	1993	
	1705.8		2962.5	8.61	244.8			1966/67	Exploitants 'personnes physiques'
	1576.0		2825.8	7.61	178.1		271.5	1970/71	
	1303.3	227.3	2646.7	6.20	160.6		266.5	1975	
	1240.9	224.2	2617.4	5.39	150.8		221.7	1977	
	1214.1	222.7	2816.3	5.12	146.4	765.2	251.2	1979/80	
	1080.4	219.9	2816.3	4.52	136.0		241.6	1983	
	1003.8	219.1	2786.4	4.38	133.6		240.6	1985	
	923.6	215.6	2771.9	4.16	129.4	630.1	241.4	1987	
	910.3	169.9	2646.5	3.91	122.2	593.6	226.8	1989/90	
	786.3	158.8	2475.3	3.36	116.5	483.9	228.1	1993	
	1663.4		2768.3	8.58	241.2			1966/67	Exploitants 'chefs d'exploitation'
	1567.4			7.23	177.5			1970/71	
	1296.8	218.6	2602.3	6.20	160.0		260.7	1975	
								1977	
	1210.1	214.4	2760.0	4.83	145.5		237.4	1979/80	
	1075.0	214.3	2760.0	4.21	134.9		222.0	1983	
	998.3	212.7	2753.7	4.10	131.8		219.3	1985	
	920.5	209.5	2749.9	3.87	128.6	619.3	219.9	1987	
	908.3	164.8	2574.2	3.59	118.6	569.0	200.0	1989/90	
	784.7	154.3	2369.7	3.04	116.5	470.9	201.2	1993	
	2201.9		3223.0	14.05	189.7			1966/67	Membres de la famille de l'exploitant - L/02 + L/03
	1924.1		2624.7	10.99	144.4			1970/71	
	1473.2	214.0	2479.2	9.08	138.1		257.8	1975	
	1385.9	189.2	2471.8	7.99	137.1		188.7	1977	
	1233.1	218.8	2361.2	6.72	123.9	1065.7	216.9	1979/80	
	986.9	166.9	2361.2	5.69	128.1		237.1	1983	
	902.6	175.0	2248.8	5.38	119.4		249.4	1985	
	771.6	153.1	2287.0	5.20	116.0	920.7	257.6	1987	
	781.2	129.4	2550.7	4.82	116.1	881.0	234.4	1989/90	
	656.7	146.3	2214.3	3.91	111.9	714.0	234.2	1993	
	399.8		240.9	0.98	42.4			1966/67	Main d'oeuvre non-famil. occupée régulièrement
	335.0		194.1	0.80	34.9			1970/71	
	292.9	32.5	263.9	0.50	32.8		233.3	1975	
	254.2	29.3	284.2	0.47	34.6		237.6	1977	
	211.9	27.3	123.3	0.43	32.2	118.9	255.6	1979/80	
	338.4	32.1	123.3	0.45	40.5		234.2	1983	
	339.4	34.0	99.2	0.53	43.8		246.6	1985	
	338.8	30.7	94.4	0.58	47.8	112.9	234.7	1987	
	167.5	13.5	90.1	0.58	50.9	86.4	197.9	1989/90	
	167.3	15.0	72.2	0.63	61.3	65.6	188.7	1993	
	4307.5		6426.4	23.64	476.9			1966/67	Main d'oeuvre totale (en nombre de personnes) L/01 à L/04
	3835.1		5644.6	19.40	357.4			1970/71	
	3069.4	473.8	5389.8	15.78	331.5		757.6	1975	
	2881.0	442.7	5373.4	13.85	322.5		648.0	1977	
	2659.1	468.8	5300.8	12.27	302.5	1949.8	723.7	1979/80	
	2405.7	418.9	5300.8	10.66	304.6		712.9	1983	
	2245.8	428.1	5134.4	10.29	296.8		736.6	1985	
	2034.0	399.6	5154.7	9.76	293.2	1666.3	715.2	1987	
	1859.0	312.7	5287.4	9.33	289.2	1561.0	659.1	1989/90	
	1610.2	320.0	4761.8	7.90	289.7	1263.5	651.1	1993	

IX. LA MAIN D'OEUVRE AGRICOLE

Répartition de la main d'oeuvre (1) selon le temps de travail (2)

1966/67 à 1993



(Données en 1000)

		EUR 12	EUR 10	B	DK	D	GR	ES	
- Exploitants (3)									
	1970/71	:	:	61.5	:	449.0	:	:	
	1975	:	:	47.3	31.9	399.7	:	:	
>0 à < 50 %	1977	:	:	40.6	31.4	389.5	:	:	
	1979/80	:	3513.5	32.6	28.8	399.7	566.2	:	
	1983	:	3468.4	28.6	21.0	350.8	628.9	1170.3	
>0 to < 50 %	1985	:	3395.4	28.5	25.2	352.3	612.1	:	
	1987	4615.4	3349.7	26.2	24.9	327.6	658.7	975.1	
	1989/90	4510.5	3374.9	24.9	30.9	336.2	513.0	849.8	
	1993	4298.3	3117.6	22.8	21.1	311.5	535.7	924.6	
	1970/71	:	:	16.4	:	151.4	:	:	
	1975	:	:	11.5	21.4	92.3	:	:	
50 % à < 100 %	1977	:	1318.3	10.3	15.4	71.0	293.3	:	
	1979/80	:	1081.3	9.0	16.0	63.9	265.1	:	
	1983	:	1027.6	7.2	15.8	63.6	230.5	434.0	
50 % to < 100 %	1985	:	1051.8	8.3	25.2	59.4	236.5	:	
	1987	1372.3	1015.4	5.9	22.5	58.4	204.5	208.0	
	1989/90	1193.9	807.5	9.2	11.3	52.2	200.2	202.4	
	1993	1018.5	728.8	6.8	7.4	51.1	170.7	132.6	
	1970/71	:	:	102.0	:	460.3	:	:	
	1975	:	:	78.1	78.9	411.9	:	:	
100 %	1977	:	2174.2	75.6	80.9	387.8	127.1	:	
	1979/80	:	2036.8	72.3	75.0	364.9	165.4	:	
	1983	:	1814.4	65.4	59.9	332.3	98.0	188.8	
100 %	1985	:	1807.0	61.0	41.6	325.7	102.6	:	
	1987	2295.4	1698.2	59.8	37.6	304.2	89.5	417.6	
	1989/90	1924.9	1550.1	49.6	38.1	257.9	136.6	251.0	
	1993	1850.3	1482.4	45.4	44.1	237.7	112.6	297.3	
-Membres de la famille de l'exploitant									
	1970/71	:	:	49.7	:	879.9	:	:	
	1975	:	:	45.0	31.5	785.8	:	:	
>0 à < 50 %	1977	:	:	:	:	:	:	:	
	1979/80	:	3789.1	37.7	32.8	694.7	541.1	:	
	1983	:	3979.0	30.6	23.6	632.5	827.5	866.9	
>0 to < 50 %	1985	:	3805.6	28.9	22.1 *	624.6	811.2	:	
	1987	5122.9	3780.8	25.0	:	586.1	878.6	845.2	
	1989/90	5232.5	3809.3	27.0	23.1	525.8	489.1	881.1	
	1993	4977.4	3658.7	29.8	20.7	490.9	739.8	809.6	
	1970/71	:	:	18.3	:	446.6	:	:	
	1975	:	:	16.6	31.4	246.4	:	:	
50 % à < 100 %	1977	:	:	:	:	:	:	:	
	1979/80	:	1361.9	14.3	29.9	177.3	215.1	:	
	1983	:	1274.3	12.8	23.0	157.5	239.1	301.5	
50 % to < 100 %	1985	:	1218.0	11.7	21.5 *	141.4	249.0	:	
	1987	1454.2	1074.9	11.2	:	124.1	203.5	160.0	
	1989/90	1200.6	831.1	11.9	7.5	101.3	149.6	136.4	
	1993	1037.7	762.6	10.4	7.4	93.6	152.8	108.6	
	1970/71	:	:	24.6	:	218.2	:	:	
	1975	:	:	15.5	19.3	188.9	:	:	
100 %	1977	:	895.2	12.8	20.5	157.3	78.1	:	
	1979/80	:	795.1	11.7	21.5	138.8	80.4	:	
	1983	:	691.6	11.7	15.3	114.7	48.0	113.6	
100 %	1985	:	710.8	12.5	14.3 *	115.2	54.2	:	
	1987	1082.0	669.0	11.0	:	107.7	42.3	219.1	
	1989/90	905.2	677.9	10.4	7.9	98.9	49.3	121.5	
	1993	848.4	652.7	8.0	13.3	84.4	55.7	157.3	

(1) Dans les exploitations où l'exploitant est aussi chef d'exploitation

(2) En pourcentage du temps annuel de travail d'une personne à temps complet

(3) Tous les exploitants à partir de 1985

(Data in 1000)

	F	IRL	I	L	NL	P	UK	
								-Holders (3)
	532.9		1795.0	2.50	25.1			1970/71
	394.8	54.0	1577.2	1.27	24.4		25.9	1975
	368.9	59.0	1543.0	0.83	18.2		39.3	1977
	360.3	54.4	1997.4	0.85	17.2	334.0	56.0	1979/80
	312.2	58.3	1997.4	0.78	15.3		55.1	1983
	288.8	65.6	1946.4	0.82	14.9		60.8	1985
	256.4	67.8	1907.2	0.68	15.0	290.6	65.1	1987
	308.5	25.2	2042.9	0.68	19.6	285.9	73.0	1989/90
	277.7	26.2	1823.0	0.59	18.0	256.1	80.9	1993
	155.4		620.9	0.15	23.7			1970/71
	236.1	49.8	644.3	0.62	22.3		52.4	1975
	194.1	49.4	645.5	0.62	23.2		15.5	1977
	184.0	50.9	440.2	0.50	20.7	195.3	31.0	1979/80
	167.3	57.7	440.2	0.40	18.6		26.3	1983
	149.7	57.1	467.9	0.61	18.0		29.1	1985
	131.8	50.8	492.2	0.84	17.8	148.8	30.7	1987
	147.5	28.0	308.8	0.84	21.4	184.0	28.1	1989/90
	121.4	24.5	298.5	0.81	16.5	157.1	31.2	1993
	899.4		434.0	4.96	135.8			1970/71
	672.4	123.6	425.3	4.32	113.8		188.1	1975
	677.9	115.8	428.9	3.94	109.4		166.9	1977
	665.9	109.2	322.5	3.49	107.6	184.0	150.5	1979/80
	595.4	98.3	322.5	3.04	101.0		138.6	1983
	565.3	96.4	372.2	2.80	99.2		140.2	1985
	532.4	90.9	350.5	2.35	95.7	179.7	135.2	1987
	452.2	116.6	294.9	2.22	81.2	123.8	120.6	1989/90
	385.6	108.1	353.8	1.85	81.9	70.7	111.3	1993
								-Members of the holder's family
	1288.6		1668.9	6.24	62.3			1970/71
	860.8	107.8	1570.4	2.14	58.6		122.7	1975
								1977
	508.7	118.5	1740.0	1.83	35.4	497.4	78.4	1979/80
	475.9	93.6	1740.0	1.60	47.5		106.2	1983
	429.9	100.8	1625.8	1.47	45.9		114.9	1985
	359.1	85.7	1675.1	1.40	45.0	496.9	124.8	1987
	402.2	36.7	2141.7	1.51	47.0	542.1	115.1	1989/90
	349.7	57.0	1791.5	1.26	45.4	509.1	132.6	1993
	360.7		670.6	0.98	45.1			1970/71
	434.3	55.0	625.3	2.06	48.5		47.5	1975
								1977
	419.4	42.5	370.3	1.95	52.2	288.3	38.9	1979/80
	359.6	35.6	370.3	1.25	43.8		31.3	1983
	325.1	35.1	362.5	1.87	36.6		33.3	1985
	261.7	31.0	372.4	2.17	34.0	219.3	34.8	1987
	217.8	36.6	235.5	2.19	34.3	233.1	34.6	1989/90
	168.7	34.8	228.8	1.73	31.3	166.6	33.2	1993
	274.8		285.2	3.77	37.1			1970/71
	178.1	51.2	283.5	4.88	31.1		87.6	1975
	174.9	48.5	290.6	4.12	32.8		75.6	1977
	179.6	44.3	196.0	2.66	33.4	221.1	86.7	1979/80
	151.4	30.6	196.0	2.33	35.9		85.7	1983
	147.6	31.1	212.5	1.60	34.7		87.2	1985
	150.8	29.3	206.5	1.14	35.0	193.9	85.3	1987
	161.2	56.2	173.5	1.13	34.8	105.8	84.7	1989/90
	138.3	54.5	193.9	0.93	35.3	38.4	68.5	1993

(1) In holdings where the holder is also the manager

(2) Percentage of annual time worked by a full-time worker

(3) All holders since 1985

IX. LA MAIN D'OEUVRE AGRICOLE

Répartition de la main d'oeuvre (1) selon le temps de travail (2)

1966/67 à 1993



(Données en 1000)

		EUR 12	EUR 10	B	DK	D	GR	ES	
-Main d'oeuvre non familiale occupée régulièrement									
	1970/71	:	:	1.4	:	22.4	:	:	
	1975	:	:	1.8	1.3	12.3	:	:	
	1977	:	:	:	:	:	:	:	
	1979/80	:	:	0.8	:	12.2	:	:	
>0 à < 50 %	1983	:	87.1	0.7	:	10.4	1.3	:	
	1985	:	80.7	0.9	:	11.1	0.4	:	
>0 to < 50 %	1987	110.3	82.4	1.0	:	11.2	0.4	8.9	
	1989/90	194.9	142.3	1.4	0.3	34.1	1.2	27.9	
	1993	191.8	145.8	2.3	5.0	18.8	0.7	29.8	
	1970/71	:	:	0.9	:	44.6	:	:	
	1975	:	:	0.7	2.6	30.4	:	:	
	1977	:	:	:	:	:	:	:	
	1979/80	:	:	0.5	:	7.8	:	:	
50 % à < 100 %	1983	:	56.3	0.5	:	7.4	3.8	:	
	1985	:	55.9	0.7	:	7.8	1.1	:	
50 % to < 100 %	1987	85.6	65.3	0.7	:	7.0	1.0	8.3	
	1989/90	218.0	167.1	1.3	0.1	63.3	1.6	32.1	
	1993	135.7	105.2	1.2	2.5	15.8	1.2	17.6	
	1970/71	:	:	6.9	:	62.3	:	:	
	1975	:	:	4.7	17.3	47.5	:	:	
	1977	:	:	4.8	18.7	44.7	:	:	
	1979/80	:	:	3.7	20.6	56.0	:	:	
100 %	1983	:	335.9	3.4	20.4	56.0	:	:	
	1985	:	328.0	3.4	19.1	57.9	2.3	:	
100 %	1987	397.3	278.9	3.4	:	51.3	2.2	72.5	
	1989/90	761.5	647.2	4.5	19.3	306.3	2.9	71.5	
	1993	635.1	505.1	5.1	20.1	174.2	4.3	93.5	
-Main d'oeuvre totale									
	1970/71	:	:	112.6	:	1351.3	:	:	
	1975	:	:	94.1	64.7	1197.8	:	:	
	1977	:	:	:	:	:	:	:	
	1979/80	:	:	71.1	61.6	1106.6	:	:	
>0 à < 50 %	1983	:	7534.5	59.9	44.6	993.7	1457.7	:	
	1985	:	7281.7	58.3	47.3 *	988.0	1423.7	:	
>0 to < 50 %	1987	10398.5	7387.0	52.9	53.6	947.2	1538.3	2183.6	
	1989/90	9937.9	7326.6	53.3	54.3	996.0	1003.3	1758.7	
	1993	9467.5	6922.1	54.9	46.9	821.2	1276.2	1764.0	
	1970/71	:	:	35.6	:	642.6	:	:	
	1975	:	:	28.8	55.4	369.1	:	:	
	1977	:	:	:	:	:	:	:	
	1979/80	:	:	23.8	45.9	249.0	:	:	
50 % à < 100 %	1983	:	2358.2	20.5	38.8	228.5	473.4	:	
	1985	:	2325.8	20.7	46.7 *	208.6	486.6	:	
50 % to < 100 %	1987	3058.7	2247.7	18.1	29.6	193.8	409.3	423.9	
	1989/90	2612.5	1805.7	22.3	18.9	216.8	351.4	370.9	
	1993	2191.9	1596.7	18.3	17.3	160.5	324.7	258.7	
	1970/71	:	:	133.5	:	740.8	:	:	
	1975	:	:	98.3	115.5	648.3	:	:	
	1977	:	:	93.2	120.1	589.8	:	:	
	1979/80	:	:	87.7	117.1	559.7	:	:	
100 %	1983	:	2842.0	80.5	95.6	503.0	146.0	:	
	1985	:	2845.8	76.9	75.0 *	498.8	159.1	:	
100 %	1987	4252.2	2972.2	75.8	64.7	482.9	134.3	828.7	
	1989/90	3591.6	2875.2	64.5	65.4	663.1	188.8	444.0	
	1993	3333.8	2640.2	58.5	77.4	496.3	172.5	548.1	

(1) Dans les exploitations où l'exploitant est aussi chef d'exploitation

(2) En pourcentage du temps annuel de travail d'une personne à temps complet

(data in 1000)

	F	IRL	I	L	NL	P	UK	
-Non family regular workers								
	62.3		27.8	-	1.4			1970/71
	52.9	5.3	50.5	-	2.5		29.4	1975
	...							1977
	30.9	2.9	15.9	-	1.2	15.5	26.7	1979/80
	22.9	2.5	15.9	0.01	3.7		29.7	1983
	21.5	3.1	10.0	0.01	4.8		28.9	1985
	17.4	2.8	10.8	0.01	5.5	19.0	33.3	1987
	27.5	2.4	25.3	-	6.8	24.8	43.3	1989/90
	30.3	4.9	20.2	0.01	11.5	16.2	52.1	1993
>0 à < 50 %								
	39.1		45.5	-	9.9			1970/71
	38.2	15.8	38.8	-	23.5		32.4	1975
	...							1977
	20.3	2.6	7.2	-	7.2	8.6	29.2	1979/80
	17.2	3.9	7.2	0.01	3.7		12.6	1983
	15.8	3.1	6.5	0.03	6.1		14.8	1985
	14.8	4.1	8.6	0.02	11.9	12.0	17.2	1987
	36.0	2.2	17.3	0.03	19.3	18.8	26.1	1989/90
	31.1	2.4	11.5	0.03	15.4	12.9	24.1	1993
50 % à < 100 %								
	233.5		120.9	0.80	23.6			1970/71
	202.0	11.5	174.5	0.50	6.9		171.6	1975
	188.2	8.3	172.5	0.47	8.1		184.0	1977
	109.3	16.7	52.1	0.40	11.6	25.7	110.7	1979/80
	87.1	19.8	52.1	0.41	16.3		80.4	1983
	74.4	20.7	49.1	0.38	15.4		85.2	1985
	68.7	17.6	45.4	0.44	11.8	45.9	78.0	1987
	104.0	8.9	47.6	0.55	24.7	42.8	128.5	1989/90
	105.9	7.7	40.6	0.58	34.4	36.5	112.5	1993
100 %								
-Total labour force								
	1883.8		3491.7	8.7	88.8			1970/71
	1308.5	167.1	3198.1	3.4	85.5		178.0	1975
	...							1977
	899.9	175.8	3753.3	2.7	53.8	846.9	161.1	1979/80
	811.0	154.4	3753.3	2.4	66.5		191.0	1983
	740.2	169.5	3582.2	2.3	65.6		204.6	1985
	677.0	164.7	3642.2	2.3	68.5	827.9	240.4	1987
	738.2	64.3	4209.9	2.2	73.5	852.7	231.5	1989/90
	657.7	88.1	3634.7	1.86	74.9	781.4	265.7	1993
>0 à < 50 %								
	555.2		1337.0	1.1	78.7			1970/71
	708.6	120.6	1308.4	2.7	94.3		132.3	1975
	...							1977
	623.7	96.0	817.7	2.5	80.1	492.2	99.1	1979/80
	544.1	97.2	817.7	1.7	66.1		70.2	1983
	490.6	95.3	836.9	2.5	60.7		77.2	1985
	449.0	89.6	885.2	3.3	72.2	387.1	97.7	1987
	401.3	66.8	561.6	3.1	75.0	435.9	88.7	1989/90
	321.2	61.6	538.8	2.58	63.2	336.6	88.4	1993
50 % à < 100 %								
	1407.7		840.1	9.5	196.5			1970/71
	1052.5	186.3	883.3	9.7	151.8		447.3	1975
	1041.0	172.6	892.0	8.5	150.3		426.5	1977
	954.8	170.2	570.6	6.6	152.6	430.8	347.9	1979/80
	833.9	148.7	570.6	5.8	153.2		304.7	1983
	787.3	148.2	633.8	4.8	149.3		312.6	1985
	908.0	145.4	627.3	4.2	152.5	451.4	377.1	1987
	717.4	181.6	515.9	3.9	140.7	272.4	333.9	1989/90
	629.7	170.3	588.3	3.35	151.6	145.5	292.2	1993
100 %								

(1) In holdings where the holder is also the manager

(2) Percentage of annual time worked by a full-time worker

IX. LA MAIN D'OEUVRE AGRICOLE

Répartition de la main d'oeuvre (1) selon le temps de travail (2)

1966/67 à 1993



(Données en 1000)

		EUR 12	EUR 10	B	DK	D	GR	ES	
-Répartition des exploitations selon l'âge de l'exploitant									
Moins de 45 ans Less than 45	1970/71	:	:	66.0	46.0	438.1	:	:	
	1975	:	:	46.4	38.4	382.6	:	:	
	1977	:	:	40.8	38.0	347.9	219.1	:	
	1979/80	:	1709.4	35.3	37.4	327.7	252.7	:	
	1983	:	1540.7	29.4	28.3	270.0	196.9	369.3	
	1985	:	1445.3	32.5	27.1	244.2	200.0	:	
	1987	1785.3	1360.0	27.8	26.7	234.9	188.3	310.2	
	1989/90	1893.9	1440.2	24.1	23.9	245.9	201.7	334.7	
	1993	1664.0	1315.4	23.2	21.0	249.4	176.4	267.3	
De 45 à moins de 55 ans From 45 to less than 55	1970/71	:	:	45.7	39.6	255.8	:	:	
	1975	:	:	44.2	35.4	283.1	:	:	
	1977	:	:	41.8	33.5	280.3	253.6	:	
	1979/80	:	1884.3	37.8	31.5	284.5	277.2	:	
	1983	:	1751.9	30.7	24.6	266.4	250.0	497.4	
	1985	:	1681.9	29.7	22.5	258.3	244.7	:	
	1987	2108.2	1530.6	23.5	20.9	235.2	231.0	430.0	
	1989/90	1771.1	1277.7	17.7	19.7	172.7	189.5	360.3	
	1993	1566.1	1162.8	15.4	17.9	145.9	173.7	303.4	
De 55 à moins de 65 ans From 55 to less than 65	1970/71	:	:	45.2	38.9	238.1	:	:	
	1975	:	:	30.0	35.2	155.6	:	:	
	1977	:	:	28.8	33.7	148.2	198.3	:	
	1979/80	:	1686.4	27.9	31.6	157.1	217.9	:	
	1983	:	1742.4	30.4	26.6	178.0	244.2	504.6	
	1985	:	1835.4	26.4	24.3	188.8	253.4	:	
	1987	2608.3	1854.3	28.7	22.3	188.7	265.6	574.6	
	1989/90	2302.4	1642.4	25.5	21.1	180.7	243.0	489.5	
	1993	2034.1	1473.1	20.7	18.5	162.9	228.1	419.8	
65 ans et plus 65 and over	1970/71	:	:	23.0	21.5	128.6	:	:	
	1975	:	:	16.3	23.2	82.6	:	:	
	1977	:	:	15.1	22.5	71.9	286.1	:	
	1979/80	:	1456.0	13.4	22.2	75.9	250.2	:	
	1983	:	1386.3	11.4	18.9	49.5	267.2	421.8	
	1985	:	1302.9	8.5	18.2	46.0	253.1	:	
	1987	2021.6	1374.4	12.0	16.8	42.9	268.0	459.2	
	1989/90	1935.8	1381.1	17.2	16.3	47.0	215.7	383.9	
	1993	1910.3	1384.8	15.7	15.9	42.2	240.8	364.1	

(1) Dans les exploitations où l'exploitant est aussi chef d'exploitation

(2) En pourcentage du temps annuel de travail d'une personne à temps complet

(data in 1000)

	F	IRL	I	L	NL	P	UK	
-Distribution of holdings by age classes of holder								
	488.4		658.5	2.08	74.6			1970/71
	350.1	50.8	476.9	1.62	61.5		74.8	1975
	306.3	52.0	437.3	1.33	54.1			1977
	287.9	56.0	587.3	1.36	51.6	191.7	72.1	1979/80
	264.8	53.6	587.3	1.19	44.0		65.2	1983
	254.2	54.0	526.0	1.24	42.3		63.8	1985
	251.3	52.9	471.4	1.20	40.5	115.1	65.0	1987
	312.7	56.2	480.0	1.19	36.1	119.0	58.6	1989/90
	276.2	55.1	423.4	1.12	34.4	81.3	55.1	1993
	392.8		663.9	1.74	49.4			1970/71
	448.2	59.4	723.2	1.67	46.8		73.0	1975
	418.5	58.4	730.2	1.55	44.2			1977
	373.1	57.8	709.8	1.51	42.9	195.6	68.2	1979/80
	311.1	56.6	709.8	1.30	39.4		62.0	1983
	264.4	54.1	709.1	1.17	37.6		60.3	1985
	223.6	53.5	647.6	1.08	35.7	147.6	58.5	1987
	195.5	37.0	553.1	0.97	33.1	133.2	58.4	1989/90
	180.8	34.6	500.2	0.78	30.6	99.9	63.0	1993
	432.2		832.7	2.1	42.0			1970/71
	274.0	61.2	680.9	1.45	36.7		71.1	1975
	289.3	62.3	662.9	1.25	36.3			1977
	329.5	60.9	757.7	1.00	36.0	189.8	66.8	1979/80
	342.7	59.9	757.7	1.11	36.7		65.1	1983
	332.5	62.0	844.0	1.12	37.0		65.9	1985
	309.5	60.3	878.0	1.12	36.2	179.4	64.0	1987
	276.4	38.0	762.5	1.09	34.4	170.5	59.8	1989/90
	213.2	36.7	701.1	0.82	32.4	141.2	58.7	1993
	274.2		694.7	1.7	18.7			1970/71
	230.7	55.9	765.7	1.5	15.6		47.5	1975
	226.7	51.6	787.0	1.3	16.3			1977
	223.6	48.0	761.5	1.3	15.9	188.0	44.0	1979/80
	161.9	49.8	761.5	0.9	15.9		49.3	1983
	152.7	48.9	707.4	0.9	16.6		50.6	1985
	139.2	48.9	774.9	0.8	17.0	188.0	54.0	1987
	125.7	38.7	851.0	0.7	18.7	170.9	50.1	1989/90
	116.1	32.3	850.6	0.64	19.1	161.5	51.3	1993

(1) In holdings where the holder is also the manager

(2) Percentage of annual time worked by a full-time worker

Glosario

Glosar

Fachwörterverzeichnis

Γλωσσάριο

Glossary

Glossaire

Glossario

Glossarium

Glossário

ES	DA	DE	GR
----	----	----	----

Términos utilizados frecuentemente en los cuadros I a XII	Udtryk, der ofte anvendes i tabel I til XII	Off benutzte Begriffe in den Tabellen I bis XII	Όροι που χρησιμοποιούνται συχνά στους πίνακες I έως XII
Clases de magnitud	Størrelsesgrupper	Größenklassen	Τάξεις μεγέθους
Clases de magnitud de las explotaciones	Bedrifternes størrelsesgrupper	Betriebsgrößenklassen	Τάξεις μεγέθους των εκμεταλλεύσεων
Superficie agrícola utilizada (SAU)	Udnyttet landbrugsareal (ULA)	landwirtschaftlich genutzte Fläche (LF)	Χρησιμοποιούμενη γεωργική έκταση (ΧΓΕ)
SAU (ha)	ULA (ha)	LF (ha)	ΧΓΕ ha
SAU media de	Gennemsnitligt ULA af	durchschnittliche LF der	Μέση ΧΓΕ του
SAU media por	Gennemsnitligt ULA pr.	durchschnittliche LF je	Μέση ΧΓΕ ανά
SAU media por explotación	Gennemsnitligt ULA pr. bedrift	durchschnittliche LF je Betrieb	Μέση ΧΓΕ ανά εκμετάλλευση
Total SAU	ULA i alt	LF insgesamt	Συνολο ΧΓΕ
UTA (unidades de trabajo año)	ÅAE (Årsarbejdseenheder)	JAE (Jahresarbeitsseinheiten)	ΕΜΕ (ετήσιες μονάδες εργασίας)
Total UTA	ÅAE i alt	JAE insgesamt	Συνολο ΕΜΕ
UDE	ESE	EGE	ΕΜΜ
En UDE	i ESE	in EGE	Σε ΕΜΜ
MBS	SDB	Standarddeckungsbeitrag (SDB)	TAK (τυπικό ακαθάριστο κέρδος)
Total MBS	SDB i alt	Standarddeckungsbeitrag insgesamt	Συνολο TAK
MBS media	Gennemsnitligt SDB	durchschnittlicher Standarddeckungsbeitrag	Μέσο TAK
MBS media por explotación	Gennemsnitligt SDB pr. bedrift	durchschnittlicher Standarddeckungsbeitrag je Betrieb	Μέσο TAK ανά εκμετάλλευση
Otras actividades lucrativas	AEV (anden erhvervsvirksomhed)	andere Erwerbstätigkeiten (AET)	ΑΚΔ (άλλες κερδοσκοπικές δραστηριότητες)
Total	I alt	insgesamt	Συνολο
Número, número de	Antal, antallet af	Anzahl	Αριθμός, αριθμός του
Número total	Antal i alt	Gesamtzahl	Συνολικός αριθμός
Número medio	Gennemsnitligt antal	mittlere Zahl	Μέσος αριθμός
Número de explotaciones con	Antallet af bedrifter med	Anzahl der Betriebe mit	Αριθμός εκμεταλλεύσεων με
Número total de explotaciones	Antal bedrifter i alt	Betriebe insgesamt	Συνολικός αριθμός εκμεταλλεύσεων
Explotaciones medio, media, la media	Gennemsnitligt, gennemsnitligt, gennemsnit	Betriebe mittlere(r), Durchschnitt	Εκμεταλλεύσεις Μέσο
en millares	i tusind	in Tausend	Σε χιλιάδες
Superficie en	Areal med	Fläche mit	Έκταση με
Superficie media por	Gennemsnitligt areal pr.	Durchschnittsfläche je	Μέση έκταση ονο
Menos de	Mindre end	weniger als	Κατω από
Y más	Og mere end, og derover	und mehr	και πάνω
De dos a menos de	2 eller derover, men mindre end	von 2 bis weniger als	Από 2 έως κατω απο
Según	Efter	nach	Συμφωνα με
Proporción	Forhold	Anteil	Αναλογία (μέρος)
Parte de	I forhold til	als Anteil von	Ός μέρος του
Ninguno, ninguna	Ingen, intet	Kein(e)(r)	Ουδέν
Animal, animales	Dyr	Tier(e)	Ζωο, ζώο
Distribución de las explotaciones	Opdeling af bedrifterne	Verteilung der Betriebe	Κοιτονομή των εκμεταλλεύσεων
Distribución por clases	Opdeling efter grupper	Verteilung nach Größenklassen	Κοιτονομή κατά τάξη μεγέθους
Distribución por Estados miembros	Opdeling efter medlemsstater	Verteilung nach Mitgliedstaaten	Κοιτονομή κατά κράτη μέλη
Distribución por explotación	Opdeling efter bedrifter	Verteilung nach Betrieben	Κοιτονομή κατά εκμεταλλεύσεις
Personas	Personer	Personen	Ατομο
Tiempo de trabajo	Arbejdstid	Arbeitszeit	Χρόνος εργασίας
Todo, toda	Al, alt	alle(s)(r); je nach Zusammenhang auch: der/die/das gesamte	Όλο

CUADRO I

Resultados principales	Vigtigste resultater
Número de explotaciones	Antallet af bedrifter
Distribución de las explotaciones por Estado miembro	Opdeling af bedrifterne efter medlemsstater
Distribución de SAU total por Estado miembro	Opdeling af ULA i alt efter medlemsstater
SAU total	ULA i alt
SAU media por explotación	Gennemsnitligt ULA pr. bedrift
Margen bruta estándar (MBS)	SDB i alt (i ESE)
Distribución del MBS total por Estado miembro	Opdeling af SDB i alt efter medlemsstater

TABEL I

Resultados principales	Vigtigste resultater
Número de explotaciones	Antallet af bedrifter
Distribución de las explotaciones por Estado miembro	Opdeling af bedrifterne efter medlemsstater
Distribución de SAU total por Estado miembro	Opdeling af ULA i alt efter medlemsstater
SAU total	ULA i alt
SAU media por explotación	Gennemsnitligt ULA pr. bedrift
Margen bruta estándar (MBS)	SDB i alt (i ESE)
Distribución del MBS total por Estado miembro	Opdeling af SDB i alt efter medlemsstater

TABELLE I

Resultados principales	Hauptergebnisse
Número de explotaciones	Betriebe insgesamt
Distribución de las explotaciones por Estado miembro	Verteilung der Betriebe nach Mitgliedstaaten
Distribución de SAU total por Estado miembro	Verteilung der LF insg nach Mitgliedstaaten
SAU total	LF insgesamt
SAU media por explotación	durchschnittliche LF je Betrieb
Margen bruta estándar (MBS)	Standarddeckungsbeitrag insgesamt (in EGE)
Distribución del MBS total por Estado miembro	Verteilung des Standarddeckungsbeitrags nach Mitgliedstaaten

ΠΙΝΑΚΑΣ I

Resultados principales	Κυριο αποτελέσματα
Número de explotaciones	Συνολικός αριθμός εκμεταλλεύσεων
Distribución de las explotaciones por Estado miembro	Κοιτονομή των εκμεταλλεύσεων κατω κράτη μέλη
Distribución de SAU total por Estado miembro	Κοιτονομή της συνολικής ΧΓΕ κατω κράτη μέλη
SAU total	Συνολική ΧΓΕ
SAU media por explotación	Μέση ΧΓΕ ανά εκμετάλλευση
Margen bruta estándar (MBS)	Συνολικό TAK (σε ΕΜΜ)
Distribución del MBS total por Estado miembro	Κοιτονομή του συνολικού TAK κατω κράτη μέλη

EN	FR	IT	NI	PT
Expressions which are often used in Tables I to XII	Termes utilisés souvent dans les tableaux de I à XII	Termini frequentemente utilizzati nelle tavole da I a XII	In de tabellen I t/m XII vaak gebruikte termen	Termos frequentemente utilizados nos quadros I a XII
Size classes	classes de grandeur	Classi di grandezza	Grootteklassen	Classes de grandezza
Size of holding (classes)	classes de grandeur des exploitations	Classi di grandezza delle aziende	Bedrijfsomvangsgroottesklassen)	Classes de grandezza das explorações
Agricultural area in use (AA)	superficie agricole utilisée	Superficie agricola utilizzata (SAU)	Oppervlakte cultuurgrond (OC)	Superfície agrícola utilizada
AA (ha)	SAU (ha)	SAU (ha)	OC (ha)	SAU (ha)
Average AA of	SAU moyenne de	SAU media de	Gemiddelde OC van	SAU média de
Average AA by	SAU moyenne par	SAU media per	Gemiddelde OC per	SAU média por
Average AA by holding	SAU moyenne par exploitation	SAU media per azienda	Gemiddelde OC per bedrijf	SAU média por exploração
Total AA	SAU totale	SAU totale	OC, totaal	SAU total
AWU (annual work units)	UTA (unités de travail annuelles)	ULA (unità di lavoro annue)	AJE (arbeidsjaar-eenheden)	UTA (unidades de trabalho anuais)
Total AWU	total UTA	Totale ULA	AJE, totaal	Total UTA
ESU	UDE	UDF	EGE	UDE
in ESU	en UDE	in UDE	in EGE	em UDE
SGM	MBS	RLS	BSS	MBS (Margem bruta standard)
Total SGM	MBS totale	RLS totale	BSS, totaal	MBS total
Average SGM	MBS moyenne	RLS medio	BSS, gemiddeld	MBS média
Average SGM by holding	MBS moyenne par exploitation	RLS medio per azienda	BSS, gemiddeld per bedrijf	MBS média por exploração
OGA (other gainful activities)	AAU (autres activités lucratives)	AAU (altre attività lucrative)	AWW (andere winstgevende werkzaamheden)	OAA (outras actividades lucrativas)
Total	tota	Totale	Totaal	Total
Number, number of	nombre, nombre de	Numero, numero di	Aantal	Numero, número de
Total number	nombre total	Numero totale	Totaal aantal	Numero total
Average number	nombre moyen	Numero medio	Gemiddeld aantal	Numero médio
Number of holdings with	nombre d'exploitations ayant	Numero di aziende con	Aantal bedrijven met	Numero de explorações com
Total number of holdings	nombre total d'exploitations	Numero totale das/etras	Totaal aantal bedrijven	Numero total de explorações
holdings	exploitations	Aziende	Bedrijven	Explorações
Average	moyen, moyenne, la moyenne	Medio, media, la media	Gemiddelde	Media, média
in thousands	en milliers	in migliaia	x 1 000	Em milhares
Area under	superficie en	Superficie a	Oppervlakte areaatmet	Area em
Average area by less than	superficie moyenne par moins de	Superficie media per Meno di	Gemiddelde oppervlakte per Minder dan	Superfície média por Menos de
And over	et plus	E più	En meer en/over	E mais
From 2 to less than	de 2 à moins de	da 2 a meno di	2 of meer, doch minder dan	De 2 a menos de
By	selon	Secondo	Volgens, naar	Em função de
Proportion	proportion	Proporzione, quota	Verhouding	Proporção
As a proportion of	part des	Parte di	Aandeel van de	Proporção de
None	aucun, aucune	Nessuno, nessuna	Geen	Nenhum, nenhuma
Animal, animals	animal, animaux	Animale, animali	Dier, dieren	Animal, animais
Distribution of holdings	répartition des exploitations	Distribuzione delle aziende	Verdeling van de bedrijven	Distribuição das explorações
Distribution by size class	répartition par classes	Distribuzione per classi	Verdeling naar grootteklassen	Distribuição por classes
Distribution by Member State	répartition par Etat membre	Distribuzione per Stato membro	Verdeling naar Lid Staat	Distribuição por Estados membros
Distribution by holding	répartition par exploitation	Distribuzione per azienda	Verdeling naar bedrijven	Distribuição por exploração
Persons	personnes	Persone	Personen	Pessoas
Work time	temps de travail	Tempo di lavoro	Arbeidstijd	Tempo de trabalho
All	tout, toute	Tutti, tutte	Alle	Todo, toda

TABLE I

TABLEAU I

TAVOLA I

TABEL I

QUADRO I

Main results	Les principaux résultats	I principali risultati	Belangrijkste uitkomsten	Principais resultados
Total number of holdings	Nombre d'exploitations	Numero di aziende	Aantal bedrijven	Numero de explorações
Distribution of holdings by Member State	Répartition des exploitations par Etat membre	Distribuzione delle aziende per Stato membro	Verdeling van de bedrijven naar Lid Staat	Distribuição das explorações por Estados membros
Distribution of the total AA by Member State	Répartition de la SAU totale par Etat membre	Distribuzione della SAU totale per Stato membro	Verdeling van de totale OC naar Lid Staat	Distribuição da SAU por Estados membros
Total AA	SAU totale	Sau totale	OC, totaal	SAU total
Average AA by holding	SAU moyenne par exploitation	Sau media per azienda	Gemiddelde OC per bedrijf	SAU média por exploração
Total SGM (in ESU)	MBS totale (en UDE)	RLS totale (in UDF)	BSS, totaal (in EGE)	MBS total (em UDE)
Distribution of the total SGM by Member State	Répartition de la MBS totale par Etat membre	Distribuzione dell'RLS totale per Stato membro	Verdeling van de totale BSS naar Lid Staat	Distribuição da MBS total por Estado-membro

ES	DA	DE	GR
MBS medio por explotación	Gennemsnitligt SDB pr. bedrift	durchschnittlicher Standarddeckungsbeitrag je Betrieb	Μέσο ΤΑΚ ανά εκμετάλλευση
Total mano de obra agrícola en UTA	Landbrugets arbejdskraft i alt, i ÅAE	landwirtschaftliche Arbeitskräfte insgesamt in JAE	Συνολικό εργατικό δυναμικό σε ΕΜΕ
Distribución de la mano de obra agrícola total por Estado miembro	Opdeling af landbrugets arbejdskraft i alt efter medlemsstater	Verteilung der landwirtschaftlichen Arbeitskräfte insgesamt nach Mitgliedstaaten	Κατανομή του συνολικού εργατικού δυναμικού κατά κράτη μέλη
Media de UTA por explotación	Gennemsnitligt antal ÅAE pr. bedrift	durchschnittliche JAE je Betrieb	Μέσος αριθμός των ΕΜΕ ανά εκμετάλλευση
Media de UTA por 100 hectáreas de SAU	Gennemsnitligt antal ÅAE pr. 100 ha ULA	durchschnittliche JAE pro 100 ha der LF	Μέσος αριθμός ΕΜΕ ανά 100 εκτάρια ΧΓΕ
Número de personas empleadas a tiempo completo	Antallet af fuldtidsbeskæftigede	Zahl der vollzeitig beschäftigten Personen	Αριθμός των οτάμων που οπασχολούνται πλήρως
Proporción de tiempo completo en el total de UTA	Fuldtidsbeskæftigelse i forhold til ÅAE i alt	Anteil der Ganztagsarbeitszeit an der Gesamtarbeitszeit (in JAE)	Η εργασία πλήρους οπασχόλησης ως μέρος του συνόλου των ΕΜΕ
Proporción de tierras arables en SAU total	Agerjord i forhold til ULA i alt	Anteil des Ackerbaus an der LF insgesamt	Η οροτροπία γης ως μέρος του συνόλου της ΧΓΕ
Proporción de cultivos permanentes en SAU total	Flerårige kulturer i forhold til ULA i alt	Anteil der Dauerkulturen an der LF insgesamt	Οι μόνιμες κολλιέργειες ως μέρος του συνόλου της ΧΓΕ
Proporción de praderas permanentes y de pastizales en SAU total	Vedvarende græsgange og engarealer i forhold til ULA i alt	Anteil des Grünlands und der Weiden an der LF insgesamt	Οι μόνιμοι βοσκότοποι και λειμώνες ως μέρος του συνόλου της ΧΓΕ
Media de animales por explotación	Gennemsnitligt antal dyr pr. bedrift	durchschnittliche Zahl der Tiere je Betrieb	Μέσος αριθμός ζώων ανά εκμετάλλευση
Equinos	Hovdyr	Einhufer	Ιππείδη
Bovinos	Hornkvæg	Rinder	Βοειδή
Ovinos	Får	Schafe	Προβοτσείδη
Caprinos	Geder	Ziegen	Αιγοείδη
Porcinos	Svin	Schweine	Χοιροείδη
Aves de corral	Fjerkræ	Geflugel	Πουλερικό
CUADRO II	TABEL II	TABELLE II	ΠΙΝΑΚΑΣ II
Tamaño de las explotaciones A. Tamaño físico de las explotaciones	Bedriftenes størrelse A. Bedriftenes fysiske størrelse	Betriebsgröße A. flächenmäßige Betriebsgröße	Μέγεθος εκμεταλλεύσεων Α Φυσικό μέγεθος εκμεταλλεύσεων
Menos de De dos a menos de Y más	Mindre end 2 eller derover, men mindre end Og derover	weniger als von 2 bis unter und mehr	Κάτω από Από 2 μέχρι κάτω από και πάνω
Distribución de explotaciones por clases de SAU	Opdeling af bedrifterne efter ULA-grupper	Verteilung der Betriebe nach Größenklassen der LF	Κατανομή εκμεταλλεύσεων κατά τάξεις μεγέθους ΧΓΕ
Distribución de explotaciones por Estados miembros	Opdeling af bedrifterne efter medlemsstater	Verteilung der Betriebe nach Mitgliedstaaten	Κατανομή εκμεταλλεύσεων κατά κρατη μέλη
Total	I alt	Insgesamt	Σύνολο
Tamaño de las explotaciones B. Dimensión económica de las explotaciones	Bedriftenes størrelse B. Bedriftenes økonomiske størrelse	Betriebsgröße B. wirtschaftliche Betriebsgröße	Μέγεθος εκμεταλλεύσεων Β Οικονομικό μέγεθος εκμεταλλεύσεων
Distribución de las explotaciones	Opdeling af bedrifterne	Verteilung der Betriebe	Κατανομή εκμεταλλεύσεων
Distribución de las explotaciones por clases de UDE	Opdeling af bedrifterne efter ESE-grupper	Verteilung der Betriebe nach Größenklassen der EGE	Κατανομή εκμεταλλεύσεων κατά τάξεις μεγέθους ΕΜΜ
Distribución de las explotaciones por Estados miembros	Opdeling af bedrifterne efter medlemsstater	Verteilung der Betriebe nach Mitgliedstaaten	Κατανομή εκμεταλλεύσεων κατά κρατη μέλη
C. SAU media de las explotaciones	C. Gennemsnitligt ULA af bedrifterne	C. Durchschnittliche LF der Betriebe	Γ Μέση ΧΓΕ εκμεταλλεύσεων
SAU media de todas las explotaciones	Gennemsnitligt ULA af samtlige bedrifter	durchschnittliche LF aller Betriebe	Μέση ΧΓΕ όλων των εκμεταλλεύσεων
SAU media de las explotaciones con	Gennemsnitligt ULA af bedrifter med	durchschnittliche LF der Betriebe mit	Μέση ΧΓΕ των εκμεταλλεύσεων με
SAU media de las explotaciones según el tiempo de trabajo del empresario	Gennemsnitligt ULA af bedrifterne efter bedriftindehaverens arbejdstid	durchschnittliche LF der Betriebe nach Arbeitszeit des Inhabers	Μέση ΧΓΕ των εκμεταλλεύσεων σύμφωνα με το χρόνο εργασίας του κατόχου της εκμετάλλευσης
SAU media de las explotaciones según la edad del empresario	Gennemsnitligt ULA af bedrifterne efter bedriftindehaverens alder	durchschnittliche LF der Betriebe nach Alter des Inhabers	Μέση ΧΓΕ των εκμεταλλεύσεων σύμφωνα με το χρόνο εργασίας του κατόχου της εκμετάλλευσης

EN	FR	IT	NL	PT
----	----	----	----	----

Average SGM by holding	MBS moyenne par exploitation	RLS medio per azienda	BSS, gemiddeld per bedrijf	MBS, média por exploração
Total labour force, in AWU	Main-d'œuvre agricole totale, en UTA	Manodopera agricola complessiva, in UTA	Totaal aantal Landbouwarbedkrachten in AJE	Mão de obra agrícola total, em UTA
Distribution of the total labour force by Member State	Répartition de la main-d'œuvre agricole totale par Etat membre	Distribuzione della manodopera agricola totale per Stato membro	Verdeling van het totaal aantal landbouwarbedkrachten naar Lid-Staat	Distribuição de mão de obra agrícola total por Estado membro
Average number of AWU by holding	Nombre moyen de UTA par exploitation	Numero medio di UTA per azienda	Gemiddeld aantal AJE per bedrijf	Numero medio de UTA por exploração
Average number of AWU by 100 hectares of AA	Nombre moyen de UTA par 100 hectares de SAU	Numero medio di UTA per 100 ettari di SAU	Gemiddeld aantal AJE per 100 ha OC	Numero medio de UTA por 100 hectares de SAU
Number of persons employed full-time	Nombre de personnes employées à temps complet	Numero di persone occupate a tempo pieno	Aantal personen met een volledige dagtaak	Numero de pessoas empregadas a tempo inteiro
Full-time labour as a proportion of total labour input (in AWU)	Part du temps complet dans l'ensemble des UTA	Quota del lavoro a tempo pieno sull'insieme dell'UTA	Aandeel van de personen met een volledige dagtaak in het aantal AJE totaal	Proporção do tempo inteiro no conjunto das UTA
Arable land as a proportion of total AA	Part des terres arables dans la SAU totale	Quota di seminativi sul totale della SAU	Aandeel van het bouwland in de totale OC	Proporção de terras aráveis em relação a SAU total
Permanent crops as a proportion of total AA	Part des cultures permanentes dans la SAU totale	Quota delle coltivazioni permanenti sul totale della SAU	Aandeel van de meerjarige cultuur in de totale OC	Proporção das culturas permanentes em relação a SAU total
Permanent pasture and meadow as a proportion of total AA	Part des prairies permanentes et pâturages dans la SAU totale	Quota di prati permanenti e pascoli sul totale della SAU	Aandeel van het blijvend grasland in de totale OC	Proporção de prados permanentes e pastagens em relação a SAU total
Average number of animals by holding	Nombre moyen d'animaux par exploitation	Numero medio di capi per azienda	Gemiddeld aantal dieren per bedrijf	Numero medio de animais por exploração
Equidae	Équidés	Equini	Eenhoevigen	Equídeos
Bovine animals	Bovins	Bovini	Runderen	Bovinos
Sheep	Ovins	Ovini	Schapen	Ovinos
Goats	Caprins	Caprini	Geiten	Caprinos
Pigs	Porcins	Suini	Varkens	Porcinos
Poultry	Volailles	Pollame	Ploegvee	Aves

TABLE II

TABLEAU II

TAVOLA II

TABEL II

QUADRO II

Size of holdings	La taille des exploitations	Dimensione delle aziende	Bedrijfsomvang	Dimensão das explorações
A Physical size of holdings	A La taille physique des exploitations	A Dimensione fisica delle aziende	A Fysieke bedrijfsomvang	A Dimensão física das explorações
Less than	moins de	Meno di	Minder dan, kleiner dan	Menos de
From 2 to less than and over	de 2 à moins de et plus	Da 2 a meno di e più	2 of meer, doch minder dan en meer, en groter	De 2 a menos de e mais
Distribution of holdings by size class of AA	Répartition des exploitations par classes de SAU	Distribuzione delle aziende per classe di SAU	Verdeling van de bedrijven naar OC (grootteklassen)	Distribuição das explorações pelas classes de SAU
Distribution of holdings by Member State	Répartition des exploitations par État membre	Distribuzione delle aziende per Stati membri	Verdeling van de bedrijven naar Lid-Staat	Distribuição das explorações por Estados-membros
Total	Total	Totale	Totaal	Total
Size of holdings	La taille des exploitations	Dimensione delle aziende	Bedrijfsomvang	Dimensão das explorações
B Economic size of holdings	B La taille économique des exploitations	B Dimensione economica delle aziende	B Economische bedrijfsomvang	B Dimensão económica das explorações
Distribution of holdings	Répartition des exploitations	Distribuzione delle aziende	Verdeling van de bedrijven	Distribuição das explorações
Distribution of holdings by size class of ESU	Répartition des exploitations par classes de UDE	Distribuzione delle aziende per classe di UDE	Verdeling van de bedrijven naar EGE (grootteklassen)	Distribuição das explorações por classes de UDE
Distribution of holdings by Member State	Répartition des exploitations par État membre	Distribuzione delle aziende per Stati membri	Verdeling van de bedrijven naar Lid-Staat	Distribuição das explorações pelos Estados-membros
C Average AA of holdings	C SAU moyenne des exploitations	C SAU media delle aziende	C Gemiddelde OC van de bedrijven	C SAU média das explorações
General AA average	SAU moyenne de toutes les exploitations	SAU media di tutte le aziende	Gemiddelde OC van alle bedrijven	SAU média do total das explorações
Average AA of holdings with	SAU moyenne des exploitations ayant	SAU media delle aziende con	Gemiddelde OC van bedrijven met	SAU média das explorações com
Average AA of holdings by holder's work time	SAU moyenne des exploitations selon le temps de travail de l'exploitant	SAU media delle aziende secondo il tempo di lavoro del conduttore	Gemiddelde OC van de bedrijven naar arbeidstijd van het bedrijfshoofd	SAU média das explorações em função do tempo de trabalho do empresário agrícola
Average AA of holdings by holder's age	SAU moyenne des exploitations selon l'âge de l'exploitant	SAU media delle aziende secondo l'età del conduttore	Gemiddelde OC van de bedrijven naar leeftijd van het bedrijfshoofd	SAU média das explorações em função da idade do empresário agrícola

ES	DA	DE	GR
SAU media de las explotaciones según su orientación técnico-económica principal	Gennemsnitligt ULA af bedrifterne efter hoveddriftsform	durchschnittliche LF der Betriebe nach ihrer betriebswirtschaftlichen Hauptausrichtung	Μέση ΧΓΕ των εκμεταλλεύσεων σύμφωνα με τον κύριο τεχνικοοικονομικό προσανατολισμό
Explotaciones en las que el titular es también jefe de la explotación	Bedrifter, hvor bedriftsindehaveren også er driftsleder	Betriebe, deren Inhaber zugleich Betriebsleiter ist	Εκμεταλλεύσεις των οποίων ο κάτοχος είναι συγχρόνως και αρχηγός της εκμετάλλευσης
Explotaciones en las que el tiempo trabajado por el titular es superior a cero D. Dimensión económica media de las explotaciones (en UDE) según su orientación técnico-económica principal	Bedrifter, hvor bedriftsindehaverens arbejdstid er større end nul D. Gennemsnitlig økonomisk størrelse af bedrifterne (i ESE) efter hoveddriftsform	Betriebe mit einer Arbeitszeit des Betriebsinhabers von mehr als 0 D. Durchschnittliche wirtschaftliche Betriebsgröße (in EGE) nach der betriebswirtschaftlichen Hauptausrichtung	Εκμεταλλεύσεις στις οποίες ο χρόνος εργασίας του κατόχου είναι πάνω από μηδέν Δ Μέσο οικονομικό μέγεθος των εκμεταλλεύσεων (σε ΕΜ) σύμφωνα με τον κύριο τεχνικοοικονομικό προσανατολισμό τους
total de explotaciones	samtlige bedrifter	Betriebe insgesamt	Σύνολο των εκμεταλλεύσεων
CUADRO III	TABEL III	TABELLE III	ΠΙΝΑΚΑΣ III
Tierras arables A. Importancia de las tierras arables	Agerjord A. Mængden af agerjord	Ackerbau A. Anteil der Ackerflächen	Αροτραία γη Α Μεγέθη της αροτραίας γης
Número total de explotaciones	Samlet antal bedrifter	Betriebe insgesamt	Συνολικός αριθμός εκμεταλλεύσεων
Número de explotaciones con tierras arables SAU de explotaciones con tierras arables Superficie en tierras arables B. Distribución (en %) de las explotaciones según su superficie en ciertos cultivos de tierras arables	Antallet af bedrifter med agerjord ULA af bedrifterne med agerjord Areal med agerjord B. Opdeling (i %) af bedrifterne efter deres areal med visse agerjordkulturer	Anzahl der Betriebe mit Ackerflächen LF-der Betriebe mit Ackerflächen LF-Ackerflächen B. Verteilung (in %) der Betriebe nach ihrer Fläche mit bestimmten Ackerbaukulturen	Αριθμός εκμεταλλεύσεων με αροτραία γη ΧΓΕ των εκμεταλλεύσεων με αροτραία γη Έκταση που καλύπτει η αροτραία γη Β Κοτονομή (%) των εκμεταλλεύσεων σύμφωνα με την έκταση που καλύπτουν ορισμένες καλλιέργειες αροτραίων γαιών Δημητριακό, πατάτες, ζοχορότευτλο
Cereales, patatas, remolacha azucarera	Korn, kartofler, sukkerroer	Getreide, Kartoffel, Zuckerrüben	
CUADRO IV	TABEL IV	TABELLE IV	ΠΙΝΑΚΑΣ IV
A. Importancia de los cultivos permanentes Número de explotaciones con cultivos permanentes SAU de las explotaciones con cultivos permanentes Superficie en cultivos permanentes	A. Mængden af flerårige kulturer Antallet af bedrifter med flerårige kulturer ULA af bedrifterne med flerårige kulturer Areal med flerårige kulturer	A. Bedeutung der Dauerkulturen Anzahl der Betriebe mit Dauerkulturen LF der Betriebe mit Dauerkulturen Fläche der Dauerkulturen	A. Μεγέθη των μόνιμων καλλιέργειών Αριθμός των εκμεταλλεύσεων με μόνιμες καλλιέργειες ΧΓΕ των εκμεταλλεύσεων με μόνιμες καλλιέργειες Έκταση που καλύπτεται με μόνιμες καλλιέργειες
B. Distribución (en %) de las explotaciones según su superficie en ciertos cultivos permanentes	B. Opdeling (i %) af bedrifterne efter deres areal med visse flerårige kulturer	B. Verteilung (in %) der Betriebe nach ihrer mit bestimmten Dauerkulturen bebauten Fläche	Β Κοτονομή (%) των εκμεταλλεύσεων σύμφωνα με την έκταση που καλύπτουν ορισμένες μόνιμες καλλιέργειες
Plantaciones de árboles frutales y de bayas Viñas	Plantager med frugttræer og -buske Vinmarker	Baumobst- und Beerenobstanlagen Rebanlagen	Φυτείες καρποφόρων δένδρων και θάμνων με σορκώδεις καρπούς Αμπελώνες
CUADRO V	TABEL V	TABELLE V	ΠΙΝΑΚΑΣ V
Cultivos de invernadero A. Importancia de los cultivos de invernadero Número de explotaciones con invernaderos utilizados Superficie de base de los invernaderos utilizados B. Distribución (en %) de las explotaciones según su superficie en cultivos de invernadero	Kulturer under glas A. Mængden af kulturer under glas Antallet af bedrifter med udnyttede drivhuse Basisareal af udnyttede drivhuse B. Opdeling (i %) af bedrifterne efter deres areal med kulturer under glas	Kulturen unter Glas A. Bedeutung der Kulturen unter Glas Anzahl der Betriebe mit genutzten Gewächshäusern Grundfläche der genutzten Gewächshäuser B. Verteilung (in %) der Betriebe nach ihrer mit Kulturen unter Glas bebauten Fläche	Καλλιέργειες σε θερμοκήπια Α Μεγέθη των καλλιέργειών σε θερμοκήπια Αριθμός εκμεταλλεύσεων με χρησιμοποιούμενα θερμοκήπια Επιφάνεια βάσης που καλύπτεται με χρησιμοποιούμενα θερμοκήπια Β Κοτονομή (%) των εκμεταλλεύσεων σύμφωνα με την έκτασή τους που καλύπτουν καλλιέργειες σε θερμοκήπια

EN	FR	IT	NL	PT
Average AA of holdings by principal type of farming	SAU moyenne des exploitations selon leur orientation technico-économique principale	SAU media delle aziende secondo l'orientamento tecnico-economico principale	Gemiddelde OC van de bedrijven naar hoofdproductierichting	SAU média das explorações em função da sua principal orientação técnico-económica
Holdings where the holder is also manager	Exploitations où l'exploitant est aussi chef d'exploitation	Aziende il cui conduttore è anche capoazienda	Bedrijven waarvan het bedrijfs- hoofd tevens bedrijfsleider is	Explorações agrícolas onde o proprietário exerce igualmente as funções de chefe da exploração
Holdings where time worked by holder is greater than zero	Exploitations où l'exploitant a un temps de travail supérieur à zero	Aziende in cui il tempo lavorato prestato dal conduttore è superiore a zero	Bedrijven waar de arbeidstijd van het bedrijfshoofd meer dan nul bedraagt	Explorações agrícolas onde o tempo de trabalho do proprietário é superior a zero
D Average economic size of holdings (in ESU) by principal type of farming	D Dimension économique moyenne des exploitations (en UDE) selon leur orientation technico-économique principale	D Dimensione economica media delle aziende (in UDF) secondo l'orientamento tecnico-economico principale	D Gemiddelde economische bedrijfsomvang (in f GE) naar hoofdproductierichting	D Dimensão económica média das explorações (em UDE) em função da sua principal orientação técnico-económica
All holdings	Ensemble des exploitations	Insieme delle aziende	Alle bedrijven	Conjunto das explorações

TABLE III

Arable land	Les terres arables
A Significance of arable land	A. L'importance des terres arables
Total number of holdings	Nombre total d'exploitations
Number of holdings with arable land	Nombre d'exploitations ayant des terres arables
AA of holdings with arable land	SAU des exploitations ayant des terres arables
Area under arable land	Superficie en terres arables
B Distribution (in %) of holdings by area under selected arable land crops	B Répartition (en %) des exploitations selon leur superficie en certaines cultures de terres arables
Cereals, potatoes, sugar beet	Céréales, pommes de terre, betteraves sucrières

TABLEAU III

Arable land	Les terres arables
A Significance of arable land	A. L'importance des terres arables
Total number of holdings	Nombre total d'exploitations
Number of holdings with arable land	Nombre d'exploitations ayant des terres arables
AA of holdings with arable land	SAU des exploitations ayant des terres arables
Area under arable land	Superficie en terres arables
B Distribution (in %) of holdings by area under selected arable land crops	B Répartition (en %) des exploitations selon leur superficie en certaines cultures de terres arables
Cereals, potatoes, sugar beet	Céréales, pommes de terre, betteraves sucrières

TAVOLA III

Arable land	Seminativi
A Significance of arable land	A Rilevanza dei seminativi
Total number of holdings	Numero complessivo di aziende
Number of holdings with arable land	Numero di aziende con seminativi
AA of holdings with arable land	SAU delle aziende con seminativi
Area under arable land	Superficie in seminativi
B Distribution (in %) of holdings by area under selected arable land crops	B Distribuzione (in %) delle aziende secondo la superficie a determinate coltivazioni di seminativi
Cereals, potatoes, sugar beet	Cereali, patate, barbabietole da zucchero

TABEL III

Arable land	Bouwland
A Significance of arable land	A Betekenis van het bouwland
Total number of holdings	Totaal aantal bedrijven
Number of holdings with arable land	Aantal bedrijven met bouwland
AA of holdings with arable land	OC van bedrijven met bouwland
Area under arable land	Oppervlakte bouwland
B Distribution (in %) of holdings by area under selected arable land crops	B Verdeling (in %) van de bedrijven naar oppervlakte met geselecteerde gewassen op bouwland
Cereals, potatoes, sugar beet	Granen, aardappelen, suikerbieten

QUADRO III

Arable land	Terras aráveis
A Significance of arable land	A Importância das terras aráveis
Total number of holdings	Número total de explorações
Number of holdings with arable land	Número de explorações com terras aráveis
AA of holdings with arable land	SAU das explorações com terras aráveis
Area under arable land	Área das terras aráveis
B Distribution (in %) of holdings by area under selected arable land crops	B Distribuição (em %) das explorações em função da sua área em determinadas culturas de terras aráveis
Cereals, potatoes, sugar beet	Cereais, batatas, beterraba açucareira

TABLE IV

A Significance of permanent crops	A. L'importance des cultures permanentes
Number of holdings with permanent crops	Nombre d'exploitations ayant des cultures permanentes
AA of holdings with permanent crops	SAU des exploitations ayant des cultures permanentes
Area under permanent crops	Superficie en cultures permanentes
B Distribution (in %) of holdings by area under selected permanent crops	B Répartition (en %) des exploitations selon leur superficie en certaines cultures permanentes
Fruit and berry plantations	Plantations d'arbres fruitiers et baies
Vineyards	Vignes

TABLEAU IV

A Significance of permanent crops	A. L'importance des cultures permanentes
Number of holdings with permanent crops	Nombre d'exploitations ayant des cultures permanentes
AA of holdings with permanent crops	SAU des exploitations ayant des cultures permanentes
Area under permanent crops	Superficie en cultures permanentes
B Distribution (in %) of holdings by area under selected permanent crops	B Répartition (en %) des exploitations selon leur superficie en certaines cultures permanentes
Fruit and berry plantations	Plantations d'arbres fruitiers et baies
Vineyards	Vignes

TAVOLA IV

A Significance of permanent crops	A Rilevanza delle coltivazioni permanenti
Number of holdings with permanent crops	Numero di aziende con coltivazioni permanenti
AA of holdings with permanent crops	SAU delle aziende con coltivazioni permanenti
Area under permanent crops	Superficie a coltivazioni permanenti
B Distribution (in %) of holdings by area under selected permanent crops	B Distribuzione (in %) delle aziende secondo la superficie a determinate coltivazioni permanenti
Fruit and berry plantations	Frutteti e piantagioni di bacche
Vineyards	Vigneti

TABEL IV

A Significance of permanent crops	A Betekenis van de meerjarige cultures
Number of holdings with permanent crops	Aantal bedrijven met meerjarige cultures
AA of holdings with permanent crops	OC van bedrijven met meerjarige cultures
Area under permanent crops	Oppervlakte met meerjarige cultures
B Distribution (in %) of holdings by area under selected permanent crops	B Verdeling (in %) van de bedrijven naar oppervlakte met geselecteerde meerjarige cultures
Fruit and berry plantations	Fruitbomen en bessen
Vineyards	Wijngaarden

QUADRO IV

A Significance of permanent crops	A Importância das culturas permanentes
Number of holdings with permanent crops	Número de explorações com culturas permanentes
AA of holdings with permanent crops	SAU das explorações com culturas permanentes
Area under permanent crops	Área com culturas permanentes
B Distribution (in %) of holdings by area under selected permanent crops	B Distribuição (em %) das explorações em função da área de determinadas culturas permanentes
Fruit and berry plantations	Plantações de árvores de fruto e de bagas
Vineyards	Vinhas

TABLE V

Crops under glass	Les cultures sous verre
A Significance of crops under glass	A. L'importance des cultures sous verre
Number of holdings with greenhouses in use	Nombre d'exploitations ayant des serres utilisées
Ground area covered by greenhouses in use	Superficie de base des serres utilisées
B Distribution (in %) of holdings according to area under glass	B Répartition (en %) des exploitations selon leur superficie en cultures sous verre

TABLEAU V

Crops under glass	Les cultures sous verre
A Significance of crops under glass	A. L'importance des cultures sous verre
Number of holdings with greenhouses in use	Nombre d'exploitations ayant des serres utilisées
Ground area covered by greenhouses in use	Superficie de base des serres utilisées
B Distribution (in %) of holdings according to area under glass	B Répartition (en %) des exploitations selon leur superficie en cultures sous verre

TAVOLA V

Crops under glass	Coltivazioni sotto vetro
A Significance of crops under glass	A Rilevanza delle coltivazioni sotto vetro
Number of holdings with greenhouses in use	Numero di aziende con serre utilizzate
Ground area covered by greenhouses in use	Superficie di base delle serre utilizzate
B Distribution (in %) of holdings according to area under glass	B Distribuzione (in %) delle aziende secondo la superficie delle coltivazioni sotto vetro

TABEL V

Crops under glass	Teelten onder glas
A Significance of crops under glass	A Betekenis van de teelten onder glas
Number of holdings with greenhouses in use	Aantal bedrijven met staand glas in gebruik
Ground area covered by greenhouses in use	Grondoppervlakte onder staand glas
B Distribution (in %) of holdings according to area under glass	B Verdeling (in %) van de bedrijven naar oppervlakte teelten onder staand glas

QUADRO V

Crops under glass	Culturas em estufa
A Significance of crops under glass	A Importância das culturas em estufa
Number of holdings with greenhouses in use	Número de explorações com estufas em utilização
Ground area covered by greenhouses in use	Área de base das estufas utilizadas
B Distribution (in %) of holdings according to area under glass	B Distribuição (em %) das explorações em função da área de culturas em estufa

ES	DA	DE	GR
CUADRO VI	TABEL VI	TABELLE VI	ΠΙΝΑΚΑΣ VI
Bovinos A. Importancia de la cría de bovinos	Hornkvæg A. Mængden af hornkvæg	Rinder A. Bedeutung der Rinderzucht	Βοοειδή Α. Μεγέθη για την εκτροφή βοοειδών
B. Distribución (en %) de las explotaciones según el número de ciertos bovinos	B. Opdeling (i %) af bedrifterne efter mængden af visse arter af hornkvæg	B. Verteilung (in %) der Betriebe nach der Anzahl bestimmter Rinder	B. Κατανομή (%) των εκμεταλλεύσεων σύμφωνα με τον αριθμό ορισμένων εκτρεφόμενων βοοειδών
Total bovinos Ninguno, ninguna Vacas lecheras Otras vacas C. Bovinos, SAU y superficies forrajeras	Hornkvæg i alt Ingen, intet Malkekøer Andre køer C. Hornkvæg, ULA og arealer med foderplanter	Rinder insgesamt Keine(s) Milchkühe Andere Kühe C. Rinder, LF und für den Futterbau genutzte Flächen	Βοοειδή (σύνολο) Ουδέν Γολοκτοπορογωγικές αγελάδες Λοιπές αγελάδες Γ. Βοοειδή, ΧΓΕ και κολλιέργειες κτηνοτροφικών φυτών
Distribución (en %) de las explotaciones con bovinos según la SAU	Opdeling (i %) af bedrifter med hornkvæg efter ULA	Verteilung (in %) der Betriebe mit Rinderhaltung nach der LF	Κατανομή (%) των εκμεταλλεύσεων που εκτρέφουν βοοειδή σύμφωνα με τη ΧΓΕ
Bovinos y SAU Número total de bovinos	Hornkvæg og ULA Samlet mængde af hornkvæg	Rinder und LF Rinder insgesamt	Βοοειδή και ΧΓΕ Συνολικός αριθμός βοοειδών
SAU de las explotaciones con bovinos	ULA af bedrifterne med hornkvæg	LF der Betriebe mit Rindviehhaltung	ΧΓΕ των εκμεταλλεύσεων που εκτρέφουν βοοειδή
SAU media por animal	Gennemsnitligt ULA pr. dyr	Durchschnittliche LF je Tier	Μέση ΧΓΕ ανά ζώο
Bovinos y superficies forrajeras	Hornkvæg og arealer med foderplanter	Rinder und für den Futterbau genutzte Flächen	Βοοειδή και καλλιέργειες κτηνοτροφικών φυτών
Superficies forrajeras de las explotaciones con bovinos	Arealer med foderplanter i bedrifter med hornkvæg	Für den Futterbau genutzte Flächen der Betriebe mit Rindviehhaltung	Εκτάσεις με καλλιέργειες κτηνοτροφικών φυτών των εκμεταλλεύσεων που εκτρέφουν βοοειδή
Superficie forrajera media por animal	Gennemsnitligt areal med foderplanter pr. dyr	Durchschnittliche für den Futterbau genutzte Fläche je Rind	Μέση έκταση με καλλιέργειες κτηνοτροφικών φυτών ανά ζώο
CUADRO VII	TABEL VII	TABELLE VII	ΠΙΝΑΚΑΣ VII
Otros animales A. Importancia de otros animales	Andre dyr A. Mængden af andre dyr	Andere Tiere A. Anteil der anderen Tiere	Λοιπά ζώα Α. Μεγέθη για την εκτροφή των λοιπών ζώων
B. Distribución (en %) de las explotaciones según el número de ciertos animales	B. Opdeling (i %) af bedrifterne efter antallet af visse dyr	B. Verteilung (in %) der Betriebe nach Stückzahl bestimmter Tiere	B. Κοινομή (%) των εκμεταλλεύσεων σύμφωνα με τον αριθμό ορισμένων εκτρεφόμενων ζώων
Ovinos Porcinos Pollos de carne Ponedoras C. Distribución (en %) de las explotaciones con ciertos animales según la SAU	Får Svin Fedekyllinger Læggehøns C. Opdeling (i %) af bedrifter med visse dyr efter deres ULA	Schafe Schweine Masthähnchen Legehennen C. Verteilung (in %) der Betriebe mit bestimmten Tieren nach ihrer LF	Προβατοειδή Χοιροειδή Κοτόπουλο κρεατοποαραγωγής Ωτόκες όρνιθες Γ. Κοινομή (%) των εκμεταλλεύσεων που εκτρέφουν ορισμένα ζώα, σύμφωνα με τη ΧΓΕ τους
Ovinos SAU media por animal Superficies forrajeras de las explotaciones con ovinos	Får Gennemsnitligt ULA pr. dyr Arealer med foderplanter i bedrifter med får	Schafe Durchschnittliche LF je Tier Für den Futterbau genutzte Flächen der Betriebe mit Schafen	Προβατοειδή Μέση ΧΓΕ ανά ζώο Εκτάσεις με καλλιέργειες κτηνοτροφικών φυτών των εκμεταλλεύσεων που εκτρέφουν προβατοειδή
Superficie forrajera media por animal	Gennemsnitligt areal med foderplanter pr. dyr	Für den Futterbau genutzte Fläche je Tier	Μέση έκταση με καλλιέργειες κτηνοτροφικών φυτών ανά ζώο
Porcinos Pollos de carne SAU media por 1 000 animales	Svin Fedekyllinger Gennemsnitligt ULA pr. 1 000 dyr	Schweine Masthähnchen Durchschnittliche LF pro 1 000 Tiere	Χοιροειδή Κοτόπουλο κρεατοποαραγωγής Μέση ΧΓΕ ανά 1 000 ζώο
Ponedoras	Læggehøns	Legehennen	Ωτόκες όρνιθες
CUADRO VIII	TABEL VIII	TABELLE VIII	ΠΙΝΑΚΑΣ VIII
Orientación técnico-económica de las explotaciones	Bedrifternes driftsform	Betriebswirtschaftliche Ausrichtung der Betriebe	Τεχνικοοικονομικός προσανατολισμός των εκμεταλλεύσεων

EN	FR	IT	NL	PT
----	----	----	----	----

TABLE VI

Bovine animals
A Significance of bovine animals
B Distribution (in %) of holdings by number of selected bovine animals

Bovine animals (total)
None
Dairy cows
Other cows
C Bovine animals, AA, fodder crops and grass

Distribution (in %) of holdings with bovine animals by AA

Bovine animals and AA
Total number of bovine animals

AA of holdings with bovine animals
Average AA by animal

Bovine animals, fodder crops and grass

Area under fodder crops and grass of holdings with bovine animals

Average area under fodder crops and grass by animal

TABLEAU VI

Les bovins
A L'importance de l'élevage de bovins
B Répartition (en %) des exploitations selon le nombre de certains bovins

Bovins, total
Aucun, aucune
Vaches laitières
Autres vaches
C Bovins, SAU et superficies fourragères

Répartition (en %) des exploitations ayant des bovins selon la SAU

Bovins et SAU
Nombre total de bovins

SAU des exploitations ayant des bovins
SAU moyenne par animal

Bovins et superficies fourragères

Superficies fourragères des exploitations ayant des bovins

Superficie fourragère moyenne par animal

TAVOLA VI

Bovini
A Rilevanza dell'allevamento di bovini
B Distribuzione (in %) delle aziende secondo il numero di determinati bovini

Totale dei bovini
Nessuno, nessuna
Vacche da latte
Altre vacche
C Bovini, SAU e superfici foraggere

Distribuzione (in %) delle aziende con bovini secondo la SAU

Bovini e SAU
Numero complessivo di bovini

SAU delle aziende con bovini
SAU media per capo

Bovini e superfici foraggere

Superfici foraggere delle aziende con bovini

Superficie foraggere media per animale

TABEL VI

Runderen
A Betekenis van runderen
B Verdeling (in %) van de bedrijven naar aantal geselecteerde runderen

Runderen, totaal
Geen
Melkkoepen
Andere koepen
C Runderen, OC en oppervlakte voedergewassen en gras

Verdeling (in %) van de bedrijven met runderen naar OC

Runderen en OC
Totaal aantal runderen

OC van bedrijven met runderen
Gemiddelde OC per dier

Runderen en oppervlakte voedergewassen en gras

Oppervlakte voedergewassen en gras op bedrijven met runderen

Gemiddelde oppervlakte voedergewassen en gras per dier

QUADRO VI

Bovinos
A Importância da criação de bovinos
B Distribuição (em %) das explorações em função do número de certas variedades de bovinos

Total de bovinos
Nenhum, nenhuma
Vacas leiteiras
Outras vacas
C Bovinos, SAU e áreas forrageiras

Distribuição (em %) das explorações com bovinos em função da SAU

Bovinos e SAU
Número total de bovinos

SAU das explorações com bovinos
SAU média por animal

Bovinos e áreas forrageiras

Áreas forrageiras das explorações com bovinos

Área forrageira média por animal

TABLE VII

Other animals
A Significance of other animals
B Distribution (in %) of holdings by number of selected animals

Sheep
Pigs
Table fowl
Laying hens

C Distribution (in %) of holdings with selected animals by AA

Sheep
Average AA by animal
Area under fodder crops and grass of holdings with sheep

Average area under fodder crops and grass by animal
Pigs

Table fowl
Average AA per 1 000 animals

Laying hens

TABLEAU VII

Les autres animaux
A L'importance des autres animaux
B Répartition (en %) des exploitations selon le nombre de certains animaux

Ovins
Porcins
Poulets de chair
Poules pondeuses

C Répartition (en %) des exploitations ayant certains animaux selon leur SAU

Ovins
SAU moyenne par animal
Superficies fourragères des exploitations ayant des ovins

Superficie fourragère moyenne par animal
Porcins

Poulets de chair
SAU moyenne pour 1 000 animaux

Poules pondeuses

TAVOLA VII

Altri animali
A Rilevanza degli altri animali
B Distribuzione (in %) delle aziende secondo il numero di determinati animali

Ovini
Suini
Polli da carne
Galline da uova

C Distribuzione (in %) delle aziende con determinati animali secondo la SAU

Ovini
SAU media per animale
Superfici foraggere delle aziende con ovini

Superficie foraggere media per animale
Suini

Polli da carne
SAU media per 1 000 animali

Galline da uova

TABEL VII

Andere dieren
A Betekenis van de andere dieren
B Verdeling (in %) van de bedrijven naar aantal geselecteerde dieren

Schapen
Varkens
Mesthoenders
Leghennen

C Verdeling (in %) van de bedrijven met geselecteerde dieren naar OC

Schapen
Gemiddelde OC per dier
Oppervlakte voedergewassen en gras op bedrijven met schapen

Gemiddelde oppervlakte voedergewassen en gras per dier
Varkens

Mesthoenders
Gemiddelde OC per 1 000 dieren

Leghennen

QUADRO VII

Outros animais
A Importância dos outros animais
B Distribuição (em %) das explorações em função do número de determinados animais

Ovinos
Porcinos
Frangos
Galinhas poedeiras

C Distribuição (em %) das explorações com determinados animais em função da SAU

Ovinos
SAU por animal
Áreas forrageiras das explorações com ovinos

Área forrageira média por animal
Porcinos

Frangos
SAU média por 1 000 animais

Galinhas poedeiras

TABLE VIII

Farm type of holdings

TABLEAU VIII

L'orientation technico-économique des exploitations

TAVOLA VIII

Orientamento tecnico-economico delle aziende

TABEL VIII

Productierichting van de bedrijven

QUADRO VIII

Orientação técnico-económica das explorações

ES	DA	DE	GR
----	----	----	----

CUADRO IX	TABEL IX	TABELLE IX	ΠΙΝΑΚΑΣ IX
Mano de obra agrícola Total mano de obra agrícola en UTA	Landbrugets arbejdskraft Landbrugets arbejdskraft i alt, i ÅAE	Landwirtschaftliche Arbeitskräfte Landwirtschaftliche Arbeitskräfte insgesamt in JAE	Γεωργικό εργοτικό δυναμικό Συνολικό γεωργικό εργατικό δυναμικό σε ΕΜΕ
Empresarios personas físicas	Bedriftsindehavere, der er fysiske personer	Betriebe mit natürlichen Personen als Inhaber	Κότοχοι εκμεταλλεύσεων που είναι φυσικό πρόσωπο
Empresarios jefes de explotación	Bedriftsindehavere, der er driftsledere	Betriebe, deren Inhaber zugleich Betriebsleiter ist	Κότοχοι-αρχηγοί γεωργικών εκμεταλλεύσεων
Empresarios Cónyuges	Bedriftsindehavere Ægtefæller	Inhaber Ehegatten	Κότοχοι γεωργικών εκμεταλλεύσεων Σύζυγοι
Mano de obra no familiar ocupada regularmente	Fast fremmed arbejdskraft	Regelmäßig beschäftigte familienfremde Arbeitskräfte	Μη οικογενειακό εργοτικό δυναμικό που απασχολείται τακτικά
Explotaciones con mano de obra agrícola no familiar ocupada irregularmente	Bedrifter med midlertidig fremmed arbejdskraft	Betriebe mit nicht regelmäßig beschäftigten familienfremden Arbeitskräften	Εκμεταλλεύσεις με μη οικογενειακό γεωργικό εργοτικό δυναμικό που δεν απασχολείται τακτικά
Número de jornadas de trabajo Distribución (en %) de la mano de obra según el tiempo de trabajo	Antallet af arbejdsdage Opdeling (i %) af arbejdskraften efter arbejdstid	Zahl der Arbeitstage Verteilung (in %) der Arbeitskräfte nach Arbeitszeit	Αριθμός ημερών εργασίας Κατανομή (%) του εργατικού δυναμικού σύμφωνα με το χρόνο εργασίας
Distribución (en %) de las explotaciones según el número total de UTA	Opdeling (i %) af bedrifterne efter det samlede antal AAE	Verteilung (in %) der Betriebe nach JAE insgesamt	Κατανομή (%) των εκμεταλλεύσεων σύμφωνα με το συνολικό αριθμό των ΕΜΕ
Distribución (en %) de las explotaciones según la edad del empresario	Opdeling (i %) af bedrifterne efter bedriftsindehaverens alder	Verteilung der Betriebe (in %) nach Alter des Betriebsinhabers	Κατανομή (%) των εκμεταλλεύσεων σύμφωνα με την ηλικία του κοτόχου της εκμετάλλευσης
En las explotaciones en las que el empresario es también jefe de explotación	I bedrifter, hvor bedriftsindehaveren ligeledes er driftsleder	In den Betrieben, deren Betriebsinhaber gleichzeitig Betriebsleiter ist	Εκμεταλλεύσεις όπου ο κότοχος είναι και αρχηγός της εκμετάλλευσης
En porcentaje del tiempo anual de trabajo anual de una persona a tiempo completo	Som procentdel af den årlige arbejdstid for en fuldtidsbeskæftiget person	In % der Jahresarbeitszeit einer vollzeitlich beschäftigten Person	Ποσοστό του ετήσιου χρόνου εργασίας ενός εργαζομένου με πλήρη απασχόληση
CUADRO X	TABEL X	TABELLE X	ΠΙΝΑΚΑΣ X
Actividad doble A. Del empresario que es también jefe de explotación	Dobbelt beskæftigelse A. Hos bedriftsindehavere der ligeledes er bedriftsledere	Doppelbeschäftigung A. des Betriebsinhabers, der gleichzeitig Betriebsleiter ist	Διπλή δραστηριότητα Α. Του κοτόχου εκμετάλλευσης που είναι συγχρόνως και αρχηγός της εκμετάλλευσης
Número de empresarios jefes de explotación	Antallet af bedriftsindehavere, der ligeledes er driftsledere	Zahl der Betriebsinhaber, die gleichzeitig Betriebsleiter sind	Αριθμός των κοτόχων εκμετάλλευσης που είναι συγχρόνως και αρχηγοί της εκμετάλλευσης
Número de empresarios con otra actividad lucrativa	Antallet af bedriftsindehavere, der har en anden erhvervsvirksomhed	Zahl der Betriebsinhaber mit anderer Erwerbstätigkeit	Αριθμός κοτόχων εκμετάλλευσης με άλλη κερδοσκοπική δραστηριότητα
Proporción de empresarios con otra actividad lucrativa	Procentdel af bedriftsindehavere, der har en anden erhvervsvirksomhed	Anteil der Betriebsinhaber mit anderer Erwerbstätigkeit	Αναλογία των κοτόχων εκμεταλλεύσεων με άλλη κερδοσκοπική δραστηριότητα
Proporción de empresarios con otra actividad lucrativa según	Procentdel af bedriftsindehavere, der har en anden erhvervsvirksomhed, efter	Anteil der Betriebsinhaber mit anderer Erwerbstätigkeit nach	Αναλογία των κοτόχων εκμεταλλεύσεων με ΑΚΔ σύμφωνα με
— el tamaño de la explotación	— bedriftens størrelse	— Betriebsgröße	— το μέγεθος της εκμετάλλευσης
— La dimensión económica de la explotación	— bedriftens økonomiske størrelse	— wirtschaftlicher Betriebsgröße	— το οικονομικό μέγεθος της εκμετάλλευσης
— edad	— alder	— Alter	— την ηλικία
— menos de 35 años	— under 35 år	— unter 35 Jahren	— κάτω των 35
— el tiempo de trabajo en la explotación	— arbejdstid på bedriften	— Arbeitszeit im Betrieb	— το χρόνο εργασίας στην εκμετάλλευση
— 65 años y más	— 65 år og derover	— mindestens 65 Jahre	— 65 ετών και πάνω
B. De los miembros de la familia del empresario	B. Hos medlemmer af bedriftsindehaverens familie	B. Familienmitglieder des Betriebsinhabers	B. Των μελών της οικογένειας του κοτόχου εκμετάλλευσης
Total de cónyuges	Samlet antal ægtefæller	Gesamtzahl der Ehegatten	Συνολικός αριθμός συζύγων
Número de cónyuges con otra actividad lucrativa	Antallet af ægtefæller med en anden erhvervsvirksomhed	Zahl der Ehegatten mit anderer Erwerbstätigkeit	Αριθμός συζύγων με άλλη κερδοσκοπική δραστηριότητα
Proporción de cónyuges con otra actividad lucrativa	Procentdel af ægtefællerne, der har en anden erhvervsvirksomhed	Anteil der Ehegatten mit anderer Erwerbstätigkeit	Αναλογία συζύγων με άλλη κερδοσκοπική δραστηριότητα
Proporción de cónyuges con otra actividad lucrativa según	Procentdel af ægtefællerne, der har en anden erhvervsvirksomhed, efter	Anteil der Ehegatten mit anderer Erwerbstätigkeit nach	Αναλογία συζύγων με άλλη κερδοσκοπική δραστηριότητα σύμφωνα με

EN	FR	IT	NI	PT
----	----	----	----	----

TABLE IX

Farm labour force
Total farm labour force, in
AWU
Holders: natural persons
Holders: managers

TABLEAU IX

La main-d'œuvre agricole
Main-d'œuvre agricole totale
en UTA
Exploitants personnes physi-
ques
Exploitants chefs d'exploitation

TAVOLA IX

Manodopera agricola
Manodopera agricola complessi-
va in UTA
Conduttori persone fisiche
Conduttori capiazenda

TABEL IX

Landbouwarbeidskrachten
Landbouwarbeidskrachten to-
tal in AWE
Bedrijfshoofd natuurlijk
persoon
Bedrijfshoofd tevens bedrijfs-
leider

QUADRO IX

Mão de obra agrícola
Mão de obra agrícola total, em
UTA
Empresários agrícolas, pessoas
singulares
Empresários agrícolas, feitores

Holders
Spouses
Non-family labour regularly
employed
Holdings with non-family work-
ers not regularly employed

Exploitants
Conjoints
Main-d'œuvre non familiale oc-
cupée régulièrement
Exploitations employant de la
main-d'œuvre agricole non fa-
miliaire non occupée réguliè-
rement

Conduttori
Coniugi
Manodopera non familiare oc-
cupata regolarmente
Azienda con manodopera agri-
cola non familiare occupata
non regolarmente

Bedrijfshoofden
Echtgenoten/echtgenote
Regelmatig werkzame arbeids-
krachten, niet gezinsleden
Bedrijven met niet regelmatig
werkzame arbeidskrachten
niet-gezinsleden

Empresários agrícolas
Conjuges
Mão de obra não familiar em
pregada regularmente
Exploitações que empregam
mão de obra agrícola não fa-
miliar não empregada regular-
mente

Number of working days
Distribution (in %) of the labour
force by work time

Nombre de journées de travail
Répartition (en %) de la main-
d'œuvre selon le temps de
travail

Numero di giornate di lavoro
Distribuzione (in %) della ma-
nodopera secondo il tempo di
lavoro

Aantal werkdagen
Verdeling (in %) van de ar-
beidskrachten naar arbeids-
tijd

Numero de dias de trabalho
Distribuição (em %) de mão
de obra em função do tempo
de trabalho

Distribution (in %) of holdings
by total annual work units

Répartition (en %) des exploita-
tions selon le nombre total de
UTA

Distribuzione (in %) delle
aziende secondo il numero
complessivo di UTA

Verdeling (in %) van de bedr-
iven naar totaal aantal AWE

Distribuição (em %) das explo-
tações em função do número
total de UTA

Distribution (in %) of holdings
by age class of holder

Répartition (en %) des exploita-
tions selon l'âge de l'exploitant

Distribuzione (in %) delle
aziende secondo l'età del
conduttore

Verdeling (in %) van de bedr-
iven naar leeftijd van het be-
drijfshoofd

Distribuição (em %) das explo-
tações em função da idade do
empresário agrícola

Holdings where the holder is
also the manager

Dans les exploitations où l'ex-
ploitant est aussi chef d'exploita-
tion

Aziende nelle quali il condut-
tore è anche capiazenda

Bedrijven waar het bedr-
ifshoofd tevens bedrijfsleider is

Exploitações em que o empre-
sário agrícola é também o
feitor

Percentage of annual time
worked by a full-time worker

En pourcentage du temps an-
nuel de travail d'une personne
à temps complet

Percentuale rispetto al lavoro
annuo di una persona occupata
a tempo pieno

In % van de jaarlijkse arbeid-
stijd van een werknemer met
een volledige dagtaak

Porcentagem do tempo anual
de trabalho de um trabalhador
a tempo inteiro

TABLE X

Dual activity
A - Of holder who is also
manager

TABLEAU X

La double activité
A - De l'exploitant qui est aussi
chef d'exploitation

TAVOLA X

Doppia attività
A - Del conduttore che è anche
capiazenda

TABEL X

Twee activiteiten
A - Van bedrijfshoofd die te-
vens bedrijfsleider is

QUADRO X

Dupla actividade
A - Do empresário agrícola que
é também feitor

Number of holders who are
also managers

Nombre d'exploitants chefs
d'exploitation

Numero di conduttori che sono
anche capiazenda

Aantal bedrijfshoofden tevens
bedrijfsleider

Numero de empresários agri-
colas que também são feitores

Number of holders with other
gainful activity

Nombre d'exploitants ayant
une autre activité lucrative

Numero di conduttori con
un'altra attività lucrativa

Aantal bedrijfshoofden met
een andere winstgevende
werkzaamheid

Numero de empresários agri-
colas com uma outra activi-
dade lucrativa

Proportion of holders with
other gainful activity

Proportion d'exploitants ayant
une autre activité lucrative

Ripartizione dei conduttori con
un'altra attività lucrativa

Aandeel van de bedrijfshoof-
den met een AWW

Proporção de empresários
agrícolas com uma outra acti-
vidade lucrativa

Proportion of holders with
other gainful activity by

Proportion d'exploitants ayant
une AAW selon

Conduttori con un'altra attività
lucrativa ripartiti secondo

Aandeel van de bedrijfshoof-
den met een AWW naar

Proporção de empresários
agrícolas com uma AAW em
função de

— size of holding
— economic size of holding

— la taille de l'exploitation
— la dimension économique
de l'exploitation

— la dimensione dell'azienda
— la dimensione economica
dell'azienda

— bedrijfsomvang
— economische bedrijfs-
omvang

— dimensão da exploração
— dimensão económica da
exploração

— age
less than 35

— l'âge
moins de 35 ans

— l'età
meno di 35 anni

— leeftijd
tot 35 jaar

— idade
menos de 35 anos

— work time on the holding

— le temps de travail sur l'ex-
ploitation

— il tempo di lavoro nell'
azienda

— arbeidstijd op het bedr-
if

— tempo de trabalho na
exploração

— 65 and over

— 65 ans et plus

— 65 anni e più

— 65 jaar en ouder

— 65 anos e mais

B - Of members of holder's
family

B - Des membres de la famille
de l'exploitant

B - Dei membri della famiglia
del conduttore

B - Van leden van het gezin van
het bedrijfshoofd

B - Membros da família do em-
presário agrícola

Total number of spouses

Nombre total de conjoints

Numero complessivo di
coniugi

Totaal aantal echtgenoten/
echtgenotes

Numero total de cônjuges

Number of spouses with other
gainful activity

Nombre de conjoints ayant une
autre activité lucrative

Numero di coniugi con altre
attività lucrative

Aantal echtgenoten/echtgen-
otes met een AWW

Numero de cônjuges com ou-
tra actividade lucrativa

Proportion of spouses with
other gainful activity

Proportion de conjoints ayant
une autre activité lucrative

Ripartizione dei coniugi con
un'altra attività lucrativa

Aandeel van de echtgenoten/
echtgenotes met een AWW

Proporção dos cônjuges com
outra actividade lucrativa

Proportion of spouses with
other gainful activity by

Proportion de conjoints ayant
une AAW selon

Ripartizione dei coniugi con
un'altra attività lucrativa
secondo

Aandeel van de echtgenoten/
echtgenotes met een AWW
naar

Proporção de cônjuges com
uma AAW em função de

ES	DA	DE	GR
----	----	----	----

— el tamaño de la explotación — la dimensión económica de la explotación — el tiempo de trabajo en la explotación	— bedriftens størrelse — bedriftens økonomiske størrelse — arbejdstid på bedriften	— Betriebsgröße — wirtschaftlicher Betriebsgröße — Arbeitszeit im Betrieb	— το μέγεθος της εκμετάλλευσης — το οικονομικό μέγεθος της εκμετάλλευσης — το χρόνο εργασίας στην εκμετάλλευση
Otros miembros de la familia del empresario Con otra actividad lucrativa	Andre medlemmer af bedriftsindehaverens familie Med anden erhvervsvirksomhed	Andere Familienmitglieder des Betriebsinhabers Mit anderer Erwerbstätigkeit	Άλλα μέλη της οικογένειας του κατόχου εκμετάλλευσης Με άλλη κερδοσκοπική δραστηριότητα

Y una actividad agrícola en una explotación con un MBS	Og landbrugsvirksomhed på en bedrift med SDB	Und Erwerbstätigkeit in der Landwirtschaft in einem Betrieb mit einem Standarddeckungsbeitrag	Κοιμιο γεωργική δραστηριότητα σε εκμεταλλεύσεις με ΤΑΚ
--	--	---	--

CUADRO XI	TABEL XI	TABELLE XI	ΠΙΝΑΚΑΣ XI
Zonas desfavorecidas Total SAU SAU media por explotación MBS medio por explotación	Ugunstigt stillede områder ULA i alt Gennemsnitligt ULA pr. bedrift Gennemsnitligt SDB pr. bedrift	Benachteiligte Gebiete LF insgesamt Durchschnittliche LF je Betrieb Durchschnittlicher Standarddeckungsbeitrag je Betrieb	Οι λιγότερο ευνοημένες περιοχές Σύνολο ΧΓΕ Μέση ΧΓΕ ονό εκμετάλλευση Μέσο ΤΑΚ ονό εκμετάλλευση
Número de explotaciones situadas en zonas desfavorecidas	Antallet af bedrifter, der er beliggende i ugunstigt stillede områder	Anzahl der Betriebe in benachteiligten Gebieten	Αριθμός εκμεταλλεύσεων σε λιγότερο ευνοημένες περιοχές
Proporción de explotaciones situadas en zonas desfavorecidas	Procentdel af bedrifterne, der er beliggende i ugunstigt stillede områder	Anteil der Betriebe in benachteiligten Gebieten	Αναλογία εκμεταλλεύσεων σε λιγότερο ευνοημένες περιοχές
Número de explotaciones situadas en zonas de montaña Proporción de explotaciones situadas en zonas de montaña	Antallet af bedrifter, der er beliggende i bjergområder Procentdel af bedrifterne, der er beliggende i bjergområder	Anzahl der Betriebe in Berggebieten Anteil der Betriebe in Berggebieten	Αριθμός εκμεταλλεύσεων σε ορεινές περιοχές Αναλογία εκμεταλλεύσεων σε ορεινές περιοχές
Proporción de determinados cultivos y de cria de determinado ganado (en % de la superficie o del número de cabezas)	Procentdel af visse kulturer og visse husdyrhold (i % af arealet eller af antallet af dyr)	Anteil bestimmter Anbaukulturen und Zuchtategorien (in Prozent der Fläche oder der Stückzahl)	Αναλογία ορισμένων καλλιεργειών και ορισμένων εκτρέφωμένων ζώων (ως ποσοστό της έκτασης ή του αριθμού των ζώων)
— Situados en zonas desfavorecidas — Situados en zonas de montaña	— beliggende i ugunstigt stillede områder — beliggende i bjergområder	— in benachteiligten Gebieten — in Berggebieten	— σε λιγότερο ευνοημένες περιοχές — σε ορεινές περιοχές
tierras arables cereales praderas permanentes y pastizales	Agerjord Korn Vedvarende græsgange og engarealer	Ackerbauflächen Getreide Dauergrünland und Weiden	αροτραία γη δημητριακό μόνιμοι βοσκότοποι και λειμώνες
cultivos permanentes viñas superficie de arbolado bovinos vacas lecheras ovinos caprinos porcinos aves de corral	Flerårige kulturer Vinmarker Skovbevokset areal Hornkvæg Malkekøer Får Geder Svin Fjerkræ	Dauerkulturen Rebflächen Waldflächen Rinder Milchkühe Schafe Ziegen Schweine Geflügel	μόνιμες καλλιέργειες αμπέλωνες δασομένους εκτάσεις βοοειδή γαλακτοπαραγωγικές αγελάδες προβατοειδή αιγοειδή χοιροειδή πασαλεικό

CUADRO XII	TABEL XII	TABELLE XII	ΠΙΝΑΚΑΣ XII
Régimen de posesión Distribución de la SAU según el régimen de posesión: — propiedad — arrendamiento — aparcería y otros	Besiddelsesform ULA efter besiddelsesform: — bedrifter med eget areal — bedrifter med forpagtet areal — bedrifter med andre organisationsformer, f. eks. hvor forpagteren tilsvarende en del af produktionen	Besitzverhältnisse Verteilung der LF nach Besitzverhältnissen: — Eigentümer — Pacht — Teilpacht und andere Besitzverhältnisse	Τύποι εκμεταλλεύσεων Κατανομή των ΧΓΕ κατά τύπους εκμεταλλεύσεων — ιδιοκαλλιέργεια — αγρομίσθωση — επίμορτος αγροληψία ή άλλοι τύποι
Parte de la SAU en propiedad según — el tamaño de la explotación — la dimensión económica de la explotación — el tiempo trabajado por el titular	ULA eget areal efter — bedriftens areal — bedriftens størrelse — bedriftsindehaverens arbejdstid	Anteil der vom Eigentümer bewirtschafteten LF nach — Betriebsgröße — wirtschaftlicher Betriebsgröße — Arbeitszeit des Betriebsinhabers	Αναλογία ΧΓΕ με ιδιοκαλλιέργεια σύμφωνα με — το μέγεθος της εκμετάλλευσης — το οικονομικό μέγεθος της εκμετάλλευσης — το χρόνο εργασίας του κατόχου

EN	FR	IT	NL	PT
— size of holding	— la taille de l'exploitation	— la dimensione dell'azienda	— bedrijfsomvang	dimensão da exploração
— economic size of holding	— la dimension économique de l'exploitation	— la dimensione economica dell'azienda	— economische bedrijfsomvang	dimensão económica da exploração
— work time on the holding	— le temps de travail sur l'exploitation	— il tempo di lavoro nell'azienda	— arbeidstijd op het bedrijf	tempo de trabalho na exploração
Other members of holder's family with other gainful activity	Autres membres de la famille de l'exploitant ayant une autre activité lucrative	Altri membri della famiglia del conduttore Con un'altra attività lucrativa	Andere leden van het gezin van het bedrijfshoofd met een andere winstgevende werkzaamheid	Outros membros da família do empresário agrícola com outra actividade lucrativa
And agricultural activity on holdings with SGM	et une activité agricole dans une exploitation ayant une MBS	Ed un'attività agricola in un'azienda con RLS	En landbouwwerkzaamheden op een bedrijf met een BSS	É uma actividade agrícola numa exploração com MBS

TABLE XI	TABLEAU XI	TAVOLA XI	TABEL XI	QUADRO XI
Less favoured areas	Les zones défavorisées	Le zone svantaggiate	Probleemgebieden	Zonas menos favorecidas
Total AA	SAU totale	SAU totale	OC totaal	SAU total
Average AA by holding	SAU moyenne par exploitation	SAU media per azienda	Gemiddelde OC per bedrijf	SAU media por exploração
Average SGM by holding	MBS moyenne par exploitation	RLS medio per azienda	Gemiddelde BSS per bedrijf	MBS media por exploração
Number of holdings in less favoured areas	Nombre d'exploitations situées en zones défavorisées	Numero di aziende situate in zone svantaggiate	Aantal bedrijven in probleemgebieden	Numero de explorações situadas em zonas menos favorecidas
Proportion of holdings in less favoured areas	Part des exploitations situées en zones défavorisées	Quota delle aziende situate in zone svantaggiate	Aandeel van de bedrijven in probleemgebieden	Proporção das explorações situadas em zonas menos favorecidas
Number of holdings in mountain areas	Nombre d'exploitations situées en zones de montagne	Numero di aziende situate in zone di montagna	Aantal bedrijven in berggebieden	Numero de explorações situadas em regiões montanhosas
Proportion of holdings in mountain areas	Part des exploitations situées en zones de montagne	Quota delle aziende situate in zone di montagna	Aandeel van de bedrijven in berggebieden	Proporção das explorações situadas em regiões montanhosas
Proportion of selected crops and selected livestock (as a percentage of the area or of the number of head):	Proportion de certaines cultures et de certains élevages (en % de la superficie ou du nombre de têtes)	Quota di talune coltivazioni e di taluni allevamenti (in % della superficie o del numero di capi)	Aandeel van geselecteerde teelten en geselecteerd vee (in % van de oppervlakte of het aantal dieren)	Proporção de determinadas culturas e de determinadas criações (em % da área ou do número de cabeças)
— in less favoured areas	— situés en zone défavorisée	— situati in zone svantaggiate	— in probleemgebieden	— situadas em zonas menos favorecidas
— in mountain areas	— situés en zone de montagne	— situati in zone di montagna	— in berggebieden	— situadas em regiões montanhosas
arable land	terres arables	sembrativi	bouwland	terras aráveis
cereals	céréales	cereali	grasland	cereais
permanent pasture and meadow	prairies permanentes et pâturages	prati permanenti e pascoli	blijvend grasland	prados permanentes e pastagens
permanent crops	cultures permanentes	coltivazioni permanenti	meerjarige cultures	culturas permanentes
vineyards	vignes	vigneti	wijngaarden	vinhas
woodland	superficie boisée	superficie boscata	oppervlakte bos	área arborizada
bovine animals	bovins	bovini	runderen	bovinos
dairy cows	vaches laitières	vacche da latte	melkkoeien	vacas leiteiras
sheep	ovins	ovini	schapen	ovinos
goats	caprins	caprini	geiten	caprinos
pigs	porcins	suini	varkens	porcinos
poultry	volailles	pollame	pluimvee	aves
TABLE XII	TABLEAU XII	TAVOLA XII	TABEL XII	QUADRO XII
Type of tenure	Mode de faire valoir	Sistema di conduzione	Exploitiatievorm	Formas de rentabilização
Distribution of AA by types of tenure	Répartition de la SAU par modes de faire valoir	Ripartizione della SAU per sistemi di conduzione	Verdeling van de OC naar exploitatievorm	Repartição da SAU por formas de rentabilização
— owner farmed	— faire valoir direct	— conduzione diretta	— in eigendom	— exploração directa
— tenant farmed	— fermage	— affittanza	— in pacht	— arrendamento
— share farmed and others	— metayage et autres	— mezzadria e altri	— in deelpacht of andere vorm	— arrendamento misto e outras
Proportion of AA owner farmed according to	Part de la SAU en faire valoir direct selon	Quota della SAU nella conduzione diretta secondo	Aandeel van de OC in eigendom naar	Proporção da SAU em exploração directa de acordo com
— the size of holding	— la taille de l'exploitation	— la dimensione dell'azienda	— bedrijfsomvang	— as dimensões da exploração
— the economic size of the holding	— la dimension économique de l'exploitation	— la dimensione economica dell'azienda	— economische bedrijfsomvang	— a dimensão económica da exploração
— the time worked by holder	— le temps de travail de l'exploitant	— il tempo lavorativo del conduttore	— arbeidstijd van het bedrijfshoofd	— a importância de outra actividade lucrativa do proprietário

ES	DA	DE	GR
— la importancia de la otra actividad lucrativa del titular	— bedriftslederens øvrige erhvervsbeskæftigelse	— Anteil der anderen Erwerbstätigkeit des Betriebsinhabers	— τη σπουδαιότητα της άλλης κερδοσκοπικής δραστηριότητας του κατόχου
— la orientación técnico-económica principal de la explotación	— hoveddriftsform	— Betriebswirtschaftlicher Hauptausrichtung des Betriebs	— τον τεχνικοοικονομικό προσανατολισμό της εκμετάλλευσης
Explotaciones cuyo margen bruto total es superior a cero	Bedrifter, hvis samlede standarddækningsbidrag er større end nul	Betriebe, deren Gesamtdeckungsbeitrag über 0 liegt	Εκμεταλλεύσεις των οποίων το σύνολο των ΤΑΚ είναι πάνω από μηδέν
Explotaciones en las que el titular es también jefe de explotación	Bedrifter, hvor bedriftsindehaveren også er driftsleder	Betriebe, deren Inhaber gleichzeitig Betriebsleiter ist	Εκμεταλλεύσεις των οποίων ο κάτοχος είναι συγχρόνως και ορχηγός της εκμετάλλευσης

EN	FR	IT	NL	PT
— the significance of the other gainful activity of the holder	— l'importance de l'autre activité lucrative de l'exploitant	— la rilevanza dell'altra attività lucrativa del conduttore	belang van de andere winstgevende werkzaamheden van het bedrijfs­hoofd	a importância de outra actividade lucrativa do proprietário
— the principal type of farming of holding	— l'orientation technico-économique principale de l'exploitation	— l'orientamento tecnico-economico principale dell'azienda	hoofdproductierichting van het bedrijf	a orientação técnico-económica principal da exploração
Holdings with total gross margin greater than zero	Exploitations dont la marge brute totale est supérieure à zéro	Azienda il cui reddito lordo totale è superiore a zero	Bedrijven waarvan de totale bruto winstmarge meer dan nul bedraagt	Explorações cuja margem bruta total é superior a zero
Holdings where the holder is also manager	Exploitations où l'exploitant est aussi chef d'exploitation	Aziende il cui conduttore è anche capoazienda	Bedrijven waarvan het bedrijfs­hoofd tevens bedrijfsleider is	Explorações onde o proprietário no exerce igualmente as funções de chefe de exploração

ES Clasificación de las publicaciones de Eurostat	
TEMA	
0	Diversos (rosa)
1	Estadísticas generales (azul oscura)
2	Economía y finanzas (violeta)
3	Población y condiciones sociales (amarillo)
4	Energía e industria (azul claro)
5	Agricultura, silvicultura y pesca (verde)
6	Comercio exterior (rojo)
7	Comercio, servicios y transportes (naranja)
8	Medio ambiente (turquesa)
9	Investigación y desarrollo (marrón)
SERIE	
A	Anuarios y estadísticas anuales
B	Estadísticas coyunturales
C	Cuentas y encuestas
D	Estudios e investigación
E	Métodos
F	Estadísticas breves

GR Ταξινόμηση των δημοσιεύσεων της Eurostat	
ΘΕΜΑ	
0	Διάφορο (ροζ)
1	Γενικές στατιστικές (βαθύ μπλε)
2	Οικονομία και δημοσιονομικά (βιολετί)
3	Πληθυσμός και κοινωνικές συνθήκες (κίτρινο)
4	Ενέργεια και βιομηχανία (μπλε)
5	Γεωργία, δάση και αλιεία (πράσινο)
6	Εξωτερικό εμπόριο (κόκκινο)
7	Εμπόριο, υπηρεσίες και μεταφορές (πορτοκαλί)
8	Περιβάλλον (τουρκουάζ)
9	Έρευνα και ανάπτυξη (καφέ)
ΣΕΙΡΑ	
A	Επετηρίδες και ετήσιες στατιστικές
B	Συγκυριακές στατιστικές
C	Λογαριασμοί και έρευνες
D	Μελέτες και έρευνα
E	Μέθοδοι
F	Στατιστικές εν συντομία

IT Classificazione delle pubblicazioni dell'Eurostat	
TEMA	
0	Diverse (rosa)
1	Statistiche generali (blu)
2	Economia e finanze (viola)
3	Popolazione e condizioni sociali (giallo)
4	Energia e industria (azzurro)
5	Agricoltura, foreste e pesca (verde)
6	Commercio estero (rosso)
7	Commercio, servizi e trasporti (arancione)
8	Ambiente (turchese)
9	Ricerca e sviluppo (marrone)
SERIE	
A	Annuari e statistiche annuali
B	Statistiche sulla congiuntura
C	Conti e indagini
D	Studi e ricerche
E	Metodi
F	Statistiche in breve

FI Eurostatin julkaisuluokitus	
AIHE	
0	Sekalaista (vaaleanpunainen)
1	Yleiset tilastot (yonsininen)
2	Talous ja rahoitus (violetti)
3	Vaesto- ja sosiaalityilastot (keltainen)
4	Energia ja teollisuus (sininen)
5	Maa- ja metsätalous, kalastus (vihrea)
6	Ulkomaankauppa (punainen)
7	Kauppa, palvelut ja liikenne (oranssi)
8	Ympäristö (turkoosi)
9	Tutkimus ja kehitys (ruskea)
SARJA	
A	Vuosikirjat ja vuositilastot
B	Suhdannetilastot
C	Laskennat ja kyselytutkimukset
D	Tutkimukset
E	Menetelmät
F	Tilastokatsaukset

DA Klassifikation af Eurostats publikationer	
EMNE	
0	Diverse (rosa)
1	Almene statistikker (mørkeblå)
2	Økonomi og finanser (violet)
3	Befolkning og sociale forhold (gul)
4	Energi og industri (blå)
5	Landbrug, skovbrug og fiskeri (grøn)
6	Udenrigshandel (rod)
7	Handel, tjenesteydelser og transport (orange)
8	Miljø (turkis)
9	Forskning og udvikling (brun)
SERIE	
A	Årbøger og årlige statistikker
B	Konjunkturstatistikker
C	Tællinger og rundspørger
D	Undersøgelser og forskning
E	Metoder
F	Statistikoversigter

EN Classification of Eurostat publications	
THEME	
0	Miscellaneous (pink)
1	General statistics (midnight blue)
2	Economy and finance (violet)
3	Population and social conditions (yellow)
4	Energy and industry (blue)
5	Agriculture, forestry and fisheries (green)
6	External trade (red)
7	Distributive trades, services and transport (orange)
8	Environment (turquoise)
9	Research and development (brown)
SERIES	
A	Yearbooks and yearly statistics
B	Short-term statistics
C	Accounts and surveys
D	Studies and research
E	Methods
F	Statistics in focus

NL Classificatie van de publikaties van Eurostat	
ONDERWERP	
0	Diverse (roze)
1	Algemene statistiek (donkerblauw)
2	Economie en financiën (paars)
3	Bevolking en sociale voorwaarden (geel)
4	Energie en industrie (blauw)
5	Landbouw, bosbouw en visserij (groen)
6	Buitenlandse handel (rood)
7	Handel, diensten en vervoer (oranje)
8	Milieu (turkoois)
9	Onderzoek en ontwikkeling (bruin)
SERIE	
A	Jaarboeken en jaarstatistieken
B	Conjunctuurstatistieken
C	Rekeningen en enquêtes
D	Studies en onderzoeken
E	Methoden
F	Statistieken in het kort

SV Klassifikation av Eurostats publikationer	
ÄMNE	
0	Diverse (rosa)
1	Allmän statistik (mörkblå)
2	Ekonomi och finans (lila)
3	Befolkning och sociala förhållanden (gul)
4	Energi och industri (blå)
5	Jordbruk, skogsbruk och fiske (grön)
6	Utrikeshandel (röd)
7	Handel, tjänster och transport (orange)
8	Miljö (turkos)
9	Forskning och utveckling (brun)
SERIE	
A	Årsböcker och årlig statistik
B	Konjunkturstatistik
C	Redogörelser och enkäter
D	Undersökningar och forskning
E	Metoder
F	Statistiköversikter

DE Gliederung der Veröffentlichungen von Eurostat	
THEMENKREIS	
0	Verschiedenes (rosa)
1	Allgemeine Statistik (dunkelblau)
2	Wirtschaft und Finanzen (violet)
3	Bevölkerung und soziale Bedingungen (gelb)
4	Energie und Industrie (blau)
5	Land- und Forstwirtschaft, Fischerei (grün)
6	Außenhandel (rot)
7	Handel, Dienstleistungen und Verkehr (orange)
8	Umwelt (türkis)
9	Forschung und Entwicklung (braun)
REIHE	
A	Jahrbücher und jährliche Statistiken
B	Konjunkturstatistiken
C	Konten und Erhebungen
D	Studien und Forschungsergebnisse
E	Methoden
F	Statistik kurzgefaßt

FR Classification des publications d'Eurostat	
THÈME	
0	Divers (rose)
1	Statistiques générales (bleu nuit)
2	Économie et finances (violet)
3	Population et conditions sociales (jaune)
4	Énergie et industrie (bleu)
5	Agriculture, sylviculture et pêche (vert)
6	Commerce extérieur (rouge)
7	Commerce, services et transports (orange)
8	Environnement (turquoise)
9	Recherche et développement (brun)
SÉRIE	
A	Annuaire et statistiques annuelles
B	Statistiques conjoncturelles
C	Comptes et enquêtes
D	Études et recherche
E	Méthodes
F	Statistiques en bref

PT Classificação das publicações do Eurostat	
TEMA	
0	Diversos (rosa)
1	Estatísticas gerais (azul-escuro)
2	Economia e finanças (violeta)
3	População e condições sociais (amarelo)
4	Energia e indústria (azul)
5	Agricultura, silvicultura e pesca (verde)
6	Comércio externo (vermelho)
7	Comércio, serviços e transportes (laranja)
8	Ambiente (turquesa)
9	Investigação e desenvolvimento (castanho)
SÉRIE	
A	Anuários e estatísticas anuais
B	Estatísticas conjunturais
C	Contas e inquéritos
D	Estudos e investigação
E	Métodos
F	Estatísticas breves

Europäische Kommission
European Commission
Commission européenne
Commissione europea

Betriebsstruktur — Erhebung 1993: Hauptergebnisse

Farm structure — 1993 survey: main results

Structure des exploitations — Enquête 1993: principaux résultats

Struttura delle aziende — Indagine 1993: risultati principali

Luxembourg: Office des publications officielles des Communautés européennes

1996 — 417 p. — 21,0 x 29,7 cm

Themenkreis 5: Land- und Forstwirtschaft, Fischerei (grün)

Reihe C: Konten und Erhebungen

Theme 5: Agriculture, forestry and fisheries (green)

Series C: Accounts and surveys

Thème 5: Agriculture, sylviculture et pêche (vert)

Série C: Comptes et enquêtes

Tema 5: Agricoltura, foreste e pesca (verde)

Serie C: Conti e indagini

ISBN 92-827-8048-1

Preis in Luxemburg (ohne MwSt.)

Price (excluding VAT) in Luxembourg

Prix au Luxembourg. TVA exclue

Prezzo in Lussemburgo. IVA esclusa

ECU 18

Dieser Band zeigt die Hauptergebnisse der 1993er Gemeinschaftserhebung über die Struktur der landwirtschaftlichen Betriebe. Er enthält außerdem die Hauptergebnisse dieser Erhebungen seit 1966/67.

Informationen über die methodischen Grundlagen dieser Erhebung sind getrennt veröffentlicht worden.

This volume presents the main results of the 1993 Community survey on the structure of agricultural holdings. It also includes the main results of these surveys since 1966/67.

Information on the methodological basis of this survey has been published separately.

Ce volume présente les principaux résultats de l'enquête communautaire sur la structure des exploitations agricoles de 1993. Il contient également un historique des principaux résultats de ces enquêtes depuis 1966/1967.

Les bases méthodologiques de cette enquête ont fait l'objet d'une publication séparée.

Questo volume presenta i risultati principali dell'indagine comunitaria sulla struttura delle aziende agricole del 1993. Esso contiene altresì una retrospettiva dei principali risultati di queste indagini a partire dal 1966/67.

Le basi metodologiche di questa indagine sono state oggetto di una pubblicazione distinta.



BELGIQUE BELGIE

Moniteur belge/Belgisch Staatsblad

Rue de Louvain 40-42
Leuvenseweg 40-42
B-1000 Bruxelles/Brussel
Tel. (32-2) 552 22 11
Fax (32-2) 511 01 84

Jean De Lannoy

Avenue du Roi 202/
Koningslaan 202
B-1060 Bruxelles/Brussel
Tel. (32-2) 538 51 69
Fax (32-2) 538 08 41
e-mail: jean.de.lannoy@infoboard.be

**Librairie européenne/
Europese Boekhandel**

Rue de la Loi 244/
Wetstraat 244
B-1040 Bruxelles/Brussel
Tel. (32-2) 295 26 39
Fax (32-2) 735 08 60

DANMARK

J. H. Schultz Information A/S

Herstedvang 10-12
DK-2620 Albertslund
Tlf. (45) 43 63 23 00
Fax (45) 43 63 19 69
e-mail: schultz@schultz.dk

DEUTSCHLAND

Bundesanzeiger Verlag

Breite Straße 78-80
Postfach 10 05 34
D-50667 Köln
Tel. (49-221) 20 29 0
Fax (49-221) 20 29 278

GREECE ELLADA

G.C. Eleftheroudakis SA

International Bookstore
Panepistimiou 17
GR-105 64 Athens
Tel. (30-1) 331 41 82
Fax (30-1) 323 98 21

ESPAÑA

Mundi Prensa Libros, SA

Castelló, 37
E-28001 Madrid
Tel. (34-1) 431 33 99 431 32 22 435 36 37
Fax (34-1) 575 39 98
e-mail: mundiprensa@tsai.es

Boletín Oficial del Estado

Trafalgar 27-29
E-28010 Madrid
Tel. (34-1) 538 22 95 538 22 97
Fax (34-1) 538 22 67

Sucursals:

Mundi Prensa Barcelona

Consell de Cent, 391
E-08009 Barcelona
Tel. (34-3) 488 34 92
Fax (34-3) 487 76 59

Libreria de la Generalitat de Catalunya

Rambla dels Estudis, 118
Palau Moja
E-08002 Barcelona
Tel. (34-3) 302 68 35/302 64 62
Fax (34-3) 302 12 99

FRANCE

Journal officiel

Service des publications des CE
26, rue Desaix
F-75727 Paris Cedex 15
Tel. (33-1) 40 58 77 01/31
Fax (33-1) 40 58 77 00

IRELAND

Government Supplies Agency

Publications Section
4-5 Harcourt Road
Dublin 2
Tel. (353-1) 661 31 11
Fax (353-1) 475 27 60

ITALIA

Licosa SpA

Via Duca di Calabria 1/1
Casella postale 552
I-50125 Firenze
Tel. (39-55) 64 54 15
Fax (39-55) 64 12 57
e-mail: licosa@fbcc.it

GRAND-DUCHE DE LUXEMBOURG

Messageries du livre Sàrl

5, rue Raiffeisen
L-2411 Luxembourg
Tel. (352) 40 10 20
Fax (352) 490 661
e-mail: mdl@pt.lu

Abonnements

Messageries Paul Kraus

11, rue Christophe Plantin
L-2339 Luxembourg
Tel. (352) 499 88 88
Fax (352) 499 888 444
e-mail: mpk@pt.lu

NEDERLAND

SDU Uitgeverijen

Externe Fondsen
Christoffel Plantijnstraat 2
Postbus 20014
2500 EA 's-Gravenhage
Tel. (31-70) 378 98 80
Fax (31-70) 378 97 83

OSTERREICH

**Manz'sche Verlags-
und Universitätsbuchhandlung GmbH**

Siebenbrunnengasse 21
Postfach 1
A-1050 Wien
Tel. (43-1) 53 161 (334 oder 340)
Fax (43-1) 53 161 (339)
e-mail: auslieferung@manz.co.at

PORTUGAL

Imprensa Nacional-Casa da Moeda, EP

Rua Marquês de Sá da Bandeira, 16 A
P-1050 Lisboa Codex
Tel. (351-1) 353 03 99
Fax (351-1) 353 02 94 384 01 32

Distribuidora de Livros

Bertrand Ld.
Grupo Bertrand, SA
Rua das Terras dos Vales, 4 A
Apartado 60037
P-2700 Amadora Codex
Tel. (351-1) 495 30 50 495 87 87
Fax (351-1) 496 02 55

SUOMI FINLAND

**Akateeminen Kirjakauppa /
Akademiska Bokhandeln**

Pohjoisesplanadi 39
Norra esplanaden 39
PL PB 128
FIN-00101 Helsinki/Helsingfors
Tel. (358) 121 41
Fax (358) 121 44 35
e-mail: akatkaus@stockmann.mailnet.fi

SVERIGE

BTJ AB

Traktorvägen 11
PO Box 200
S-221 00 LUND
Tel. (46) 18 00 09
Fax (46) 18 01 25

UNITED KINGDOM

HMSO Books (Agency Section)

HMSO Publications Centre
51, Nine Elms Lane
London SW8 5DR
Tel. (44-171) 873 9090
Fax (44-171) 873 8463

ICELAND

Bokabud Larusar Blöndal

Skólavörðustíg, 2
IS-101 Reykjavík
Tel. (354) 55 15 650
Fax (354) 55 25 560

NORGE

NIC Info A/S

Bertrand Narvesens vei 2
Boks 6512 Etterstad
N-0606 Oslo
Tel. (47 22) 57 33 34
Fax (47 22) 68 19 01

SCHWEIZ/SUISSE/SVIZZERA

OSEC

Stampfenbachstraße 85
CH 8035 Zurich
Tel. (41-1) 365 54 54
Fax (41-1) 365 54 11
e-mail: urs.leimbacher@ecs.osec.inet.ch

BÄLGARIJA

Europress Klassica Bk Ltd

76, Gurko Street
BG-1463 Sofia
Tel. (359-2) 81 64 73
Fax (359-2) 81 64 73

ČESKÁ REPUBLIKA

NIS ČR - prodejná

Konviktská 5
CZ-113 57 Praha 1
Tel. (42-2) 24 22 94 33 24 23 09 07
Fax (42-2) 24 22 94 33
e-mail: nkposp@dec.nis.cz

HRVATSKA

Mediatrade Ltd

Pavia Hatza 1
HR-4100 Zagreb
Tel. (38-1) 43 03 92
Fax (38-1) 44 40 59

MAGYARORSZÁG

Euro Info Service

Európa Ház
Margitsziget
H-1138 Budapest
Tel. (36-1) 11 16 0611 11 16 216
Fax (36-1) 302 50 35

POLSKA

Business Foundation

ul. Krucza 38 42
PL-00-512 Warszawa
Tel. (48-22) 621 99 93 628 28 82
Fax (48-22) 621 97 61 - Free line (0-39) 12 00 77

ROMÂNIA

Euromedia

Str. G.ral Berthelot Nr 41
RO-70749 Bucuresti
Tel. (41) 210 44 01-614 06 64
Fax (41) 210 44 01

RUSSIA

CCEC

9,60 letiya Oktyabrya Av.
117312 Moscow
Tel. (095) 135 52 27
Fax (095) 135 52 27

SLOVAKIA

Slovenska Technicka Kniznica

Namestie slobody 19
SLO 81223 Bratislava 1
Tel. (42-7) 53 18 364
Fax (42-7) 53 18 364
e-mail: europ@tbb1.sitk.stuba.sk

MALTA

Miller Distributors Ltd

Malta International Airport
PO Box 25
LQA 05 Malta
Tel. (356) 66 44 88
Fax (356) 67 67 99

TÜRKIYE

Dünya infotel A.S.

İskikâl Caddesi No 469
TR 80050 Tunel Istanbul
Tel. (90 212) 251 91 96 / 427 02 10
Fax (90 212) 251 91 97

ISRAEL

R.O.Y. International

17, Shimon Hatarasi Street
PO Box 13056
61130 Tel Aviv
Tel. (972-3) 546 14 23
Fax (972-3) 546 14 42
e-mail: royil@netvision.net.il

Sub agent for the Palestinian Authority

Index Information Services

PO Box 19502
Jerusalem
Tel. (972-2) 27 16 34
Fax (972-2) 27 12 19

EGYPT

The Middle East Observer

41, Sherif Street
Cairo
Tel. (20-2) 39 26 919
Fax (20-2) 39 39 732

UNITED STATES OF AMERICA

Unipub

4611 F Assembly Drive
MD20706 Lanham
Tel. (800) 274-4888 (toll free telephone)
Fax (800) 865-3450 (toll free fax)

CANADA

Uniquement abonnements/
Subscriptions only:

Renouf Publishing Co. Ltd

1294 Algoma Road
K1B 3W8 Ottawa, Ontario
Tel. (1-613) 741 73 33
Fax (1-613) 741 54 39
e-mail: renouf@fox.nstn.ca
For monographs see: Unipub

AUSTRALIA

Hunter Publications

PO Box 404
3167 Abbotsford, Victoria
Tel. (3) 9417 53 61
Fax (3) 9419 71 54

JAPAN

PSI-Japan

Kyoku Dome, Tokyo Kojimachi P.O.
Tokyo 102
Tel. (81-3) 3234 69 21
Fax (81-3) 3234 69 15
e-mail: psijapan@gol.com
URL: www.psi-japan.com

SOUTH AND EAST ASIA

Legal Library Services Limited

Orchard
PO Box 0523
912318 Singapore
Tel. (65) 243 24 98
Fax (65) 243 24 79
e-mail: elaine@leg.libby.demon.co.uk

SOUTH AFRICA

Safto

5th Floor Export House,
CNR Maude & West Streets
PO Box 782 706
2146 Sandton
Tel. (27-11) 883 37 37
Fax (27-11) 883 65 69

**ANDERE LANDER
OTHER COUNTRIES
AUTRES PAYS**

**Bitte wenden Sie sich an ein Büro Ihrer
Wahl
Please, address yourself to the sales
office of your choice
Veuillez vous adresser au bureau de
vente de votre choix**

Preis in Luxemburg (ohne MwSt.) • Price (excluding VAT) in Luxembourg • Prix au Luxembourg, TVA exclue •
Prezzo in Lussemburgo, IVA esclusa:
ECU 18



AMT FÜR AMTLICHE VERÖFFENTLICHUNGEN DER EUROPÄISCHEN GEMEINSCHAFTEN
OFFICE FOR OFFICIAL PUBLICATIONS OF THE EUROPEAN COMMUNITIES
OFFICE DES PUBLICATIONS OFFICIELLES DES COMMUNAUTÉS EUROPÉENNES
UFFICIO DELLE PUBBLICAZIONI UFFICIALI DELLE COMUNITÀ EUROPEE

ISBN 92-827-8048-1



9 789282 780480 >